



Município de Capanema - PR

2º Termo Aditivo ao Contrato nº 8/2020, que entre si celebraram de um lado o MUNICÍPIO DE CAPANEMA - PARANÁ e de outro lado a empresa INSTITUTO CONSULPLAN DE DESENVOLVIMENTO, PROJETOS E ASSISTENCIA SOCIAL.

Pelo presente instrumento particular que firma de um lado, MUNICÍPIO DE CAPANEMA - PR, inscrito no Cadastro Nacional de Pessoa Jurídica (CNPJ) sob o nº 75.972.760/0001-60, neste ato representado pelo Prefeito Municipal abaixo assinado, doravante designada PREFEITURA, Senhor AMÉRICO BELLE, doravante designada CONTRATANTE, e de outro lado a empresa INSTITUTO CONSULPLAN DE DESENVOLVIMENTO, PROJETOS E ASSISTENCIA SOCIAL, pessoa jurídica de direito privado, situada a RUA JOSÉ AUGUSTO DE ABREU, 1000 SALA A - CEP: 36833031 - BAIRRO: SAFIRA, inscrita no CNPJ sob o nº 31.922.353/0001-72, neste ato por seu representante legal, LUIZ ANTONIO DE SOUZA, CPF: 424.470.706-91 ao fim assinado, doravante designada CONTRATADA, estando as partes sujeitas as normas da Lei nº 8.666/93 e suas alterações subsequentes, ajustam o presente Contrato, em decorrência do Edital Processo Dispensa nº 2/2020, mediante as seguintes cláusulas e condições.

CLÁUSULA PRIMEIRA - Conforme Contrato firmado em 21/01/2020, objeto do Edital de Licitação Modalidade Processo Dispensa nº 2/2020, entre as partes acima identificadas, para **CONTRATAÇÃO DE EMPRESA ESPECIALIZADA EM CONCURSO PÚBLICO**, em conformidade com a Manifestação Jurídica datada de 03/12/2021. fica prorrogado o prazo de vigência do Contrato nº 8/2020 até 18/01/2023.

CLÁUSULA SEGUNDA: As demais cláusulas do contrato originário, não atingidas por este Termo, permanecem inalteradas.

E, por assim estarem ajustados firmam o presente em 02 (duas) vias de igual teor e forma.

Capanema - PR, 06 de dezembro de 2021

AMÉRICO BELLE
Prefeito Municipal

LUIZ ANTONIO DE SOUZA
Representante Legal
INSTITUTO CONSULPLAN DE
DESENVOLVIMENTO, PROJETOS E
ASSISTENCIA SOCIAL
Contratada

Avenida Governador Pedro Viriato Parigot de Souza, 1080 - Centro - 85760-000
Fone: (46)3552-1321

MUNICÍPIO DE PLANALTO

AVISO DE LICITAÇÃO "PREGÃO PRESENCIAL SRP" Nº 081/2021

O MUNICÍPIO DE PLANALTO faz saber aos interessados que com base na Lei Federal nº 10.520 de 17 de julho de 2002, Decreto Municipal de nº 2727/2007 de 26/06/2007 e, subsidiariamente, à Lei nº 8.666/93 e complementares, LC 123/2006 e 114/2014, em sua sede sito a Praça São Francisco de Assis, nº 1583, fará realizar Licitação na Modalidade PREGÃO PRESENCIAL SRP sob nº 081/2021, conforme descrito abaixo:

OBJETO: REGISTRO DE PREÇOS visando a contratação de empresa especializada visando a aquisição de aparelhos de ar condicionado, instalação e manutenção dos mesmos nos espaços pertencentes a Administração Pública deste Município de Planalto, observadas as características e demais condições definidas no edital e seus anexos.

VALOR TOTAL: R\$ 482.751,00 (quatrocentos e oitenta e dois mil setecentos e cinquenta e um reais).

DATA DA ABERTURA: 23 de dezembro de 2021 - às 09:00 (nove) horas.

Maiores informações junto ao Departamento de Licitações em horário de expediente ou pelo e-mail: licitacao@planalto.pr.gov.br

LUIZ CARLOS BONI
Prefeito Municipal

Município de Planalto
Praça São Francisco de Assis, 1583
85.750-000 - Planalto - Paraná

EXTRATO DE CONTRATO Nº 374/2021 TOMADA DE PREÇOS Nº 006/2021

DATA DA ASSINATURA: 08 de dezembro de 2021.

CONTRATANTE: Município de Planalto

CONTRATADA: PF ENGENHARIA LTDA.

OBJETO: Contratação de empresa legalmente estabelecida e especializada no ramo da construção civil, que satisfaça todos os padrões de qualidade, para execução de Obra de Engenharia para a execução da revitalização externa do prédio da Prefeitura Municipal, melhoria sem ampliação de área da edificação, incluindo o fornecimento de materiais, conforme projeto técnico sendo a área total de superfície a receber reparo/pintura é de 2.065,03m².

VALOR TOTAL: R\$ 76.981,90 (setenta e seis mil oitocentos e noventa e um reais e noventa centavos).

PRAZO DE EXECUÇÃO: 02 (dois) meses.

PRAZO DE VIGÊNCIA: 12 (doze) meses.

LUIZ CARLOS BONI
Prefeito Municipal

RESULTADO DE DISPENSA E HOMOLOGAÇÃO DISPENSA Nº 050/2021

O MUNICÍPIO DE PLANALTO, com base no art. 24, inciso II da Lei 8.666/93, Decreto Federal nº 9.412/2018 e suas alterações posteriores, dispensa de licitação a despesa abaixo especificada.

OBJETO: Contratação de empresa visando a aquisição de luzes de Natal para complementação da decoração da Praça Central do Município de Planalto/PR.

EMPRESA: DOUGLAS POSSAN EIRELI

VALOR: R\$3.898,00 (Três mil oitocentos e noventa e oito reais).

EMPRESA: Antoniale Materiais Elétricos - ELETROLUZ

VALOR: R\$4.300,00 (quatro mil e trezentos reais).

VALOR TOTAL GERAL: R\$8.198,00 (oito mil cento e noventa e oito reais).

DATA: 07 de dezembro de 2021.

LUIZ CARLOS BONI
Prefeito Municipal



Município de Capanema - PR

HABILITAÇÃO DE PUBLICAÇÃO
NO JORNAL TROMBETA DO DIA 08/12/2021, PÁGINA 9, EDIÇÃO 1548

ONDE LIA-SE:

2º Termo Aditivo ao Contrato nº 8/2020, que entre si celebraram de um lado o MUNICÍPIO DE CAPANEMA - PARANÁ e de outro lado a empresa INSTITUTO CONSULPLAN DE DESENVOLVIMENTO, PROJETOS E ASSISTENCIA SOCIAL.

Pelo presente instrumento particular que firma de um lado, MUNICÍPIO DE CAPANEMA - PR, inscrito no Cadastro Nacional de Pessoa Jurídica (CNPJ) sob o nº 75.972.760/0001-60, neste ato representado pelo Prefeito Municipal abaixo assinado, doravante designada PREFEITURA, Senhor AMÉRICO BELLE, doravante designada CONTRATANTE, e de outro lado a empresa INSTITUTO CONSULPLAN DE DESENVOLVIMENTO, PROJETOS E ASSISTENCIA SOCIAL, pessoa jurídica de direito privado, situada a RUA JOSÉ AUGUSTO DE ABREU, 1000 SALA A - CEP: 36833031 - BAIRRO: SAFIRA, inscrita no CNPJ sob o nº 31.922.353/0001-72, neste ato por seu representante legal, MARIA ANGELICA DALA PAULA ABREU, CPF: 362.759.246-08 ao fim assinado, doravante designada CONTRATADA, estando as partes sujeitas as normas da Lei nº 8.666/93 e suas alterações subsequentes, ajustam o presente Contrato, em decorrência do Edital Processo Dispensa nº 2/2020, mediante as seguintes cláusulas e condições.

CLÁUSULA PRIMEIRA - Conforme Contrato firmado em 21/01/2020, objeto do Edital de Licitação Modalidade Processo Dispensa nº 2/2020, entre as partes acima identificadas, para **CONTRATAÇÃO DE EMPRESA ESPECIALIZADA EM CONCURSO PÚBLICO**, em conformidade com a Manifestação Jurídica datada de 03/12/2021, fica prorrogado o prazo de vigência do Contrato nº 8/2020 até 18/01/2023.

CLÁUSULA SEGUNDA: As demais cláusulas do contrato originário, não atingidas por este Termo, permanecem inalteradas.

E, por assim estarem ajustados firmam o presente em 02 (duas) vias de igual teor e forma.

Capanema - PR, 06 de dezembro de 2021

AMÉRICO BELLE
Prefeito Municipal

MARIA ANGELICA DALA PAULA ABREU
Representante Legal
INSTITUTO CONSULPLAN DE
DESENVOLVIMENTO, PROJETOS E
ASSISTENCIA SOCIAL
Contratada

LIA-SE:

2º Termo Aditivo ao Contrato nº 8/2020, que entre si celebraram de um lado o MUNICÍPIO DE CAPANEMA - PARANÁ e de outro lado a empresa INSTITUTO CONSULPLAN DE DESENVOLVIMENTO, PROJETOS E ASSISTENCIA SOCIAL.

Pelo presente instrumento particular que firma de um lado, MUNICÍPIO DE CAPANEMA - PR, inscrito no Cadastro Nacional de Pessoa Jurídica (CNPJ) sob o nº 75.972.760/0001-60, neste ato representado pelo Prefeito Municipal abaixo assinado, doravante designada PREFEITURA, Senhor AMÉRICO BELLE, doravante designada CONTRATANTE, e de outro lado a empresa INSTITUTO CONSULPLAN DE DESENVOLVIMENTO, PROJETOS E ASSISTENCIA SOCIAL, pessoa jurídica de direito privado, situada a RUA JOSÉ AUGUSTO DE ABREU, 1000 SALA A - CEP: 36833031 - BAIRRO: SAFIRA, inscrita no CNPJ sob o nº 31.922.353/0001-72, neste ato por seu representante legal, LUIZ ANTONIO DE SOUZA, CPF: 424.470.706-91 ao fim assinado, doravante designada CONTRATADA, estando as partes sujeitas as normas da Lei nº 8.666/93 e suas alterações subsequentes, ajustam o presente Contrato, em decorrência do Edital Processo Dispensa nº 2/2020, mediante as seguintes cláusulas e condições.



Município de Capanema - PR

ato representado pelo Prefeito Municipal abaixo assinado, doravante designada PREFEITURA, Senhor AMÉRICO BELLE, doravante designada CONTRATANTE, e de outro lado a empresa INSTITUTO CONSULPLAN DE DESENVOLVIMENTO, PROJETOS E ASSISTENCIA SOCIAL, pessoa jurídica de direito privado, situada a RUA JOSÉ AUGUSTO DE ABREU, 1000 SALA A - CEP: 36833031 - BAIRRO: SAFIRA, inscrita no CNPJ sob o nº 31.922.353/0001-72, neste ato por seu representante legal, LUIZ ANTONIO DE SOUZA, CPF: 424.470.706-91 ao fim assinado, doravante designada CONTRATADA, estando as partes sujeitas as normas da Lei nº 8.666/93 e suas alterações subsequentes, ajustam o presente Contrato, em decorrência do Edital Processo Dispensa nº 2/2020, mediante as seguintes cláusulas e condições.

CLÁUSULA PRIMEIRA - Conforme Contrato firmado em 21/01/2020, objeto do Edital de Licitação Modalidade Processo Dispensa nº 2/2020, entre as partes acima identificadas, para **CONTRATAÇÃO DE EMPRESA ESPECIALIZADA EM CONCURSO PÚBLICO**, em conformidade com a Manifestação Jurídica datada de 03/12/2021, fica prorrogado o prazo de vigência do Contrato nº 8/2020 até 18/01/2023.

CLÁUSULA SEGUNDA: As demais cláusulas do contrato originário, não atingidas por este Termo, permanecem inalteradas.

E, por assim estarem ajustados firmam o presente em 02 (duas) vias de igual teor e forma.

Capanema - PR, 06 de dezembro de 2021

AMÉRICO BELLE
Prefeito Municipal

LUIZ ANTONIO DE SOUZA
Legal
INSTITUTO CONSULPLAN DE
DESENVOLVIMENTO, PROJETOS E
ASSISTENCIA SOCIAL
Contratada

Capanema, 08 de dezembro de 2021

Roselei Kriger Ischer: Iugani
Cabeleireira do Setor de Licitações

Avenida Governador Pedro Viriato Parigot de Souza, 1080 - Centro - 85760-000
Fone: (46)3552-1321



REPÚBLICA FEDERATIVA DO BRASIL
MINISTÉRIO DAS CIDADANIA,
DESENVOLVIMENTO NACIONAL E DEFESA
PÚBLICA



VÁLIDA EM TODO
O TERRITÓRIO NACIONAL
1816001770

NOME
AIRTON LUIZ LIBARDI

DOC. IDENTIDADE / Cód. EMISSOR / UF
1808067-2 SESP PR

CPF 284.922.189-91 DATA NASCIMENTO
06/07/1958

FILIAÇÃO
CONSTANTINO LIBARDI

OTILDE MENEGAZZI
LIBARDI



Nº REGISTRO
00343823939

VALIDADE
20/02/2024

1ª REGISTRAÇÃO
22/05/1978

PERMISSÃO ACC CAT. HAB.
AE

Observações



PROIBIDO PLASTIFICAR
1816001770

LOCAL
PIANALTO, PR

ASSINATURA DO PORTADOR

DATA EMISSÃO
20/02/2019

ASSINATURA DO EMISSOR

PARANÁ

40058865108
PR916000230

CONFERE COM
O ORIGINAL
Data 22/02/24
Carla Soares
ASSINATURA

EM BRANCO

EM BRANCO

EM BRANCO

FIRMA INDIVIDUAL

00

36026

05 MAI 1986

NÃO PREENCHER ESTE ESPAÇO

01

Exmo. Sr. Presidente da JUNTA COMERCIAL do Estado do Paraná.

AIRTON LUIZ LIBARDI

NOME DO TITULAR

natural de Tenente Portela RS brasileiro solteiro

CIDADE E SIGLA DO ESTADO

NACIONALIDADE (PAIS)

ESTADO CIVIL

filho de Constantino Libardi e Otilde Menegassi Libardi

FILIAÇÃO

nascido em 06.07.58, portador do Documento de Identidade nº 1.808.067 -

DATA DO NASCIMENTO

expedido pelo Instit. de Ident. PR CPF nº 01 28492218991

ÓRGÃO EXPEDIDOR (SIGLA)

SIGLA DO ESTADO

CPF nº

01

28492218991

Nº BÁSICO

CONTROLE

residente na Av. Porto Alegre, s/nº - Planalto.-PR.

TIPO DE LOGRADOURO, NOME DO LOGRADOURO, NÚMERO, COMPLEMENTO, BAIRRO, MUNICÍPIO, UNIDADE DA FEDERAÇÃO, CEP, TELEFONE.

(CONTINUAÇÃO DO ENDEREÇO)

declarando não estar incurso em nenhum dos crimes previstos em Lei que o impeça de exercer atividade mercantil, e, também, que não possui filiais, vem respeitosamente requerer a V. Exa. que se digne de mandar proceder o/a

MOTIVO DO REQUERIMENTO (VER TABELA NO VERSO)

02 CONSTITUIÇÃO DE FIRMA INDIVIDUAL

02 NÚMERO DE INSCRIÇÃO NO REGISTRO DO COMÉRCIO - NIRC

03 DATA DO DEFERIMENTO (PARA USO DA JUNTA COMERCIAL)

DA SEDE

03 41202888527

DA FILIAL (AGÊNCIA/SUCURSAL/OUTROS)

04

05 DIA MÊS ANO

04 NOME COMERCIAL

06 AIRTON LUIZ LIBARDI

TÍTULO DO ESTABELECIMENTO (SE EXISTIR)

05 ENDEREÇO DO ESTABELECIMENTO

TIPO E NOME DO LOGRADOURO E COMPLEMENTO (N.º APTO - CASA - ETC)

07 AV. PORTO ALEGRE, S/N

NOME DO BAIRRO

08

CEP

09 85750

NOME DO MUNICÍPIO

10 PLANALTO

CÓD. DO MUNICÍPIO (PARA USO DA JUNTA COMERCIAL)

11

SIGLA DA UF

12 PR

TELEFONES/OUTRAS INFORMAÇÕES

Fone - 55-1485

06 OUTRAS INFORMAÇÕES

CGC - básico

ordem

controle

13

CAPITAL OU DESTAQUE DE CAPITAL

(centavos)

14 2000000

INÍCIO DAS ATIVIDADES

15 DIA MÊS ANO 01/10/86

07 ATIVIDADES ECONÔMICAS PRINCIPAIS

COMÉRCIO VAREJISTA DE MATERIAL ELÉTRICO REPARAÇÃO, MANUTENÇÃO E CONSERVAÇÃO DE MÁQUINAS E APARELHOS DOMÉSTICOS E VEÍCULOS EM GERAL

OUTRAS ATIVIDADES ECONÔMICAS

CÓDIGO DAS ATIVIDADES

16 17 18

(PARA USO DA JUNTA COMERCIAL)

08 DATA

30.04.86

ASSINATURA DO TITULAR

(MOD. APROVADO PELAS PORTARIAS MINISTERIAL N.º 371/79 E DNRC N.º 25/79)

CONFERE COM O ORIGINAL

Data 21/12/2021

ASSINATURA

0187

LEIA COM ATENÇÃO AS INSTRUÇÕES

INSTRUÇÕES DE PREENCHIMENTO

LEIA COM ATENÇÃO ESTAS INSTRUÇÕES, ANTES DE INICIAR O PREENCHIMENTO

- Preencher o formulário à máquina ou à mão com letra de forma, em quatro vias legíveis, sendo a primeira original e as demais, cópias a carbono ou reprográficas.
- Ao preencher, deixe um espaço em branco entre palavras ou outros elementos da informação.
- Inscreva apenas um símbolo (letra, algarismo, etc.) em cada espaço demarcado.
- No preenchimento do "MOTIVO DO REQUERIMENTO", usar somente a expressão aplicável, constante da tabela de motivos do requerimento, sem alterá-la.

**TABELA DE MOTIVOS DO REQUERIMENTO
(USE EXATAMENTE UMA DAS EXPRESSÕES ABAIXO)**

CONSTITUIÇÃO DE FIRMA INDIVIDUAL
 ABERTURA DE FILIAL (OU AGÊNCIA OU SUCURSAL OU OUTROS)
 PROTEÇÃO AO NOME COMERCIAL
 CANCELAMENTO
 ENCERRAMENTO DE FILIAL (OU AGÊNCIA OU SUCURSAL OU OUTROS)
 ALTERAÇÃO DE DADOS DA FILIAL (OU AGÊNCIA OU SUCURSAL OU OUTROS)
 ANOTAÇÃO DA MUDANÇA DE ENDEREÇO DA SEDE
 ANOTAÇÃO DA ALTERAÇÃO DE ATIVIDADE ECONÔMICA
 ANOTAÇÃO DA ALTERAÇÃO DE CAPITAL
 ANOTAÇÃO DA ALTERAÇÃO DE ENDEREÇO E CAPITAL
 ANOTAÇÃO DA ALTERAÇÃO DE ENDEREÇO E ATIVIDADE ECONÔMICA
 ANOTAÇÃO DA ALTERAÇÃO DE CAPITAL E ATIVIDADE ECONÔMICA
 ANOTAÇÃO DA MUDANÇA DE ENDEREÇO E DE ALTERAÇÃO DA ATIVIDADE ECONÔMICA E CAPITAL
 ANOTAÇÃO DA..... (ANOTAÇÕES NÃO DISCRIMINADAS ACIMA)
 TRANSFERÊNCIA DA SEDE PARA OUTRA UNIDADE DA FEDERAÇÃO
 INSCRIÇÃO DA TRANSFERÊNCIA DA SEDE DE OUTRA UNIDADE DA FEDERAÇÃO

no top. indicada por
Autônoma
Libondi - (01)
 do que dou fe
 1986
 Em teste
 FABELIAO DES...
 reconhece a firma no
 Newton Laporte
 Eva Mai Florenc
 C. U. P. S.

PARA USO DA JUNTA COMERCIAL

Estado do Paraná
JUNTA COMERCIAL
 Arquivado sob nº
 4110288852-7
 em 07 MAI 1986 por
 decisão singular em regime
 supário.

 Secretário Geral

**CONFERE COM
O ORIGINAL**
 Data 21/12/21

ASSINATURA

AIRTON LUIZ LIBARDI

CNPJ: 79.194.239/0001-08 Inscrição Estadual: 33400496-15.

Av. Porto Alegre, nº s/n, Centro

Planalto – PR

ANEXO III – DECLARAÇÃO DE CUMPRIMENTO DOS REQUISITOS DE HABILITAÇÃO

RAZÃO SOCIAL: AIRTON LUIZ LIBARDI

CNPJ Nº: 79.194.239/0001-08

ENDEREÇO: Av. Porto Alegre, nº s/n, Centro

FONE: (46) 3555-1120

MUNICIPIO: Planalto

EST. PR

O representante legal da empresa AIRTON LUIZ LIBARDI, na qualidade de Proponente do procedimento licitatório sob a modalidade de PREGÃO PRESENCIAL Nº 081/2021, instaurado pelo Município de Planalto, declara para fins de direito que a referida empresa cumpre plenamente os requisitos de habilitação exigidos no respectivo edital de licitação.

Por ser a expressão da verdade, firmamos a presente.

Planalto – PR, 22 de Dezembro de 2021

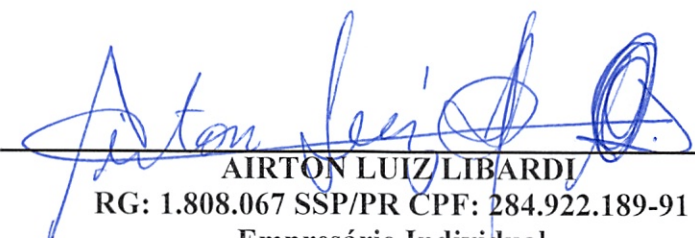

AIRTON LUIZ LIBARDI
RG: 1.808.067 SSP/PR CPF: 284.922.189-91
Empresário Individual

79.194.239/0001-08

AIRTON LUIZ LIBARDI

AV. PORTO ALEGRE, S/N
CENTRO

85750-000 - PLANALTO - PR

  0189

AIRTON LUIZ LIBARDI

CNPJ: 79.194.239/0001-08 Inscrição Estadual: 33400496-15

Av. Porto Alegre, nº s/n, Centro
Planalto – PR

PREGÃO PRESENCIAL Nº 081/2021

ANEXO VI – Declaração de enquadramento em regime de tributação de
Microempresa ou Empresa de Pequeno Porte

RAZÃO SOCIAL: AIRTON LUIZ LIBARDI

CNPJ Nº: 79.194.239/0001-08

ENDEREÇO: Av. Porto Alegre, nº s/n, Centro

FONE: (46) 3555-1120

MUNICIPIO: Planalto

EST. PR

O representante legal da empresa AIRTON LUIZ LIBARDI, na qualidade de Proponente do procedimento licitatório sob a modalidade de PREGÃO PRESENCIAL Nº 081/2021, instaurado pelo Município de Planalto, declara para todos os fins de direito que estou(amos) sob o regime de microempresa ou empresa de pequeno porte, para efeito do disposto na Lei Complementar 123, de 14 de dezembro de 2006 LC 147/2014.

Por ser a expressão da verdade, firmamos a presente.

Planalto – PR, 22 de Dezembro de 2021

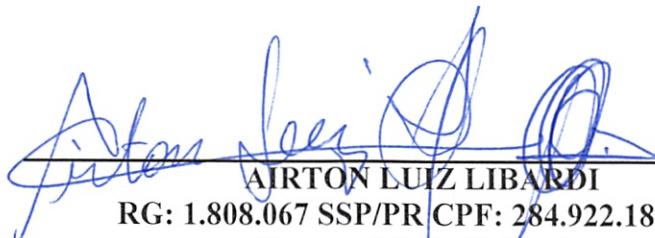
AIRTON LUIZ LIBARDI
RG: 1.808.067 SSP/PR CPF: 284.922.189-91
Empresário Individual

79.194.239/0001-08

AIRTON LUIZ LIBARDI

AV. PORTO ALEGRE, SN
CENTRO
85750-000 - PLANALTO - PR



0190

CERTIDÃO SIMPLIFICADA

Sistema Nacional de Registro de Empresas Mercantis - SINREM

Certificamos que as informações abaixo constam dos documentos arquivados nesta Junta Comercial e são vigentes na data da sua expedição.

Nome Empresarial: AIRTON LUIZ LIBARDI			Protocolo: PRC2109622897
Natureza Jurídica: Empresário (Individual)			
NIRE (Sede) 41102888527	CNPJ 79.194.239/0001-08	Arquivamento do Ato de Inscrição 07/05/1986	Início de Atividade 01/06/1986
Endereço Completo Avenida PORTO ALEGRE, N° SN, CENTRO-Planalto/PR- CEP85750-000			
Objeto comércio varejista de material elétrico reparação, manutenção e conservação de máquinas e aparelhos domésticos e veículos em geral.			
Capital R\$ 10.000,00 (dez mil reais)			Porte ME (Microempresa)
Último Arquivamento Data 16/08/2001	Número 20012069280	Ato/eventos 002 / 021 - ALTERACAO DE DADOS (EXCETO NOME EMPRESARIAL)	Situação ATIVA Status SEM STATUS
Filial(ais) nesta Unidade da Federação ou fora dela 1- NIRE: 41900119385		CNPJ: xx.xxx.xxx/xxxx-xx	
Endereço Completo (avenida independência, N° 1001 , capanema, Curitiba, PR, CEP:85760000)			
Nome do Empresário: AIRTON LUIZ LIBARDI			
Identidade: 1808067	CPF: 284.922.189-91		
Estado civil: SOLTEIRO(A)	Regime de bens: NÃO INFORMADO		

Esta certidão foi emitida automaticamente em 20/12/2021, às 16:26:47 (horário de Brasília).
Se impressa, verificar sua autenticidade no <https://www.empresafacil.pr.gov.br>, com o código ORAAJCGA.



LEANDRO MARCOS RAYSEL BISCAIA
Secretário Geral

CERTIDÃO SIMPLIFICADA

Sistema Nacional de Registro de Empresas Mercantis - SINREM

Certificamos que as informações abaixo constam dos documentos arquivados nesta Junta Comercial e são vigentes na data da sua expedição.

Nome Empresarial: BSH REFRIGERAÇÃO EIRELI - EPP			Protocolo: PRC2109371850	
Natureza Jurídica: Empresa Individual de Responsabilidade Limitada (de Natureza Empresária)				
NIRE (Sede) 41600542312	CNPJ 86.744.539/0001-70	Arquivamento do Ato Constitutivo 18/02/1998	Início de Atividade 18/02/1994	
Endereço Completo Rua FLORENÇA, Nº 121, SALA 01; Jardim Irene - Medianeira/PR - CEP 85884-000				
Objeto COMERCIO VAREJISTA DE SISTEMA CENTRAIS DE AR CONDICIONADOS, REFRIGERAÇÃO, PROJETOS DE INSTALAÇÃO, PEÇAS E ACESSÓRIOS, IMPORTAÇÃO E EXPORTAÇÃO; - INSTALAÇÃO E MANUTENÇÃO DE SISTEMAS CENTRAIS DE AR CONDICIONADOS, VENTILAÇÃO E DE REFRIGERAÇÃO; - REPARAÇÃO E MANUTENÇÃO DE EQUIPAMENTOS ELETROELETRONICOS E DE REFRIGERAÇÃO; COMERCIO VAREJISTA ESPECIALIZADO DE ELETRODOMÉSTICOS E EQUIPAMENTOS DE ÁUDIO E VÍDEO, IMPORTAÇÃO E EXPORTAÇÃO; -RECUPERAÇÃO DE SUCATAS DE ALUMÍNIO E REFRIGERAÇÃO; - LOCAÇÃO DE MÁQUINAS E EQUIPAMENTOS DE SISTEMAS CENTRAIS DE AR CONDICIONADOS E REFRIGERAÇÃO; FABRICAÇÃO DE APARELHOS E EQUIPAMENTOS E AR CONDICIONADOS PARA USO INDUSTRIAL E COMERCIAL; - COMERCIO VAREJISTA DE ARTIGOS DE PAPELARIA - COMERCIO VAREJISTA DE MATERIAL ELÉ E COMERCIO VAREJISTA DE MÓVEIS;				
Capital R\$ 120.000,00 (cento e vinte mil reais) Capital Integralizado R\$ 120.000,00 (cento e vinte mil reais)		Porte EPP (Empresa de Pequeno Porte)	Prazo de Duração Indeterminado	
Titular Nome VANTUIR STEFANO	CPF 020.352.809-31	Administrador S	Início do Mandato 05/11/2003	Término do Mandato Indeterminado
Dados do Administrador Nome VANTUIR STEFANO	CPF 020.352.809-31	Início do Mandato 05/03/2017	Término do Mandato Indeterminado	
Último Arquivamento Data 06/08/2018	Número 20183260520	Ato/eventos 002 / 051 - CONSOLIDAÇÃO DE CONTRATO/ESTATUTO	Situação ATIVA Status SEM STATUS	

Esta certidão foi emitida automaticamente em 30/11/2021, às 14:14:35 (horário de Brasília).
Se impressa, verificar sua autenticidade no <https://www.empresafacil.pr.gov.br>, com o código NKV1XICN.



PRC2109371850

LEANDRO MARCOS RAYSEL BISCAIA
Secretário Geral



**BSH REFRIGERAÇÃO EIRELI/EPP**

Rua Florença, nº 121 – Jardim Irene Florença

CEP 85.884-000

CNPJ/MF Nº 86.744.539/0001-70

Fone/Fax: (45) 3264-7681

Medianeira - PR

PREGÃO PRESENCIAL Nº 081/2021**ANEXO VI****Declaração de enquadramento em regime de tributação de Microempresa
ou Empresa de Pequeno Porte****Razão Social:** BSH REFRIGERAÇÃO EIRELI – EPP**CNPJ/MF Nº.** 86.744.539/0001-70**Inscrição Estadual Nº.** 42002960-82**Endereço:** Rua Florença, n.º 121, sala 01**Bairro:** Jardim Irene**Cidade/Estado:** Medianeira/PR**CEP:** 85884-000**Telefone:** (45) 3264-7681/ 3264-2715**e-mail:** centerlicita@gmail.com

O representante legal da empresa BSH REFRIGERAÇÃO EIRELI – EPP, na qualidade de Proponente do procedimento licitatório sob a modalidade de PREGÃO PRESENCIAL Nº 081/2021, instaurado pelo Município de Planalto, declara para todos os fins de direito que estou(amos) sob o regime de microempresa ou empresa de pequeno porte, para efeito do disposto na Lei Complementar 123, de 14 de dezembro de 2006 LC 147/2014.

Por ser a expressão da verdade, firmamos a presente.

Planalto, 22 de dezembro de 2021.

86.744.539/0001-70**BSH REFRIGERAÇÃO
EIRELI****Rua Florença, nº 121 - Sl 01 - Jd. Irene
CEP 85884-000 - Medianeira - PR****BSH REFRIGERAÇÃO EIRELI – EPP****CNPJ n.º 86.744.539/0001-70****Vantuir Stefano****RG n.º 6.373.617-1 SESP-PR****CPF n.º 020.352.809-31****Administrador****BSH REFRIGERAÇÃO EIRELI - EPP - CNPJ 86.744.539/0001-70**

Rua Florença nº 121, Jardim Irene - CEP 85884-000 - Medianeira - PR

Fone/Fax. (45) 3264-7681 - E-mail: centerlicita@gmail.com**0193**



CENTERFRIO

BSH REFRIGERAÇÃO EIRELI/EPP

Rua Florença, nº 121 – Jardim Irene Florença
CEP 85.884-000
CNPJ/MF Nº 86.744.539/0001-70
Fone/Fax: (45) 3264-7681
Medianeira - PR

PREGÃO PRESENCIAL Nº 081/2021

ANEXO III

DECLARAÇÃO DE CUMPRIMENTO DOS REQUISITOS DE HABILITAÇÃO

Razão Social: BSH REFRIGERAÇÃO EIRELI – EPP	Inscrição Estadual Nº: 42002960-82
CNPJ/MF Nº: 86.744.539/0001-70	Bairro: Jardim Irene
Endereço: Rua Florença, n.º 121, sala 01	CEP: 85884-000
Cidade/Estado: Medianeira/PR	
Telefone: (45) 3264-7681/ 3264-2715	
e-mail: centerlicita@gmail.com	

O representante legal da empresa **BSH REFRIGERAÇÃO EIRELI – EPP**, na qualidade de Proposante do procedimento licitatório sob a modalidade de PREGÃO PRESENCIAL Nº 081/2021, instaurado pelo Município de Planalto, declara para fins de direito que a referida empresa cumpre plenamente os requisitos de habilitação exigidos no respectivo edital de licitação.

Por ser a expressão da verdade, firmamos a presente.

Planalto, 22 de dezembro de 2021.

86.744.539/0001-70

**BSH REFRIGERAÇÃO
EIRELI**

Rua Florença, nº 121 - Sl 01 - Jd. Irene
CEP 85884-000 - Medianeira - PR

BSH REFRIGERAÇÃO EIRELI – EPP

CNPJ n.º 86.744.539/0001-70

Vantuir Stefano

RG n.º 6.373.617-1 SESP-PR

CPF n.º 020.352.809-31

Administrador

BSH REFRIGERAÇÃO EIRELI - EPP - CNPJ 86.744.539/0001-70
Rua Florença nº 121, Jardim Irene - CEP 85884-000 - Medianeira - PR
Fone/Fax. (45) 3264-7681 - E-mail: centerlicita@gmail.com

0194

BSH REFRIGERAÇÃO EIRELI-EPP
CNPJ.: 86.744.539/0001-70
Décima Segunda Alteração Contratual

01

Vantuir Stefano, brasileiro, divorciado judicialmente, comerciante, nascido 11 de Janeiro de 1.977, residente e domiciliado a Rua Pará nº 1.201, CEP 85.884-000, Bairro Ipê Município de Medianeira-PR, Portador da Cédula de Identidade sob nº 6.373.617-1-SSP-PR., e do CPF sob nº. 020.352.809-31. Único titular da empresa, com a denominação, **BSH REFRIGERAÇÃO EIRELI-EPP**, com inscrição no CNPJ sob nº 86.744.539/0001-70, sede na Avenida 24 de Outubro nº 3.850, CEP 85.884-000, Bairro Jardim Irene, Município de Medianeira-Pr., Ato de Constituição, Arquivado na Junta Comercial do Estado do Paraná, sob nº. 41600542312, no dia 07 de Março de 2.017, e posteriores alterações, Resolve por este instrumento, alterar as cláusulas abaixo:

Cláusula Primeira: O objeto da Empresa, terá as seguintes atividades C.N.A.E: 47.57-1/00.: Comércio Varejista de Sistema Centrais de Ar Condicionado, Projeto de Instalação, Refrigeração, Peças e Acessórios, importação e exportação; C.N.A.E: 43.22-3/02.: Instalação e Manutenção de Sistemas Centrais de Ar Condicionados e de Ventilação; C.N.A.E: 95.21-5/00: Reparação e Manutenção de Equipamentos Eletroeletrônicos e de Refrigeração; C.N.A.E: 47.53-9/00: Comércio Varejista Especializado de Eletrodomésticos e Equipamentos de Áudio e Vídeo, Importação e Exportação, C.N.A.E.: 3831-9/01: Recuperação de Sucatas de Alumínio e Refrigeração; C.N.A.E: 7733-1/00: Locação de Máquinas e Equipamentos de sistemas centrais de Ar condicionados e Refrigeração; C.N.A.E: 2824-1/01: Fabricação de Aparelhos e equipamentos de Ar Condicionados para uso Industrial e Comercial; C.N.A.E: 47.61-0/03.: Comércio Varejista de Artigos de Papelaria; C.N.A.E: 47.42-3/00.: Comércio Varejista de Material Elétrico; e C.N.A.E: 47.54-7/01.: Comércio Varejista de Móveis.

Cláusula Segunda: Altera o Endereço da Empresa, da Avenida 24 de Outubro nº 3.850, CEP 85.884-000, Bairro Jardim Irene, passando para Rua Florença nº 121, Sala 01, Bairro Jardim Irene, CEP 85.884-000- Município de Medianeria-Estado do Paraná.

Cláusula Terceira: Altera o Endereço do Titular, da Rua Pará nº 1.201, CEP 85.884-000, Bairro Ipê, Medianeria-Pr., passando para Rua Santa Catarina nº. 170, CEP 85.877-000, Bairro Centro – São Miguel do Iguazu - Paraná.

Cláusula Quarta: Resolve consolidar o Ato constitutivo da Eireli.

CONSOLIDAÇÃO
BSH REFRIGERAÇÃO EIRELI-EPP
CNPJ.: 86.744.539/0001-70
Décima Segunda Alteração Contratual



CERTIFICO O REGISTRO EM 06/08/2018 16:57 SOB Nº 20183260520.
PROTOCOLO: 183260520 DE 05/07/2018. CÓDIGO DE VERIFICAÇÃO:
11803175790. NIRE: 41600542312.
BSH REFRIGERAÇÃO EIRELI - EPP

Libertad Bogus
SECRETÁRIA-GERAL
CURITIBA, 06/08/2018
www.empresafacil.pr.gov.br

A validade deste documento, se impresso, fica sujeito à comprovação de sua autenticidade nos respectivos portais.
Informando seus respectivos códigos de verificação

0195

BSH REFRIGERAÇÃO EIRELI-EPP
CNPJ.: 86.744.539/0001-70
Décima Segunda Alteração Contratual

02

Vantuir Stefano, brasileiro, divorciado judicialmente, comerciante, nascido 11 de Janeiro de 1.977, residente e domiciliado a Rua Santa Catarina nº. 170, CEP 85.877-000, Bairro Centro – São Miguel do Iguaçu - Paraná, Portador da Cédula de Identidade sob nº 6.373.617-1-SSP-PR., e do CPF sob nº. 020.352.809-31, Único titular da empresa, com a denominação, **BSH REFRIGERAÇÃO EIRELI-EPP**, com inscrição no CNPJ sob nº 86.744.539/0001-70, com sede Rua Florença nº 121, Sala 01, Bairro Jardim Irene, CEP 85.884-000- Município de Medianeira-Estado do Paraná, com Ato de Constituição, Arquivado na Junta Comercial do Estado do Paraná, sob nº. 41600542312, no dia 07 de Março de 2.017, e posteriores alterações, Resolve por este instrumento, alterar as cláusulas abaixo:

Cláusula Primeira: O tipo jurídico da empresa será empresa Individual de Responsabilidade Limite-Eireli, com sub-rogação de todos os direitos e obrigações pertinentes, com a denominação de **BSH REFRIGERAÇÃO EIRELI-EPP**, com inscrição no CNPJ sob nº 86.744.539/0001-70, com sede Rua Florença nº 121, Sala 01, Bairro Jardim Irene, CEP 85.884-000- Município de Medianeira-Estado do Paraná.

Cláusula Segunda: O Capital social é de R\$ 120.000,00 (cento e vinte mil reais), dividido em 120.000,00 (Cento vinte mil) quotas, de valor nominal de R\$ 1,00 (um real), integralizado, neste ato, em moeda corrente do País.

Parágrafo Único: A responsabilidade do titular é restrita ao valor de suas quotas, respondendo ainda pela integralização do Capital Social.

Cláusula Terceira: O objeto da Empresa, terá as seguintes atividades C.N.A.E: 47.57-1/00.: Comércio Varejista de Sistema Centrais de Ar Condicionado, Projeto de Instalação, Refrigeração, Peças e Acessórios, importação e exportação; C.N.A.E: 43.22-3/02.: Instalação e Manutenção de Sistemas Centrais de Ar Condicionados e de Ventilação; C.N.A.E: 95.21-5/00: Reparação e Manutenção de Equipamentos Eletroeletrônicos e de Refrigeração; C.N.A.E: 47.53-9/00: Comércio Varejista Especializado de Eletrodomésticos e Equipamentos de Áudio e Vídeo, Importação e Exportação, C.N.A.E.: 3831-9/01: Recuperação de Sucatas de Alumínio e Refrigeração; C.N.A.E: 7733-1/00: Locação de Máquinas e Equipamentos de sistemas centrais de Ar condicionados e Refrigeração; C.N.A.E: 2824-1/01: Fabricação de Aparelhos e equipamentos de Ar Condicionados para uso Industrial e Comercial; C.N.A.E: 47.61-0/03.: Comércio Varejista de Artigos de Papelaria; C.N.A.E: 47.42-3/00.: Comércio Varejista de Material Elétrico; e C.N.A.E: 47.54-7/01.: Comércio Varejista de Móveis.



CERTIFICO O REGISTRO EM 06/08/2018 16:57 SOB Nº 20183260520.
PROTOCOLO: 183260520 DE 05/07/2018. CÓDIGO DE VERIFICAÇÃO:
11803175790. NIRE: 41600542312.
BSH REFRIGERAÇÃO EIRELI - EPP

Libertad Bogus
SECRETÁRIA-GERAL
CURITIBA, 06/08/2018
www.empresafacil.pr.gov.br

A validade deste documento, se impresso, fica sujeito à comprovação de sua autenticidade nos respectivos portais.
Informando seus respectivos códigos de verificação

0196

BSH REFRIGERAÇÃO EIRELI-EPP

03

CNPJ.: 86.744.539/0001-70

Décima Segunda Alteração Contratual

Cláusula Quarta: O início das atividades da empresa foi em 18/02/1994 e o prazo de duração é por tempo indeterminado. É garantida a continuidade da pessoa jurídica diante do impedimento por força maior ou impedimento temporário ou permanente do titular, podendo a empresa ser alterada para atender uma nova situação.

Cláusula Quinta: A administração da sociedade será exercida por **Vantuir Stefano**, a quem caberá, dentre outras atribuições, a representação ativa e passiva, judicial e extrajudicial da empresa EIRELI. A responsabilidade do titular é limitada ao capital integralizado e a empresa será regida pelo regime jurídico da empresa limitada e supletivamente pelas leis das Sociedades Anônimas.

Parágrafo Único: O Titular declara que não possui em seu nome nenhuma outra empresa dessa mesma natureza jurídica.

Cláusula Sexta: O titular declara sob as penas de lei, que não está impedido, por lei especial, e nem condenado ou que se encontra sob os efeitos de condenação, que o proíba de exercer a administração desta EIRELI, bem como não está impedido, ou em virtude de condenação criminal, ou por se encontrar sob os efeitos dela, a penas que vede, ainda que temporariamente, o acesso a cargos públicos ou crimes falimentar, de prevaricação, peita ou suborno, concussão, peculato, ou contra a economia popular, contra o sistema financeiro nacional, contra normas de defesa de concorrência, contra as relações de consumo, fé pública ou a propriedade.

Cláusula Sétima: O término de cada exercício social será encerrado em 31 de Dezembro de ano civil, com a apresentação do balanço patrimonial e resultado econômico do ano fiscal.

Cláusula Oitava: Requer o arquivamento do presente instrumento o Enquadramento de EPP e declara sob as penas da lei que a referida empresa se enquadra na condição de EMPRESA DE PEQUENO PORTE, nos termos da Lei complementar n.º 123, de 14/12/2006.

Cláusula Nona: Fica eleito o foro da Comarca da Cidade de Medianeira-Pr, para o exercício e o cumprimento dos direitos e obrigações resultantes desta consolidação contratual, e pôr estar jutos e contratos, assina o presente instrumento em 01 (uma) via.

Medianeira-Pr., em 26 de Junho de 2.018.

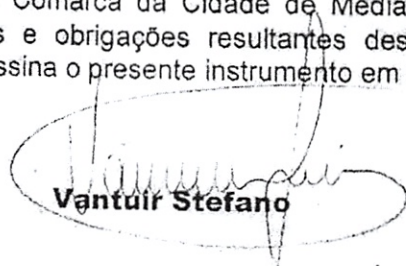

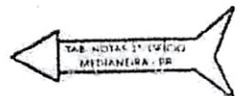
Vantuir Stefano



CERTIFICO O REGISTRO EM 06/08/2018 16:57 SOB N° 20183260520.
PROTOCOLO: 183260520 DE 05/07/2018. CÓDIGO DE VERIFICAÇÃO:
11803175790. NIRE: 41600542312.
BSH REFRIGERAÇÃO EIRELI - EPP

Libertad Bogus
SECRETÁRIA-GERAL
CURITIBA, 06/08/2018
www.empresafacil.pr.gov.br

A validade deste documento, se impresso, fica sujeito à comprovação de sua autenticidade nos respectivos portais.
Informando seus respectivos códigos de verificação

 0197

CNH Digital

Departamento Nacional de Trânsito

REPÚBLICA FEDERATIVA DO BRASIL
MINISTÉRIO DA INFRAESTRUTURA
DEPARTAMENTO NACIONAL DE TRÂNSITO
CARTEIRA NACIONAL DE HABILITAÇÃO

PR

VALIDA EM TODO O TERRITÓRIO NACIONAL
1816069741

ENG

1816069741

PARANÁ

DENATRAN **CONTRAN**

NOME: VANTUIR STEFANO

DOC. IDENTIDADE/ÓRG. EMISSOR/UF: 63736171 SESP PR

CPF: 020.352.809-31 DATA NASCIMENTO: 11/01/1977

FILIAÇÃO: ARISTEU ARI STEFANO OLIVA BORGES VIEIRA STEFANO

PERMISSÃO: ACC: CAT. HAB: AB

Nº REGISTRO: 01490229907 VALIDADE: 20/02/2024 1ª HABILITAÇÃO: 16/11/1995

OBSERVAÇÕES:

ASSINATURA DO PORTADOR

LOCAL: MEDIANEIRA, PR DATA EMISSÃO: 21/02/2019

ASSINADO DIGITALMENTE DEPARTAMENTO ESTADUAL DE TRÂNSITO 68011604341 PR915916697

QR-CODE



Documento assinado com certificado digital em conformidade com a Medida Provisória nº 2200-2/2001. Sua validade poderá ser confirmada por meio da comparação deste arquivo digital com o arquivo de assinatura (.p7s) no endereço: < <http://www.serpro.gov.br/assinador-digital> >.

SERPRO / DENATRAN

0198

REPÚBLICA FEDERATIVA DO BRASIL
 - MINISTÉRIO DAS CIDADES
 DEPARTAMENTO NACIONAL DE TRÁNSITO
 CARTEIRA NACIONAL DE HABILITAÇÃO

NOME
EDENILSON DA COSTA

DOC. IDENTIDADE / ÓRG. EMISSOR/UF
 4302074 SSP SC

CPF
 066.145.629-32

DATA NASCIMENTO
 16/03/1989

FILIAÇÃO
 JUARES DA COSTA
 CIRLEI GUERRA COSTA

PERMISSÃO ACC CAT. HAB.
 AD

Nº REGISTRO
 04115718737

VALIDADE
 03/01/2022

1ª HABILITAÇÃO
 30/05/2007

OBSERVAÇÕES
 EAR

ASSINATURA DO PORTADOR
Edenilson da Costa

LOCAL
 SÃO MIGUEL DO OESTE, SC

DATA DE EMISSÃO
 19/01/2017

31402324444
 SC121178552

ASSINATURA DO EMISSOR
 Vanderlei O. Rosso
 Diretor do DENANAC

SANTA CATARINA

VALIDA EM TODO O TERRITÓRIO NACIONAL
 1361782043

PROIBIDO PLASTIFICAR
 1361782043

CONFERE COM
 O ORIGINAL

Data 22/12/2021

 ASSINATURA

PROCURAÇÃO

OUTORGANTE:

POTENCIA SOM E INFORMATICA LTDA, pessoa jurídica de direito privado, estabelecida na Rua Almirante Barroso, 684, Centro em São Miguel do Oeste/SC, inscrita no CNPJ sob o nº 03.958.284/0001-11, através de seu representante legal:

VALDENIR PEDROSO AIRES, brasileiro, Solteiro, Auxiliar Administrativo, residente e domiciliada na Rua Almirante Tamandaré, 1706 – Salete na cidade de São Miguel do Oeste, SC, portador da carteira de Identidade nº RG: 4042170 e CPF: 03119047937

OUTORGADO:

EDENILSON DA COSTA, brasileiro, solteiro, residente e domiciliado na Rua Willy Barth, 2364V, Ap 302 – São Gotardo, em São Miguel do Oeste, SC, portadora da carteira de Identidade nº 4302074 e CPF 066.145.629-32.

PODERES: Os mais amplos, gerais e ilimitados poderes para tratar, isoladamente, de todos os seus negócios comerciais e bancários, comprar e vender mercadorias, celebrar contratos comerciais, assinar propostas, podendo, ainda, representar a empresa judicialmente e extrajudicialmente, perante Cartórios de Registros de Imóveis, Tabelionatos, Imobiliários e Prefeituras Municipais, Repartições Públicas Federais, Estaduais e Municipais; podendo, também, representar a empresa Outorgante em quaisquer modalidades de licitações, públicas ou privadas, aonde com esta se apresentar dentro ou fora de seu estado sede, podendo requerer inscrições, assinar, apresentar e elaborar propostas, oferecer preços, assistir a abertura das propostas, apresentar protestos reclamações e recursos contra qualquer irregularidade, oferecer vantagens e descontos em caso de empate, prestar cauções e levanta-las assinar e prestar declarações, assinar os respectivos contratos com todas as cláusulas e condições inerentes ao mesmo, bem como praticar quaisquer atos e tomar as demais providências necessárias para que a outorgante esteja dentro das exigências legais das mesmas concorrências, podendo portanto tratar de todos os assuntos, negócios e interesses da outorgante

São Miguel do Oeste, SC, 11 de Maio de 2020

Valdenir Pedroso Aires
VALDENIR PEDROSO AIRES

031.190.479-37
Sócio Administrador

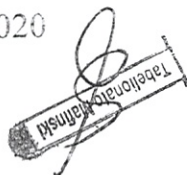

ALTERAÇÃO CONTRATUAL Nº 7 DA SOCIEDADE
POTENCIA SOM E INFORMATICA LTDA EPP
CNPJ nº 03.958.284/0001-11

CLEITON DA SILVA nacionalidade brasileira, nascido em 31/03/1992, solteiro, comerciante, CPF nº 087.980.769-57, Carteira de Identidade nº 5.092.959, órgão expedidor SESP/SC, residente e domiciliado na Rua Willy Barth, 996, Bairro Progresso, São Miguel do Oeste, SC, CEP 89900-000, BRASIL.

GILBERTO PEDRO BERTE nacionalidade brasileira, nascido em 18/12/1967, solteiro, Comerciante, CPF nº 627.117.179-68, Carteira de Identidade nº 2.525.693, órgão expedidor SSP/SC, residente e domiciliado na Rua Willy Barth, 1166, Bairro Progresso, São Miguel do Oeste, SC, CEP 89900-000, BRASIL.

Sócios da Sociedade Limitada de nome empresarial POTENCIA SOM E INFORMATICA LTDA EPP, registrada legalmente por contrato social devidamente arquivado nesta Junta Comercial do Estado de Santa Catarina, sob NIRE nº 42202863179 em 24/07/2000, com sede Rua Almirante Barroso, 684, Centro São Miguel do Oeste, SC, CEP 89.900-000, devidamente inscrita no Cadastro Nacional de Pessoa Jurídica/MF sob o nº 03.958.284/0001-11, deliberam de pleno e comum acordo ajustarem a presente alteração contratual, nos termos da Lei nº 10.406/2002, mediante as condições estabelecidas nas cláusulas seguintes:

DO CAPITAL SOCIAL

CLÁUSULA PRIMEIRA. O capital social da empresa que é de 50.000 quotas, no valor nominal de R\$ 1,00 (um real) cada uma, totalizando o valor de R\$ 50.000,00 (cinquenta mil reais) com a presente alteração contratual passará para R\$ 150.000,00 (cem e cinquenta mil reais) com a incorporação em seu capital social parte de lucros acumulados no valor de R\$ 100.000,00 (cem mil reais) totalmente subscrito e integralizado, neste ato, pelos sócios em moeda corrente do país, ficando distribuído da seguinte forma entre os sócios:

CLEITON DA SILVA com 1.500 (mil e quinhentas) quotas, perfazendo um total de R\$ 1.500,00 (mil e quinhentos reais).

GILBERTO PEDRO BERTE, com 148.500 (cento e quarenta e oito mil e quinhentas) quotas, perfazendo um total de R\$ 148.500,00 (noventa e nove mil reais).

QUADRO SOCIETÁRIO

CLÁUSULA SEGUNDA. VALDENIR PEDROZO AIRES admitido neste ato, nacionalidade Brasileira, nascido em 11/11/1981, Solteiro, Comerciante, CPF nº 031.190.479-37, Carteira de Identidade nº 4.042.170, órgão expedidor SESP/SC, residente e domiciliado na Rua Almirante Tamandaré, 1706, Apto 402, Bairro Salete em São Miguel do Oeste, SC, CEP 89900-000, BRASIL.

CLEYTON RICARDO LAZAROTTO admitido neste ato, nacionalidade Brasileira, nascido em 30/03/1980, Solteiro, Comerciante, CPF nº 884.567.571-87, Carteira de Identidade nº 5.333.421, órgão expedidor SESP/SC, residente e domiciliado na Avenida Saigado Filho, 799, Apto 304, Centro em São Miguel do Oeste, SC, CEP 89900-000, BRASIL.

Retira-se da sociedade o sócio CLEITON DA SILVA, detentor de 1.500 (Um Mil e Quinhentas) quotas, no valor nominal de R\$ 1,00 (Um Real) cada uma, correspondendo a R\$ 1.500,00 (Mil e Quinhentos Reais).

Req: 81700001154164

Página 1



Junta Comercial do Estado de Santa Catarina

Certifico o Registro em 07/12/2017

Arquivamento 20176532498 Protocolo 176532498 de 07/12/2017

Nome da empresa: POTENCIA SOM E INFORMATICA LTDA EPP NIRE 42202863179

Este documento pode ser verificado em <http://regin.jucesc.sc.gov.br/autenticacao/Documentos/autenticacao.aspx>

Chancela 121100199203766

Esta cópia foi autenticada digitalmente e assinada em 07/12/2017

por Henry Goy Petry Neto - Secretário-geral.

07/12/2017

ALTERAÇÃO CONTRATUAL Nº 7 DA SOCIEDADE
POTENCIA SOM E INFORMATICA LTDA EPP
CNPJ nº 03.958.284/0001-11

CESSÃO E TRANSFERÊNCIA DE QUOTAS

CLÁUSULA TERCEIRA. O sócio CLEITON DA SILVA transfere suas quotas de capital social, que perfaz o valor total de R\$1.500,00 (Mil e Quinhentos Reais), direta e irrestritamente ao sócio remanescente GILBERTO PEDRO BERTE, da seguinte forma: face à venda das suas 1.500 quotas no valor de R\$ 1.500,00 (mil e quinhentos reais) em moeda corrente do país servindo o presente instrumento como recibo de quitação plena, geral e irrevogável a compradores e a sociedade.

O sócio GILBERTO PEDRO BERTE transfere 30.000 quotas de capital social, que perfaz o valor total de R\$30.000,00 (Trinta Mil Reais), direta e irrestritamente ao sócio CLEYTON RICARDO LAZAROTTO, da seguinte forma: face à venda das suas 30.000 quotas no valor de R\$ 30.000,00 (trinta mil) para o sócio ora admitido na sociedade em moeda corrente do país servindo o presente instrumento como recibo de quitação plena, geral e irrevogável a compradores e a sociedade.

O sócio GILBERTO PEDRO BERTE transfere 15.000 quotas de capital social, que perfaz o valor total de R\$15.000,00 (Quinze Mil Reais), direta e irrestritamente ao sócio VALDENIR PEDROZO AIRES, da seguinte forma: face à venda das suas 15.000 quotas no valor de R\$ 15.000,00 (quinze mil reais) para o sócio ora admitido na sociedade em moeda corrente do país servindo o presente instrumento como recibo de quitação plena, geral e irrevogável a compradores e a sociedade.

Após a cessão e transferência de quotas o capital social no valor de R\$ 150.000,00 (cento e cinquenta mil reais), representado por 150.000 (cento e cinquenta mil) quotas de capital, no valor nominal de R\$ 1,00 (um real) cada uma, cujo aumento é totalmente subscrito e integralizado em moeda corrente nacional, neste ato, pelos sócios.

GILBERTO PEDRO BERTE, com 105.000 (cento e cinco mil) quotas, perfazendo um total de R\$ 105.000,00 (cento e cinco mil reais) integralizado.

VALDENIR PEDROZO AIRES, com 15.000 (quinze mil) quotas, perfazendo um total de R\$ 15.000,00 (quinze mil reais) integralizado.

CLEYTON RICARDO LAZAROTTO, com 30.000 (trinta mil) quotas, perfazendo um total de R\$ 30.000,00 (trinta mil reais) integralizado.

OBJETO SOCIAL

CLÁUSULA QUARTA. A sociedade passa a ter o seguinte objeto:

COMÉRCIO VAREJISTA ESPECIALIZADO DE EQUIPAMENTOS E SUPRIMENTOS DE INFORMÁTICA E IMPRESSORAS; COMÉRCIO VAREJISTA DE MÁQUINAS PARA ESCRITÓRIO; COMÉRCIO VAREJISTA DE ARTIGOS DE PAPELARIA; COMÉRCIO VAREJISTA DE ELETRODOMÉSTICOS E EQUIPAMENTOS DE ÁUDIO E VÍDEO; COMÉRCIO VAREJISTA DE ARTIGOS DE FOTOGRAFIA E PARA FILMAGEM; COMÉRCIO VAREJISTA DE DE EQUIPAMENTOS DE TELEFONIA E COMUNICAÇÃO; COMÉRCIO VAREJISTA DE MOVEIS; COMÉRCIO VAREJISTA DE UTENSÍLIOS DOMÉSTICOS; COMÉRCIO VAREJISTA DE ARTIGOS DE ARTESANATO - BAZAR; COMÉRCIO VAREJISTA

Req: 81700001154164

Página 2



Junta Comercial do Estado de Santa Catarina

Certifico o Registro em 07/12/2017

Arquivamento 20176532498 Protocolo 176532498 de 07/12/2017

Nome da empresa: POTENCIA SOM E INFORMATICA LTDA EPP NIRE 42202863179

Este documento pode ser verificado em <http://regin.jucesc.sc.gov.br/autenticacao/Documentos/autenticacao.aspx>

Chancela 121100199203766

Esta cópia foi autenticada digitalmente e assinada em 07/12/2017

por Henry Goy Petry Neto - Secretário-geral.

07/12/2017

ALTERAÇÃO CONTRATUAL Nº 7 DA SOCIEDADE
POTENCIA SOM E INFORMATICA LTDA EPP
CNPJ nº 03.958.284/0001-11

DE EQUIPAMENTOS DE REFRIGERAÇÃO; COMÉRCIO VAREJISTA DE EQUIPAMENTOS DE SEGURANÇA; COMÉRCIO VAREJISTA DE BRINQUEDOS E ARTIGOS RECREATIVOS; COMÉRCIO VAREJISTA DE ARTIGOS ESPORTIVOS; COMÉRCIO VAREJISTA DE MATERIAL ELÉTRICO; COMÉRCIO VAREJISTA DE COMPONENTES ELETRÔNICOS; COMÉRCIO VAREJISTA DE ARTIGOS DE CAMA, MESA E BANHO; MANUTENÇÃO E REPARAÇÃO, CONSERTO DE EQUIPAMENTOS DE INFORMÁTICA; MANUTENÇÃO E REPARAÇÃO, CONSERTO DE MAQUINAS DE ESCRITÓRIO; MANUTENÇÃO, REPARAÇÃO DE ELETRODOMÉSTICOS; LOCAÇÃO, ALUGUEL DE EQUIPAMENTOS DE ESCRITÓRIO E INFORMÁTICA; COMÉRCIO VAREJISTA DE MATERIAIS HIDRÁULICOS; COMÉRCIO ATACADISTA DE FERRAGENS E FERAMENTAS; COMÉRCIO VAREJISTA DE ARTIGOS DE ARMARINHOS; COMÉRCIO VAREJISTA DE COSMÉTICOS, PRODUTOS DE PERFUMARIA E DE HIGIENE PESSOAL; COMÉRCIO VAREJISTA DE MATERIAIS DE CONSTRUÇÃO; COMÉRCIO VAREJISTA DE ARTIGOS DO VESTUÁRIO E ACESSÓRIOS; COMÉRCIO ATACADISTA DE MERCADORIAS EM GERAL, COM PREDOMINÂNCIA DE INSUMOS AGROPECUÁRIOS; COMÉRCIO ATACADISTA DE MÁQUINAS, APARELHOS E EQUIPAMENTOS PARA USO ODONTO MÉDICO HOSPITALAR, PARTES E PEÇAS; COMÉRCIO VAREJISTA ENFEITES, DECORAÇÃO DE NATAL; COMÉRCIO VAREJISTA DE PRODUTOS SANEANTES DOMISSANITÁRIOS; COMÉRCIO ATACADISTA DE SOLVENTES PARA PINTURA; COMÉRCIO VAREJISTA DE TINTAS; RECARGA DE CARTUCHOS PARA EQUIPAMENTOS DE INFORMÁTICA; CONSULTORIA EM TECNOLOGIA DA INFORMAÇÃO; MANUTENÇÃO E REPARAÇÃO DE MÁQUINAS E APARELHOS DE REFRIGERAÇÃO PARA USO INDUSTRIAL E COMERCIAL; COMÉRCIO ATACADISTA DE PEÇAS E ACESSÓRIOS PARA APARELHOS ELETRODOMÉSTICOS.

DA ADMINISTRAÇÃO

CLÁUSULA QUINTA. A administração da sociedade caberá ISOLADAMENTE ao Sócio CLEYTON RICARDO LAZAROTTO e ISOLADAMENTE ao Sócio VALDENIR PEDROZO AIRES com os poderes e atribuições de representação ativa e passiva na sociedade, judicial e extrajudicialmente, podendo praticar todos os atos compreendidos no objeto social, sempre de interesse da sociedade, autorizado o uso do nome empresarial, vedado, no entanto, fazê-lo em atividades estranhas ao interesse social ou assumir obrigações seja em favor de qualquer dos cotistas ou de terceiros, bem como onerar ou alienar bens imóveis da sociedade, sem autorização do(s) outro(s) sócio(s).

DA DECLARAÇÃO DE DESIMPEDIMENTO

CLÁUSULA SEXTA. O(s) administrador(es) declara(m), sob as penas da lei, que não está impedido de exercer a administração da sociedade, por lei especial ou em virtude de condenação criminal, ou por se encontrar sob os efeitos dela, a pena que vede, ainda que temporariamente, o acesso a cargos públicos, ou por crime falimentar, de prevaricação, peita ou suborno, concussão, peculato ou contra a economia popular, contra o sistema financeiro nacional, contra normas de defesa da concorrência, contra as relações de consumo, fé pública ou propriedade.

Req: 81700001154164

Página 3



Junta Comercial do Estado de Santa Catarina
Certifico o Registro em 07/12/2017
Arquivamento 20176532498 Protocolo 176532498 de 07/12/2017
Nome da empresa POTENCIA SOM E INFORMATICA LTDA EPP NIRE 42202863179
Este documento pode ser verificado em <http://regin.jucesc.sc.gov.br/autenticacao/Documentos/autenticacao.aspx>
Chancela 121100199203766
Esta cópia foi autenticada digitalmente e assinada em 07/12/2017
por Henry Goy Petry Neto - Secretário-geral.

ALTERAÇÃO CONTRATUAL Nº 7 DA SOCIEDADE
POTENCIA SOM E INFORMATICA LTDA EPP
CNPJ nº 03.958.284/0001-11

CONSOLIDAÇÃO CONTRATUAL

CLÁUSULA PRIMEIRA. A sociedade gira sob o nome empresarial: **POTÊNCIA SOM E INFORMATICA LTDA – EPP.**

CLÁUSULA SEGUNDA. A sociedade tem sua sede na Rua Almirante Barroso, 684 centro de São Miguel do Oeste – SC – 89900-000.

CLÁUSULA TERCEIRA. O objeto social é de: COMÉRCIO VAREJISTA ESPECIALIZADO DE EQUIPAMENTOS E SUPRIMENTOS DE INFORMÁTICA E IMPRESSORAS; COMÉRCIO VAREJISTA DE MAQUINAS PARA ESCRITÓRIO; COMÉRCIO VAREJISTA DE ARTIGOS DE PAPELARIA; COMÉRCIO VAREJISTA DE ELETRODOMÉSTICOS E EQUIPAMENTOS DE ÁUDIO E VÍDEO; COMÉRCIO VAREJISTA DE ARTIGOS DE FOTOGRAFIA E PARA FILMAGEM; COMÉRCIO VAREJISTA DE EQUIPAMENTOS DE TELEFONIA E COMUNICAÇÃO; COMÉRCIO VAREJISTA DE MOVEIS; COMÉRCIO VAREJISTA DE UTENCÍLIOS DOMÉSTICOS; COMÉRCIO VAREJISTA DE ARTIGOS DE ARTESANATO - BAZAR; COMÉRCIO VAREJISTA DE EQUIPAMENTOS DE REFRIGERAÇÃO; COMÉRCIO VAREJISTA DE EQUIPAMENTOS DE SEGURANÇA; COMÉRCIO VAREJISTA DE BRINQUEDOS E ARTIGOS RECREATIVOS; COMÉRCIO VAREJISTA DE ARTIGOS ESPORTIVOS; COMÉRCIO VAREJISTA DE MATERIAL ELÉTRICO; COMÉRCIO VAREJISTA DE COMPONENTES ELETRÔNICOS; COMÉRCIO VAREJISTA DE ARTIGOS DE CAMA, MESA E BANHO; MANUTENÇÃO E REPARAÇÃO, CONSERTO DE EQUIPAMENTOS DE INFORMÁTICA; MANUTENÇÃO E REPARAÇÃO, CONSERTO DE MAQUINAS DE ESCRITÓRIO, MANUTENÇÃO, REPARAÇÃO DE ELETRODOMÉSTICOS; LOCAÇÃO, ALUGUEL DE EQUIPAMENTOS DE ESCRITÓRIO E INFORMÁTICA; COMÉRCIO VAREJISTA DE MATERIAIS HIDRÁULICOS; COMÉRCIO ATACADISTA DE FERRAGENS E FERAMENTAS; COMÉRCIO VAREJISTA DE ARTIGOS DE ARMARINHOS; COMÉRCIO VAREJISTA DE COSMÉTICOS, PRODUTOS DE PERFUMARIA E DE HIGIENE PESSOAL; COMÉRCIO VAREJISTA DE MATERIAIS DE CONSTRUÇÃO; COMÉRCIO VAREJISTA DE ARTIGOS DO VESTUÁRIO E ACESSÓRIOS; COMÉRCIO ATACADISTA DE MERCADORIAS EM GERAL, COM PREDOMINÂNCIA DE INSUMOS AGROPECUÁRIOS; COMÉRCIO ATACADISTA DE MÁQUINAS, APARELHOS E EQUIPAMENTOS PARA USO ODONTO MÉDICO HOSPITALAR, PARTES E PEÇAS; COMÉRCIO VAREJISTA ENFEITES, DECORAÇÃO DE NATAL; COMÉRCIO VAREJISTA DE PRODUTOS SANEANTES DOMISSANITÁRIOS; COMÉRCIO ATACADISTA DE SOLVENTES PARA PINTURA; COMÉRCIO VAREJISTA DE TINTAS; RECARGA DE CARTUCHOS PARA EQUIPAMENTOS DE INFORMÁTICA; CONSULTORIA EM TECNOLOGIA DA INFORMAÇÃO; MANUTENÇÃO E REPARAÇÃO DE MÁQUINAS E APARELHOS DE REFRIGERAÇÃO PARA USO INDUSTRIAL E COMERCIAL; COMÉRCIO ATACADISTA DE PEÇAS E ACESSÓRIOS PARA APARELHOS ELETRODOMÉSTICOS.

CLÁUSULA QUARTA. O Capital social de 150.000 mil quotas, no valor nominal de R\$ 1,00(um real) cada uma, totalizando o valor de R\$ 150.000,00(cento e cinquenta mil reais), totalmente subscrito e integralizado em moeda corrente do país, no ato de sua constituição e alteração fica assim distribuído:

Req: 81700001154164

Página 4



Junta Comercial do Estado de Santa Catarina
Certifico o Registro em 07/12/2017
Arquivamento 20176532498 Protocolo 176532498 de 07/12/2017
Nome da empresa POTENCIA SOM E INFORMATICA LTDA EPP NIRE 42202863179
Este documento pode ser verificado em <http://regin.jucesc.sc.gov.br/autenticacao/Documentos/autenticacao.aspx>
Chancela 121100199203766
Esta cópia foi autenticada digitalmente e assinada em 07/12/2017
por Henry Goy Petry Neto - Secretário-geral.

0202

ALTERAÇÃO CONTRATUAL Nº 7 DA SOCIEDADE
POTENCIA SOM E INFORMATICA LTDA EPP
CNPJ nº 03.958.284/0001-11

GILBERTO PEDRO BERTE, com 105.000 (cento e cinco mil) quotas, perfazendo um total de R\$ 105.000,00 (cento e cinco mil reais) integralizado.

VALDENIR PEDROZO AIRES, com 15.000 (quinze mil) quotas, perfazendo um total de R\$ 15.000,00 (quinze mil reais) integralizado.

CLEYTON RICARDO LAZAROTTO, com 30.000 (trinta mil) quotas, perfazendo um total de R\$ 30.000,00 (trinta mil reais) integralizado.

CLÁUSULA QUINTA. A sociedade iniciou suas atividades em 14 de Julho de 2000 e seu prazo de duração é indeterminado.

CLÁUSULA SEXTA. As quotas são indivisíveis e não poderão ser cedidas ou transferidas a terceiros sem o consentimento do outro sócio, a quem fica assegurado, em igualdade de condições e preço, direito de preferência para a sua aquisição se postas à venda, formalizando, se realizada a cessão delas, a alteração contratual pertinente.

CLÁUSULA SÉTIMA. A responsabilidade de cada sócio é restrita ao valor de suas quotas, mas todos respondem solidariamente pela integralização do capital social.

CLÁUSULA OITAVA. A administração da sociedade caberá ISOLADAMENTE ao Sócio CLEYTON RICARDO LAZAROTTO, ISOLADAMENTE ao Sócio VALDENIR PEDROZO AIRES com os poderes e atribuições de representação ativa e passiva na sociedade, judicial e extrajudicialmente, podendo praticar todos os atos compreendidos no objeto social, sempre de interesse da sociedade, autorizado o uso do nome empresarial, vedado, no entanto, fazê-lo em atividades estranhas ao interesse social ou assumir obrigações seja em favor de qualquer dos cotistas ou de terceiros, bem como onerar ou alienar bens imóveis da sociedade, sem autorização do(s) outro(s) sócio(s).

CLÁUSULA NONA. Ao término de cada exercício social, em 31 de dezembro, o administrador prestará contas justificadas de sua administração, procedendo à elaboração do inventário, do balanço patrimonial e do balanço de resultado econômico, cabendo aos sócios, na proporção de suas quotas, os lucros ou perdas apurados.

CLÁUSULA DÉCIMA. Nos quatro meses seguintes ao término do exercício social, os sócios, deliberarão sobre as contas e designarão administrador(es), quando for o caso.

CLÁUSULA DÉCIMA PRIMEIRA. A sociedade poderá a qualquer tempo, abrir ou fechar filial ou outra dependência, mediante alteração contratual assinada por todos os sócios.

CLÁUSULA DÉCIMA SEGUNDA. Os sócios poderão, de comum acordo, fixar uma retirada mensal, a título de "pro labore", observadas as disposições regulamentares pertinentes.

CLÁUSULA DÉCIMA TERCEIRA. Falecendo ou interditado qualquer sócio, a sociedade continuará suas atividades com os herdeiros sucessores e o incapaz. Não sendo possível ou inexistindo interesse destes ou do(s) sócio(s) remanescente(s), o valor de seus haveres será apurado e liquidado com base na situação patrimonial da sociedade, à data da resolução, verificada em balanço especialmente levantado.

§ único – O mesmo procedimento será adotado em outros casos em que a sociedade se resolva em relação a seu sócio.

Req: 81700001154164

Página 5



Junta Comercial do Estado de Santa Catarina
Certifico o Registro em 07/12/2017
Arquivamento 20176532498 Protocolo 176532498 de 07/12/2017
Nome da empresa POTENCIA SOM E INFORMATICA LTDA EPP NIRE 42202863179
Este documento pode ser verificado em <http://regin.jucec.sc.gov.br/autenticacao/Documentos/autenticacao.aspx>
Chancela 121100199203766
Esta cópia foi autenticada digitalmente e assinada em 07/12/2017
por Henry Goy Petry Neto - Secretário-geral.

ALTERAÇÃO CONTRATUAL Nº 7 DA SOCIEDADE
POTENCIA SOM E INFORMATICA LTDA EPP
CNPJ nº 03.958.284/0001-11

CLÁUSULA DÉCIMA QUARTA. O(s) Administrador(es) declara(m), sob as penas da lei, que não está(ão) impedidos de exercer a administração da sociedade, por lei especial, ou em virtude de condenação criminal, ou por se encontrar(em) sob os efeitos dela, a pena que vede, ainda que temporariamente, o acesso a cargos públicos; ou por crime falimentar, de prevaricação, peita ou suborno, concussão, peculato, ou contra a economia popular, contra o sistema financeiro nacional, contra normas de defesa da concorrência, contra as relações de consumo, fé pública, ou a propriedade.

CLÁUSULA DÉCIMA QUINTA. Fica eleito o foro da comarca de SÃO MIGUEL DO OESTE, SC, para o exercício e o cumprimento dos direitos e obrigações resultantes deste contrato.

E, por estarem assim justos e contratados, assinam este instrumento.

SÃO MIGUEL DO OESTE, SC, 30 de novembro de 2017.

CLEITON DA SILVA
CPF: 087.980.769-57
GILBERTO PEDRO BERTE
CPF: 627.117.179-68
VALDENIR PEDROZO AIRES
CPF: 031.190.479-37
CLEYTON RICARDO LAZAROTTO
CPF: 884.567.571-87

Req: 81700001154164

Página 6





Junta Comercial do Estado de Santa Catarina
Certifico o Registro em 07/12/2017
Arquivamento 20176532498 Protocolo 176532498 de 07/12/2017
Nome da empresa POTENCIA SOM E INFORMATICA LTDA EPP NIRE 42202863179
Este documento pode ser verificado em <http://regin.jucec.sc.gov.br/autenticacao/Documentos/autenticacao.aspx>
Chancela 121100199203766
Esta cópia foi autenticada digitalmente e assinada em 07/12/2017
por Henry Goy Petry Neto - Secretário-geral.

0203

CNH Digital

Departamento Nacional de Trânsito

		REPÚBLICA FEDERATIVA DO BRASIL		
		MINISTÉRIO DA INFRAESTRUTURA		
		DEPARTAMENTO NACIONAL DE TRÂNSITO		
		CARTEIRA NACIONAL DE HABILITAÇÃO		
VALIDA EM TODO O TERRITÓRIO NACIONAL 1651495331	NOME CLEYTON RICARDO LAZAROTTO			
	DOC. IDENTIDADE/ÓRG EMISSOR/UF 5333421 SSP SC			
	CPF 864.567.571-67		DATA NASCIMENTO 30/03/1980	
	FILIAÇÃO ZILMAR LAZAROTTO CARMEM IZABEL LAZAROTTO			
	PERMISSÃO		ACC	CAT. HAB. AB
	Nº REGISTRO 02656351415	VALIDADE 09/05/2023	** HABILITAÇÃO 08/04/1998	
OBSERVAÇÕES				
				
ASSINATURA DO PORTADOR				
LOCAL SAO MIGUEL D'OESTE, SC		DATA EMISSÃO 17/05/2018		
ASSINADO DIGITALMENTE DEPARTAMENTO ESTADUAL DE TRÂNSITO				
71151810451 SC135113253				
SANTA CATARINA				
DENATRAN		CONTRAN		

QR-CODE



Documento assinado com certificado digital em conformidade com a Medida Provisória nº 2200-2/2001. Sua validade poderá ser confirmada por meio da comparação deste arquivo digital com o arquivo de assinatura (.p7s) no endereço:
< <http://www.serpro.gov.br/assinador-digital> >.

SERPRO / DENATRAN

0204



PREGÃO PRESENCIAL Nº 081/2021

**ANEXO III – DECLARAÇÃO DE CUMPRIMENTO DOS REQUISITOS DE
HABILITAÇÃO
(documento obrigatório)**

RAZÃO SOCIAL: POTENCIA SOM E INFORMATICA LTDA

CNPJ Nº 03.958.284/0001-11

ENDEREÇO: Rua Almirante Barroso, 684 – Centro, FONE: 49 3622-0135

MUNICÍPIO: São Miguel do Oeste – SC

O representante legal da empresa POTENCIA SOM E INFORMATICA LTDA, na qualidade de Proponente do procedimento licitatório sob a modalidade de PREGÃO PRESENCIAL Nº 081/2021, instaurado pelo Município de Planalto, declara para fins de direito que a referida empresa cumpre plenamente os requisitos de habilitação exigidos no respectivo edital de licitação.

Por ser a expressão da verdade, firmamos a presente.

São Miguel do Oeste – SC, 21 de Dezembro de 2021

Cleyton Ricardo Lazarotto

884.567.571-87

Sócio Administrador

POTÊNCIA SOM E INFORMATICA LTDA-EPP
CNPJ 03.958.284/0001-11
I.E. 254.094.171
89900-000 - São Miguel do Oeste - SC

Rua Alm. Barroso, 684 – Centro – São Miguel do Oeste - SC

FONE / FAX : (049) 3622-0135 - 3621-0235

EMAIL: pottencia@pottencia.com.br

0205

POTÊNCIA SOM E INFORMÁTICA LTDA – EPP
Rua Almirante Tamandaré, nº 684, Centro.
São Miguel do Oeste, SC, CEP 89.900-000.
CNPJ nº 03.958.284/0001-11
Fone: (0xx49) 3622 0135

DECLARAÇÃO

Potência Som e Informática Ltda – EPP, pessoa jurídica de direito privado, CNPJ nº 03.958.284/0001-11, estabelecida na Rua Almirante Tamandaré, nº 684, Centro, São Miguel do Oeste, SC, CEP 89.900-000, neste ato representado pelo Sócio Administrador Sr. **Cleyton Ricardo Lazarotto**, brasileiro, solteiro, comerciante, CPF nº 884.567.571-87, residente na Av. Salgado Filho 799, Apto 304 centro São Miguel do Oeste, SC, CEP 89.900-000, e pelo seu Contador Sr. **Miguel de Moura**, brasileiro, casado, CPF nº 296.079.069-34, residente na Rua Duque de Caxias, 2711, Bairro São Jorge, São Miguel do Oeste, SC, CEP 89.900-000. Declaramos para os devidos fins e efeitos legais, que a empresa acima citada é **Empresa de Pequeno Porte (EPP)** e optante pelo Simples Nacional.

E por ser verdade assinamos a presente declaração.

São Miguel do Oeste, SC 30 de Novembro de 2021



Potência Som e Informática Ltda. – EPP
Cleyton Ricardo Lazarotto
Sócio Administrador
CPF nº 884.567.571-87

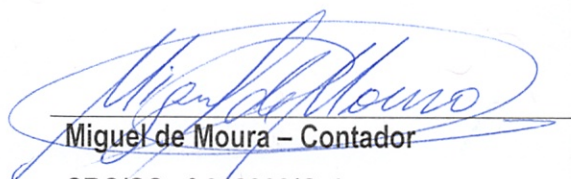

Miguel de Moura – Contador
CRC/SC nº 013900/O-4
CPF nº 296.079.069-34

POTÊNCIA SOM E INFORMÁTICA LTDA-EPP
CNPJ 03.958.284/0001-11
I.E. 254.094.171
89900-000 - São Miguel do Oeste - SC



0206



Sistema Nacional de Registro de Empresas Mercantis - SINREM
SECRETÁRIA DE ESTADO DO DESENV. ECONÔMICO SUSTENTÁVEL
JUNTA COMERCIAL DO ESTADO DE SANTA CATARINA - JUCESC

CERTIDÃO SIMPLIFICADA

Página 1 de 1

Certificamos que as informações abaixo constam dos documentos arquivados nesta Junta Comercial e são vigentes na data da sua expedição.

Nome Empresarial POTENCIA SOM E INFORMATICA LTDA				
Natureza Jurídica: SOCIEDADE EMPRESÁRIA LIMITADA				
Número de Identificação do Registro de Empresas - NIRE (Sede) 42 2 0286317-9	CNPJ 03.958.284/0001-11	Data de Arquivamento do Ato Constitutivo 24/07/2000	Data de Início de Atividade 14/07/2000	
Endereço Completo (Logradouro, Nº e Complemento, Bairro, Cidade, UF, CEP) RUA ALMIRANTE BARROSO, 684, CENTRO, SÃO MIGUEL DO OESTE, SC, 89.900-000				
Objeto Social COMÉRCIO VAREJISTA ESPECIALIZADO DE EQUIPAMENTOS E SUPRIMENTOS DE INFORMÁTICA E IMPRESSORAS; COMÉRCIO VAREJISTA DE MAQUINAS PARA ESCRITÓRIO; COMÉRCIO VAREJISTA DE ARTIGOS DE PAPELARIA; COMÉRCIO VAREJISTA DE ELETRODOMÉSTICOS E EQUIPAMENTOS DE ÁUDIO E VÍDEO; COMÉRCIO VAREJISTA DE ARTIGOS DE FOTOGRAFIA E PARA FILMAGEM; COMÉRCIO VAREJISTA DE EQUIPAMENTOS DE TELEFONIA E COMUNICAÇÃO; COMÉRCIO VAREJISTA DE MOVEIS; COMÉRCIO VAREJISTA DE UTENCÍLIOS DOMÉSTICOS; COMÉRCIO VAREJISTA DE ARTIGOS DE ARTESANATO - BAZAR; COMÉRCIO VAREJISTA DE EQUIPAMENTOS DE REFRIGERAÇÃO; COMÉRCIO VAREJISTA DE EQUIPAMENTOS DE SEGURANÇA; COMÉRCIO VAREJISTA DE BRINQUEDOS E ARTIGOS RECREATIVOS; COMÉRCIO VAREJISTA DE ARTIGOS ESPORTIVOS; COMÉRCIO VAREJISTA DE MATERIAL ELÉTRICO; COMÉRCIO VAREJISTA DE COMPONENTES ELETRÔNICOS; COMÉRCIO VAREJISTA DE ARTIGOS DE CAMA, MESA E BANHO; MANUTENÇÃO E REPARAÇÃO, CONSERTO DE EQUIPAMENTOS DE INFORMÁTICA; MANUTENÇÃO E REPARAÇÃO, CONSERTO DE MAQUINAS DE ESCRITÓRIO; MANUTENÇÃO, REPARAÇÃO DE ELETRODOMÉSTICOS; LOCAÇÃO, ALUGUEL DE EQUIPAMENTOS DE ESCRITÓRIO E INFORMÁTICA; COMÉRCIO VAREJISTA DE MATERIAIS HIDRÁULICOS; COMÉRCIO ATACADISTA DE FERRAGENS E FERAMENTAS; COMÉRCIO VAREJISTA DE ARTIGOS DE ARMARINHOS; COMÉRCIO VAREJISTA DE COSMÉTICOS, PRODUTOS DE PERFUMARIA E DE HIGIENE PESSOAL; COMÉRCIO VAREJISTA DE MATERIAIS DE CONSTRUÇÃO; COMÉRCIO VAREJISTA DE ARTIGOS DO VESTUÁRIO E ACESSÓRIOS; COMÉRCIO ATACADISTA DE MERCADORIAS EM GERAL, COM PREDOMINÂNCIA DE INSUMOS AGROPECUÁRIOS; COMÉRCIO ATACADISTA DE MÁQUINAS, APARELHOS E EQUIPAMENTOS PARA USO ODONTO MÉDICO HOSPITALAR, PARTES E PEÇAS; COMÉRCIO VAREJISTA ENFEITES, DECORAÇÃO DE NATAL; COMÉRCIO VAREJISTA DE PRODUTOS SANEANTES DOMISSANITÁRIOS; COMÉRCIO ATACADISTA DE SOLVENTES PARA PINTURA; COMÉRCIO VAREJISTA DE TINTAS; RECARGA DE CARTUCHOS PARA EQUIPAMENTOS DE INFORMÁTICA; CONSULTORIA EM TECNOLOGIA DA INFORMAÇÃO; MANUTENÇÃO E REPARAÇÃO DE MÁQUINAS E APARELHOS DE REFRIGERAÇÃO PARA USO INDUSTRIAL E COMERCIAL; COMÉRCIO ATACADISTA DE PEÇAS E ACESSÓRIOS PARA APARELHOS ELETRODOMÉSTICOS.				
Capital: R\$ 150.000,00 (CENTO E CINQUENTA MIL REAIS)		Microempresa ou Empresa de Pequeno Porte (Lei nº 123/2006) Empresa de pequeno porte	Prazo de Duração Indeterminado	
Capital Integralizado: R\$ 150.000,00 (CENTO E CINQUENTA MIL REAIS)				
Sócios/Participação no Capital/Espécie de Sócio/Administrador/Término do Mandato				
Nome/CPF ou CNPJ	Participação no capital(R\$)	Espécie de Sócio	Administrador	Término do Mandato
GILBERTO PEDRO BERTE 627.117.179-68	105.000,00	SOCIO		XXXXXXXXXX
VALDENIR PEDROZO AIRES 031.190.479-37	15.000,00	SOCIO	Administrador	XXXXXXXXXX
CLEYTON RICARDO LAZAROTTO 884.567.571-87	30.000,00	SOCIO	Administrador	XXXXXXXXXX
Último Arquivamento Data: 07/12/2017 Ato: ALTERAÇÃO Evento(s): ALTERACAO DE DADOS (EXCETO NOME EMPRESARIAL) CONSOLIDACAO DE CONTRATO/ESTATUTO			Número: 20176532498	Situação REGISTRO ATIVO Status XXXXXXXXXXXXXX

Florianópolis - SC, sexta-feira, 5 de novembro de 2021

Eu,
Conferi e assino.

BLASCO BORGES BARCELLOS
SECRETÁRIO GERAL

Documento Assinado Digitalmente 05/11/2021
Junta Comercial de Santa Catarina
CNPJ: 83.565.648.0001-32

PROIBIDO PLASTIFICAR

VÁLIDA EM TODO O TERRITÓRIO NACIONAL

1923887543

1923887543

REPÚBLICA FEDERATIVA DO BRASIL
MINISTÉRIO DA JUSTIÇA
DEPARTAMENTO NACIONAL DE TRANSPORTES
SECRETARIA NACIONAL DE EMPLACAMENTO

SC

REPÚBLICA FEDERATIVA DO BRASIL
MINISTÉRIO DA JUSTIÇA
DEPARTAMENTO NACIONAL DE TRANSPORTES
SECRETARIA NACIONAL DE EMPLACAMENTO

SC

NOME
TÍAGO BERENSONSKI

TOD. DIVISÃO DE LIC. CATEGORIA
 5998353 **SSP** **SC**

CPF
 080.736.089-95 **148 A. Assessoria**
 30/09/1993

PLACA
MARIL BERENSONSKI

EXETERA
EXETERA ROBERTO BERENSONSKI

REGISTRO
 05420952033

VALIDADE
 27/10/2024

VALIDADE
 07/02/2012

RESERVAÇÃO
 ZAR

ASSINATURA DO PROPRIETÁRIO
Tiago Berensonski

LOCAL
 CONDOMÍNIO SC

DIRETOR GERAL
Sandra Maria Pereira

DIRETORIA GERAL
 SC149916612

SANTA CATARINA

DIVISÃO DE LIC. CATEGORIA
 5998353 **SSP** **SC**

CPF
 080.736.089-95 **148 A. Assessoria**
 30/09/1993

PLACA
MARIL BERENSONSKI

EXETERA
EXETERA ROBERTO BERENSONSKI

REGISTRO
 05420952033

VALIDADE
 27/10/2024

VALIDADE
 07/02/2012

RESERVAÇÃO
 ZAR

ASSINATURA DO PROPRIETÁRIO
Tiago Berensonski

LOCAL
 CONDOMÍNIO SC

DIRETOR GERAL
Sandra Maria Pereira

DIRETORIA GERAL
 SC149916612

SANTA CATARINA

0208

Handwritten signature

TJPB



Bel. Válber Azevedo de Miranda Cavalcanti
 Titular

Cartório Azevedo Bastos
 Av. Presidente Epitácio Pessoa - 1145
 Bairro dos Estado, João Pessoa - PB
 (83) 3244-5404 - cartorio@azevedobastos.not.br
 https://azevedobastos.not.br



CARTÓRIO
 Autenticação Digital Código: 56042105202417308116-1
 Data: 21/05/2020 10:33:02
 Valor Total do Ato: R\$ 4,56
 Selo Digital Tipo Normal C: AKB50749-G7XX;



Documento Autenticado Digitalmente de acordo com os artigos 1º, 3º e 7º inc. V 8º, 41 e 52 da Lei Federal 8.935/1994 e Art. 6º Inc. XII da Lei Estadual 8.721/2008 autêntico a presente imagem e cada reprodução fiel do documento apresentado e conferido neste ato. O referido é verdade. Dou fé. Confira os dados do ato em: https://selodigital.tjpb.br Consultas e Documento em: https://azevedobastos.not.br/documento/56042105202417308116

REPÚBLICA FEDERATIVA DO BRASIL
ESTADO DA PARAÍBA
CARTÓRIO AZEVEDO BASTOS
FUNDADO EM 1888
PRIMEIRO REGISTRO CIVIL DE NASCIMENTO E ÓBITOS E PRIVATIVO DE CASAMENTOS, INTERDIÇÕES E TUTELAS DA COMARCA DE
JOÃO PESSOA

Av. Epitácio Pessoa, 1145 Bairro dos Estados 58030-00, João Pessoa PB
 Tel.: (83) 3244-5404 / Fax: (83) 3244-5484
<http://www.azevedobastos.not.br>
 E-mail: cartorio@azevedobastos.not.br



DECLARAÇÃO DE SERVIÇO DE AUTENTICAÇÃO DIGITAL

O Bel. Válber Azevêdo de Miranda Cavalcanti, Oficial do Primeiro Registro Civil de Nascimentos e Óbitos e Privativo de Casamentos, Interdições e Tutelas com atribuição de autenticar e reconhecer firmas da Comarca de João Pessoa Capital do Estado da Paraíba, em virtude de Lei, etc...

DECLARA para os devidos fins de direito que, o documento em anexo identificado individualmente em cada Código de Autenticação Digital¹ ou na referida sequência, foi autenticado de acordo com as Legislações e normas vigentes².

DECLARO ainda que, para garantir transparência e segurança jurídica de todos os atos oriundos da atividade Notarial e Registral no Estado da Paraíba, foi instituído pela Lei Nº 10.132, de 06 de novembro de 2013, a aplicação obrigatória de um Selo Digital de Fiscalização Extrajudicial em todos os atos de notas e registro, composto de um código único (por exemplo: Selo Digital: ABC12345-X1X2) e dessa forma, cada autenticação processada pela nossa Serventia pode ser verificada e confirmada tantas vezes quanto for necessário através do site do Tribunal de Justiça do Estado da Paraíba, endereço <https://corregedoria.tjpb.jus.br/selo-digital/>

A autenticação digital do documento faz prova de que, na data e hora em que ela foi realizada, a empresa TECNOFORTE SISTEMAS DE REFRIGERACAO - EIRELI - EPP tinha posse de um documento com as mesmas características que foram reproduzidas na cópia autenticada, sendo da empresa TECNOFORTE SISTEMAS DE REFRIGERACAO - EIRELI - EPP a responsabilidade, única e exclusiva, pela idoneidade do documento apresentado a este Cartório.

Esta DECLARAÇÃO foi emitida em **21/05/2020 10:49:38 (hora local)** através do sistema de autenticação digital do Cartório Azevêdo Bastos, de acordo com o Art. 1º, 10º e seus §§ 1º e 2º da MP 2200/2001, como também, o documento eletrônico autenticado contendo o Certificado Digital do titular do Cartório Azevêdo Bastos, poderá ser solicitado diretamente a empresa **TECNOFORTE SISTEMAS DE REFRIGERACAO - EIRELI - EPP** ou ao Cartório pelo endereço de e-mail autentica@azevedobastos.not.br

Para informações mais detalhadas deste ato, acesse o site <https://autdigital.azevedobastos.not.br> e informe o *Código de Consulta desta Declaração*.

A consulta desta Declaração estará disponível em nosso site.

¹**Código de Autenticação Digital:** 56042105202417308116-1

²**Legislações Vigentes:** Lei Federal nº 8.935/94, Lei Federal nº 10.406/2002, Medida Provisória nº 2200/2001, Lei Federal nº 13.105/2015, Lei Estadual nº 8.721/2008, Lei Estadual nº 10.132/2013 e Provimento CGJ N° 003/2014.

O referido é verdade, dou fé.

CHAVE DIGITAL

00005b1d734fd94f057f2d69fe6bc05b38727d96bb40ea4f5551bbd6e0078290b4d93911203b667c81b8f0b9e4a364c348157b9ca7d0132ff966f4cba589dd7c2f4ccb0f7a84f335affb418aee08a6df



Presidência da República
 Casa Civil
 Medida Provisória Nº 2.200-2,
 de 24 de agosto de 2001.



(Assinaturas manuscritas)

TECNOFORTE**TECNOFORTE SISTEMAS DE REFRIGERAÇÃO EIRELI – EPP**

Rua: Neves Armond, nº 140 - Praia do Sua
 CEP: 29.052-280
 CNPJ: 21.613.975/0001-65
 Ins. Estadual: 29.464.491-1
 BANCO DO BRASIL AG. 0095-7

Vitória/ES
 Fone/Fax: (47)3041-3006
 Ins. Municipal: 42.124
 E-mail: comercialtecnoforte@gmail.com
 C/C: 125.448-0

PROCURAÇÃO PARTICULAR PARA LICITAÇÕES

OUTORGANTE: A empresa **TECNOFORTE SISTEMAS DE REFRIGERAÇÃO EIRELI - EPP**, portadora do CNPJ: **21.613.975/0001-65**, situada na Rua Neves Armond, nº 140 – Praia do Sua, Vitória/ES CEP: 29.052-280, através de seu Administrador, Sr. Maicon Bagatoli, RG: 5.482.156 e CPF: 078.770.239-01

OUTORGADO: **TIAGO BERGAMASCHI**, Brasileiro portador do RG:5.398.363 e CPF: 080.736.089-95, residente Linha Cruzeiro, S/Nº, Itá/SC - CEP:89.760-000.

PODERES: ao(s) qual(ais) confere amplos poderes para representá-lo(a) nos procedimentos licitatórios, podendo para tanto prestar esclarecimentos, formular ofertas e demais negociações, assinar atas, atas de registro de preços, contratos e declarações, visar documentos, receber notificações, interpor recurso, manifestar-se quanto à desistência deste e praticar todos os demais atos inerentes ao referido certame, **podendo inclusive substabelecer**.

Este instrumento, possui prazo de validade de 02 (dois) anos.

Nada mais a declarar, por expressão de verdade afirmo o presente.

Blumenau-SC, 21 de Maio de 2020.

MAISON MOSER

Maicon Bagatoli

TECNOFORTE SISTEMAS DE REFRIGERAÇÃO EIRELI
 21.613.975/0001-65
Maicon Bagatoli - Administrador
 RG: 5.482.156
 CPF: 078.770.239-01

2º Tabelionato de Notas - Prefeitura de Itá - SC

Reconheço por semelhança a(s) assinatura(s) abaixo indicada(s) e do fe
MAICON BAGATOLI (FUU96043-YYQM)*****

Emolumentos: 1 Reconhecimento de firma por semelhança R\$ 3,50 | 1 Selo de
 Fiscalização pago R\$ 2,80 | ISS R\$ 0,11 | Total R\$ 6,41 | Recibo N°: 548626
 Confira os dados do ato em <http://selo.tjsc.jus.br/>
 Data: 21 de maio de 2020

Ivone de Lucil Perreira Garbari - Escrivente Notarial

2º TABELIONATO
 MAISON MOSER
 Itá - SC

Documento Autenticado Digitalmente de acordo com os artigos 1º, 3º e 7º inc. V 8º, 41 e 52 da Lei Federal 8.935/1994 e Art. 6º inc. XII da Lei Estadual 8.721/2008 autenticado a presente imagem digitalizada, reprodução fiel do documento apresentado e conferido neste ato. O referido é verdade. Dou fé. Confira os dados do ato em: <https://selodigital.tjpb.jus.br> ou Consulte o Documento em: <https://azevedobastos.not.br/documento/56042105203401143828>

REPÚBLICA FEDERATIVA DO BRASIL
ESTADO DA PARAÍBA
CARTÓRIO AZEVEDO BASTOS
FUNDADO EM 1888
PRIMEIRO REGISTRO CIVIL DE NASCIMENTO E ÓBITOS E PRIVATIVO DE CASAMENTOS, INTERDIÇÕES E TUTELAS DA COMARCA DE
JOÃO PESSOA

Av. Epitácio Pessoa, 1145 Bairro dos Estados 58030-00, João Pessoa PB
 Tel.: (83) 3244-5404 / Fax: (83) 3244-5484
<http://www.azevedobastos.not.br>
 E-mail: cartorio@azevedobastos.not.br



DECLARAÇÃO DE SERVIÇO DE AUTENTICAÇÃO DIGITAL

O Bel. Válber Azevêdo de Miranda Cavalcanti, Oficial do Primeiro Registro Civil de Nascimentos e Óbitos e Privativo de Casamentos, Interdições e Tutelas com atribuição de autenticar e reconhecer firmas da Comarca de João Pessoa Capital do Estado da Paraíba, em virtude de Lei, etc...

DECLARA para os devidos fins de direito que, o documento em anexo identificado individualmente em cada Código de Autenticação Digital¹ ou na referida sequência, foi autenticado de acordo com as Legislações e normas vigentes².

DECLARO ainda que, para garantir transparência e segurança jurídica de todos os atos oriundos da atividade Notarial e Registral no Estado da Paraíba, foi instituído pela Lei Nº 10.132, de 06 de novembro de 2013, a aplicação obrigatória de um Selo Digital de Fiscalização Extrajudicial em todos os atos de notas e registro, composto de um código único (por exemplo: Selo Digital: ABC12345-X1X2) e dessa forma, cada autenticação processada pela nossa Serventia pode ser verificada e confirmada tantas vezes quanto for necessário através do site do Tribunal de Justiça do Estado da Paraíba, endereço <https://corregedoria.tjpb.jus.br/selo-digital/>

A autenticação digital do documento faz prova de que, na data e hora em que ela foi realizada, a empresa TECNOFORTE SISTEMAS DE REFRIGERACAO - EIRELI - EPP tinha posse de um documento com as mesmas características que foram reproduzidas na cópia autenticada, sendo da empresa TECNOFORTE SISTEMAS DE REFRIGERACAO - EIRELI - EPP a responsabilidade, única e exclusiva, pela idoneidade do documento apresentado a este Cartório.

Esta DECLARAÇÃO foi emitida em **21/05/2020 14:27:55 (hora local)** através do sistema de autenticação digital do Cartório Azevêdo Bastos, de acordo com o Art. 1º, 10º e seus §§ 1º e 2º da MP 2200/2001, como também, o documento eletrônico autenticado contendo o Certificado Digital do titular do Cartório Azevêdo Bastos, poderá ser solicitado diretamente a empresa **TECNOFORTE SISTEMAS DE REFRIGERACAO - EIRELI - EPP** ou ao Cartório pelo endereço de e-mail autentica@azevedobastos.not.br

Para informações mais detalhadas deste ato, acesse o site <https://autdigital.azevedobastos.not.br> e informe o *Código de Consulta desta Declaração*.

A consulta desta Declaração estará disponível em nosso site.

¹**Código de Autenticação Digital:** 56042105203401143828-1

²**Legislações Vigentes:** Lei Federal nº 8.935/94, Lei Federal nº 10.406/2002, Medida Provisória nº 2200/2001, Lei Federal nº 13.105/2015, Lei Estadual nº 8.721/2008, Lei Estadual nº 10.132/2013 e Provimento CGJ N° 003/2014.

O referido é verdade, dou fé.

CHAVE DIGITAL

00005b1d734fd94f057f2d69fe6bc05b38727d96bb40ea4f5551bbd6e0078290aaa47ddb8e972b6ec3b9f688fafbd6bba69394d34b457856a907a1b4746aa8482f4ccb0f7a84f335affb418aee08a6df



Presidência da República
 Casa Civil
 Medida Provisória Nº 2.200-2,
 de 24 de agosto de 2001.



(Assinaturas manuscritas)



Certidão de Inteiro Teor

Fotocópia de Processo

Documento emitido em www.jucees.es.gov.br

Dados da Empresa

Nome Empresarial	
TECNOFORTE SISTEMAS DE REFRIGERACAO - EIRELI EPP	
NIRE	Número do Protocolo
32600124122	200281801

Dados da Certidão

Data de expedição	Hora de expedição	Chancela
19/10/2020	20:23:17	8C3966CEAD400161-1
A autenticidade do presente documento bem como o arquivo na forma eletrônica podem ser verificados no endereço: www.jucees.es.gov.br/autenticaweb/		

Documento Assinado por meio digital, conforme MP 2200-2 de 24/08/2001, que institui a Infra-Estrutura de Chaves Públicas Brasileira - ICP Brasil, em vigor consoante E.C nº32 de 11/09/2001 - Art.2º.

Art 1º. Fica instituída a Infra-Estrutura de Chaves Públicas Brasileira - ICP Brasil, para garantir autenticidade, integridade e validade jurídica de documentos em forma eletrônica, das aplicações de suporte e das aplicações habilitadas que utilizem certificados digitais, bem como a realização de transações eletrônicas seguras.

JUCEES

0212

**ALTERAÇÃO DO ATO CONSTITUTIVO Nº 04 DA EMPRESA INDIVIDUAL
DE RESPONSABILIDADE LIMITADA – EIRELI**

TECNOFORTE SISTEMAS DE REFRIGERAÇÃO - EIRELI
CNPJ/MF: 21 613 975/0001 -65

MAICON BAGATOLI, brasileiro, solteiro, empresário, natural de Taió - SC, nascido em 01/09/1990, inscrito no CPF/MF sob nº 078 770 239-01, portador da carteira de identidade sob nº 5 482 156 expedida pela SSP-SC, filho de Aldivar Bagatoli e de Marli Anderle Bagatoli, residente e domiciliado na Rua General Osorio, nº 1108 - Bairro Velha em Blumenau - SC. CEP 89041-002 titular da empresa **TECNOFORTE SISTEMAS DE REFRIGERAÇÃO EIRELI**, com sede a Rua Neves Armond, nº 140 – sala 103, Edifício Leão Nunes – Praia do Suá, CEP 29052-280 em Vitória - ES., inscrita no CNPJ sob o nº 21 613 975/0001 -65, devidamente inscrita na JUCEES - Junta Comercial do Estado do Espírito Santo sob o NIRE: 32600124122 em 22/08/2017, resolve alterar o Ato Constitutivo nos termos do inciso VI do Art. 44, combinado com o Art. 980-A e seus parágrafos do Código Civil - Lei nº 10.406, de 10 de Janeiro de 2002, incluído pela Lei nº 12.441, de 2011, mediante as condições e cláusulas seguintes:

Cláusula I— CAPITAL

O capital da empresa que era de R\$ 100.000,00 (cem mil reais), passa a ser alterado para o valor de R\$ 120.000,00 (cento e vinte mil reais), totalmente integralizados em moeda nacional.

Cláusula I— CONSOLIDAÇÃO

Em consequência das alterações acima procedida, respeitadas as cláusulas não modificadas, o ato constitutivo primitivo devidamente consolidado, passa a ter a seguinte redação:

CONSOLIDAÇÃO DO ATO CONSTITUTIVO DA EIRELI
TECNOFORTE SISTEMAS DE REFRIGERAÇÃO – EIRELI.

CNPJ/MF: 21 613 975/0001 -65



0213

Cláusula I- DO NOME EMPRESARIAL

A empresa gira com nome empresarial de **TECNOFORTE SISTEMAS DE REFRIGERAÇÃO - EIRELI**.

Cláusula II- DO NOME DE FANTASIA

A empresa gira sob o nome fantasia de **TECNOFORTE**.

Cláusula III - DA SEDE DA MATRIZ

A empresa tem sede social a Rua Neves Armond, nº 140 – sala 103, Edifício Leão Nunes – Praia do Suá, CEP 29052-280 em Vitória - ES.

Cláusula IV - DO CAPITAL SOCIAL

O Capital é de R\$ 120.000,00 (Cem e Vinte Mil Reais) já totalmente integralizado em moeda corrente do País.

Cláusula V - DO OBJETO

O Objetivo da empresa é: Serviços de Manutenção, Reparação e Instalação Residencial, Comercial ou Industrial de Aparelhos de Ar Condicionado, Câmaras Refrigeradas, Geladeiras e Balcões Refrigerados, Sistemas de Ar Condicionado Central, Ventilação e Exaustão, Aquecimento e Calefação; Armazéns Gerais; Comercio Varejista de Aparelhos de Ar Condicionado, Câmaras Refrigeradas, Geladeiras e Balcões Refrigerados, Sistemas de Ar Condicionado Central, Ventilação e Exaustão, Aquecimento e Calefação; Serviços de Construção Civil, Tais como Construções e Reformas, Instalação e Concerto de Forros e Divisórias, inclusive em Gesso, Colocação de Portas e Janelas; Comercio Varejista de Eletro e Eletrônicos e de Equipamentos de Audio e Vídeo; Comercio Varejista de Equipamentos de Informática e Comunicação; Comercio Varejista de Moveis e Eletrodomésticos; Comercio Varejista de Motores Elétricos, Bombas, Compressores e de suas peças e partes; Serviço de Manutenção de Eletrodomésticos; Serviço de Instalação Elétricas e Hidráulicas em Edificações Residenciais, Comerciais e Industriais, Inclusive Acompanhamento; Comercio Varejista de Aparelhos Domésticos e suas Peças para Reposição; Comercio Varejista de Calçados, Artigos do Vestuário, Cama, Mesa, Banho, Colchoaria; Comercio Varejista de Produtos de Higiene e Limpeza; Comercio Varejista de Materiais para Construção, Elétrico, Hidráulico, Ferramentas, Ferragens, Tintas, Utilidades Domesticas para Casa e Cozinha; Comercio Varejista de Material Escolar, de Escritório, de Informática, de Expediente; Comercio Varejista de Material Esportivo e de Segurança do Trabalho; Comercio Varejista de Artefatos de Cimento, Pedroso para Calçadas, Jardins e Praças; Transporte Rodoviário de Carga, Intermunicipal, Interestadual e Internacional; Comercio Atacadista de Bombas e Compressores; Comercio Atacadista de Ferragens e Ferramentas; Comercio Atacadista de Material Elétrico; Comercio Atacadista Tintas, Vernizes; Comercio Atacadista de Materiais para Construção, Elétrico, Hidráulico, Ferramentas, Ferragens, Tintas, Utilidades Domesticas para Casa e Cozinha; Comercio Atacadista de Produtos



0214

de Higiene, Limpeza e Conservação; Comercio Atacadista de Lustres, Luminárias e Abajures; Comercio Atacadista de Artigos de Tapeçaria; Comercio Atacadista de Moveis e Artigos de Colchoaria; Comercio Atacadista de Aparelhos Eletrônicos de Uso Pessoal e Doméstico.

Cláusula VI— DA FILIAL E SEDE

A empresa possui uma Filial com sede a Rua Joaquim Nabuco, nº 36 - Bairro Velha CEP: 89041-070 em Blumenau - SC, inscrita no CNPJ sob o nº 21 613 975/0002-46, devidamente inscrita na JUCESC - Junta Comercial do Estado de Santa Catarina sob o NIRE: 42901080297 em **16/04/2015**.

Cláusula VII - DO OBJETO DA FILIAL

A Filial tem o mesmo Objeto Social da Matriz, sendo que a Atividade de Armazéns Gerais é exercida exclusivamente pela a Filial.

Cláusula VIII— DO PRAZO DE DURAÇÃO

A Empresa iniciou suas atividades em 21 de Novembro de 2014, e sua duração será por tempo indeterminado.

Cláusula IX - DA ADMINISTRAÇÃO

A administração da empresa cabe ao seu titular, **MAICON BAGATOLI**, já qualificado acima, com os poderes e atribuições de representação ativa e passiva, judicial e extrajudicial, podendo praticar todos seus atos compreendidos no objeto.

Cláusula X - DO DESEMPENDIMENTO

O titular e administrador declara, sob as penas da lei, de que não está impedido de exercer a administração da empresa, por lei especial, ou em virtude de condenação criminal, ou por se encontrar sob o efeitos dela, a pena que vede, ainda que temporariamente, o acesso a cargos públicos, ou por crimes falimentar, de prevaricação, peita ou suborno, concussão, peculato, ou contra a economia popular, contra o sistema financeiro nacional, contra normas de defesa da concorrência , contra as relações de consumo, fé pública, ou a propriedade.

Parágrafo Único - O titular **MAICON BAGATOLI** declara sob as pelas da Lei, não possuir ou ter sob sua titularidade, nenhuma outra empresa nos moldes de **EIRELI**, em qualquer parte do território nacional.

Cláusula XI— DO EXERCICIO SOCIAL

Ao término da cada exercício, em 31 de dezembro, o administrador prestará contas justificadas de sua administração, procedendo à elaboração do inventário, do balanço patrimonial e do balanço de resultado econômico, cabendo ao empresário, os lucros ou perdas apurados. (art. 1.065, 00/2002).



0215

Cláusula XII - DO FORO

Fica eleito o foro de Vitoria - ES, para o exercício e o cumprimento dos direitos e obrigações resultantes deste Ato.

Vitoria – ES, 12 de maio de 2020.

MAICON

BAGATOLI:078

77023901

Assinado de forma digital
por MAICON
BAGATOLI:07877023901
Dados: 2020.10.20
08:15:29 -03'00'

Maicon Bagatoli



A handwritten signature in blue ink is located in the bottom right corner. It appears to be a stylized signature, possibly of the same person as the digital signature above.

0216



ASSINATURA ELETRÔNICA

Certificamos que o ato da empresa TECNOFORTE SISTEMAS DE REFRIGERACAO - EIRELI EPP consta assinado digitalmente por:

IDENTIFICAÇÃO DO(S) ASSINANTE(S)	
CPF	Nome
07877023901	MAICON BAGATOLI



CERTIFICO O REGISTRO EM 22/05/2020 10:37 SOB Nº 20200281801.
PROTOCOLO: 200281801 DE 18/05/2020. CÓDIGO DE VERIFICAÇÃO:
12002055708. NIRE: 32600124122.
TECNOFORTE SISTEMAS DE REFRIGERACAO - EIRELI EPP

Paulo Cezar Juffo
SECRETÁRIO-GERAL
VITÓRIA, 22/05/2020
www.simplifica.es.gov.br



REPÚBLICA FEDERATIVA DO BRASIL

CADASTRO NACIONAL DA PESSOA JURÍDICA

NÚMERO DE INSCRIÇÃO
21.613.975/0001-65
MATRIZ

COMPROVANTE DE INSCRIÇÃO E DE SITUAÇÃO
CADASTRAL

DATA DE ABERTURA
30/12/2014

NOME EMPRESARIAL
TECNOFORTE SISTEMAS DE REFRIGERACAO - EIRELI

TÍTULO DO ESTABELECIMENTO (NOME DE FANTASIA)
TECNOFORTE

PORTE
EPP

CÓDIGO E DESCRIÇÃO DA ATIVIDADE ECONÔMICA PRINCIPAL
43.22-3-02 - Instalação e manutenção de sistemas centrais de ar condicionado, de ventilação e refrigeração

CÓDIGO E DESCRIÇÃO DAS ATIVIDADES ECONÔMICAS SECUNDÁRIAS
43.29-1-05 - Tratamentos térmicos, acústicos ou de vibração
47.53-9-00 - Comércio varejista especializado de eletrodomésticos e equipamentos de áudio e vídeo
41.20-4-00 - Construção de edifícios
43.30-4-03 - Obras de acabamento em gesso e estuque
43.30-4-02 - Instalação de portas, janelas, tetos, divisórias e armários embutidos de qualquer material
47.51-2-01 - Comércio varejista especializado de equipamentos e suprimentos de informática
47.52-1-00 - Comércio varejista especializado de equipamentos de telefonia e comunicação
47.54-7-01 - Comércio varejista de móveis
47.57-1-00 - Comércio varejista especializado de peças e acessórios para aparelhos eletroeletrônicos para uso doméstico, exceto informática e comunicação
52.11-7-01 - Armazéns gerais - emissão de warrant
43.21-5-00 - Instalação e manutenção elétrica
43.22-3-01 - Instalações hidráulicas, sanitárias e de gás
47.82-2-01 - Comércio varejista de calçados
47.81-4-00 - Comércio varejista de artigos do vestuário e acessórios
47.55-5-03 - Comercio varejista de artigos de cama, mesa e banho
47.54-7-02 - Comércio varejista de artigos de colchoaria
47.72-5-00 - Comércio varejista de cosméticos, produtos de perfumaria e de higiene pessoal
47.89-0-05 - Comércio varejista de produtos saneantes domissanitários
47.44-0-99 - Comércio varejista de materiais de construção em geral
47.42-3-00 - Comércio varejista de material elétrico

CÓDIGO E DESCRIÇÃO DA NATUREZA JURÍDICA
230-5 - Empresa Individual de Responsabilidade Limitada (de Natureza Empresári

LOGRADOURO
R NEVES ARMOND

NÚMERO
140

COMPLEMENTO
SALA 103

CEP
29.052-280

BAIRRO/DISTRITO
PRAIA DO SUA

MUNICÍPIO
VITORIA

UF
ES

ENDEREÇO ELETRÔNICO
TECNOFORTE@COMERCIALTECNOFORTE.COM.BR

TELEFONE
(47) 3328-2839

ENTE FEDERATIVO RESPONSÁVEL (EFR)

SITUAÇÃO CADASTRAL
ATIVA

DATA DA SITUAÇÃO CADASTRAL
30/12/2014

MOTIVO DE SITUAÇÃO CADASTRAL

SITUAÇÃO ESPECIAL

DATA DA SITUAÇÃO ESPECIAL

Aprovado pela Instrução Normativa RFB nº 1.863, de 27 de dezembro de 2018.

Emitido no dia 08/11/2021 às 16:33:48 (data e hora de Brasília).

Página: 1/2

0218



REPÚBLICA FEDERATIVA DO BRASIL

CADASTRO NACIONAL DA PESSOA JURÍDICA

NÚMERO DE INSCRIÇÃO
21.613.975/0001-65
MATRIZ

COMPROVANTE DE INSCRIÇÃO E DE SITUAÇÃO
CADASTRAL

DATA DE ABERTURA
30/12/2014

NOME EMPRESARIAL
TECNOFORTE SISTEMAS DE REFRIGERACAO - EIRELI

CÓDIGO E DESCRIÇÃO DAS ATIVIDADES ECONÔMICAS SECUNDÁRIAS
47.44-0-03 - Comércio varejista de materiais hidráulicos
47.44-0-01 - Comércio varejista de ferragens e ferramentas
47.41-5-00 - Comércio varejista de tintas e materiais para pintura
47.61-0-03 - Comércio varejista de artigos de papelaria
47.89-0-07 - Comércio varejista de equipamentos para escritório
47.44-0-06 - Comércio varejista de pedras para revestimento
47.44-0-05 - Comércio varejista de materiais de construção não especificados anteriormente
49.30-2-02 - Transporte rodoviário de carga, exceto produtos perigosos e mudanças, intermunicipal, interestadual e internacional
46.69-9-01 - Comércio atacadista de bombas e compressores; partes e peças
46.72-9-00 - Comércio atacadista de ferragens e ferramentas
46.73-7-00 - Comércio atacadista de material elétrico
46.79-6-01 - Comércio atacadista de tintas, vernizes e similares
46.79-6-04 - Comércio atacadista especializado de materiais de construção não especificados anteriormente
46.49-4-08 - Comércio atacadista de produtos de higiene, limpeza e conservação domiciliar
46.49-4-06 - Comércio atacadista de lustres, luminárias e abajures
46.49-4-05 - Comércio atacadista de artigos de tapeçaria; persianas e cortinas
46.49-4-04 - Comércio atacadista de móveis e artigos de colchoaria
46.49-4-02 - Comércio atacadista de aparelhos eletrônicos de uso pessoal e doméstico

CÓDIGO E DESCRIÇÃO DA NATUREZA JURÍDICA
230-5 - Empresa Individual de Responsabilidade Limitada (de Natureza Empresári

LOGRADOURO
R NEVES ARMOND

NÚMERO
140

COMPLEMENTO
SALA 103

CEP
29.052-280

BAIRRO/DISTRITO
PRAIA DO SUA

MUNICÍPIO
VITORIA

UF
ES

ENDEREÇO ELETRÔNICO
TECNOFORTE@COMERCIALTECNOFORTE.COM.BR

TELEFONE
(47) 3328-2839

ENTE FEDERATIVO RESPONSÁVEL (EFR)

SITUAÇÃO CADASTRAL
ATIVA

DATA DA SITUAÇÃO CADASTRAL
30/12/2014

MOTIVO DE SITUAÇÃO CADASTRAL

SITUAÇÃO ESPECIAL

DATA DA SITUAÇÃO ESPECIAL

Aprovado pela Instrução Normativa RFB nº 1.863, de 27 de dezembro de 2018.

Emitido no dia 08/11/2021 às 16:33:48 (data e hora de Brasília).

Página: 2/2

0219

CERTIDÃO SIMPLIFICADA

Sistema Nacional de Registro de Empresas Mercantis - SINREM

Certificamos que as informações abaixo constam dos documentos arquivados nesta Junta Comercial e são vigentes na data da sua expedição.

Nome Empresarial: TECNOFORTE SISTEMAS DE REFRIGERACAO - EIRELI EPP		Protocolo: ESC2100212369	
Natureza Jurídica: Empresa Individual de Responsabilidade Limitada (de Natureza Empresária)			
NIRE (Sede) 32600124122	CNPJ 21.613.975/0001-65	Arquivamento do Ato Constitutivo 22/08/2017	Início de Atividade 30/12/2014
Endereço Completo Rua NEVES ARMOND, Nº 140, SALA 103 ED. LEÃO NUNES PRAIA DO SUÁ - Vitória/ES - CEP 29052-280			
Objeto CONSTRUÇÃO DE EDIFÍCIOS INSTALAÇÃO E MANUTENÇÃO ELÉTRICA INSTALAÇÕES HIDRÁULICAS, SANITÁRIAS E DE GÁS INSTALAÇÃO E MANUTENÇÃO DE SISTEMAS CENTRAIS DE AR CONDICIONADO, DE VENTILAÇÃO E REFRIGERAÇÃO TRATAMENTOS TÉRMICOS, ACÚSTICOS OU DE VIBRAÇÃO INSTALAÇÃO DE PORTAS, JANELAS, TETOS, DIVISÓRIAS E ARMÁRIOS EMBUTIDOS DE QUALQUER MATERIAL OBRAS DE ACABAMENTO EM GESSO E ESTUQUE COMÉRCIO ATACADISTA DE APARELHOS ELETRÔNICOS DE USO PESSOAL E DOMÉSTICO COMÉRCIO ATACADISTA DE MÓVEIS E ARTIGOS DE COLCHOARIA COMÉRCIO ATACADISTA DE ARTIGOS DE TAPEÇARIA; PERSIANAS E CORTINAS COMÉRCIO ATACADISTA DE LUSTRES, LUMINÁRIAS E ABAJURES COMÉRCIO ATACADISTA DE PRODUTOS DE HIGIENE, LIMPEZA E CONSERVAÇÃO DOMICILIAR COMÉRCIO ATACADISTA DE BOMBAS E COMPRESSORES; PARTES E PEÇAS COMÉRCIO ATACADISTA DE FERRAGENS E FERRAMENTAS COMÉRCIO ATACADISTA DE MATERIAL ELÉTRICO COMÉRCIO ATACADISTA DE TINTAS, VERNIZES E SIMILARES COMÉRCIO VAREJISTA DE TINTAS E MATERIAIS PARA PINTURA COMÉRCIO VAREJISTA DE MATERIAL ELÉTRICO COMÉRCIO VAREJISTA DE FERRAGENS E FERRAMENTAS COMÉRCIO VAREJISTA DE MATERIAIS HIDRÁULICOS COMÉRCIO VAREJISTA DE MATERIAIS DE CONSTRUÇÃO NÃO ESPECIFICADOS ANTERIORMENTE COMÉRCIO VAREJISTA DE PEDRAS PARA REVESTIMENTO COMÉRCIO VAREJISTA DE MATERIAIS DE CONSTRUÇÃO EM GERAL COMÉRCIO VAREJISTA ESPECIALIZADO DE EQUIPAMENTOS E SUPRIMENTOS DE INFORMÁTICA COMÉRCIO VAREJISTA ESPECIALIZADO DE EQUIPAMENTOS DE TELEFONIA E COMUNICAÇÃO COMÉRCIO VAREJISTA ESPECIALIZADO DE ELETRODOMÉSTICOS E EQUIPAMENTOS DE ÁUDIO E VÍDEO COMÉRCIO VAREJISTA DE ARTIGOS DE COLCHOARIA COMÉRCIO VAREJISTA DE ARTIGOS DE CAMA, MESA E BANHO COMÉRCIO VAREJISTA ESPECIALIZADO DE PEÇAS E ACESSÓRIOS PARA APARELHOS ELETROELETRÔNICOS PARA USO DOMÉSTICO, EXCETO INFORMÁTICA E COMUNICAÇÃO COMÉRCIO VAREJISTA DE ARTIGOS DE PAPELARIA COMÉRCIO VAREJISTA DE COSMÉTICOS, PRODUTOS DE PERFUMARIA E DE HIGIENE PESSOAL COMÉRCIO VAREJISTA DE ARTIGOS DO VESTUÁRIO E ACESSÓRIOS COMÉRCIO VAREJISTA DE CALÇADOS COMÉRCIO VAREJISTA DE PRODUTOS SANEANTES DOMISSANITÁRIOS COMÉRCIO VAREJISTA DE EQUIPAMENTOS PARA ESCRITÓRIO TRANSPORTE RODOVIÁRIO DE CARGA, EXCETO PRODUTOS PERIGOSOS E MUDANÇAS, INTERMUNICIPAL, INTERESTADUAL E INTERNACIONAL ARMAZÉNS GERAIS - EMISSÃO DE WARRANT			
Capital R\$ 120.000,00 (cento e vinte mil reais) Capital Integralizado R\$ 120.000,00 (cento e vinte mil reais)		Porte EPP (Empresa de Pequeno Porte)	Prazo de Duração Indeterminado
Titular Nome MAICON BAGATOLI	CPF 078.770.239-01	Administrador S	Início do Mandato 22/08/2017
Termínio do Mandato Indeterminado			
Dados do Administrador Nome MAICON BAGATOLI	CPF 078.770.239-01	Início do Mandato 22/08/2017	Termínio do Mandato Indeterminado
Último Arquivamento Data 22/05/2020	Número 20200281801	Ato/eventos 002 / 021 - ALTERACAO DE DADOS (EXCETO NOME EMPRESARIAL)	Situação ATIVA Status SEM STATUS
Filial(ais) nesta Unidade da Federação ou fora dela 1 - NIRE: 42901080297		CNPJ: 21.613.975/0002-46	
Endereço Completo RUA JOAQUIM NABUCO, Nº 36 , VELHA, Blumenau, SC, CEP: 89041070			

Esta certidão foi emitida automaticamente em 03/11/2021, às 13:41:08 (horário de Brasília).
Se impressa, verificar sua autenticidade no <https://www.simplifica.es.gov.br>, com o código **AHPJNPG7**.



ESC2100212369

Paulo Cezar Juffo
Secretário Geral



DECLARAÇÃO

Eu, JAISON JOSÉ ANDERLE, contador, portador do CRC SC033114/O-3, declaro, sob as penas da lei, que a empresa TECNOFORTE SISTEMAS DE REFRIGERAÇÃO EIRELI - EPP, inscrita no CNPJ 21.613.975/0001-65, cumpre os requisitos legais para a qualificação como empresa de pequeno porte estabelecidos pela Lei Complementar no 123, de 14.12.2006, em especial quanto ao seu art. 3º, estando apta a usufruir o tratamento favorecido estabelecido nessa Lei Complementar e no Decreto nº 6.204, de 05.09.2007.

Declaro, ainda, que a empresa está excluída das vedações constantes do parágrafo 4º do artigo 3º da Lei Complementar nº 123, de 14.12.2006, e que se compromete a promover a regularização de eventuais defeitos ou restrições existentes na documentação exigida para efeito de regularidade fiscal, caso seja declarada vencedora do certame.

Escritania de Paz do Município de Corupá, Comarca de Jaraguá do Sul - SC

JAISON Anderle
JAISON José Anderle
CPF: 032.515.189-09
CRC SC 033114/O-3
Contador

MAICON BAGATOLI

Assinado de forma digital por MAICON BAGATOLI
Dados: 2021.07.13 15:18:00 -03'00'

MAICON BAGATOLI
CPF: 078.770.239-01
Titular



Estado de Santa Catarina
Município de Corupá, Comarca de Jaraguá do Sul
Escritania de Paz do Município de Corupá
BRÁULIO BRANDÃO COELHO VIEIRA - Escrivão de Paz
Rua Jorge Lacerda, 223, A, Centro, Corupá - SC, 89278-000 - (47) 3375-3220 -
cartorlocorupa@gmail.com

Reconheço como autêntica a(s) assinatura(s) abaixo indicada(s) e dou fé.
JAISON JOSE ANDERLE (GDB40074-QLQ4) *****

Emolumentos: 1 Reconhecimento de firma autêntica R\$ 3,52 | 1 Selo de Fiscalização pago R\$ 2,92 | ISS R\$ 0,00 | Total R\$ 6,34 | Recibo N°
Confira os dados do ato em <http://selo.tjsc.jus.br>
Dou fé, Corupá - 18 de Junho de 2021

Geonara Kalina Kiatkowski Neumann - Escrevente

Confira os dados do ato em: <https://selodigital.tjpb.jus.br> ou Consulte o Documento em: <https://azevedobastos.not.br/documento/56041307211404472461>



CARTÓRIO
Autenticação Digital Código: 56041307211404472461-1
Data: 13/07/2021 15:43:01
Valor Total do Ato: R\$ 4,66
Selo Digital Tipo Normal C: ALT82643-M20G;



Cartório Azevêdo Bastos
Av. Presidente Epitácio Pessoa - 1145
Bairro dos Estados, João Pessoa - PB
(83) 3244-5404 - cartorio@azevedobastos.not.br
<https://azevedobastos.not.br>

Válber Azevêdo de M. Cavalcanti
Titular

TJPB



0221

O presente documento digital foi conferido com o original e assinado digitalmente por DANILLO PINTO OLIVEIRA DE ALENCAR, em terça-feira, 13 de julho de 2021 15:56:42 GMT-03:00, CNS: 06.870-0 - 1º OFÍCIO DE REGISTRO CIVIL DAS PESSOAS NATURAIS E TABELIONATO DE NOTAS/PB, nos termos da medida provisória N. 2.200-2 de 24 de agosto de 2001. Sua autenticidade deverá ser confirmada no endereço eletrônico www.cenad.org.br/autenticidade. O presente documento digital pode ser convertido em papel por meio de autenticação no Tabelação de Notas. Provimto nº 100/2020 CNJ - artigo 22.

REPÚBLICA FEDERATIVA DO BRASIL
ESTADO DA PARAÍBA
CARTÓRIO AZEVEDO BASTOS
FUNDADO EM 1888
PRIMEIRO REGISTRO CIVIL DE NASCIMENTO E ÓBITOS E PRIVATIVO DE CASAMENTOS, INTERDIÇÕES E TUTELAS DA COMARCA DE JOÃO PESSOA

Av. Epitácio Pessoa, 1145 Bairro dos Estados 58030-00, João Pessoa PB
Tel.: (83) 3244-5404 / Fax: (83) 3244-5484
<http://www.azevedobastos.not.br>
E-mail: cartorio@azevedobastos.not.br



DECLARAÇÃO DE SERVIÇO DE AUTENTICAÇÃO DIGITAL

O Bel. Válber Azevêdo de Miranda Cavalcanti, Oficial do Primeiro Registro Civil de Nascimentos e Óbitos e Privativo de Casamentos, Interdições e Tutelas com atribuição de autenticar e reconhecer firmas da Comarca de João Pessoa Capital do Estado da Paraíba, em virtude de Lei, etc...

DECLARO ainda que, para garantir transparência e segurança jurídica de todos os atos oriundos da atividade Notarial e Registral no Estado da Paraíba, foi instituído pela Lei nº 10.132, de 06 de novembro de 2013, a aplicação obrigatória de um Selo Digital de Fiscalização Extrajudicial em todos os atos de notas e registro, composto de um código único (por exemplo: Selo Digital: ABC12345-X1X2) e dessa forma, cada autenticação processada pela nossa Serventia pode ser verificada e confirmada tantas vezes quanto for necessário através do site do Tribunal de Justiça do Estado da Paraíba, endereço <https://corregedoria.tjpb.jus.br/selo-digital/>.

A autenticação digital do documento faz prova de que, na data e hora em que ela foi realizada, a empresa TECNOFORTE SISTEMAS DE REFRIGERACAO - EIRELI - EPP tinha posse de um documento com as mesmas características que foram reproduzidas na cópia autenticada, sendo da empresa TECNOFORTE SISTEMAS DE REFRIGERACAO - EIRELI - EPP a responsabilidade, única e exclusiva, pela idoneidade do documento apresentado a este Cartório.

Nesse sentido, declaro que a TECNOFORTE SISTEMAS DE REFRIGERACAO - EIRELI - EPP assumiu, nos termos do artigo 8º, §1º, do Decreto nº 10.278/2020, que regulamentou o artigo 3º, inciso X, da Lei Federal nº 13.874/2019 e o artigo 2º-A da Lei Federal 12.682/2012, a responsabilidade pelo processo de digitalização dos documentos físicos, garantindo perante este Cartório e terceiros, a sua autoria e integridade.

De acordo com o disposto no artigo 2º-A, §7º, da Lei Federal nº 12.682/2012, o documento em anexo, identificado individualmente em cada Código de Autenticação Digital ou na referida sequência, poderá ser reproduzido em papel ou em qualquer outro meio físico.

Esta DECLARAÇÃO foi emitida em 13/07/2021 17:42:39 (hora local) através do sistema de autenticação digital do Cartório Azevêdo Bastos, de acordo com o Art. 1º, 10º e seus §§ 1º e 2º da MP 2200/2001, como também, o documento eletrônico autenticado contendo o Certificado Digital do titular do Cartório Azevêdo Bastos, poderá ser solicitado diretamente a empresa TECNOFORTE SISTEMAS DE REFRIGERACAO - EIRELI - EPP ou ao Cartório pelo endereço de e-mail autentica@azevedobastos.not.br Para informações mais detalhadas deste ato, acesse o site <https://autdigital.azevedobastos.not.br> e informe o Código de Autenticação Digital

Esta Declaração é válida por tempo indeterminado e está disponível para consulta em nosso site.

*Código de Autenticação Digital: 56041307211404472461-1

*Legislações Vigentes: Lei Federal nº 8.935/94, Lei Federal nº 10.406/2002, Medida Provisória nº 2200/2001, Lei Federal nº 13.105/2015, Lei Estadual nº 8.721/2008, Lei Estadual nº 10.132/2013, Provimento CGJ N° 003/2014 e Provimento CNJ N° 100/2020.

O referido é verdade, dou fé.

CHAVE DIGITAL

00005b1d734fd94f057f2d69fe6bc05bfbe017dde502b2b9dc8e6788669eee6fb413d3ddd31dfe691fb6876f5e1468313749bb458ff88546a1f2b58153f0b3b82f4
ccb0f7a84f335affb418aee08a6df



Presidência da República
Casa Civil
Medida Provisória Nº 2.200-2,
de 24 de agosto de 2001.



(Handwritten signatures)

0222

TECNOFORTE**TECNOFORTE SISTEMAS DE REFRIGERAÇÃO EIRELI - EPP**

Rua Neves Armond, nº 140 – Sala 103, Ed. Leão Nunes, Bairro Praia do Suá

VITÓRIA – ES

CEP: 29.052-280

Fone/Fax: (47)3041-3006

CNPJ: 21.613.975/0001-65

E-mail: comercialtecnoforte@gmail.com

END. de correspondência: Rua General Osório, 1108, velha, Blumenau – SC – CEP: 89.041-002

À PREFEITURA DE PLANALTO/PR

PREGÃO PRESENCIAL Nº 81/2021

JULGAMENTO: ITEM

Objeto: contratação de empresa especializada visando a aquisição de aparelhos de ar condicionado, instalação e manutenção dos mesmos nos espaços pertencentes a Administração Pública deste Município de Planalto, PROCESSADO PELO SISTEMA DE REGISTRO DE PREÇOS, conforme condições, especificações, valores e quantidades, constante no Anexo I, termo de referência e nos termos deste edital

DADOS DA PROPONENTE:

Nome: TECNOFORTE SISTEMAS DE REFRIGERAÇÃO EIRELI - EPP

CNPJ nº: 21.613.975/0001-65

Insc. Estadual: 083.351.02-7

Insc. Municipal: 42.124

Endereço: RUA NEVES ARMOND, Nº140, SALA 103

CEP: 29.052-280

Cidade: VITÓRIA

UF: ES

Fone: 47-3041-3006

E-mail: COMERCIALTECNOFORTE@GMAIL.COM

DADOS BANCÁRIOS:

BANCO BRASIL / 0095-7 / 125.448-0

DADOS PARA ASSINATURA DO CONTRATO:

MARCON BAGATOLI, CPF: 078.770.239-01, RG 548.215-6 SSP-SC, BRASILEIRO, SOLTEIRO, EMPRESARIO, RESIDENTE E DOMICILIADO NA Rua DR. BLUMENAU, Nº6600, Bairro: ENCANO BAIXO, INDAIAL/SC - CEP: 89086-520

DECLARAÇÃO DE ENQUADRAMENTO COMO EMPRESA DE PEQUENO PORTE

Eu TIAGO BERGAMASCHI, portador da cédula de identidade sob nº 539.836-3 e inscrito no CPF nº 080.736.089-95, DECLARA, sob as penas da Lei, para fins do disposto no Inciso III do Artigo 1º da Lei Complementar n.º 123, de 14 de dezembro de 2006, que a empresa TECNOFORTE SISTEMAS DE REFRIGERAÇÃO EIRELI - EPP cumpre os requisitos estabelecidos em seu Artigo 3º e está apta a usufruir o tratamento favorecido estabelecido no Capítulo V – Seção Única daquela Lei Complementar. Declaro ainda, que não existe qualquer impedimento entre os previstos nos Incisos do §4º do Artigo 3º da Lei Complementar n.º 123/2006.

VITÓRIA/ES, 22 de dezembro de 2021



TECNOFORTE SISTEMAS DE REFRIGERAÇÃO EIRELI - EPP

CNPJ: 21.613.975/0001-65

TIA BERGAMASCHI

REPRESENTANTE

RG Nº 539.836-3

CPF Nº 080.736.089-95

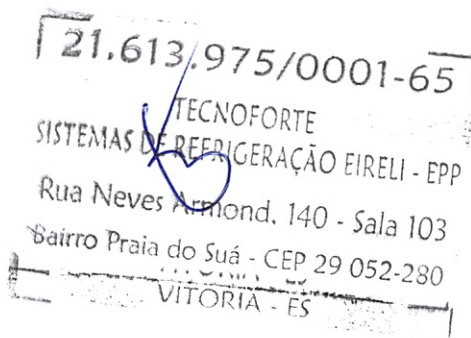

TECNOFORTE**TECNOFORTE SISTEMAS DE REFRIGERAÇÃO EIRELI - EPP**

Rua Neves Armond, nº 140 – Sala 103, Ed. Leão Nunes, Bairro Praia do Suá

VITÓRIA – ES

CEP: 29.052-280

Fone/Fax: (47)3041-3006

CNPJ: 21.613.975/0001-65

E-mail: comercialtecnoforte@gmail.com

END. de correspondência: Rua General Osório, 1108, velha, Blumenau – SC – CEP: 89.041-002

À PREFEITURA DE PLANALTO/PR

PREGÃO PRESENCIAL Nº 81/2021

JULGAMENTO: ITEM

Objeto: contratação de empresa especializada visando a aquisição de aparelhos de ar condicionado, instalação e manutenção dos mesmos nos espaços pertencentes a Administração Pública deste Município de Planalto, PROCESSADO PELO SISTEMA DE REGISTRO DE PREÇOS, conforme condições, especificações, valores e quantidades, constante no Anexo I, termo de referência e nos termos deste edital

DADOS DA PROPONENTE:

Nome: TECNOFORTE SISTEMAS DE REFRIGERAÇÃO EIRELI - EPP

CNPJ nº: 21.613.975/0001-65

Insc. Estadual: 083.351.02-7

Insc. Municipal: 42.124

Endereço: RUA NEVES ARMOND, Nº140, SALA 103

CEP: 29.052-280

Cidade: VITÓRIA

UF: ES

Fone: 47-3041-3006

E-mail: COMERCIALTECNOFORTE@GMAIL.COM

DADOS BANCÁRIOS:

BANCO BRASIL / 0095-7 / 125.448-0

DADOS PARA ASSINATURA DO CONTRATO:

MARCON BAGATOLI, CPF: 078.770.239-01, RG 548.215-6 SSP-SC, BRASILEIRO, SOLTEIRO, EMPRESARIO, RESIDENTE E DOMICILIADO NA Rua DR. BLUMENAU, Nº6600, Bairro: ENCANO BAIXO, INDAIAL/SC - CEP: 89086-520

DECLARAÇÃO DE QUE CUMPRE OS REQUISITOS DE HABILITAÇÃO

TECNOFORTE SISTEMAS DE REFRIGERAÇÃO EIRELI - EPP, inscrita no CNPJ nº 21.613.975/0001-65, sediada na RUA NEVES ARMOND, Nº140, SALA 103, CEP 29.052-280, VITÓRIA/ES, DECLARA, sob as penas da Lei, conforme art. 4º, inciso VII, da Lei nº 10.520, de 17/07/2002, que está ciente e cumpre plenamente os requisitos da habilitação e entrega os envelopes contendo a indicação do objeto e do preço oferecidos, ciente da obrigatoriedade de declarar ocorrências posteriores e que inexistem fatos impeditivos para sua habilitação.

VITÓRIA/ES, 22 de dezembro de 2021



TECNOFORTE SISTEMAS DE REFRIGERAÇÃO EIRELI - EPP

CNPJ: 21.613.975/0001-65

TIAGO BERGAMASCHI

REPRESENTANTE

RG Nº 539.836-3

CPF Nº 080.736.089-95

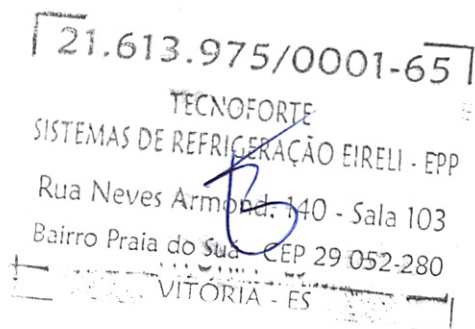

0224

PROPOSTA DE FORNECIMENTO DE PRODUTOS / SERVIÇOS

CNPJ: 79.194.239/0001-08 Fornecedor : AIRTON LUIZ LIBARDI E-mail: REFRIPEL@HOTMAIL.COM
 Endereço : CENTRO SN SALA - NOSSA S. DE LOURDES - Planalto/PR - CEP 85750-000 Telefone: 4635551120 Fax: Celular:
 Inscrição Estadual: 3340049615 Contador: SERAFIM TOVO Telefone contador: 3555-1485
 Representante: AIRTON LUIZ LIBARDI CPF: 284.922.189-91 RG: 1.808.067
 Endereço representante: AVENIDA PORTO ALEGRE S/N - CENTRO - Planalto/PR - CEP 85750-000 Telefone representante: 4699935-7667
 E-mail representante:
 Banco: 1 - BB Agência: 4754-6 - PLANALTO - Planalto/PR Conta: 5052-0 Data de abertura: 15/05/2014

Fornecedor enquadrado como microempresa ou empresa de pequeno porte (para obter os benefícios da lei complementar nº 123/2006).

Lote : 001 Lote 001

Nº Item	Descrição do Produto / Serviço	Qtde.	Unid.	Preço Máximo	Marca	Modelo	Preço Unitário	Preço Total
001	APARELHO DE AR CONDICIONADO, modelo Split Reverso, quente e frio, 220v 24.000 BTUs (Sistema Inverter)	2,00	UN	4.407,16	KOMECCO	KOHI24QC	4.400,00	8.800,00
002	APARELHO DE AR CONDICIONADO, modelo Split Reverso, quente e frio, 220v 30.000 BTUs (Sistema Inverter)	7,00	UN	6.125,25	KOMECCO	KOHI30QC	6.120,00	42.840,00
PREÇO TOTAL DO LOTE :								51.640,00

Lote : 002 Lote 002

Nº Item	Descrição do Produto / Serviço	Qtde.	Unid.	Preço Máximo	Marca	Modelo	Preço Unitário	Preço Total
001	APARELHO DE AR CONDICIONADO, modelo Split Reverso, quente e frio, 220v 9.000 BTUs (Sistema Inverter)	20,00	UN	2.000,42	AGRATTO	9QFIR4	2.000,00	40.000,00
002	APARELHO DE AR CONDICIONADO, modelo Split Reverso, quente e frio, 220v 12.000 BTUs (Sistema Inverter)	20,00	UN	2.384,72	KOMECCO	KOHI12QC	2.380,00	47.600,00
003	APARELHO DE AR CONDICIONADO, modelo Split Reverso, quente e frio, 220v 18.000 BTUs (Sistema Inverter)	20,00	UN	3.051,05	KOMECCO	KOHI18QC	3.050,00	61.000,00
004	APARELHO DE AR CONDICIONADO, modelo Split Reverso, quente e frio, 220v	18,00	UN	4.407,16	KOMECCO	KOHI24QC	4.400,00	79.200,00
005	APARELHO DE AR CONDICIONADO, modelo Split Reverso, quente e frio, 220v 30.000 BTUs (Sistema Inverter)	13,00	UN	6.125,25	KOMECCO	KOHI30QC	6.120,00	79.560,00
PREÇO TOTAL DO LOTE :								307.360,00

Lote : 003 Lote 003

Nº Item	Descrição do Produto / Serviço	Qtde.	Unid.	Preço Máximo	Marca	Modelo	Preço Unitário	Preço Total
001	Instalação de Ar condicionado SPLIT 9.000 BTUS – o Serviço compreende: suporte da condensadora específico de chapa de ferro em L com no mínimo 40x40cm, tubulação até 2 metros, cano de cobre 1/4x1/2, cabo de ligação até 3 metros, 4 vias = 4x1,5, 3 metros, isolamento térmica até 2 metros. A empresa deverá apresentar um responsável técnico para a execução do serviço	25,00	UN	270,69	REFRIPEL		270,00	6.750,00
002	Instalação de Ar condicionado SPLIT 12.000BTUs - o Serviço compreende: suporte da condensadora específico de chapa de ferro em L com no mínimo 40x40cm, tubulação até 2 metros, cano de cobre 1/4x1/2, cabo de ligação até 3 metros, 4 vias = 4x1,5, 3 metros, isolamento térmica até 2 metros. A empresa deverá apresentar um responsável técnico para a execução do serviço	25,00	UN	270,69	REFRIPEL		270,00	6.750,00
003	Instalação de Ar condicionado SPLIT 18.000 BTUS – o Serviço compreende suporte da condensadora específico de chapa de ferro em L com no mínimo 40x40cm,	25,00	UN	345,86	REFRIPEL		340,00	8.500,00

0225

PROPOSTA DE FORNECIMENTO DE PRODUTOS / SERVIÇOS

CNPJ: 79.194.239/0001-08

Fornecedor : AIRTON LUIZ LIBARDI

E-mail: REFRIPEL@HOTMAIL.COM

Endereço : CENTRO SN SALA - NOSSA S. DE LOURDES - Planalto/PR - CEP 85750-000

Telefone: 4635551120

Fax:

Celular:

Inscrição Estadual: 3340049615

Contador: SERAFIM TOVO

Telefone contador: 3555-1485

Representante: AIRTON LUIZ LIBARDI

CPF: 284.922.189-91

RG: 1.808.067

Endereço representante: AVENIDA PORTO ALEGRE S/N - CENTRO - Planalto/PR - CEP 85750-000

Telefone representante: 4699935-7667

E-mail representante:

Banco: 1 - BB

Agência: 4754-6 - PLANALTO - Planalto/PR

Conta: 5052-0

Data de abertura: 15/05/2014

Fornecedor enquadrado como microempresa ou empresa de pequeno porte (para obter os benefícios da lei complementar nº 123/2006).

Lote : 003 Lote 003

Nº Item	Descrição do Produto / Serviço	Qtde.	Unid.	Preço Máximo	Marca	Modelo	Preço Unitário	Preço Total
	tubulação até 2 metros, cano de cobre 1/4x1/2, cabo de ligação até 3 metros, 4 vias = 4x1,5, 3 metros, isolamento térmica até 2 metros. A empresa deverá apresentar um responsável técnico para a execução do serviço							
004	Instalação de Ar condicionado SPLIT 24.000BTUs – o Serviço compreende: suporte da condensadora específico de chapa de ferro em L com no mínimo 50x50cm, tubulação até 2 metros, cano de cobre 1/4x1/2, cabo de ligação até 3 metros, 4 vias = 4x1,5, 3 metros, isolamento térmica até 2 metros. A empresa deverá apresentar um responsável técnico para a execução do serviço	25,00	UN	378,84	REFRIPEL		370,00	9.250,00
005	Instalação de Ar condicionado SPLIT 30.000BTUs - o Serviço compreende: suporte da condensadora específico de chapa de ferro em L com no mínimo 50x50cm, tubulação até 2 metros, cano de cobre 1/4x1/2, cabo de ligação até 3 metros, 4 vias = 4x1,5, 3 metros, isolamento térmica até 2 metros. A empresa deverá apresentar um responsável técnico para a execução do serviço	25,00	UN	397,08	REFRIPEL		390,00	9.750,00

PREÇO TOTAL DO LOTE : 41.000,00

Lote : 004 Lote 004

Nº Item	Descrição do Produto / Serviço	Qtde.	Unid.	Preço Máximo	Marca	Modelo	Preço Unitário	Preço Total
001	Limpeza e higienização de aparelhos de ar condicionado acima de 9000 B Retirar do lugar; levar para empresa; desmontar, lavar com produto apropriado e higienizar com produto específico para ar condicionado; montado e reinstalado no local. Ao término do trabalho, deverá ser emitido um laudo, caso haja peças a serem substituídas, deverão aparecer listadas no laudo, o mesmo deve ser datado, assinado e carimbado.	40,00	UN	330,00	REFRIPEL		330,00	13.200,00
002	Limpeza e higienização de aparelhos de ar condicionado acima de 12000 Retirar do lugar; levar para empresa; desmontar, lavar com produto apropriado e higienizar com produto específico para ar condicionado; montado e reinstalado no local. Ao término do trabalho, deverá ser emitido um laudo, caso haja peças a serem substituídas, deverão aparecer listadas no laudo, o mesmo deve ser datado, assinado e carimbado.	40,00	UN	330,00	REFRIPEL		330,00	13.200,00
003	Limpeza e higienização de aparelhos de ar condicionado acima de 18000 Retirar do lugar; levar para empresa; desmontar, lavar com produto apropriado e higienizar com produto específico para ar condicionado; montado e reinstalado no local. Ao término do trabalho, deverá ser emitido um laudo, caso haja peças a serem substituídas, deverão aparecer listadas no laudo, o mesmo deve ser datado, assinado e carimbado.	40,00	UN	385,00	REFRIPEL		380,00	15.200,00
004	Limpeza e higienização de aparelhos de ar condicionado acima de 24000 Retirar do lugar; levar para empresa; desmontar, lavar com produto apropriado e higienizar com	40,00	UN	450,00	REFRIPEL		450,00	18.000,00

0226

PROPOSTA DE FORNECIMENTO DE PRODUTOS / SERVIÇOS

CNPJ: 79.194.239/0001-08 **Fornecedor :** AIRTON LUIZ LIBARDI **E-mail:** REFRIPEL@HOTMAIL.COM
Endereço : CENTRO SN SALA - NOSSA S. DE LOURDES - Planalto/PR - CEP 85750-000 **Telefone:** 4635551120 **Fax:** **Celular:**
Inscrição Estadual: 3340049615 **Contador:** SERAFIM TOVO **Telefone contador:** 3555-1485
Representante: AIRTON LUIZ LIBARDI **CPF:** 284.922.189-91 **RG:** 1.808.067
Endereço representante: AVENIDA PORTO ALEGRE S/N - CENTRO - Planalto/PR - CEP 85750-000 **Telefone representante:** 4699935-7667
E-mail representante:
Banco: 1 - BB **Agência:** 4754-6 - PLANALTO - Planalto/PR **Conta:** 5052-0 **Data de abertura:** 15/05/2014

Fornecedor enquadrado como microempresa ou empresa de pequeno porte (para obter os benefícios da lei complementar nº 123/2006).

Lote : 004 **Lote 004**

Nº Item	Descrição do Produto / Serviço	Qtde.	Unid.	Preço Máximo	Marca	Modelo	Preço Unitário	Preço Total
005	produto específico para ar condicionado; montado e reinstalado no local. Ao término do trabalho, deverá ser emitido um laudo, caso haja peças a serem substituídas, deverão aparecer listadas no laudo, o mesmo deve ser datado, assinado e carimbado. Limpeza e higienização de aparelhos de ar condicionado acima de 30000 BTUs: Retirar do lugar; levar para empresa; desmontar, lavar com produto apropriado e higienizar com produto específico para ar condicionado; montado e reinstalado no local. Ao término do trabalho, deverá ser emitido um laudo, caso haja peças a serem substituídas, deverão aparecer listadas no laudo, o mesmo deve ser datado, assinado e carimbado.	40,00	UN	550,00	REFRIPEL		550,00	22.000,00

PREÇO TOTAL DO LOTE : 81.600,00

TOTAL DA PROPOSTA : 481.600,00

Validade da proposta: 60 dias
 Prazo de entrega: 7 dias

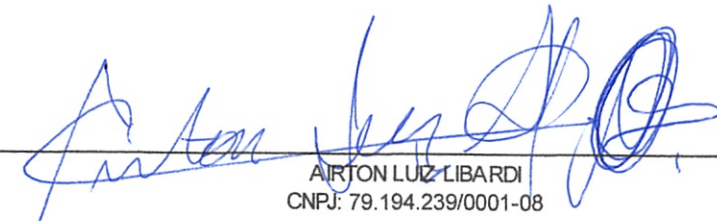
 AIRTON LUIZ LIBARDI
 CNPJ: 79.194.239/0001-08

79.194.239/0001-08

AIRTON LUIZ LIBARDI

**AV. PORTO ALEGRE, S/N
 CENTRO**

85750-000 - PLANALTO - PR

0227

PROPOSTA DE FORNECIMENTO DE PRODUTOS / SERVIÇOS

CNPJ: 03.958.284/0001-11 Fornecedor : POTENCIA SOM E INFORMATICA LTDA
 Endereço : RUA ALMIRANTE BARROSO 684 - CENTRO - São Miguel do Oeste/SC - CEP 89900-000
 Inscrição Estadual: 254094171 Contador:

E-mail: pottencia@pottencia.com.br

Telefone: 4936220135

Fax:

Celular: 4999980440

Representante: CLEYTON RICARDO LAZAROTTO CPF: 884.567.571-87
 Endereço representante: AV SALGADO FILHO 799 - CENTRO - São Miguel do Oeste/SC - CEP 89900-000

RG: 5333421

Telefone contador:

Telefone representante: 4999980440

E-mail representante:

Banco: 1 - BB

Agência: 599-1 - SAO MOESTE - São Miguel do Oeste/SC

Conta: 298004-5

Data de abertura: 01/05/2019

Fornecedor enquadrado como microempresa ou empresa de pequeno porte (para obter os benefícios da lei complementar nº 123/2006).

Lote : 001 Lote 001

Nº Item	Descrição do Produto / Serviço	Qtde.	Unid.	Preço Máximo	Marca	Modelo	Preço Unitário	Preço Total
001	APARELHO DE AR CONDICIONADO, modelo Split Reverso, quente e frio, 220v 24.000 BTUs (Sistema Inverter)	2,00	UN	4.407,16	Philco	PAC24000 IQFM	4.407,00	8.814,00
002	APARELHO DE AR CONDICIONADO, modelo Split Reverso, quente e frio, 220v 30.000 BTUs (Sistema Inverter)	7,00	UN	6.125,25	Philco	PAC30000 IQFM	6.125,00	42.875,00
PREÇO TOTAL DO LOTE :								51.689,00

Lote : 002 Lote 002

Nº Item	Descrição do Produto / Serviço	Qtde.	Unid.	Preço Máximo	Marca	Modelo	Preço Unitário	Preço Total
001	APARELHO DE AR CONDICIONADO, modelo Split Reverso, quente e frio, 220v 9.000 BTUs (Sistema Inverter)	20,00	UN	2.000,42	Philco	PAC9000 ITQFM9W	2.000,00	40.000,00
002	APARELHO DE AR CONDICIONADO, modelo Split Reverso, quente e frio, 220v 12.000 BTUs (Sistema Inverter)	20,00	UN	2.384,72	Philco	PAC12000 ITQDM	2.384,50	47.690,00
003	APARELHO DE AR CONDICIONADO, modelo Split Reverso, quente e frio, 220v 18.000 BTUs (Sistema Inverter)	20,00	UN	3.051,05	Philco	PAC18000 IQFM	3.051,00	61.020,00
004	APARELHO DE AR CONDICIONADO, modelo Split Reverso, quente e frio, 220v	18,00	UN	4.407,16	Philco	PAC24000 IQFM	4.407,00	79.326,00
005	APARELHO DE AR CONDICIONADO, modelo Split Reverso, quente e frio, 220v 30.000 BTUs (Sistema Inverter)	13,00	UN	6.125,25	Philco	PAC30000 IQFM	6.125,00	79.625,00

PREÇO TOTAL DO LOTE : 307.661,00

PREÇO TOTAL DO LOTE : 0,00

PREÇO TOTAL DO LOTE : 0,00

TOTAL DA PROPOSTA : 359.350,00

Validade da proposta: 60 dias

Prazo de entrega: 7 dias

 POTENCIA SOM E INFORMATICA LTDA EPP
 CNPJ 03.958.284/0001-11
 I.E. 254.094.171
 89900-000 - São Miguel do Oeste SC

0228

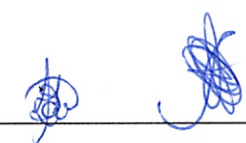

DECLARAÇÃO

À POTENCIA SOM E INFORMATICA LTDA, CNPJ N. 03.958.284/0001-11, sediada a Rua Almirante Barroso, 684 – Centro em São Miguel do Oeste-SC, Declaramos que os itens cotados possuem garantia de 12 meses contra defeitos de fabricação, conforme indicado no Código de Defesa do Consumidor e nos comprometemos que faremos o atendimento, a retirada e devolução do produto consertado ou substituí-lo caso necessário por outro igual ou superior, sem nenhum ônus para o Município.

Declaramos que a empresa que prestará o serviço de assistência técnica e realizara a garantia dos produtos no período de 12 meses, será a POTENCIA SOM E INFORMATICA LTDA EPP, situada a Rua Almirante Barroso, 684 em São Miguel do Oeste-SC, fone (49) 3622-0135, email: pottencia@pottencia.com.br, exceto os produtos que possuem prazo determinados e incluídos na sua descrição, contados da data de recebimento pelo setor responsável do Município.

Distancia rodoviária da sede do Município de Planalto: 137 km (máximo 300 km).

São Miguel do Oeste – SC, 21 de Dezembro de 2021



Cleyton Ricardo Lazarotto
884.567.571-87
Sócio Administrador

POTÊNCIA SOM E INFORMATICA LTDA EPP
CNPJ 03.958.284 0001-11
I.E. 254.094.171
89900-000 - São Miguel do Oeste - SC



Rua Alm. Barroso, 684 – Centro – São Miguel do Oeste - SC
FONE / FAX : (049) 3622-0135 - 3621-0235
EMAIL: pottencia@pottencia.com.br



PROPOSTA DE FORNECIMENTO DE PRODUTOS / SERVIÇOS

CNPJ: 86.744.539/0001-70 Fornecedor: BSH REFRIGERAÇÃO FIRELI - EPP E-mail: centerlicita@gmail.com
 Endereço: RUA FLORENÇA 1218 Sala 01 - BAIRRO JARDIM IRENE - Medianeira/PR - CEP 85884-000 Telefone: 4532642715 Fax: Celular:
 Inscrição Estadual: Contador: Telefone contador:
 Representante: VANTUIR STEFANO CPF: 020.352.809-31 RG: 63736171
 Endereço representante: RUA SANTA CATARINA 170 Casa - CENTRO - São Miguel do Iguaçu/PR - CEP 85777-000 Telefone representante:
 E-mail representante: centerlicita@gmail.com
 Banco: 1 - BB Agência: 735-8 - - Medianeira/PR Conta: 24141-5 Data de abertura:

Lote : 001 Lote 001

Nº Item	Descrição do Produto / Serviço	Qtde.	Unid.	Preço Máximo	Marca	Modelo	Preço Unitário	Preço Total
001	APARELHO DE AR CONDICIONADO, modelo Split Reverso, quente e frio, 220v 24.000 BTUs (Sistema Inverter)	2,00	UN	4.407,16	AGRATTO	ICS24QFR4	4.407,16	8.814,32
002	APARELHO DE AR CONDICIONADO, modelo Split Reverso, quente e frio, 220v 30.000 BTUs (Sistema Inverter)	7,00	UN	6.125,25	ELGIN	HVQI30B2IB	6.125,25	42.876,75
PREÇO TOTAL DO LOTE :								51.691,07

Lote : 002 Lote 002

Nº Item	Descrição do Produto / Serviço	Qtde.	Unid.	Preço Máximo	Marca	Modelo	Preço Unitário	Preço Total
001	APARELHO DE AR CONDICIONADO, modelo Split Reverso, quente e frio, 220v 9.000 BTUs (Sistema Inverter)	20,00	UN	2.000,42	AGRATTO	ICST9QFR4	2.000,42	40.008,40
002	APARELHO DE AR CONDICIONADO, modelo Split Reverso, quente e frio, 220v 12.000 BTUs (Sistema Inverter)	20,00	UN	2.384,72	AGRATTO	ICST12QFR4	2.384,72	47.694,40
003	APARELHO DE AR CONDICIONADO, modelo Split Reverso, quente e frio, 220v 18.000 BTUs (Sistema Inverter)	20,00	UN	3.051,05	AGRATTO	ICS18QFR4	3.051,05	61.021,00
004	APARELHO DE AR CONDICIONADO, modelo Split Reverso, quente e frio, 220v	18,00	UN	4.407,16	AGRATTO	ICS24QFR4	4.407,16	79.328,88
005	APARELHO DE AR CONDICIONADO, modelo Split Reverso, quente e frio, 220v 30.000 BTUs (Sistema Inverter)	13,00	UN	6.125,25	ELGIN	HVQI30B2IB	6.125,25	79.628,25
PREÇO TOTAL DO LOTE :								307.680,93

Lote : 003 Lote 003

Nº Item	Descrição do Produto / Serviço	Qtde.	Unid.	Preço Máximo	Marca	Modelo	Preço Unitário	Preço Total
001	Instalação de Ar condicionado SPLIT 9.000 BTUS – o Serviço compreende: suporte da condensadora específico de chapa de ferro em L com no mínimo 40x40cm, tubulação até 2 metros, cano de cobre 1/4x1/2, cabo de ligação até 3 metros, 4 vias = 4x1,5, 3 metros, isolamento térmica até 2 metros. A empresa deverá apresentar um responsável técnico para a execução do serviço	25,00	UN	270,69	BSH REFRIGERAÇÃO	SERVIÇOS	270,69	6.767,25
002	Instalação de Ar condicionado SPLIT 12.000BTUs - o Serviço compreende: suporte da condensadora específico de chapa de ferro em L com no mínimo 40x40cm, tubulação até 2 metros, cano de cobre 1/4x1/2, cabo de ligação até 3 metros, 4 vias = 4x1,5, 3 metros, isolamento térmica até 2 metros. A empresa deverá apresentar um responsável técnico para a execução do serviço	25,00	UN	270,69	BSH REFRIGERAÇÃO	SERVIÇOS	270,69	6.767,25
003	Instalação de Ar condicionado SPLIT 18.000 BTUS – o Serviço compreende suporte da condensadora específico de chapa de ferro em L com no mínimo 40x40cm, tubulação até 2 metros, cano de cobre 1/4x1/2, cabo de ligação até 3 metros, 4 vias = 4x1,5, 3	25,00	UN	345,86	BSH REFRIGERAÇÃO	SERVIÇOS	345,86	8.646,50

0230

PROPOSTA DE FORNECIMENTO DE PRODUTOS / SERVIÇOS

CNPJ: 86.744.539/0001-70 Fornecedor: BSH REFRIGERAÇÃO EIRELI - EPP

E-mail: centerlicita@gmail.com

Endereço: RUA FLORENÇA 121 Sala 01 - BAIRRO JARDIM IRENE - Medianeira/PR - CEP 85884-000

Telefone: 4532642715

Fax:

Celular:

Inscrição Estadual:

Contador:

Telefone contador:

Representante: VANTUIR STEFANO

CPF: 020.352.809-31

RG: 63736171

Endereço representante: RUA SANTA CATARINA 170 Casa - CENTRO - São Miguel do Iguaçu/PR - CEP 85777-000

Telefone representante:

E-mail representante: centerlicita@gmail.com

Banco: 1 - BB

Agência: 735-8 - - Medianeira/PR

Conta: 24141-5

Data de abertura:

Lote: 003 Lote 003

Nº Item	Descrição do Produto / Serviço	Qtde.	Unid.	Preço Máximo	Marca	Modelo	Preço Unitário	Preço Total
	metros, isolamento térmica até 2 metros. A empresa deverá apresentar um responsável técnico para a execução do serviço							
004	Instalação de Ar condicionado SPLIT 24.000BTUs - o Serviço compreende: suporte da condensadora específico de chapa de ferro em L com no mínimo 50x50cm, tubulação até 2 metros, cano de cobre 1/4x1/2, cabo de ligação até 3 metros, 4 vias = 4x1,5, 3 metros, isolamento térmica até 2 metros. A empresa deverá apresentar um responsável técnico para a execução do serviço	25,00	UN	378,84	BSH REFRIGERAÇÃO	SERVIÇOS	378,84	9.471,00
005	Instalação de Ar condicionado SPLIT 30.000BTUs - o Serviço compreende: suporte da condensadora específico de chapa de ferro em L com no mínimo 50x50cm, tubulação até 2 metros, cano de cobre 1/4x1/2, cabo de ligação até 3 metros, 4 vias = 4x1,5, 3 metros, isolamento térmica até 2 metros. A empresa deverá apresentar um responsável técnico para a execução do serviço	25,00	UN	397,08	BSH REFRIGERAÇÃO	SERVIÇOS	397,08	9.927,00

PREÇO TOTAL DO LOTE : 41.579,00

Lote: 004 Lote 004

Nº Item	Descrição do Produto / Serviço	Qtde.	Unid.	Preço Máximo	Marca	Modelo	Preço Unitário	Preço Total
001	Limpeza e higienização de aparelhos de ar condicionado acima de 9000 B Retirar do lugar; levar para empresa; desmontar, lavar com produto apropriado e higienizar com produto específico para ar condicionado; montado e reinstalado no local. Ao término do trabalho, deverá ser emitido um laudo, caso haja peças a serem substituídas, deverão aparecer listadas no laudo, o mesmo deve ser datado, assinado e carimbado.	40,00	UN	330,00	BSH REFRIGERAÇÃO	SERVIÇOS	330,00	13.200,00
002	Limpeza e higienização de aparelhos de ar condicionado acima de 12000 Retirar do lugar; levar para empresa; desmontar, lavar com produto apropriado e higienizar com produto específico para ar condicionado; montado e reinstalado no local. Ao término do trabalho, deverá ser emitido um laudo, caso haja peças a serem substituídas, deverão aparecer listadas no laudo, o mesmo deve ser datado, assinado e carimbado.	40,00	UN	330,00	BSH REFRIGERAÇÃO	SERVIÇOS	330,00	13.200,00
003	Limpeza e higienização de aparelhos de ar condicionado acima de 18000 Retirar do lugar; levar para empresa; desmontar, lavar com produto apropriado e higienizar com produto específico para ar condicionado; montado e reinstalado no local. Ao término do trabalho, deverá ser emitido um laudo, caso haja peças a serem substituídas, deverão aparecer listadas no laudo, o mesmo deve ser datado, assinado e carimbado.	40,00	UN	385,00	BSH REFRIGERAÇÃO	SERVIÇOS	385,00	15.400,00
004	Limpeza e higienização de aparelhos de ar condicionado acima de 24000 Retirar do lugar; levar para empresa; desmontar, lavar com produto apropriado e higienizar com produto específico para ar condicionado; montado e reinstalado no local. Ao término do trabalho, deverá ser emitido um laudo, caso haja peças a serem substituídas, deverão aparecer listadas no laudo, o mesmo deve ser datado, assinado e carimbado.	40,00	UN	450,00	BSH REFRIGERAÇÃO	SERVIÇOS	450,00	18.000,00

PROPOSTA DE FORNECIMENTO DE PRODUTOS / SERVIÇOS

CNPJ: 86.744.539/0001-70 Fornecedor : BSH REFRIGERAÇÃO EIRELI - EPP

E-mail: centerlicita@gmail.com

Endereço : RUA FLORENÇA 121 Sala 01 - BAIRRO JARDIM IRENE - Medianeira/PR - CEP 85884-000

Telefone: 4532642715

Fax:

Celular:

Inscrição Estadual:

Contador:

Telefone contador:

Representante: VANTUIR STEFANO

CPF: 020.352.809-31

RG: 63736171

Endereço representante: RUA SANTA CATARINA 170 Casa - CENTRO - São Miguel do Iguçu/PR - CEP 85777-000

Telefone representante:

E-mail representante: centerlicita@gmail.com

Banco: 1 - BB

Agência: 735-8 - - Medianeira/PR

Conta: 24141-5

Data de abertura:

Lote : 004 Lote 004

Nº Item	Descrição do Produto / Serviço	Qtde.	Unid.	Preço Máximo	Marca	Modelo	Preço Unitário	Preço Total
005	Limpeza e higienização de aparelhos de ar condicionado acima de 30000	40,00	UN	550,00	BSH REFRIGERAÇÃO	SERVIÇOS	550,00	22.000,00

BTUs:

Retirar do lugar; levar para empresa; desmontar, lavar com produto apropriado e higienizar com produto específico para ar condicionado; montado e reinstalado no local.

Ao término do trabalho, deverá ser emitido um laudo, caso haja peças a serem substituídas, deverão aparecer listadas no laudo, o mesmo deve ser datado, assinado e carimbado.

BSH REFRIGERAÇÃO EIRELI - EPP
CNPJ: 86.744.539/0001-70

PREÇO TOTAL DO LOTE : 81.800,00

TOTAL DA PROPOSTA: 482.751,00

Validade da proposta: 60 dias

Prazo de entrega: 7 dias

86.744.539/0001-70
BSH REFRIGERAÇÃO
EIRELI
Rua Florença, nº 121 - SI 01 - Jd. Irene
CEP 85884-000 - Medianeira - PR

0232

AGRATTO

Ar Condicionado

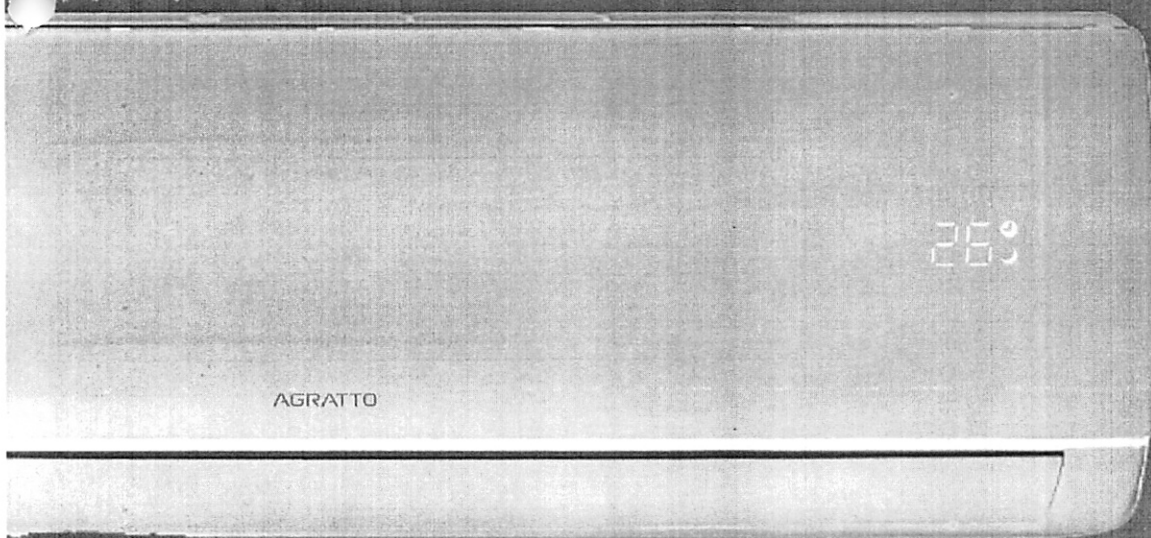

Catálogo de Produtos

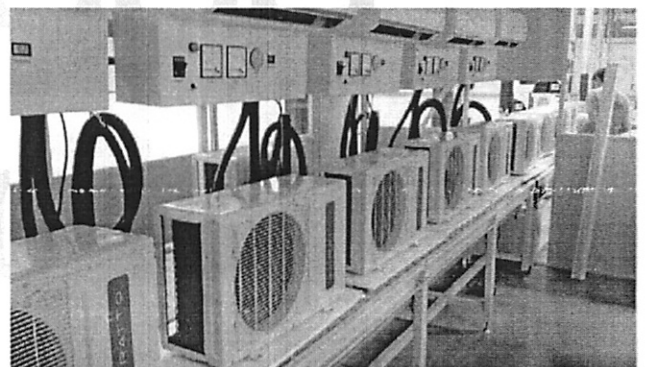
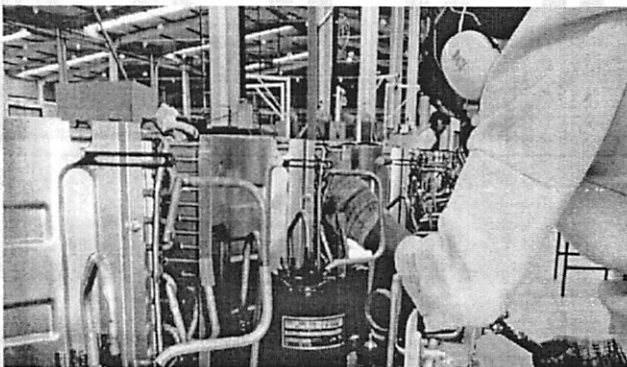
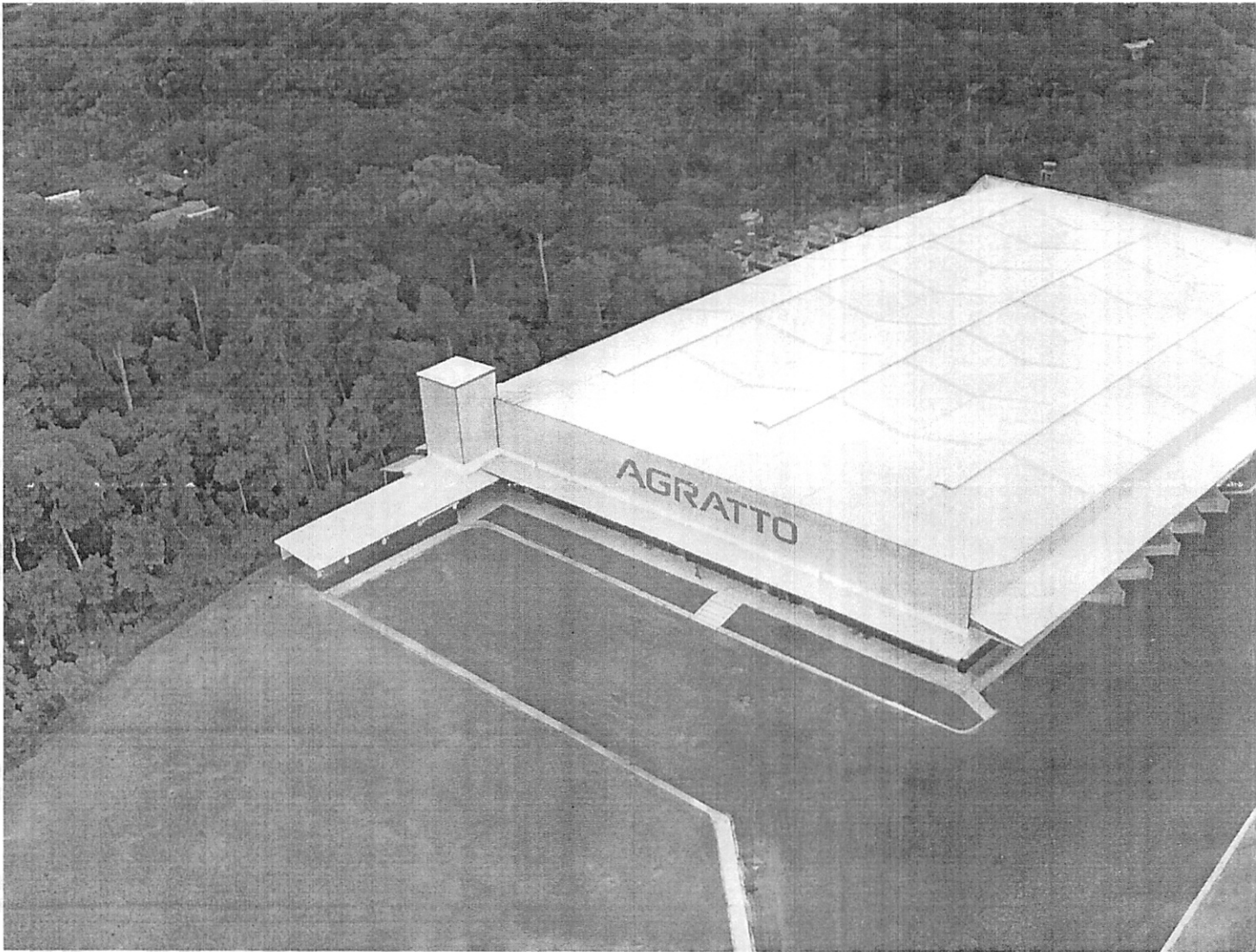

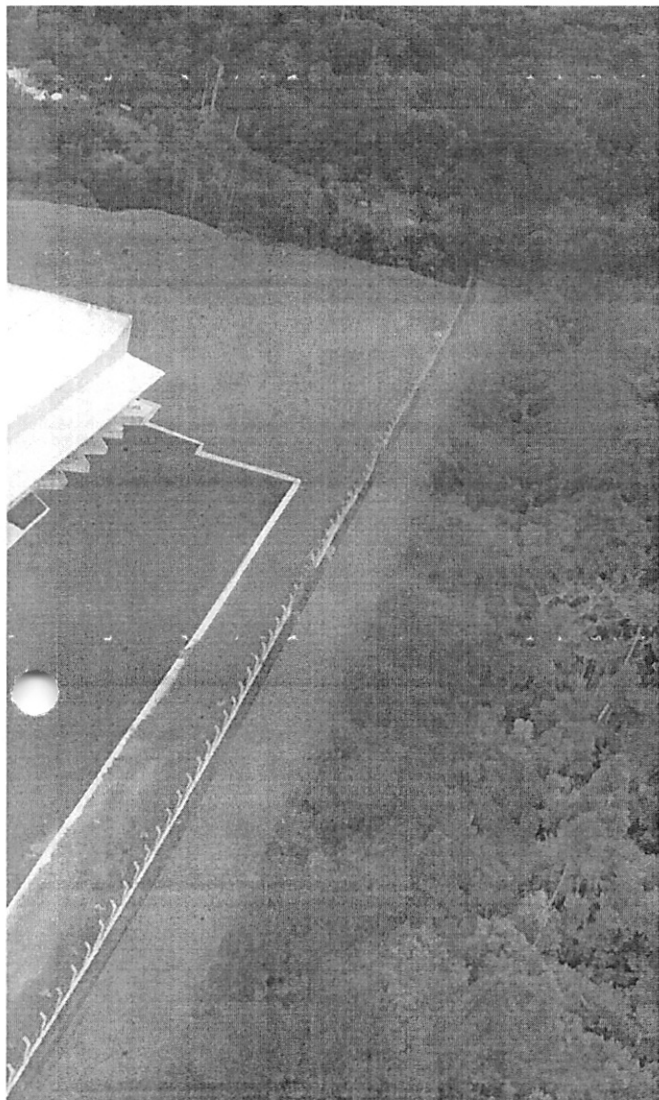

A Agratto Ar Condicionado chegou ao mercado em 2015, e mesmo sendo tão jovem tem se destacado no mercado nacional, oferecendo para os seus clientes produtos de qualidade por um preço justo.

A unidade industrial da Manaus é uma das mais recentes do Brasil. Lá ocorre a produção de todas as nossas linhas de Ar Condicionado, onde são 100% testados para garantir a qualidade de cada peça.

Construída em uma área com mais 50.000 m² no Pólo Industrial de Manaus, está preparada para competir e conquistar o mercado brasileiro.

Conheça nossa linha de produtos e faça parte do nosso sucesso.

"A Agratto Ar Condicionado é o Fabricante de Ar Condicionado que + cresceu nos últimos anos"

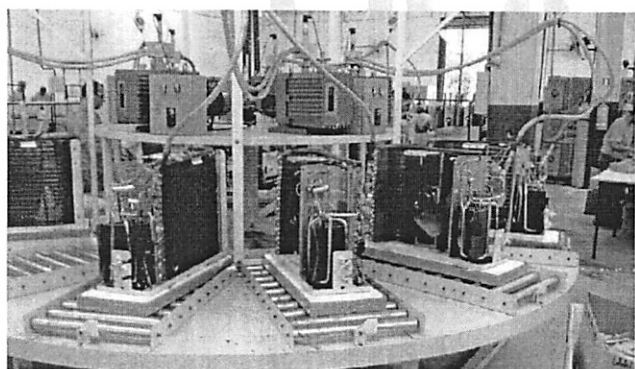



Econômico

Com certificação **A do PROCEL/INMETRO** está entre os **splits mais econômicos** do mercado. Garantem uma temperatura agradável para seu ambiente sem esquecer da comodidade e economia para quem usa.



Design Inteligente

Display INVISÍVEL, design e beleza com a iluminação do display que fica por trás do painel. Pode ser desligada deixando o split com uma aparência ainda mais clean. Evita impactos na **decoreção do ambiente** ou perturbação durante o sono.

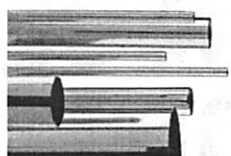

Serpentina em Cobre

Possuem serpentinas com **TUBOS 100% DE COBRE** com ranhuras internas que melhoram a condutividade térmica. São até **30% melhor** que em splits com tubos lisos. Sua durabilidade é muito superior às serpentinas de alumínio.



GÁS R410-A

O **GÁS ECOLÓGICO R410A** não possui gases que danificam a camada de ozônio. Não é tóxico ou inflamável. Splits com o R410A são **entre 50% e 60% mais eficientes** que aparelhos com outros gases em condições semelhantes de uso.

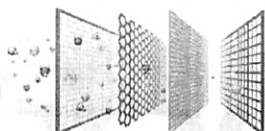

Sistema Multi-filtros

Equipados com um sistema de filtros que possui **90% de eficiência em limpeza do ar**. Composto por um conjunto de filtros com Função Antibactericida que elimina grande parte das bactérias, deixando o **ar mais puro e limpo**.

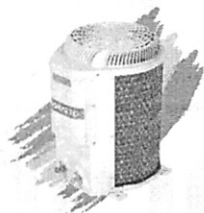

Fabricação Nacional

A Agratto Ar Condicionado faz parte de uma dos **maiores grupos de indústrias de climatização do Brasil**. Possui fabricação nacional, o que, além de gerar emprego no país, ainda garante a **qualidade e durabilidade** dos aparelhos.

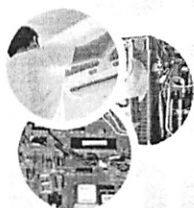

Assistência Técnica Nacional

Assistência Técnica **distribuída por todo o Brasil**, para instalação, manutenção e garantia dos aparelhos. Basta entrar em contato com o SAC ou acessar nosso site e encontrar um dos **milhares de técnicos cadastrados**.

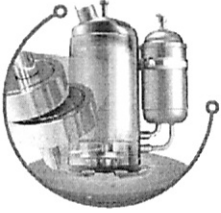

COMPRESSORES GLOBAIS

Compressores de Marcas Globais que garantem maior eficiência e durabilidade.

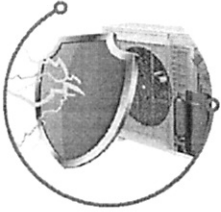

FAIXA DE TENSÃO

Ampla faixa de tensão, permite partidas do compressor entre 170V e 253V, evitando defeitos e ampliando a vida útil.

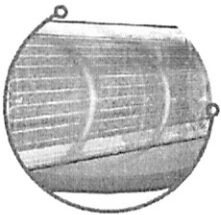

CAMADA BLUE FIN

Aletas da unidade interna com camada de proteção resistente à elementos corrosivos e prevenção de bactérias.

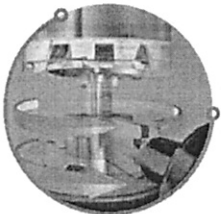

AUTO RESTART

Religa o aparelho após queda de energia, mantendo a última função e temperatura selecionadas antes do desligamento.



FÁCIL LIMPEZA

Painel e filtro plástico de fácil remoção facilitando a limpeza e manutenção do produto.

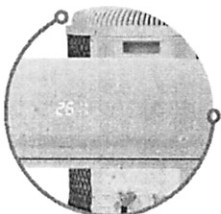

FÁCIL CONEXÃO

Terminais para interligação entre as duas unidades de fácil conexão e acesso.



ANTICORROSIVO

Unidade externa em materiais que garantem maior proteção contra ações do ambiente.

SKU	DESCRIÇÃO	CÓDIGO	UNIDADE	MODELO	EMP.	PESO BRU.	PESO LÍQ.	CxLxA - mm	M³	QTD.	POT.	SELO
11069	CONDICIONADOR DE AR SPLIT INVERTER NEO TOP ICST9FR4-02 9KBTU	78984619671679	INTERNA	ICST 9FI R4 02	8	9,000 Kg	7,000 Kg	760x345x273	0,07158	1	814W	A
			EXTERNA	ICST 9FE R4 02	4	19,500 Kg	17,500 Kg	640x510x460	0,15014	1		
11072	CONDICIONADOR DE AR SPLIT INVERTER NEO TOP ICST12FR4-02 12KBTU	7898461971693	INTERNA	ICST 12FI R4 02	8	10,000 Kg	8,000 Kg	820x343x273	0,07678	1	1085W	A
			EXTERNA	ICST 12FE R4 02	4	20,500 Kg	18,500 Kg	640x510x460	0,15014	1		
7555	CONDICIONADOR DE AR SPLIT INVERTER NEO ICS18F R4-02 18KBTU	7898461967030	INTERNA	ICS18FI R4-02	7	13,000 Kg	10,500 Kg	965x377x293	0,10659	1	1628W	A
			EXTERNA	ICS18FE R4-02	3	36,000 Kg	32,000 Kg	920x395x595	0,21622	1		
7865	CONDICIONADOR DE AR SPLIT INVERTER NEO ICS24F R4 02 - 24KB	7898461967672	INTERNA	ICS24FI R4 02	6	17,000 Kg	13,500 Kg	1145x395x300	0,13568	1	2170W	A
			EXTERNA	ICS24FE R4 02	3	44,000 Kg	40,000 Kg	950x433x705	0,29000	1		
7864	CONDICIONADOR DE AR SPLIT INVERTER NEO ICS30F R4 02 - 30KB	7898461967665	INTERNA	ICS30FI R4 02	6	17,500 Kg	14,500 Kg	1155x395x305	0,13914	1	2713W	A
			EXTERNA	ICS30FE R4 02	2	49,000 Kg	45,000 Kg	1120x425x750	0,35700	1		
11070	CONDICIONADOR DE AR SPLIT INVERTER NEO TOP ICST9QFR4-02 9KBTU	7898461971686	INTERNA	ICST 9QFI R4 02	8	9,000 Kg	7,000 Kg	760x345x273	0,07158	1	814W	A
			EXTERNA	ICST 9QFE R4 02	4	20,000 Kg	18,000 Kg	640x510x460	0,15014	1		
11075	CONDICIONADOR DE AR SPLIT INVERTER NEO TOP ICST12QFR4-02 12KBTU	7898461971709	INTERNA	ICST 12QFI R4 02	8	11,000 Kg	9,000 Kg	820x343x273	0,07678	1	1085W	A
			EXTERNA	ICST 12QFE R4 02	4	21,000 Kg	19,000 Kg	640x510x460	0,150144	1		
7552	CONDICIONADOR DE AR SPLIT INVERTER NEO ICS18QF R4-02 18KBTU	7898461967009	INTERNA	ICS18QFI R4-02	7	15,000 Kg	13,000 Kg	965x377x293	0,10659	1	1628W	A
			EXTERNA	ICS18QFE R4-02	3	36,000 Kg	32,000 Kg	920x395x595	0,21622	1		
7866	CONDICIONADOR DE AR SPLIT INVERTER NEO ICS24QF R4 02 - 24KB	7898461967689	INTERNA	ICS24QFI R4 02	6	17,000 Kg	14,000 Kg	1145x395x300	0,13568	1	2170W	A
			EXTERNA	ICS24QFE R4 02	3	45,000 Kg	41,000 Kg	950x433x705	0,29000	1		

A Agratto reserva-se o direito de proceder, sem prévio aviso, às modificações técnicas que julgar conveniente. Os pesos e medidas dos produtos e embalagens podem ter variação de ±3%.

UNIDADE INTERNA	NEO - ICST9FI-R4	NEO - ICST12FI-R4	NEO - ICS18FI-R4	NEO - ICS24FI-R4	NEO - ICS30FI-R4	NEO - ICST9QFI-R4	NEO - ICST12QFI-R4	NEO - ICS18QFI-R4	NEO - ICS24QFI-R4
Tensão frequência	220V/60Hz	220V/60Hz	220V/60Hz	220V/60Hz	220V/60Hz	220V/60Hz	220V/60Hz	220V/60Hz	220V/60Hz
Capacidade de refrigeração	2640W	3517W	5275W	7033W	8792W	2640W	3517W	5275W	7033W
Capacidade de refrigeração	9000 Btu/h	12000 Btu/h	18000 Btu/h	24000 Btu/h	30000 Btu/h	9000 Btu/h	12000 Btu/h	18000 Btu/h	24000 Btu/h
Corrente	4,7A	5,0A	7,05A	9,18A	12,27A	4,8A	5,0A	7,09A	9,32A
Potência máxima	814W	1085W	1628W	2170W	2713W	814W	1085W	1628W	2170W
Corrente máxima	5,5A	7,5A	10,5A	13,5A	18A	5,5A	7,5A	10A	13,7A
Potência do motor do ventilador	18W	18W	30W	50W	45W	18W	18W	30W	50W
Capacitor do motor do ventilador	1,5uF	1,5uF	3uF	3uF	3uF	1,5uF	1,5uF	3uF	3uF
Rotação (RPM) do motor do ventilador	1150 r/min	1320 r/min	1150 r/min	1280 r/min	1330 r/min	1150 r/min	1320 r/min	1150 r/min	1280 r/min
Vazão	530 m³/h	550 m³/h	780 m³/h	1150 m³/h	1300 m³/h	530 m³/h	550 m³/h	900 m³/h	1150 m³/h
Nível de ruído	41 dB (A)	43 dB (A)	46 dB (A)	51 dB (A)	51 dB (A)	41 dB (A)	43 dB (A)	46 dB (A)	51 dB (A)
UNIDADE EXTERNA	NEO - ICS9FE-R4	NEO - ICS12FE-R4	NEO - ICS18FE-R4	NEO - ICS24FE-R4	NEO - ICS30FE-R4	NEO - ICS9QFE-R4	NEO - ICS12QFE-R4	NEO - ICS18QFE-R4	NEO - ICS24QFE-R4
Potência do motor ventilador	25W	25W	31W	60W	85W	25W	25W	31W	60W
Capacitor do motor ventilador	2,5uF	2,5uF	2,5uF	4uF	4uF	2,5uF	2,5uF	2,5uF	4uF
Rotação (RPM) do motor do ventilador	860 r/min	780 r/min	860 r/min	830 r/min	830 r/min	860 r/min	780 r/min	860 r/min	830 r/min
Nível de ruído	54 db(A)	54 db(A)	46 db(A)	51 db(A)	51 db(A)	54 db(A)	54 db(A)	46 db(A)	51 db(A)
Gás refrigerante	R410A/600g	R410A/750g	R410A/850g	R410A/1420g	R410A/1530g	R410A/520g	R410A/650g	R410A/900g	R410A/1660g
Pressão de projeto (alta / baixa)	4.15/1.15 MPa	4.15/1.15 MPa	4.15/1.15 MPa	4.15/1.15 MPa	4.15/1.15 MPa	4.15/1.15 MPa	4.15/1.15 MPa	4.15/1.15 MPa	4.15/1.15 MPa
Tubulação de descarga / sucção	Ø6.35+Ø9.53mm (1/4" x 3/8")	Ø6.35+Ø12.7mm (1/4" x 1/2")	Ø6.35+Ø12.7mm (1/4" x 1/2")	Ø9.53+Ø15.87mm (1/4" x 5/8")	Ø6.35+Ø15.87mm (1/4" x 5/8")	Ø6.35+Ø9.53mm (1/4" x 3/8")	Ø6.35+Ø12.7mm (1/4" x 1/2")	Ø6.35+Ø12.7mm (1/4" x 1/2")	Ø6.35+Ø15.87mm (1/4" x 5/8")
Comprimento máximo da tubulação	15m	15m	15m	15m	15m	15m	15m	15m	15m
Desnível máximo da tubulação	5m	5m	5m	8m	8m	5m	5m	5m	8m

Ar Condicionado Split Hi Wall Inverter Elgin Eco 30.000 BTU/h Quente e Frio Monofásico HVQI30B2IB - 220 Volts

☆☆☆☆☆ (Avalie agora!)

REF: 125217

MODELO: HVQI30B2IB - HVQE30B2NB

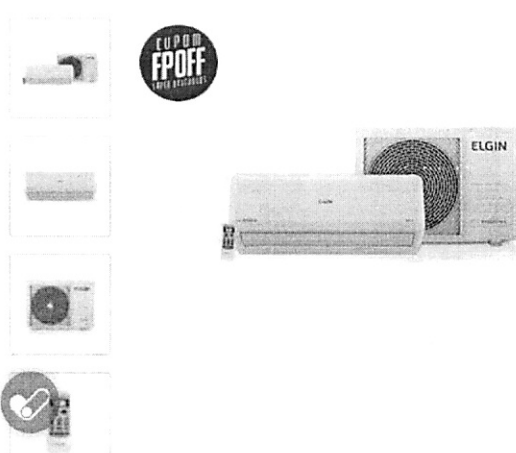

Descrição do produto

Ar Condicionado Split Inverter Elgin Eco 30.000 BTU/h Quente e Frio HVQI30B2IB - 220 Volts

Mais saúde, mais economia, mais tecnologia, mais conforto. Para todas as capacidades, a linha **Eco Inverter** contempla a tecnologia inverter, que economiza até 40% se comparado ao sistema convencional.

Com a função **Wi-Fi (opcional)** é possível ligar, desligar e programar funções do seu ar-condicionado através de tablets e smartphones.

A unidade interna possui **Display de Temperatura Invisível** que só acende ao ligar o aparelho apertando a tecla "Screen". Se você preferir, aperte a tecla "visor" para desligar o display para maior conforto durante a noite.

FILTRO ION AIR

Elimina até **99%** de vírus, bactérias e ácaros, deixando o ar mais limpo e saudável.

GÁS ECOLÓGICO R-410A

Não tóxico nem inflamável, não prejudica a camada de ozônio pois não possui clorofluorcarboneto (CFC).

FUNÇÃO TURBO

Proporciona um rápido resfriamento do ambiente.

CLASSIFICAÇÃO A NO INMETRO

O selo Procel é garantia de melhor desempenho energético. Maior economia na sua conta de energia.

SERPENTINA DE COBRE

Tubos de cobre e aletas de alumínio.

****Garantia de 3 anos se instalado por empresa credenciada pela Elgin****

Características técnicas

Capacidade (BTU/h)	30.000 BTUs
Voltagem	220v
Classificação Energética	A
Ciclo	Quente/Frio
Ideal até (m²)	40 m ²
Modelo Ar Condicionado	Elgin Eco
Código Modelo Evaporadora	HVQI30B2IB
Código Modelo Condensadora	HVQE30B2NB
Cor da Evaporadora	Branco
Tipo de Condensadora	Horizontal
Tecnologia Inverter	Sim
Indicador de Temperatura na Evaporadora	Sim
Controle Remoto	Sim
Regula Velocidade de Ventilação	Sim
Sleep	Sim
Swing	Sim
Timer	Sim
Turbo	Sim
Desumidificação	Sim
Filtro anti-bactéria	Sim
Gás Refrigerante	R-410A
Distância Máxima entre Evaporadora e Condensadora	20
Corrente	Monofásico
Serpentina	Cobre
Peso Evaporadora	14
Altura Evaporadora	330
Largura Evaporadora	1075
Profundidade Evaporadora	225
Peso Condensadora	54,2
Altura Condensadora	700
Largura Condensadora	900
Profundidade Condensadora	345

Vetor Evaporadora E-5
Vetor Condensadora C-4

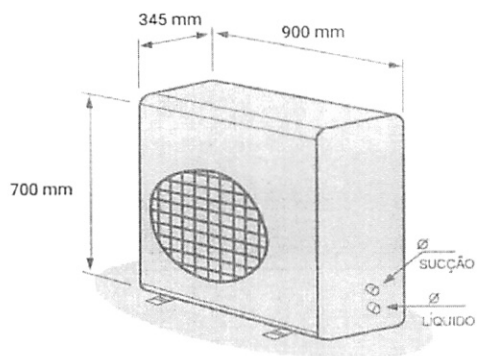

UNIDADE EXTERNA (CONDENSADORA)  54,2 Kg

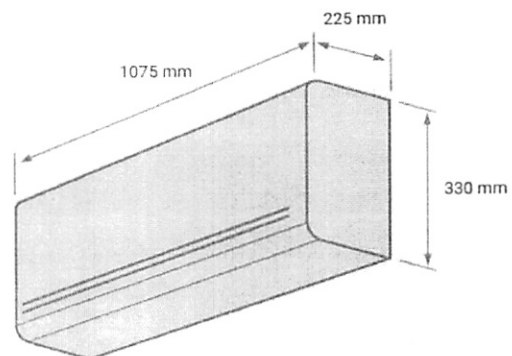

UNIDADE INTERNA (EVAPORADORA)  14 Kg

TECNOFORTE**TECNOFORTE SISTEMAS DE REFRIGERAÇÃO EIRELI - EPP**

Rua Neves Armond, nº 140 – Sala 103, Ed. Leão Nunes, Bairro Praia do Suá

VITÓRIA – ES

CEP: 29.052-280

Fone/Fax: (47)3041-3006

CNPJ: 21.613.975/0001-65

E-mail: comercialtecnoforte@gmail.com

END. de correspondência: Rua General Osório, 1108, velha, Blumenau – SC – CEP: 89.041-002

À PREFEITURA DE PLANALTO/PR

PREGÃO PRESENCIAL Nº 81/2021

JULGAMENTO: ITEM

Objeto: contratação de empresa especializada visando a aquisição de aparelhos de ar condicionado, instalação e manutenção dos mesmos nos espaços pertencentes a Administração Pública deste Município de Planalto, PROCESSADO PELO SISTEMA DE REGISTRO DE PREÇOS, conforme condições, especificações, valores e quantidades, constante no Anexo I, termo de referência e nos termos deste edital

DADOS DA PROPONENTE:

Nome: TECNOFORTE SISTEMAS DE REFRIGERAÇÃO EIRELI - EPP

CNPJ nº: 21.613.975/0001-65

Insc. Estadual: 083.351.02-7

Insc. Municipal: 42.124

Endereço: RUA NEVES ARMOND, Nº140, SALA 103

CEP: 29.052-280

Cidade: VITÓRIA

UF: ES

Fone: 47-3041-3006

E-mail: COMERCIALTECNOFORTE@GMAIL.COM

DADOS BANCÁRIOS:

BANCO BRASIL / 0095-7 / 125.448-0

DA: PARA ASSINATURA DO CONTRATO:

MAICON BAGATOLI, CPF: 078.770.239-01, RG 548.215-6 SSP-SC, BRASILEIRO, SOLTEIRO, EMPRESARIO, RESIDENTE E DOMICILIADO NA Rua DR. BLUMENAU, Nº6600, Bairro: ENCANO BAIXO, INDAIAL/SC - CEP: 89086-520

PROPOSTA DE PREÇOS

LOTE:	ITEM:	DESCRIÇÃO:	QTDE:	VLR UNITÁRIO:	VLR TOTAL:
01	01	APARELHO DE AR CONDICIONADO, modelo Split Reverso, quente e frio, 220v 24.000 BTUs (Sistema Inverter) MARCA: TCL MODELO: TAC24CHSA1 INV	2	R\$ 4.407,00 QUATRO MIL, QUATROCENTOS E SETE REAIS	R\$ 8.814,00 OITO MIL, OITOCENTOS E QUATORZE REAIS
01	02	APARELHO DE AR CONDICIONADO, modelo Split Reverso, quente e frio, 220v 30.000 BTUs (Sistema Inverter) MARCA: TCL MODELO: TAC32CHSA1 INV	7	R\$ 6.050,00 SEIS MIL, CINQUENTA REAIS	R\$ 42.350,00 QUARENTA E DOIS MIL, TREZENTOS E CINQUENTA REAIS

Total do Lote nº 01 é:

51.164,00

CINQUENTA E UM MIL, CENTO E SESSENTA E QUATRO REAIS

LOTE:	ITEM:	DESCRIÇÃO:	QTDE:	VLR UNITÁRIO:	VLR TOTAL:
02	01	APARELHO DE AR CONDICIONADO, modelo Split Reverso, quente e frio, 220v 9.000 BTUs (Sistema Inverter) MARCA: TCL MODELO: TAC09CHSA1 INV	20	R\$ 2.000,00 DOIS MIL REAIS	R\$ 40.000,00 QUARENTA MIL REAIS
02	02	APARELHO DE AR CONDICIONADO, modelo Split Reverso, quente e frio, 220v 12.000 BTUs (Sistema Inverter) MARCA: TCL MODELO: TAC12CHSA1 INV	20	R\$ 2.374,00 DOIS MIL, TREZENTOS E SETENTA E QUATRO REAIS	R\$ 47.480,00 QUARENTA E SETE MIL, QUATROCENTOS E OITENTA REAIS

0242

**TECNOFORTE SISTEMAS DE REFRIGERAÇÃO EIRELI - EPP**

Rua Neves Armond, nº 140 – Sala 103, Ed. Leão Nunes, Bairro Praia do Suá VITÓRIA – ES
CEP: 29.052-280 Fone/Fax: (47)3041-3006
CNPJ: 21.613.975/0001-65 E-mail: comercialtecnoforte@gmail.com
END. de correspondência: Rua General Osório, 1108, velha, Blumenau – SC – CEP: 89.041-002

02	03	APARELHO DE AR CONDICIONADO, modelo Split Reverso, quente e frio, 220v 18.000 BTUs (Sistema Inverter) MARCA: TCL MODELO: TAC18CHSA1 INV	20	R\$ 3.051,00 TRES MIL, CINQUENTA E UM REAIS	R\$ 61.020,00 SESSENTA E UM MIL, VINTE REAIS
02	04	APARELHO DE AR CONDICIONADO, modelo Split Reverso, quente e frio, 220v 24.000 BTUs (Sistema Inverter) MARCA: TCL MODELO: TAC24CHSA1 INV	18	R\$ 4.407,00 QUATRO MIL, QUATROCENTOS E SETE REAIS	R\$ 79.326,00 SETENTA E NOVE MIL, TREZENTOS E VINTE E SEIS REAIS
02	05	APARELHO DE AR CONDICIONADO, modelo Split Reverso, quente e frio, 220v 30.000 BTUs (Sistema Inverter) MARCA: TCL MODELO: TAC32CHSA1 INV	13	R\$ 6.050,00 SEIS MIL, CINQUENTA REAIS	R\$ 78.650,00 SETENTA E OITO MIL, SEISCENTOS E CINQUENTA REAIS

Total do Lote nº 02 é:**306.476,00****TREZENTOS E SEIS MIL, QUATROCENTOS E SETENTA E SEIS REAIS****Valor Total da Proposta é de: R\$ 357.640,00****TREZENTOS E CINQUENTA E SETE MIL, SEISCENTOS E QUARENTA REAIS**

VALIDADE DA PROPOSTA 60 DIAS.

PRAZO DE ENTREGA: CONFORME EDITAL.

LOCAL DE ENTREGA: CONFORME EDITAL.

PRAZO DE PAGAMENTO: CONFORME EDITAL.
CONFORME EDITAL.

PRAZO DE GARANTIA: CONFORME EDITAL.

PRAZO DE INSTALAÇÃO: NÃO INCLUSO.

PRAZO DE VIGÊNCIA: CONFORME EDITAL.

CONCORDO COM TODAS AS CLAUSULAS DO EDITAL E SEUS ANEXOS

VITÓRIA/ES, 22 de dezembro de 2021

TECNOFORTE SISTEMAS DE REFRIGERAÇÃO EIRELI - EPP**CNPJ: 21.613.975/0001-65**

TIAGO BERGAMASCHI

REPRESENTANTE

RG Nº 539.836-3

CPF Nº 080.736.089-95

0243



Prefeitura Municipal de Planalto - 2021

Relatorio de Lances dos Fornecedores

Pregão 81/2021

Equipiano

Página: 1

Objeto: AQUISIÇÃO E MANUTENÇÃO DE AR CONDICIONADO

Lote: 0001	Item: 0001	APARELHO DE AR CONDICIONADO, modelo Split Reverso, quente e frio, 220v		Marca/Modelo:	Quantidade:	2,00
	Fornecedor 19062	TECNOFORTE SISTEMAS DE REFRIGERACAO EIRELI		TCLTAC24CHSA1 INV		Vencedor
	Rodada	Valor				
	Lance Inicial	4.407,00				
	1	4.380,00				
	2	4.350,00				
	3	4.300,00				
	Fornecedor 25	AIRTON LUIZ LIBARDI		KOMECO\KOH124QC		Declinou
	Rodada	Valor				
	Lance Inicial	4.400,00				
	Fornecedor 4989	POTENCIA SOM E INFORMATICA LTDA		Philco\PAC24000 IQFM		Declinou
	Rodada	Valor				
	Lance Inicial	4.407,00				
	1	4.370,00				
	Fornecedor 22310	BSH REFRIGERAÇÃO EIRELI - EPP		AGRATTO\ICS24QFR4		Declinou
	Rodada	Valor				
	Lance Inicial	4.407,16				
	1	4.390,00				
	2	4.360,00				
	Fornecedor 19062	TECNOFORTE SISTEMAS DE REFRIGERACAO EIRELI		TCLTAC32CHSA1 INV		Vencedor
	Rodada	Valor				
	Lance Inicial	6.050,00				
	1	5.980,00				
	2	5.960,00				
	3	5.940,00				
	4	5.900,00				
	Fornecedor 25	AIRTON LUIZ LIBARDI		KOMECO\KOH130QC		Declinou
	Rodada	Valor				
	Lance Inicial	6.120,00				
	Fornecedor 4989	POTENCIA SOM E INFORMATICA LTDA		Philco\PAC30000 IQFM		Declinou
	Rodada	Valor				
	Lance Inicial	6.125,00				
	1	5.990,00				
	2	5.970,00				
	3	5.950,00				
	Fornecedor 22310	BSH REFRIGERAÇÃO EIRELI - EPP		ELGIN\HVQI30B2IB		Declinou
	Rodada	Valor				
	Lance Inicial	6.125,25				
	1	6.000,00				
	Fornecedor 22310	BSH REFRIGERAÇÃO EIRELI - EPP		AGRATTO\ICST9QFR4		Vencedor
	Rodada	Valor				
	Lance Inicial	2.000,42				
	1	1.990,00				
	2	1.970,00				
	3	1.970,00				
	Fornecedor 25	AIRTON LUIZ LIBARDI		AGRATTO\9QFIR4		Declinou
	Rodada	Valor				
	Lance Inicial	2.000,00				
	Fornecedor 4989	POTENCIA SOM E INFORMATICA LTDA		Philco\PAC9000 ITQFM9W		Declinou
	Rodada	Valor				
	Lance Inicial	2.000,00				
	Fornecedor 19062	TECNOFORTE SISTEMAS DE REFRIGERACAO EIRELI		TCLTAC09CHSA1 INV		Declinou
	Rodada	Valor				
	Lance Inicial	2.000,00				
	1	1.980,00				
	Fornecedor 4989	POTENCIA SOM E INFORMATICA LTDA		Philco\PAC12000 ITQDM		Vencedor
	Rodada	Valor				
	Lance Inicial	2.384,50				
	1	2.355,00				
	2	2.300,00				
	Fornecedor 25	AIRTON LUIZ LIBARDI		KOMECO\KOH112QC		Declinou
	Rodada	Valor				
	Lance Inicial	2.380,00				

0244



Prefeitura Municipal de Planalto - 2021
Relatorio de Lances dos Fornecedores
Pregão 81/2021

Equipamento

Página:2

Objeto: AQUISIÇÃO E MANUTENÇÃO DE AR CONDICIONADO

	Fornecedor	19062	TECNOFORTE SISTEMAS DE REFRIGERACAO EIRELI	TCLITAC12CHSA1 INV	Declinou
	Rodada		Valor		
	Lance Inicial		2.374,00		
	Fornecedor	22310	BSH REFRIGERAÇÃO EIRELI - EPP	AGRATTOICST12QFR4	Declinou
	Rodada		Valor		
	Lance Inicial		2.384,72		
	1		2.365,00		
Lote: 0002	Item: 0003	APARELHO DE AR CONDICIONADO, modelo Split Reverso, quente e frio, 220v			Marca/Modelo: Quantidade: 20,00
	Fornecedor	4969	POTENCIA SOM E INFORMATICA LTDA	Philco/PAC18000 IQFM	Vencedor
	Rodada		Valor		
	Lance Inicial		3.051,00		
	1		3.030,00		
	2		3.000,00		
	3		3.000,00		
	Fornecedor	25	AIRTON LUIZ LIBARDI	KOMEKO/KOH118QC	Declinou
	Rodada		Valor		
	Lance Inicial		3.050,00		
	1		3.020,00		
	Fornecedor	19062	TECNOFORTE SISTEMAS DE REFRIGERACAO EIRELI	TCLITAC18CHSA1 INV	Declinou
	Rodada		Valor		
	Lance Inicial		3.051,00		
	Fornecedor	22310	BSH REFRIGERAÇÃO EIRELI - EPP	AGRATTOICS18QFR4	Declinou
	Rodada		Valor		
	Lance Inicial		3.051,05		
	1		3.040,00		
	2		3.010,00		
Lote: 0002	Item: 0004	APARELHO DE AR CONDICIONADO, modelo Split Reverso, quente e frio, 220v			Marca/Modelo: Quantidade: 18,00
	Fornecedor	19062	TECNOFORTE SISTEMAS DE REFRIGERACAO EIRELI	TCLITAC24CHSA1 INV	Vencedor
	Rodada		Valor		
	Lance Inicial		4.407,00		
	1		4.300,00		
	2		4.300,00		
	Fornecedor	25	AIRTON LUIZ LIBARDI	KOMEKO/KOH124QC	Declinou
	Rodada		Valor		
	Lance Inicial		4.400,00		
	Fornecedor	4969	POTENCIA SOM E INFORMATICA LTDA	Philco/PAC24000 IQFM	Declinou
	Rodada		Valor		
	Lance Inicial		4.407,00		
	Fornecedor	22310	BSH REFRIGERAÇÃO EIRELI - EPP	AGRATTOICS24QFR4	Declinou
	Rodada		Valor		
	Lance Inicial		4.407,16		
Lote: 0002	Item: 0005	APARELHO DE AR CONDICIONADO, modelo Split Reverso, quente e frio, 220v			Marca/Modelo: Quantidade: 13,00
	Fornecedor	19062	TECNOFORTE SISTEMAS DE REFRIGERACAO EIRELI	TCLITAC32CHSA1 INV	Vencedor
	Rodada		Valor		
	Lance Inicial		6.050,00		
	1		5.900,00		
	Fornecedor	25	AIRTON LUIZ LIBARDI	KOMEKO/KOH130QC	Declinou
	Rodada		Valor		
	Lance Inicial		6.120,00		
	Fornecedor	4969	POTENCIA SOM E INFORMATICA LTDA	Philco/PAC30000 IQFM	Declinou
	Rodada		Valor		
	Lance Inicial		6.125,00		
	Fornecedor	22310	BSH REFRIGERAÇÃO EIRELI - EPP	ELGIN/HVQI30B2IB	Declinou
	Rodada		Valor		
	Lance Inicial		6.125,25		
Lote: 0003	Item: 0001	Instalação de Ar condicionado SPLIT 9.000 BTUS - o Serviço compreende:			Marca/Modelo: Quantidade: 25,00
	Fornecedor	22310	BSH REFRIGERAÇÃO EIRELI - EPP	BSH	Vencedor
	Rodada		Valor		
	Lance Inicial		270,69		
	1		265,00		
	2		265,00		
	Fornecedor	25	AIRTON LUIZ LIBARDI	REFRIPEL	Declinou
	Rodada		Valor		
	Lance Inicial		270,00		
Lote: 0003	Item: 0002	Instalação de Ar condicionado SPLIT 12.000BTUS - o Serviço compreende:			Marca/Modelo: Quantidade: 25,00
	Fornecedor	22310	BSH REFRIGERAÇÃO EIRELI - EPP	BSH	Vencedor
	Rodada		Valor		

Emitido por: Cezar Augusto Soares, na versão: 55281

22/12/2021 09:55:20

 0245



Prefeitura Municipal de Planalto - 2021

Relatorio de Lances dos Fornecedores

Pregão 81/2021

Equipário

Página 3

Objeto: AQUISIÇÃO E MANUTENÇÃO DE AR CONDICIONADO

	Lance Inicial	270,69				
	1	265,00				
	2	265,00				
	Fornecedor 25	AIRTON LUIZ LIBARDI		REFRIPEL		Declinou
	Rodada	Valor				
	Lance Inicial	270,00				
Lote: 0003	Item: 0003	Instalação de Ar condicionado SPLIT 18.000 BTUS - o Serviço compreende		Marca/Modelo:	Quantidade:	25,00
	Fornecedor 22310	BSH REFRIGERAÇÃO EIRELI - EPP		BSH		Vencedor
	Rodada	Valor				
	Lance Inicial	345,86				
	1	330,00				
	2	330,00				
	Fornecedor 25	AIRTON LUIZ LIBARDI		REFRIPEL		Declinou
	Rodada	Valor				
	Lance Inicial	340,00				
Lote: 0003	Item: 0004	Instalação de Ar condicionado SPLIT 24.000BTUs - o Serviço compreende:		Marca/Modelo:	Quantidade:	25,00
	Fornecedor 22310	BSH REFRIGERAÇÃO EIRELI - EPP		BSH		Vencedor
	Rodada	Valor				
	Lance Inicial	378,84				
	1	360,00				
	2	360,00				
	Fornecedor 25	AIRTON LUIZ LIBARDI		REFRIPEL		Declinou
	Rodada	Valor				
	Lance Inicial	370,00				
Lote: 0003	Item: 0005	Instalação de Ar condicionado SPLIT 30.000BTUs - o Serviço compreende:		Marca/Modelo:	Quantidade:	25,00
	Fornecedor 22310	BSH REFRIGERAÇÃO EIRELI - EPP		BSH		Vencedor
	Rodada	Valor				
	Lance Inicial	397,08				
	1	380,00				
	2	380,00				
	Fornecedor 25	AIRTON LUIZ LIBARDI		REFRIPEL		Declinou
	Rodada	Valor				
	Lance Inicial	390,00				
Lote: 0004	Item: 0001	Limpeza e higienização de aparelhos de ar condicionado acima de 9000 B		Marca/Modelo:	Quantidade:	40,00
	Fornecedor 25	AIRTON LUIZ LIBARDI		REFRIPEL		Vencedor
	Rodada	Valor				
	Lance Inicial	330,00				
	1	310,00				
	2	290,00				
	3	290,00				
	Fornecedor 22310	BSH REFRIGERAÇÃO EIRELI - EPP		BSH		Declinou
	Rodada	Valor				
	Lance Inicial	330,00				
	1	320,00				
	2	300,00				
Lote: 0004	Item: 0002	Limpeza e higienização de aparelhos de ar condicionado acima de 12000		Marca/Modelo:	Quantidade:	40,00
	Fornecedor 25	AIRTON LUIZ LIBARDI		REFRIPEL		Vencedor
	Rodada	Valor				
	Lance Inicial	330,00				
	1	290,00				
	2	290,00				
	Fornecedor 22310	BSH REFRIGERAÇÃO EIRELI - EPP		BSH		Declinou
	Rodada	Valor				
	Lance Inicial	330,00				
	1	300,00				
Lote: 0004	Item: 0003	Limpeza e higienização de aparelhos de ar condicionado acima de 18000		Marca/Modelo:	Quantidade:	40,00
	Fornecedor 25	AIRTON LUIZ LIBARDI		REFRIPEL		Vencedor
	Rodada	Valor				
	Lance Inicial	380,00				
	1	360,00				
	2	340,00				
	3	320,00				
	4	300,00				
	5	300,00				
	Fornecedor 22310	BSH REFRIGERAÇÃO EIRELI - EPP		BSH		Declinou
	Rodada	Valor				

0246



Prefeitura Municipal de Planalto - 2021
Relatorio de Lances dos Fornecedores
Pregão 81/2021

Objeto: AQUISIÇÃO E MANUTENÇÃO DE AR CONDICIONADO

Lance Inicial	Valor	Marca/Modelo	Quantidade	Status
Lance Inicial	385,00			
1	370,00			
2	350,00			
3	330,00			
4	310,00			
Lote: 0004 Item: 0004 Limpeza e higienização de aparelhos de ar condicionado acima de 24000				
Fornecedor 25	AIRTON LUIZ LIBARDI	REFRIPEL	40,00	Vencedor
Rodada	Valor			
Lance Inicial	450,00			
1	430,00			
2	410,00			
3	390,00			
4	370,00			
5	370,00			
Fornecedor 22310	BSH REFRIGERAÇÃO EIRELI - EPP	BSH		Declinou
Rodada	Valor			
Lance Inicial	450,00			
1	440,00			
2	420,00			
3	400,00			
4	380,00			
Lote: 0004 Item: 0005 Limpeza e higienização de aparelhos de ar condicionado acima de 30000				
Fornecedor 25	AIRTON LUIZ LIBARDI	REFRIPEL	40,00	Vencedor
Rodada	Valor			
Lance Inicial	550,00			
1	530,00			
2	500,00			
3	500,00			
Fornecedor 22310	BSH REFRIGERAÇÃO EIRELI - EPP	BSH		Declinou
Rodada	Valor			
Lance Inicial	550,00			
1	540,00			
2	520,00			

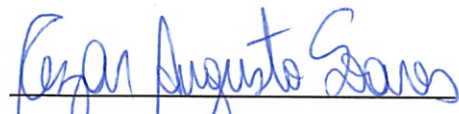
 CEZAR AUGUSTO SOARES
 Pregoeiro

 ANA SARA WELTER
 Membro

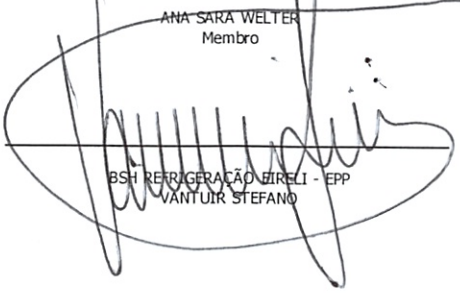
 BSH REFRIGERAÇÃO EIRELI - EPP
 VANTUIR STEFANO

 JULIANA SCHERER KOB'S
 Membro

AIRTON LUIZ LIBARDI
 AIRTON LUIZ LIBARDI

POTENCIA SOM E INFORMATICA LTDA
 CLEYTON RICARDO LAZAROTTO

TECNOFORTE SISTEMAS DE REFRIGERACAO EIRELI



 0247



Prefeitura Municipal de Planalto - 2021

Classificação por Fornecedor

Pregão 81/2021

Equipário

Página: 1

Item	Produto/Serviço	UN.	Quantidade	Status	Marca	Modelo	Preço Unitário	Preço Total	Sel	
Fornecedor: 25-6 AIRTON LUIZ LIBARDI CNPJ: 79.194.239/0001-08 Telefone: 4635551120 Status: Classificado Email: REFRIPEL@HOTMAIL.COM Representante: 3688-9 AIRTON LUIZ LIBARDI									70.000,00	
Lote 004 - Lote 004										
001	29445	Limpeza e higienização de aparelhos de ar condicionado acima de 9000 B	UN	40,00	Classificado	REFRIPEL				
							290,00	11.600,00	*	
002	29446	Limpeza e higienização de aparelhos de ar condicionado acima de 12000	UN	40,00	Classificado	REFRIPEL				
							290,00	11.600,00	*	
003	29447	Limpeza e higienização de aparelhos de ar condicionado acima de 18000	UN	40,00	Classificado	REFRIPEL				
							300,00	12.000,00	*	
004	29448	Limpeza e higienização de aparelhos de ar condicionado acima de 24000	UN	40,00	Classificado	REFRIPEL				
							370,00	14.800,00	*	
005	29449	Limpeza e higienização de aparelhos de ar condicionado acima de 30000	UN	40,00	Classificado	REFRIPEL				
							500,00	20.000,00	*	
Fornecedor: 22310-7 BSH REFRIGERAÇÃO EIRELI - EPP CNPJ: 86.744.539/0001-70 Telefone: 4532642715 Status: Classificado Email: centerlicita@gmail.com Representante: 22309-3 VANTUIR STEFANO									79.400,00	
Lote 002 - Lote 002										
001	29435	APARELHO DE AR CONDICIONADO, modelo Split Reverso, quente e frio, 220v	UN	20,00	Classificado	AGRATTO	ICST9QFR4	1.970,00	39.400,00	*
Lote 003 - Lote 003										
001	29440	Instalação de Ar condicionado SPLIT 9.000 BTUS – o Serviço compreende:	UN	25,00	Classificado	BSH REFRIGERAÇÃO	SERVIÇOS	265,00	6.625,00	*
002	29441	Instalação de Ar condicionado SPLIT 12.000BTUs - o Serviço compreende:	UN	25,00	Classificado	BSH REFRIGERAÇÃO	SERVIÇOS	265,00	6.625,00	*
003	29442	Instalação de Ar condicionado SPLIT 18.000 BTUS – o Serviço compreende	UN	25,00	Classificado	BSH REFRIGERAÇÃO	SERVIÇOS	330,00	8.250,00	*
004	29443	Instalação de Ar condicionado SPLIT 24.000BTUs – o Serviço compreende:	UN	25,00	Classificado	BSH REFRIGERAÇÃO	SERVIÇOS	360,00	9.000,00	*
005	29444	Instalação de Ar condicionado SPLIT 30.000BTUs - o Serviço compreende:	UN	25,00	Classificado	BSH REFRIGERAÇÃO	SERVIÇOS	380,00	9.500,00	*
Fornecedor: 4989-1 POTENCIA SOM E INFORMATICA LTDA CNPJ: 03.958.284/0001-11 Telefone: 4936220135 Status: Classificado Email: pottencia@pottencia.com.br Representante: 5007-5 CLEYTON RICARDO LAZAROTTO									106.000,00	
Lote 002 - Lote 002										
002	29436	APARELHO DE AR CONDICIONADO, modelo Split Reverso, quente e frio, 220v	UN	20,00	Classificado	Philco	PAC12000 ITQDM	2.300,00	46.000,00	*
003	29437	APARELHO DE AR CONDICIONADO, modelo Split Reverso, quente e frio, 220v	UN	20,00	Classificado	Philco	PAC18000 IQFM	3.000,00	60.000,00	*
Fornecedor: 19062-4 TECNOFORTE SISTEMAS DE REFRIGERACAO EIRELI CNPJ: 21.613.975/0001-65 Telefone: 47 30413006 Status: Classificado Email:									204.000,00	
Lote 001 - Lote 001										
001	29433	APARELHO DE AR CONDICIONADO, modelo Split Reverso, quente e frio, 220v	UN	2,00	Classificado	TCL	TAC24CHSA1 INV	4.300,00	8.600,00	*
002	29434	APARELHO DE AR CONDICIONADO, modelo Split Reverso, quente e frio, 220v	UN	7,00	Classificado	TCL	TAC32CHSA1 INV	5.900,00	41.300,00	*

0248



Prefeitura Municipal de Planalto - 2021
Classificação por Fornecedor
Pregão 81/2021

Equipério

Página 2

Item	Produto/Serviço	UN.	Quantidade	Status	Marca	Modelo	Preço Unitário	Preço Total	Sel
------	-----------------	-----	------------	--------	-------	--------	----------------	-------------	-----

Lote 002 - Lote 002

004 29438 APARELHO DE AR CONDICIONADO, modelo Split Reverso, quente e frio, 220v
005 29439 APARELHO DE AR CONDICIONADO, modelo Split Reverso, quente e frio, 220v

UN	18,00	Classificado	TCL	TAC24CHSA1 INV	4.300,00	77.400,00	*
UN	13,00	Classificado	TCL	TAC32CHSA1 INV	5.900,00	76.700,00	*

VALOR TOTAL: 459.400,00



Equipiano

Prefeitura Municipal de Planalto - 2021

Mapa da Licitação

Pregão 81/2021

Página:1

Data abertura: 22/12/2021		Data julgamento: 22/12/2021		Data homologação:							
Produto	UN.	Quantidade	CNPJ: 79.194.239/0001-08		CNPJ: 03.958.284/0001-11		CNPJ: 21.613.975/0001-65		CNPJ: 86.744.539/0001-70		
			Preço	Marca	Preço	Marca	Preço	Marca	Preço	Marca	
Lote 001 - Lote 001											
001	APARELHO DE AR CONDICIONADO, modelo	UN	2,00	4.400,00	KOMEKO	4.370,00	Philco	4.300,00 *	TCL	4.360,00	AGRATTO
002	APARELHO DE AR CONDICIONADO, modelo	UN	7,00	6.120,00	KOMEKO	5.950,00	Philco	5.900,00 *	TCL	6.000,00	ELGIN
Lote 002 - Lote 002											
001	APARELHO DE AR CONDICIONADO, modelo	UN	20,00	2.000,00	AGRATTO	2.000,00	Philco	1.980,00	TCL	1.970,00 *	AGRATTO
002	APARELHO DE AR CONDICIONADO, modelo	UN	20,00	2.380,00	KOMEKO	2.300,00 *	Philco	2.374,00	TCL	2.365,00	AGRATTO
003	APARELHO DE AR CONDICIONADO, modelo	UN	20,00	3.020,00	KOMEKO	3.000,00 *	Philco	3.051,00	TCL	3.010,00	AGRATTO
004	APARELHO DE AR CONDICIONADO, modelo	UN	18,00	4.400,00	KOMEKO	4.407,00	Philco	4.300,00 *	TCL	4.407,16	AGRATTO
005	APARELHO DE AR CONDICIONADO, modelo	UN	13,00	6.120,00	KOMEKO	6.125,00	Philco	5.900,00 *	TCL	6.125,25	ELGIN
Lote 003 - Lote 003											
001	Instalação de Ar condicionado SPLIT	UN	25,00	270,00	REFRIPEL					265,00 *	BSH REFRIGERAÇÃO
002	Instalação de Ar condicionado SPLIT	UN	25,00	270,00	REFRIPEL					265,00 *	BSH REFRIGERAÇÃO
003	Instalação de Ar condicionado SPLIT	UN	25,00	340,00	REFRIPEL					330,00 *	BSH REFRIGERAÇÃO
004	Instalação de Ar condicionado SPLIT	UN	25,00	370,00	REFRIPEL					360,00 *	BSH REFRIGERAÇÃO
005	Instalação de Ar condicionado SPLIT	UN	25,00	390,00	REFRIPEL					380,00 *	BSH REFRIGERAÇÃO
Lote 004 - Lote 004											
001	Limpeza e higienização de aparelhos	UN	40,00	290,00 *	REFRIPEL					300,00	BSH REFRIGERAÇÃO
002	Limpeza e higienização de aparelhos	UN	40,00	290,00 *	REFRIPEL					300,00	BSH REFRIGERAÇÃO
003	Limpeza e higienização de aparelhos	UN	40,00	300,00 *	REFRIPEL					310,00	BSH REFRIGERAÇÃO
004	Limpeza e higienização de aparelhos	UN	40,00	370,00 *	REFRIPEL					380,00	BSH REFRIGERAÇÃO
005	Limpeza e higienização de aparelhos	UN	40,00	500,00 *	REFRIPEL					520,00	BSH REFRIGERAÇÃO
TOTAL GERAL DO FORNECEDOR											
TOTAL GANHO PELO FORNECEDOR					70.000,00		106.000,00		204.000,00		79.400,00

CNPJ: 79.194.239/0001-08 - AIRTON LUIZ LIBARDI

CNPJ: 21.613.975/0001-65 - TECNOFORTE SISTEMAS DE REFRIGERACAO EIRELI

CNPJ: 03.958.284/0001-11 - POTENCIA SOM E INFORMATICA LTDA

CNPJ: 86.744.539/0001-70 - BSH REFRIGERAÇÃO EIRELI - EPP

FRU - Frustrado DES - Deserto EMP - Empate EME - Empate ME

Emitido por: Cezar Augusto Soares, na versão: 55281

22/12/2021 09:57:17

0250

Voltar

Imprimir

**Certificado de Regularidade do FGTS - CRF**

Inscrição: 03.958.284/0001-11
Razão Social: POTENCIA SOM E INFORMATICA LTDA EPP
Endereço: RUA ALMIRANTE BARROSO 684 / CENTRO / SAO MIGUEL DO OESTE / SC / 89900-000

A Caixa Econômica Federal, no uso da atribuição que lhe confere o Art. 7, da Lei 8.036, de 11 de maio de 1990, certifica que, nesta data, a empresa acima identificada encontra-se em situação regular perante o Fundo de Garantia do Tempo de Serviço - FGTS.

O presente Certificado não servirá de prova contra cobrança de quaisquer débitos referentes a contribuições e/ou encargos devidos, decorrentes das obrigações com o FGTS.

Validade: 09/12/2021 a 07/01/2022

Certificação Número: 2021120901515167023623

Informação obtida em 10/12/2021 08:36:06

A utilização deste Certificado para os fins previstos em Lei esta condicionada a verificação de autenticidade no site da Caixa: www.caixa.gov.br



MINISTÉRIO DA FAZENDA
Secretaria da Receita Federal do Brasil
Procuradoria-Geral da Fazenda Nacional

**CERTIDÃO POSITIVA COM EFEITOS DE NEGATIVA DE DÉBITOS RELATIVOS AOS TRIBUTOS
FEDERAIS E À DÍVIDA ATIVA DA UNIÃO**

Nome: **POTENCIA SOM E INFORMATICA LTDA**
CNPJ: **03.958.284/0001-11**

Ressalvado o direito de a Fazenda Nacional cobrar e inscrever quaisquer dívidas de responsabilidade do sujeito passivo acima identificado que vierem a ser apuradas, é certificado que:

1. constam débitos administrados pela Secretaria da Receita Federal do Brasil (RFB) com exigibilidade suspensa nos termos do art. 151 da Lei nº 5.172, de 25 de outubro de 1966 - Código Tributário Nacional (CTN), ou objeto de decisão judicial que determina sua desconsideração para fins de certificação da regularidade fiscal, ou ainda não vencidos; e
2. não constam inscrições em Dívida Ativa da União (DAU) na Procuradoria-Geral da Fazenda Nacional (PGFN).

Conforme disposto nos arts. 205 e 206 do CTN, este documento tem os mesmos efeitos da certidão negativa.

Esta certidão é válida para o estabelecimento matriz e suas filiais e, no caso de ente federativo, para todos os órgãos e fundos públicos da administração direta a ele vinculados. Refere-se à situação do sujeito passivo no âmbito da RFB e da PGFN e abrange inclusive as contribuições sociais previstas nas alíneas 'a' a 'd' do parágrafo único do art. 11 da Lei nº 8.212, de 24 de julho de 1991.

A aceitação desta certidão está condicionada à verificação de sua autenticidade na Internet, nos endereços <<http://rfb.gov.br>> ou <<http://www.pgfn.gov.br>>.

Certidão emitida gratuitamente com base na Portaria Conjunta RFB/PGFN nº 1.751, de 2/10/2014.

Emitida às 08:54:10 do dia 04/11/2021 <hora e data de Brasília>.

Válida até 03/05/2022.

Código de controle da certidão: **310C.3C01.7061.8360**

Qualquer rasura ou emenda invalidará este documento.

0252



ESTADO DE SANTA CATARINA
SECRETARIA DE ESTADO DA FAZENDA

CERTIDÃO NEGATIVA DE DÉBITOS ESTADUAIS

Nome (razão social): **POTENCIA SOM E INFORMATICA LTDA**
CNPJ/CPF: **03.958.284/0001-11**

Ressalvando o direito da Fazenda Estadual de inscrever e cobrar as dívidas que vierem a ser apuradas, é certificado que não constam, na presente data, pendências em nome do contribuinte acima identificado, relativas aos tributos, dívida ativa e demais débitos administrados pela Secretaria de Estado da Fazenda.

Dispositivo Legal: **Lei nº 3938/66, Art. 154**
Número da certidão: **210140178023393**
Data de emissão: **10/12/2021 08:33:41**
Validade (Lei nº 3938/66, Art. 158, modificado pelo artigo 18 da Lei n 15.510/11.): **08/02/2022**

A autenticidade desta certidão deverá ser confirmada na página da Secretaria de Estado da Fazenda na Internet, no endereço: <http://www.sef.sc.gov.br>

Este documento foi assinado digitalmente
Impresso em: 10/12/2021 08:33:41

  0253



CERTIDÃO NEGATIVA DE DÉBITOS

Nome / Razão Social

POTENCIA SOM E INFORMÁTICA LTDA - EPP - CNPJ: 03958284000111

Aviso

Sem débitos pendentes até a presente data.

Comprovação Junto à

Finalidade

Mensagem

Certificamos que até a presente data não constam débitos tributários relativos à inscrição abaixo caracterizada.

A Fazenda Municipal se reserva o direito de cobrar débitos que venham a ser constatados, mesmo se referentes a períodos compreendidos nesta certidão.

Inscrição

Contribuinte: 7533 - POTENCIA SOM E INFORMÁTICA LTDA - EPP
Endereço: Rua ALMIRANTE BARROSO, 684 - Bairro Centro - CEP 89.900-000

Código de Controle

CWZRZJV6LXZVOQF1

A validade do documento pode ser consultada no site da prefeitura por meio do código de controle informado.
<https://www.saomiguel.sc.gov.br>

São Miguel do Oeste (SC), 10 de Dezembro de 2021



PODER JUDICIÁRIO
JUSTIÇA DO TRABALHO

CERTIDÃO NEGATIVA DE DÉBITOS TRABALHISTAS

Nome: POTENCIA SOM E INFORMATICA LTDA (MATRIZ E FILIAIS)

CNPJ: 03.958.284/0001-11

Certidão n°: 48838552/2021

Expedição: 04/11/2021, às 08:58:08

Validade: 02/05/2022 - 180 (cento e oitenta) dias, contados da data de sua expedição.

Certifica-se que **POTENCIA SOM E INFORMATICA LTDA (MATRIZ E FILIAIS)**, inscrito(a) no CNPJ sob o n° 03.958.284/0001-11, **NÃO CONSTA** do Banco Nacional de Devedores Trabalhistas.

Certidão emitida com base no art. 642-A da Consolidação das Leis do Trabalho, acrescentado pela Lei n° 12.440, de 7 de julho de 2011, e na Resolução Administrativa n° 1470/2011 do Tribunal Superior do Trabalho, de 24 de agosto de 2011.

Os dados constantes desta Certidão são de responsabilidade dos Tribunais do Trabalho e estão atualizados até 2 (dois) dias anteriores à data da sua expedição.

No caso de pessoa jurídica, a Certidão atesta a empresa em relação a todos os seus estabelecimentos, agências ou filiais.

A aceitação desta certidão condiciona-se à verificação de sua autenticidade no portal do Tribunal Superior do Trabalho na Internet (<http://www.tst.jus.br>).

Certidão emitida gratuitamente.

INFORMAÇÃO IMPORTANTE

Do Banco Nacional de Devedores Trabalhistas constam os dados necessários à identificação das pessoas naturais e jurídicas inadimplentes perante a Justiça do Trabalho quanto às obrigações estabelecidas em sentença condenatória transitada em julgado ou em acordos judiciais trabalhistas, inclusive no concernente aos recolhimentos previdenciários, a honorários, a custas, a emolumentos ou a recolhimentos determinados em lei; ou decorrentes de execução de acordos firmados perante o Ministério Público do Trabalho ou Comissão de Conciliação Prévia.

A handwritten signature in black ink, consisting of several loops and strokes, located at the bottom right of the page.

CERTIDÃO FALÊNCIA, CONCORDATA E RECUPERAÇÃO JUDICIAL Nº: 1133611

À vista dos registros constantes no **sistema eproc do Primeiro Grau de Jurisdição** do Poder Judiciário de Santa Catarina, utilizando como parâmetro os dados informados pelo(a) requerente, NADA CONSTA distribuído em relação a:

NOME: POTENCIA SOM E INFORMATICA LTDA

Raiz do CNPJ: 03.958.284

Certidão emitida às 09:01 de 04/11/2021.

OBSERVAÇÕES

- 1) Esta certidão tem validade de 60 (sessenta) dias a contar da data da emissão.
- 2) Esta certidão abrange todo o primeiro grau de jurisdição do Poder Judiciário Catarinense.
- 3) Certidão expedida em consonância com a Lei nº 11.101/2005, com a inclusão das classes extrajudiciais: 128 - Recuperação Extrajudicial e 20331 - Homologação de Recuperação Extrajudicial;
- 4) Foram considerados os normativos do CNJ;
- 5) Os dados informados são de responsabilidade do solicitante e devem ser conferidos pelo interessado e/ou destinatário;
- 6) Esta certidão abrange os processos dos Juizados Especiais e das Turmas Recursais;

ATENÇÃO: A presente certidão é válida desde que apresentada juntamente com a respectiva certidão de registros cadastrados no sistema de automação da justiça - SAJ5, disponível através do endereço <https://esaj.tjsc.jus.br/sco/abrirCadastro.do>



04/11/2021

0011623753

PODER JUDICIÁRIO
TRIBUNAL DE JUSTIÇA DO ESTADO DE SANTA CATARINA
Comarca de São Miguel do Oeste

CERTIDÃO
FALÊNCIA, CONCORDATA E RECUPERAÇÃO JUDICIAL

CERTIDÃO Nº: 8924429

FOLHA: 1/1

À vista dos registros cíveis constantes nos sistemas de informática do Poder Judiciário do Estado de Santa Catarina da Comarca de São Miguel do Oeste, com distribuição anterior à data de 03/11/2021, verificou-se NADA CONSTAR em nome de:

POTENCIA SOM E INFORMATICA LTDA, portador do CNPJ: 03.958.284/0001-11. *****

OBSERVAÇÕES:

- a) para a emissão desta certidão, foram considerados os normativos do Conselho Nacional de Justiça;
- b) os dados informados são de responsabilidade do solicitante e devem ser conferidos pelo interessado e/ou destinatário;
- c) a autenticidade deste documento poderá ser confirmada no endereço eletrônico <http://www.tjsc.jus.br/portal>, opção Certidões/Conferência de Certidão;
- d) para a Comarca da Capital, a pesquisa abrange os feitos em andamento do Foro Central, Eduardo Luz, Norte da Ilha, Fórum Bancário e Distrital do Continente;
- e) certidão é expedida em consonância com a Lei nº 11.101/2005, com a inclusão das classes extrajudiciais: 128 - Recuperação Extrajudicial e 20331 - Homologação de Recuperação Extrajudicial.

ATENÇÃO: A presente certidão é válida desde que apresentada juntamente com a respectiva certidão de registros cadastrados no sistema eproc, disponível através do endereço <https://certeproc1g.tjsc.jus.br>

Certifico finalmente que esta certidão é isenta de custas.

Esta certidão foi emitida pela internet e sua validade é de 60 dias.

São Miguel do Oeste, quinta-feira, 4 de novembro de 2021.

PEDIDO Nº: 0011623753

0257

TERMO DE ABERTURA

DIARIO

Nº de Ordem 20

Contém este livro 236 folhas numeradas eletronicamente do número 1 a 236 e servirá de DIARIO nº 20, referente ao período compreendido entre 01/01/2020 a 31/12/2020 sendo a data de Encerramento do Exercício Social dia 31/12/2020 e obtidas através de processamento eletrônico com os lançamentos das operações próprias do estabelecimento abaixo identificado:

Nome: POTENCIA SOM E INFORMATICA LTDA
 Endereço: RUA ALMIRANTE BARROSO, 684
 Bairro: CENTRO
 C.E.P.: 89900000
 Cidade.: SÃO MIGUEL DO OESTE / SC

Registrada na JUCESC sob nº 42202863179 e arquivado em 24/07/2000.
 Inscrição Estadual nº 254.094.171 e C.N.P.J. nº 03958284000111

SÃO MIGUEL DO OESTE/SC, 27 de Abril de 2021

MIGUEL DE MOURA
 CONTADOR
 C.P.F.:29607906934
 R.G.:620.179 SSP/SC
 C.R.C.:013900

VALDENIR PEDROZO AIRES
 SOCIO ADMINISTRADOR
 C.P.F.:03119047937
 R.G.:4.042.170 SESP/SC



http://assinador.pscs.com.br/assinadorweb/autenticacao?chave1=blSY_QlSwKjxCsrZc32hkEESDN6VDROeIhYKXVI78kb580ji4QWwmmQ
 ASSINADO DIGITALMENTE POR: 29607906934-MIGUEL DE MOURA|03119047937-VALDENIR PEDROZO AIRES



Junta Comercial do Estado de Santa Catarina
 Certifico o Registro em 27/04/2021
 Arquivamento 219867615 Protocolo 219132127 de 27/04/2021
 Nome da empresa POTENCIA SOM E INFORMATICA LTDA
 NIRE 42202863179
 Este documento pode ser verificado em
<http://regin.jucesc.sc.gov.br/autenticacaoDocumentos/Autenticacao.aspx>
 Chancela 172861971349
 Esta cópia foi autenticada digitalmente e assinada em 27/04/2021
 por Biasco Borges Barcellos - Secretario-geral

0258

BALANÇO PATRIMONIAL REALIZADO EM 31 de Dezembro de 2020

A T I V O

	31/12/2020	31/12/2019
CIRCULANTE	933.486,15	812.683,46
CAIXA E EQUIVALENTE A CAIXA	210.634,39	131.708,53
CAIXA	92.826,52	56.187,32
CAIXA MATRIZ	92.826,52	56.187,32
BANCOS C/ MOVTO	106.631,26	4.780,85
B BRASIL S/A C/ MOVTO	90.564,26	0,00
CREDI SICCOB C/ MOVTO	16.067,00	4.780,85
BANCOS MERCADO ABERTO	11.176,61	70.740,36
B BRASIL C/ APLICAÇÃO	3.931,89	63.910,85
SICCOB APLICAÇÃO RDC	567,98	567,98
SICCOB/CREDI COTA CAPITAL	6.676,74	6.261,53
CREDITOS	237,28	237,28
IMPOSTOS A RECUPERAR	237,28	237,28
ICMS A RECUPERAR	237,28	237,28
ESTOQUES	722.614,48	680.737,65
MERCADORIAS	722.614,48	680.737,65
ATIVO NAO CIRCULANTE	16.922,94	133.873,61
IMOBILIZADO	16.922,94	133.873,61
IMOBILIZADO	16.922,94	133.873,61
VEICULOS	37.688,62	152.395,50
MOVEIS E UTENSILIOS	3.147,70	3.147,70
MAQUINAS, EQUIPAMENTOS	4.009,69	4.009,69
(-)DEPREC ACUM VEICULOS	21.596,10-	19.606,30-
(-)DEPREC ACUM MOVEIS E UTENCILIOS	3.147,70-	3.147,70-
(-)DEPREC ACUM MAQS EQUIPAMENTOS	3.179,27-	2.925,28-
TOTAL DO ATIVO	950.409,09	946.557,07

SAO MIGUEL DO OESTE-SC, 31 de Dezembro de 2020

VALDENIR PEDROZO AIRES
 ADMINISTRADOR
 CPF: 031.190.479-37

Miguel de Moura
 Contador
 CRC: 1 SC-013900/O-4
 CPF: 296.079.069-34

BALANÇO PATRIMONIAL REALIZADO EM 31 de Dezembro de 2020

P A S S I V O

	31/12/2020	31/12/2019
CIRCULANTE	18.551,42	19.011,03
VALORES EXIGIVEIS	18.551,42	19.011,03
OBRIGACOES FISCAIS	16.911,00	9.718,06
SIMPLES A RECOLHER	16.911,00	9.718,06
OBRIGACOES SOCIAIS	1.640,42	9.292,97
FERIAS/13o. SAL./INDENIZ. A PAGAR	1.583,39	3.840,49
FGTS A RECOLHER	126,92	788,22
INSS A RECOLHER	0,00	822,46
SALARIOS A PAGAR	69,89-	3.841,80
TOTAL DO PASSIVO	18.551,42	19.011,03
P A T R I M Ô N I O L Í Q U I D O		
CAPITAL REALIZADO	931.857,67	927.546,04
CAPITAL	150.000,00	150.000,00
CAPITAL SOCIAL	150.000,00	150.000,00
LUCROS E/OU PREJUIZOS ACUMULADOS	781.857,67	777.546,04
LUCROS EXERCICIOS ANTERIORES	567.546,04	489.957,80
LUCROS N/EXERCICIO	214.311,63	287.588,24
TOTAL DO PATRIMÔNIO LÍQUIDO	931.857,67	927.546,04
TOTAL DO PASSIVO + PATRIMÔNIO LÍQUIDO	950.409,09	946.557,07

SAO MIGUEL DO OESTE-SC, 31 de Dezembro de 2020

VALDENIR PEDROZO AIRES
 ADMINISTRADOR
 CPF: 031.190.479-37

Miguel de Moura
 Contador
 CRC: 1 SC-013900/O-4
 CPF: 296.079.069-34

0259

POTENCIA SOM E INFORMATICA LTDA CNPJ:03.958.284/0001-11
 RUA ALMIRANTE BARROSO, 684 CENTRO
 89900-000 SAO MIGUEL DO OESTE SC
 LIVRO DIÁRIO Número: 20 Página:229

DEMONSTRAÇÃO DO RESULTADO

	2020	2019
RECEITAS		
(+) RECEITA DE MERCADORIAS	1.311.491,13	1.287.654,10
(+) RECEITAS DE SERVIÇOS	18.801,32	14.137,98
(=) TOTAL RECEITA	1.330.292,45	1.301.792,08
(-) DEDUÇÃO DE VENDAS	47.910,55	30.023,75
(-) DEDUÇÃO DE IMPOSTOS	113.602,21	115.049,35
(=) RECEITA LIQUIDA	1.168.779,69	1.156.718,98
(-) CUSTOS DE MERCADORIAS E SERVIÇOS	739.915,47	668.009,68
(=) LÚCRO BRUTO	428.864,22	488.709,30
DESPESAS OPERACIONAIS		
(-) DESPESAS C/VENDAS	1.500,00	2.600,00
(-) DESPESAS ADMINISTRATIVAS	110.823,18	115.269,87
(-) DESPESAS C/PESSOAL	98.451,87	79.794,36
(-) DESPESAS TRIBUTARIAS	470,47	1.140,07
(=) RESULTADO OPERACIONAL ANTES DO RES FINAN	217.618,70	289.905,00
RESULTADO FINANCEIRO		
(+) RECEITAS FINANCEIRAS	515,49	1.152,38
(-) DESPESAS FINANCEIRAS	3.822,56	3.469,14
OUTRAS RECEITAS E DESPESAS OPERACIONAIS		
(=) RESULTADO LIQUIDO DO PERÍODO	214.311,63	287.588,24

SAO MIGUEL DO OESTE-SC, 31 de Dezembro de 2020

VALDENIR PEDROZO AIRES
 ADMINISTRADOR
 CPF: 031.190.479-37

Miguel de Moura
 Contador
 CRC: 1 SC-013900/0-4
 CPF: 296.079.069-34

POTENCIA SOM E INFORMATICA LTDA CNPJ:03.958.284/0001-11
 RUA ALMIRANTE BARROSO, 684 CENTRO
 89900-000 SAO MIGUEL DO OESTE SC
 LIVRO DIÁRIO Número: 20 Página:230

DEMONSTRAÇÃO DOS LUCROS OU PREJUÍZOS ACUMULADOS-DLPA

DESCRIÇÃO	Valores	
	2020	2019
(+) SALDO INICIAL DE LUCROS OU PREJUÍZOS ACUMULADOS	777.546,04	685.957,80
(+) Ajustes Credores de Exercícios Anteriores	287.588,24	443.547,25
(-) Ajustes Devedores de Exercícios Anteriores	287.588,24	443.547,25
(+) Lucro Líquido do Exercício	214.311,63	287.588,24
(-) Dividendos ou Lucros Distribuídos, Pagos ou Creditados	210.000,00	196.000,00
(=) SALDO FINAL DE LUCROS OU PREJUÍZOS ACUMULADOS	781.857,67	777.546,04

SAO MIGUEL DO OESTE-SC, 31 de Dezembro de 2020

VALDENIR PEDROZO AIRES
 ADMINISTRADOR
 CPF: 031.190.479-37

Miguel de Moura
 Contador
 CRC: 1 SC-013900/0-4
 CPF: 296.079.069-34

0260

DEMONSTRAÇÃO DAS MUTAÇÕES DO PATRIMÔNIO LÍQUIDO

RUBRICA	PATRIMÔNIO SOCIAL	
	01/01/2020	31/12/2020
Capital Social	150.000,00	150.000,00
Reserva de Lucros	1.301.792,08	1.301.792,08
Reserva de Retenções	214.915,44	214.915,44
Reserva de Avaliação	1.196.609,24	1.196.609,24
VALOR SOCIAL EM 01/01/2020	150.000,00	150.000,00
VALOR SOCIAL EM 31/12/2020	150.000,00	150.000,00
Resultado Líquido do Exercício		1.301.792,08
Distribuição de Dividendos		(1.301.792,08)
VALOR SOCIAL EM 01/01/2021	150.000,00	150.000,00
VALOR SOCIAL EM 31/12/2021	150.000,00	150.000,00

SAO MIGUEL DO OESTE-SC, 31 de Dezembro de 2020

VALDENIR PEDROZO AIRES
 ADMINISTRADOR
 CPF: 031.190.479-37

Miguel de Moura
 Contador
 CRC: 1 SC-013900/O-4
 CPF: 296.079.069-34

DEMONSTRAÇÃO DO FLUXO DE CAIXA

DESCRIÇÃO	Valores	
	01/01/2020 a 31/12/2020	01/01/2019 a 31/12/2019
FLUXO DE CAIXA DAS ATIVIDADES OPERACIONAIS		
(+)VENDA DE MERCADORIAS E SERVIÇOS	1.330.292,45	1.301.792,08
(-)DEVOLUÇÃO DE VENDAS	47.910,55	30.023,75
(+)OUTROS CREDITOS	515,49	1.152,38
(+)ESTORNO DESPESAS FINANCEIRAS E DEVOLUÇÃO COMPRAS	3.612,10	1.263,45
(-)PAGAMENTO FORNECEDORES E COMPRA MERCADORIAS	785.404,40	779.788,56
(-)OBRIGAÇÕES E ENCARGOS	268.557,67	251.743,61
(-)PAGAMENTOS E OUTRAS DESPESAS	268.281,56	261.179,53
(=)CAIXA LIQUIDO DAS ATIVIDADES OPERACIONAIS	(35.734,14)	(18.527,54)
FLUXO DAS ATIVIDADES DE INVESTIMENTO		
(+)VENDAS DE IMOBILIZADO	114.660,00	0,00
(=)CAIXA LIQUIDO DAS ATIVIDADES DE INVESTIMENTO	114.660,00	0,00
FLUXO DE CAIXA DAS ATIVIDADES DE FINANCIAMENTO		
(=)CAIXA LIQUIDO DAS ATIVIDADES DE FINANCIAMENTO	0,00	0,00
(=)AUMENTO/DIMINUIÇÃO LIQUIDO DE CAIXA	78.925,86	(18.527,54)

Caixa e Equivalentes de Caixa no Início do Período:	131.708,53	150.236,07
Caixa e Equivalentes de Caixa no Final do Período:	210.634,39	131.708,53
Variação Líquida:	78.925,86	(18.527,54)

SAO MIGUEL DO OESTE-SC, 31 de Dezembro de 2020

VALDENIR PEDROZO AIRES
 ADMINISTRADOR
 CPF: 031.190.479-37

Miguel de Moura
 Contador
 CRC: 1 SC-013900/O-4
 CPF: 296.079.069-34

1970

NOTAS EXPLICATIVAS DAS DEMONSTRAÇÕES Período:01/01/2020 a 31/12/2020

1. OBJETIVO DAS DEMONSTRAÇÕES
 O presente Livro de Demonstrações Contábeis foi elaborado em conformidade com as normas contábeis estabelecidas pelo Conselho Nacional de Contabilidade (CNC) e suas resoluções, e tem por finalidade apresentar de forma clara e objetiva a situação financeira, econômica e operacional da empresa, bem como a situação patrimonial e financeira, para que os interessados possam tomar as decisões necessárias para o exercício de suas atividades. As demonstrações contábeis foram elaboradas em conformidade com as normas contábeis estabelecidas pelo Conselho Nacional de Contabilidade (CNC) e suas resoluções, e tem por finalidade apresentar de forma clara e objetiva a situação financeira, econômica e operacional da empresa, bem como a situação patrimonial e financeira, para que os interessados possam tomar as decisões necessárias para o exercício de suas atividades. As demonstrações contábeis foram elaboradas em conformidade com as normas contábeis estabelecidas pelo Conselho Nacional de Contabilidade (CNC) e suas resoluções, e tem por finalidade apresentar de forma clara e objetiva a situação financeira, econômica e operacional da empresa, bem como a situação patrimonial e financeira, para que os interessados possam tomar as decisões necessárias para o exercício de suas atividades.

2. POLÍTICA CONTÁBEIS
 As demonstrações contábeis foram elaboradas em conformidade com as normas contábeis estabelecidas pelo Conselho Nacional de Contabilidade (CNC) e suas resoluções, e tem por finalidade apresentar de forma clara e objetiva a situação financeira, econômica e operacional da empresa, bem como a situação patrimonial e financeira, para que os interessados possam tomar as decisões necessárias para o exercício de suas atividades.

3. DE DETERMINAÇÃO DE RESPONSABILIDADES
 A administração da empresa é responsável por assegurar que as demonstrações contábeis apresentadas refletem adequadamente a situação financeira, econômica e operacional da empresa, bem como a situação patrimonial e financeira, para que os interessados possam tomar as decisões necessárias para o exercício de suas atividades.

4. DETERMINAÇÃO DE RESPONSABILIDADES
 A administração da empresa é responsável por assegurar que as demonstrações contábeis apresentadas refletem adequadamente a situação financeira, econômica e operacional da empresa, bem como a situação patrimonial e financeira, para que os interessados possam tomar as decisões necessárias para o exercício de suas atividades.

5. VÍCIO DE VALORES
 A administração da empresa é responsável por assegurar que as demonstrações contábeis apresentadas refletem adequadamente a situação financeira, econômica e operacional da empresa, bem como a situação patrimonial e financeira, para que os interessados possam tomar as decisões necessárias para o exercício de suas atividades.

Descrição	2019	2020
5.1 Saldo equivalente a caixa	R\$ 1.147,70	R\$ 1.147,70
5.2 Saldo de caixa	R\$ 1.147,70	R\$ 1.147,70
5.3 Saldo de caixa	R\$ 1.147,70	R\$ 1.147,70
5.4 Saldo de caixa	R\$ 1.147,70	R\$ 1.147,70
5.5 Saldo de caixa	R\$ 1.147,70	R\$ 1.147,70
5.6 Saldo de caixa	R\$ 1.147,70	R\$ 1.147,70
5.7 Saldo de caixa	R\$ 1.147,70	R\$ 1.147,70
5.8 Saldo de caixa	R\$ 1.147,70	R\$ 1.147,70
5.9 Saldo de caixa	R\$ 1.147,70	R\$ 1.147,70
5.10 Saldo de caixa	R\$ 1.147,70	R\$ 1.147,70

6. VÍCIO DE VALORES
 A administração da empresa é responsável por assegurar que as demonstrações contábeis apresentadas refletem adequadamente a situação financeira, econômica e operacional da empresa, bem como a situação patrimonial e financeira, para que os interessados possam tomar as decisões necessárias para o exercício de suas atividades.

7. VÍCIO DE VALORES
 A administração da empresa é responsável por assegurar que as demonstrações contábeis apresentadas refletem adequadamente a situação financeira, econômica e operacional da empresa, bem como a situação patrimonial e financeira, para que os interessados possam tomar as decisões necessárias para o exercício de suas atividades.

SAO MIGUEL DO OESTE-SC, 31 de Dezembro de 2020

VALDENIR PEDROZO AIRES
 ADMINISTRADOR
 CPF: 031.190.479-37
 Miguel de Moura
 Contador
 CRC: 1 SC-013900/O-4
 CPF: 296.079.069-34

NOTAS EXPLICATIVAS DAS DEMONSTRAÇÕES Período:01/01/2020 a 31/12/2020

1. OBJETIVO DAS DEMONSTRAÇÕES
 O presente Livro de Demonstrações Contábeis foi elaborado em conformidade com as normas contábeis estabelecidas pelo Conselho Nacional de Contabilidade (CNC) e suas resoluções, e tem por finalidade apresentar de forma clara e objetiva a situação financeira, econômica e operacional da empresa, bem como a situação patrimonial e financeira, para que os interessados possam tomar as decisões necessárias para o exercício de suas atividades. As demonstrações contábeis foram elaboradas em conformidade com as normas contábeis estabelecidas pelo Conselho Nacional de Contabilidade (CNC) e suas resoluções, e tem por finalidade apresentar de forma clara e objetiva a situação financeira, econômica e operacional da empresa, bem como a situação patrimonial e financeira, para que os interessados possam tomar as decisões necessárias para o exercício de suas atividades.

Descrição	2019	2020
1.1 Saldo de caixa	R\$ 1.147,70	R\$ 1.147,70
1.2 Saldo de caixa	R\$ 1.147,70	R\$ 1.147,70
1.3 Saldo de caixa	R\$ 1.147,70	R\$ 1.147,70
1.4 Saldo de caixa	R\$ 1.147,70	R\$ 1.147,70
1.5 Saldo de caixa	R\$ 1.147,70	R\$ 1.147,70
1.6 Saldo de caixa	R\$ 1.147,70	R\$ 1.147,70
1.7 Saldo de caixa	R\$ 1.147,70	R\$ 1.147,70
1.8 Saldo de caixa	R\$ 1.147,70	R\$ 1.147,70
1.9 Saldo de caixa	R\$ 1.147,70	R\$ 1.147,70
1.10 Saldo de caixa	R\$ 1.147,70	R\$ 1.147,70

2. DETERMINAÇÃO DE RESPONSABILIDADES
 A administração da empresa é responsável por assegurar que as demonstrações contábeis apresentadas refletem adequadamente a situação financeira, econômica e operacional da empresa, bem como a situação patrimonial e financeira, para que os interessados possam tomar as decisões necessárias para o exercício de suas atividades.

Descrição	2019	2020
2.1 Saldo de caixa	R\$ 1.147,70	R\$ 1.147,70
2.2 Saldo de caixa	R\$ 1.147,70	R\$ 1.147,70
2.3 Saldo de caixa	R\$ 1.147,70	R\$ 1.147,70
2.4 Saldo de caixa	R\$ 1.147,70	R\$ 1.147,70
2.5 Saldo de caixa	R\$ 1.147,70	R\$ 1.147,70
2.6 Saldo de caixa	R\$ 1.147,70	R\$ 1.147,70
2.7 Saldo de caixa	R\$ 1.147,70	R\$ 1.147,70
2.8 Saldo de caixa	R\$ 1.147,70	R\$ 1.147,70
2.9 Saldo de caixa	R\$ 1.147,70	R\$ 1.147,70
2.10 Saldo de caixa	R\$ 1.147,70	R\$ 1.147,70

3. DETERMINAÇÃO DE RESPONSABILIDADES
 A administração da empresa é responsável por assegurar que as demonstrações contábeis apresentadas refletem adequadamente a situação financeira, econômica e operacional da empresa, bem como a situação patrimonial e financeira, para que os interessados possam tomar as decisões necessárias para o exercício de suas atividades.

Descrição	2019	2020
3.1 Saldo de caixa	R\$ 1.147,70	R\$ 1.147,70
3.2 Saldo de caixa	R\$ 1.147,70	R\$ 1.147,70
3.3 Saldo de caixa	R\$ 1.147,70	R\$ 1.147,70
3.4 Saldo de caixa	R\$ 1.147,70	R\$ 1.147,70
3.5 Saldo de caixa	R\$ 1.147,70	R\$ 1.147,70
3.6 Saldo de caixa	R\$ 1.147,70	R\$ 1.147,70
3.7 Saldo de caixa	R\$ 1.147,70	R\$ 1.147,70
3.8 Saldo de caixa	R\$ 1.147,70	R\$ 1.147,70
3.9 Saldo de caixa	R\$ 1.147,70	R\$ 1.147,70
3.10 Saldo de caixa	R\$ 1.147,70	R\$ 1.147,70

4. DETERMINAÇÃO DE RESPONSABILIDADES
 A administração da empresa é responsável por assegurar que as demonstrações contábeis apresentadas refletem adequadamente a situação financeira, econômica e operacional da empresa, bem como a situação patrimonial e financeira, para que os interessados possam tomar as decisões necessárias para o exercício de suas atividades.

Descrição	2019	2020
4.1 Saldo de caixa	R\$ 1.147,70	R\$ 1.147,70
4.2 Saldo de caixa	R\$ 1.147,70	R\$ 1.147,70
4.3 Saldo de caixa	R\$ 1.147,70	R\$ 1.147,70
4.4 Saldo de caixa	R\$ 1.147,70	R\$ 1.147,70
4.5 Saldo de caixa	R\$ 1.147,70	R\$ 1.147,70
4.6 Saldo de caixa	R\$ 1.147,70	R\$ 1.147,70
4.7 Saldo de caixa	R\$ 1.147,70	R\$ 1.147,70
4.8 Saldo de caixa	R\$ 1.147,70	R\$ 1.147,70
4.9 Saldo de caixa	R\$ 1.147,70	R\$ 1.147,70
4.10 Saldo de caixa	R\$ 1.147,70	R\$ 1.147,70

5. DETERMINAÇÃO DE RESPONSABILIDADES
 A administração da empresa é responsável por assegurar que as demonstrações contábeis apresentadas refletem adequadamente a situação financeira, econômica e operacional da empresa, bem como a situação patrimonial e financeira, para que os interessados possam tomar as decisões necessárias para o exercício de suas atividades.

6. DETERMINAÇÃO DE RESPONSABILIDADES
 A administração da empresa é responsável por assegurar que as demonstrações contábeis apresentadas refletem adequadamente a situação financeira, econômica e operacional da empresa, bem como a situação patrimonial e financeira, para que os interessados possam tomar as decisões necessárias para o exercício de suas atividades.

SAO MIGUEL DO OESTE-SC, 31 de Dezembro de 2020

VALDENIR PEDROZO AIRES
 ADMINISTRADOR
 CPF: 031.190.479-37
 Miguel de Moura
 Contador
 CRC: 1 SC-013900/O-4
 CPF: 296.079.069-34

POTENCIA SOM E INFORMATICA LTDA CNPJ(CGC): 03.958.284/0001-11
 RUA ALMIRANTE BARROSO, 684 CENTRO
 89900-000 SAO MIGUEL DO OESTE - SC
 LIVRO DIÁRIO Número:20 Página:235

NOTAS EXPLICATIVAS DAS DEMONSTRAÇÕES Período:01/01/2020 a 31/12/2020

SAO MIGUEL DO OESTE, 27 de Dezembro de 2020.

SAO MIGUEL DO OESTE-SC, 31 de Dezembro de 2020

VALDENIR PEDROZO AIRES
 ADMINISTRADOR
 CPF: 031.190.479-37

Miguel de Moura
 Contador
 CRC: 1 SC-013900/O-4
 CPF: 296.079.069-34

TERMO DE ENCERRAMENTO

DIARIO

Nº de Ordem 20

Contém este livro 236 folhas numeradas eletronicamente do número 1 a 236 e servirá de DIARIO nº 20, referente ao período compreendido entre 01/01/2020 a 31/12/2020 sendo a data de Encerramento do Exercício Social dia 31/12/2020 e obtidas através de processamento eletrônico com os lançamentos das operações próprias do estabelecimento abaixo identificado:

Nome: POTENCIA SOM E INFORMATICA LTDA
 Endereço: RUA ALMIRANTE BARROSO, 684
 Bairro: CENTRO
 C.E.P.: 89900000
 Cidade.: SÃO MIGUEL DO OESTE / SC

Registrada na JUCESC sob nº 42202863179 e arquivado em 24/07/2000.
 Inscrição Estadual nº 254.094.171 e C.N.P.J. nº 03958284000111

SÃO MIGUEL DO OESTE/SC, 27 de Abril de 2021

 MIGUEL DE MOURA
 CONTADOR
 C.P.F.:29607906934
 R.G.:620.179 SSP/SC
 C.R.C.:013900

 VALDENIR PEDROZO AIRES
 SOCIO ADMINISTRADOR
 C.P.F.:03119047937
 R.G.:4.042.170 SESP/SC

SITUAÇÃO FINANCEIRA 2020

Potência Som e Informática Ltda, CNPJ nº 03.958.284/0001-11, com sede na Rua Almirante Barroso, nº 684, Centro, São Miguel do Oeste, SC, CEP 89.900-000, DECLARA, a situação financeira da empresa por meio dos seguintes índices:

ILG	Índice de liquidez geral
ILC	Índice de liquidez corrente
ISG	Índice de solvência geral
AC	Ativo circulante

RLP	Realizável a longo prazo.
PC	Passivo circulante
PNC	Passivo não circulante
AT	Ativo total

a) $ILG = (AC + RLP) / (PC + PNC)$

$ILG = (R\$ 933.486,15 + R\$ 0,00) / (R\$ 18.551,42 + R\$ 0,00) =$ **R\$ 50,32**

b) $ILC = AC / PC$

$ILC = R\$ 933.486,15 / R\$ 18.551,42 =$ **R\$ 50,32**

c) $ISG = AT / (PC+PNC)$

$ISG = R\$ 950.409,09 / (R\$ 18.551,42 + R\$ 0,00) =$ **R\$ 51,23**

(2) que as empresas serão classificadas com os seguintes conceitos:

(2.1) conceito "A" para as empresas que obtiverem no mínimo dois índices iguais ou acima de 1 (um);

(2.2) conceito "B" para as empresas que obtiverem um índice igual ou acima de 1 (um);

(2.3) conceito "C" para as empresas que não tiveram nenhum índice igual ou acima de 1 (um), para as empresas constituídas no exercício em curso, para as empresas que apresentarem o balanço de abertura ou para empresas que comprovem ter estado inativas no exercício anterior;

(2.4) conceito "D" para as empresas que tiverem problema(s) na qualificação referente à documentação econômico-financeira.

São Miguel do Oeste, SC, 26 de Outubro de 2021.

Cleiton Ricardo Lazarotto
Potência Som e Informática Ltda

POTÊNCIA SOM E INFORMATICA LTDA-EPP
CNPJ 03.958.284/0001-11
I.E. 254.094.171
89900-000 - São Miguel do Oeste SC



ALTERAÇÃO CONTRATUAL Nº 7 DA SOCIEDADE
POTENCIA SOM E INFORMATICA LTDA EPP
CNPJ nº 03.958.284/0001-11

ALTERAÇÃO CONTRATUAL Nº 7 DA SOCIEDADE
POTENCIA SOM E INFORMATICA LTDA EPP
CNPJ nº 03.958.284/0001-11

CESSÃO E TRANSFERÊNCIA DE QUOTAS

CLEITON DA SILVA nacionalidade brasileira, nascido em 31/03/1992, solteiro, comerciante, CPF nº 087.980.769-57, Carteira de Identidade nº 5.092.959, órgão expedidor SESP/SC, residente e domiciliado na Rua Willy Barth, 996, Bairro Progresso, São Miguel do Oeste, SC, CEP 89900-000, BRASIL.

GILBERTO PEDRO BERTE nacionalidade brasileira, nascido em 18/12/1967, solteiro, Comerciante, CPF nº 627.117.179-68, Carteira de Identidade nº 2.525.693, órgão expedidor SSP/SC, residente e domiciliado na Rua Willy Barth, 1166, Bairro Progresso, São Miguel do Oeste, SC, CEP 89900-000, BRASIL.

Sócios da Sociedade Limitada de nome empresarial POTENCIA SOM E INFORMATICA LTDA EPP, registrada legalmente por contrato social devidamente arquivado nesta Junta Comercial do Estado de Santa Catarina, sob NIRE nº 42202863179 em 24/07/2000, com sede Rua Almirante Barroso, 684, Centro São Miguel do Oeste, SC, CEP 89.900-000, devidamente inscrita no Cadastro Nacional de Pessoa Jurídica/MF sob o nº 03.958.284/0001-11, deliberam de pleno e comum acordo ajustarem a presente alteração contratual, nos termos da Lei nº 10.406/2002, mediante as condições estabelecidas nas cláusulas seguintes:

DO CAPITAL SOCIAL

CLÁUSULA PRIMEIRA. O capital social da empresa que é de 50.000 quotas, no valor nominal de R\$ 1,00(um real) cada uma, totalizando o valor de R\$ 50.000,00(cinquenta mil reais) com a presente alteração contratual passará para R\$ 150.000,00(cento e cinquenta mil reais) com a incorporação em seu capital social parte de lucros acumulados no valor de R\$ 100.000,00(cento mil reais) totalmente subscrito e integralizado, neste ato, pelos sócios em moeda corrente de país, ficando distribuído da seguinte forma entre os sócios:

CLEITON DA SILVA com 1.500 (mil e quinhentas) quotas, perfazendo um total de R\$ 1.500,00 (mil e quinhentos reais).

GILBERTO PEDRO BERTE, com 148.500 (cento e quarenta e oito mil e quinhentas) quotas, perfazendo um total de R\$ 148.500,00 (noventa e nove mil reais).

QUADRO SOCIETÁRIO

CLÁUSULA SEGUNDA. VALDENIR PEDROZO AIRES admitido neste ato, nacionalidade Brasileira, nascido em 11/11/1981, Solteiro, Comerciante, CPF nº 031.190.479-37, Carteira de Identidade nº 4.042.170, órgão expedidor SESP/SC, residente e domiciliado na Rua Almirante Tamandaré, 1708, Apto 402, Bairro Saleté em São Miguel do Oeste, SC, CEP 89900-000, BRASIL.

CLEYTON RICARDO LAZAROTTO admitido neste ato, nacionalidade Brasileira, nascido em 30/03/1980, Solteiro, Comerciante, CPF nº 884.567.571-87, Carteira de Identidade nº 5.333.421, órgão expedidor SESP/SC, residente e domiciliado na Avenida Salgado Filho, 799, Apto 304, Centro em São Miguel do Oeste, SC, CEP 89900-000, BRASIL.

Retira-se da sociedade o sócio CLEITON DA SILVA, detentor de 1.500 (Um Mil e Quinhentas) quotas, no valor nominal de R\$ 1,00 (Um Real) cada uma, correspondendo a R\$ 1.500,00 (Mil e Quinhentos Reais).

CLÁUSULA TERCEIRA. O sócio CLEITON DA SILVA transfere suas quotas de capital social, que perfaz o valor total de R\$1.500,00 (Mil e Quinhentos Reais), direta e irrestritamente ao sócio remanescente GILBERTO PEDRO BERTE, da seguinte forma: face à venda das suas 1.500 quotas no valor de R\$ 1.500,00(mil e quinhentos reais) em moeda corrente do país servindo o presente instrumento como recibo de quitação plena, geral e irrevogável a compradores e a sociedade.

O sócio GILBERTO PEDRO BERTE transfere 30.000 quotas de capital social, que perfaz o valor total de R\$30.000,00 (Trinta Mil Reais), direta e irrestritamente ao sócio CLEYTON RICARDO LAZAROTTO, da seguinte forma: face à venda das suas 30.000 quotas no valor de R\$ 30.000,00(trinta mil) para o sócio ora admitido na sociedade em moeda corrente do país servindo o presente instrumento como recibo de quitação plena, geral e irrevogável a compradores e a sociedade.

O sócio GILBERTO PEDRO BERTE transfere 15.000 quotas de capital social, que perfaz o valor total de R\$15.000,00 (Quinze Mil Reais), direta e irrestritamente ao sócio VALDENIR PEDROZO AIRES, da seguinte forma: face à venda das suas 15.000 quotas no valor de R\$ 15.000,00(quinze mil reais) para o sócio ora admitido na sociedade em moeda corrente do país servindo o presente instrumento como recibo de quitação plena, geral e irrevogável a compradores e a sociedade.

Após a cessão e transferência de quotas o capital social no valor de R\$ 150.000,00 (cento e cinquenta mil reais), representado por 150.000 (cento e cinquenta mil) quotas de capital, no valor nominal de R\$ 1,00 (um real) cada uma, cujo aumento é totalmente subscrito e integralizado em moeda corrente nacional, neste ato, pelos sócios.

GILBERTO PEDRO BERTE, com 105.000 (cento e cinco mil) quotas, perfazendo um total de R\$ 105.000,00 (cento e cinco mil reais) integralizado.

VALDENIR PEDROZO AIRES, com 15.000 (quinze mil) quotas, perfazendo um total de R\$ 15.000,00 (quinze mil reais) integralizado.

CLEYTON RICARDO LAZAROTTO, com 30.000 (trinta mil) quotas, perfazendo um total de R\$ 30.000,00 (trinta mil reais) integralizado.

OBJETO SOCIAL

CLÁUSULA QUARTA. A sociedade passa a ter o seguinte objeto:

COMÉRCIO VAREJISTA ESPECIALIZADO DE EQUIPAMENTOS E SUPRIMENTOS DE INFORMATICA E IMPRESSORAS; COMÉRCIO VAREJISTA DE MAQUINAS PARA ESCRITÓRIO; COMERCIO VAREJISTA DE ARTIGOS DE PAPELARIA; COMERCIO VAREJISTA DE ELETRODOMÉSTICOS E EQUIPAMENTOS DE ÁUDIO E VIDEO; COMERCIO VAREJISTA DE ARTIGOS DE FOTOGRAFIA E PARA FILMAGEM; COMERCIO VAREJISTA DE DE EQUIPAMENTOS DE TELEFONIA E COMUNICAÇÃO; COMERCIO VAREJISTA DE MOVEIS, COMERCIO VAREJISTA DE UTENCÍLIOS DOMÉSTICOS; COMÉRCIO VAREJISTA DE ARTIGOS DE ARTESANATO - BAZAR; COMÉRCIO VAREJISTA

Req: 81700001154164

Página 1

Req: 81700001154164

Página 2



Junta Comercial do Estado de Santa Catarina 07/12/2017
Certifico o Registro em 07/12/2017
Arquivamento 20176532498 Protocolo 176532498 de 07/12/2017
Nome da empresa POTENCIA SOM E INFORMATICA LTDA EPP NIRE: 42202863179
Este documento pode ser verificado em <http://regin.jucesc.sc.gov.br/autenticacao/Documentos/autenticacao.aspx>
Chancela 121100199203766
Esta cópia foi autenticada digitalmente e assinada em 07/12/2017
por Henry Goy Petry Neto - Secretário-geral.



Junta Comercial do Estado de Santa Catarina 07/12/2017
Certifico o Registro em 07/12/2017
Arquivamento 20176532498 Protocolo 176532498 de 07/12/2017
Nome da empresa POTENCIA SOM E INFORMATICA LTDA EPP NIRE: 42202863179
Este documento pode ser verificado em <http://regin.jucesc.sc.gov.br/autenticacao/Documentos/autenticacao.aspx>
Chancela 121100199203766
Esta cópia foi autenticada digitalmente e assinada em 07/12/2017
por Henry Goy Petry Neto - Secretário-geral.

0265

DE EQUIPAMENTOS DE REFRIGERAÇÃO; COMÉRCIO VAREJISTA DE EQUIPAMENTOS DE SEGURANÇA; COMÉRCIO VAREJISTA DE BRINQUEDOS E ARTIGOS RECREATIVOS; COMÉRCIO VAREJISTA DE ARTIGOS ESPORTIVOS; COMÉRCIO VAREJISTA DE MATERIAL ELÉTRICO; COMÉRCIO VAREJISTA DE COMPONENTES ELETRÔNICOS; COMÉRCIO VAREJISTA DE ARTIGOS DE CAMA, MESA E BANHO; MANUTENÇÃO E REPARAÇÃO, CONSERTO DE EQUIPAMENTOS DE INFORMÁTICA; MANUTENÇÃO E REPARAÇÃO, CONSERTO DE MÁQUINAS DE ESCRITÓRIO; MANUTENÇÃO, REPARAÇÃO DE ELETRODOMÉSTICOS; LOCAÇÃO, ALUGUEL DE EQUIPAMENTOS DE ESCRITÓRIO E INFORMÁTICA; COMÉRCIO VAREJISTA DE MATERIAIS HIDRÁULICOS; COMÉRCIO ATACADISTA DE FERRAGENS E FERAMENTAS; COMÉRCIO VAREJISTA DE ARTIGOS DE ARMARINHOS; COMÉRCIO VAREJISTA DE COSMÉTICOS, PRODUTOS DE PERFUMARIA E DE HIGIENE PESSOAL; COMÉRCIO VAREJISTA DE MATERIAIS DE CONSTRUÇÃO; COMÉRCIO VAREJISTA DE ARTIGOS DO VESTUÁRIO E ACESSÓRIOS; COMÉRCIO ATACADISTA DE MERCADORIAS EM GERAL, COM PREDOMINÂNCIA DE INSUMOS AGROPECUÁRIOS; COMÉRCIO ATACADISTA DE MÁQUINAS, APARELHOS E EQUIPAMENTOS PARA USO ODONTO MÉDICO HOSPITALAR, PARTES E PEÇAS; COMÉRCIO VAREJISTA ENFEITES, DECORAÇÃO DE NATAL; COMÉRCIO VAREJISTA DE PRODUTOS SANEANTES DOMISSANITÁRIOS; COMÉRCIO ATACADISTA DE SOLVENTES PARA PINTURA; COMÉRCIO VAREJISTA DE TINTAS; RECARGA DE CARTUCHOS PARA EQUIPAMENTOS DE INFORMÁTICA; CONSULTORIA EM TECNOLOGIA DA INFORMAÇÃO; MANUTENÇÃO E REPARAÇÃO DE MÁQUINAS E APARELHOS DE REFRIGERAÇÃO PARA USO INDUSTRIAL E COMERCIAL; COMÉRCIO ATACADISTA DE PEÇAS E ACESSÓRIOS PARA APARELHOS ELETRODOMÉSTICOS.

DA ADMINISTRAÇÃO

CLÁUSULA QUINTA. A administração da sociedade caberá ISOLADAMENTE ao Sócio CLEYTON RICARDO LAZAROTTO e ISOLADAMENTE ao Sócio VALDENIR PEDROZO AIRES com os poderes e atribuições de representação ativa e passiva na sociedade, judicial e extrajudicialmente, podendo praticar todos os atos compreendidos no objeto social, sempre de interesse da sociedade, autorizado o uso do nome empresarial, vedado, no entanto, fazê-lo em atividades estranhas ao interesse social ou assumir obrigações seja em favor de qualquer dos cotistas ou de terceiros, bem como onerar ou alienar bens imóveis da sociedade, sem autorização do(s) outro(s) sócio(s).

DA DECLARAÇÃO DE DESIMPEDIMENTO

CLÁUSULA SEXTA. O(s) administrador(es) declara(m), sob as penas da lei, que não está impedido de exercer a administração da sociedade, por lei especial ou em virtude de condenação criminal, ou por se encontrar sob os efeitos dela, a pena que vede, ainda que temporariamente, o acesso a cargos públicos, ou por crime falimentar, de prevaricação, peita ou suborno, concussão, peculato ou contra a economia popular, contra o sistema financeiro nacional, contra normas de defesa da concorrência, contra as relações de consumo, fé pública ou propriedade.

Req: 81700001154164

Página 3

CONSOLIDAÇÃO CONTRATUAL

CLÁUSULA PRIMEIRA. A sociedade gira sob o nome empresarial: **POTÊNCIA SOM E INFORMATICA LTDA – EPP.**

CLÁUSULA SEGUNDA. A sociedade tem sua sede na Rua Almirante Barroso, 684 centro de São Miguel do Oeste – SC – 89900-000.

CLÁUSULA TERCEIRA. O objeto social é de: COMÉRCIO VAREJISTA ESPECIALIZADO DE EQUIPAMENTOS E SUPRIMENTOS DE INFORMÁTICA E IMPRESSORAS; COMÉRCIO VAREJISTA DE MÁQUINAS PARA ESCRITÓRIO; COMÉRCIO VAREJISTA DE ARTIGOS DE PAPELARIA; COMÉRCIO VAREJISTA DE ELETRODOMÉSTICOS E EQUIPAMENTOS DE AUDIO E VÍDEO; COMÉRCIO VAREJISTA DE ARTIGOS DE FOTOGRAFIA E PARA FILMAGEM; COMÉRCIO VAREJISTA DE EQUIPAMENTOS DE TELEFONIA E COMUNICAÇÃO; COMÉRCIO VAREJISTA DE MOVEIS; COMÉRCIO VAREJISTA DE UTENSÍLIOS DOMÉSTICOS; COMÉRCIO VAREJISTA DE ARTIGOS DE ARTESANATO - BAZAR; COMÉRCIO VAREJISTA DE EQUIPAMENTOS DE REFRIGERAÇÃO; COMÉRCIO VAREJISTA DE EQUIPAMENTOS DE SEGURANÇA; COMÉRCIO VAREJISTA DE BRINQUEDOS E ARTIGOS RECREATIVOS; COMÉRCIO VAREJISTA DE ARTIGOS ESPORTIVOS; COMÉRCIO VAREJISTA DE MATERIAL ELÉTRICO; COMÉRCIO VAREJISTA DE COMPONENTES ELETRÔNICOS; COMÉRCIO VAREJISTA DE ARTIGOS DE CAMA, MESA E BANHO; MANUTENÇÃO E REPARAÇÃO, CONSERTO DE EQUIPAMENTOS DE INFORMÁTICA; MANUTENÇÃO E REPARAÇÃO, CONSERTO DE MÁQUINAS DE ESCRITÓRIO; MANUTENÇÃO, REPARAÇÃO DE ELETRODOMÉSTICOS; LOCAÇÃO, ALUGUEL DE EQUIPAMENTOS DE ESCRITÓRIO E INFORMÁTICA; COMÉRCIO VAREJISTA DE MATERIAIS HIDRÁULICOS; COMÉRCIO ATACADISTA DE FERRAGENS E FERAMENTAS; COMÉRCIO VAREJISTA DE ARTIGOS DE ARMARINHOS; COMÉRCIO VAREJISTA DE COSMÉTICOS, PRODUTOS DE PERFUMARIA E DE HIGIENE PESSOAL; COMÉRCIO VAREJISTA DE MATERIAIS DE CONSTRUÇÃO; COMÉRCIO VAREJISTA DE ARTIGOS DO VESTUÁRIO E ACESSÓRIOS; COMÉRCIO ATACADISTA DE MERCADORIAS EM GERAL, COM PREDOMINÂNCIA DE INSUMOS AGROPECUÁRIOS; COMÉRCIO ATACADISTA DE MÁQUINAS, APARELHOS E EQUIPAMENTOS PARA USO ODONTO MÉDICO HOSPITALAR, PARTES E PEÇAS; COMÉRCIO VAREJISTA ENFEITES, DECORAÇÃO DE NATAL; COMÉRCIO VAREJISTA DE PRODUTOS SANEANTES DOMISSANITÁRIOS; COMÉRCIO ATACADISTA DE SOLVENTES PARA PINTURA; COMÉRCIO VAREJISTA DE TINTAS; RECARGA DE CARTUCHOS PARA EQUIPAMENTOS DE INFORMÁTICA; CONSULTORIA EM TECNOLOGIA DA INFORMAÇÃO; MANUTENÇÃO E REPARAÇÃO DE MÁQUINAS E APARELHOS DE REFRIGERAÇÃO PARA USO INDUSTRIAL E COMERCIAL; COMÉRCIO ATACADISTA DE PEÇAS E ACESSÓRIOS PARA APARELHOS ELETRODOMÉSTICOS.

CLÁUSULA QUARTA. O Capital social de 150.000 mil quotas, no valor nominal de R\$ 1,00(um real) cada uma, totalizando o valor de R\$ 150.000,00(cento e cinquenta mil reais), totalmente subscrito e integralizado em moeda corrente do país, no ato de sua constituição e alteração fica assim distribuído:

Req: 81700001154164

Página 4

Junta Comercial do Estado de Santa Catarina

07/12/2017

Certifico o Registro em 07/12/2017

Arquivamento 20176532498 Protocolo 176532498 de 07/12/2017

Nome da empresa POTENCIA SOM E INFORMATICA LTDA EPP NIRE 42202863179

Este documento pode ser verificado em <http://regim.jucec.sc.gov.br/autenticacao/Documentos/autenticacao.asp>

Chancela 121100199203766

Esta cópia foi autenticada digitalmente e assinada em 07/12/2017

por Henry Gov Pety Neto - Secretário-geral.



Junta Comercial do Estado de Santa Catarina

07/12/2017

Certifico o Registro em 07/12/2017

Arquivamento 20176532498 Protocolo 176532498 de 07/12/2017

Nome da empresa POTENCIA SOM E INFORMATICA LTDA EPP NIRE 42202863179

Este documento pode ser verificado em <http://regim.jucec.sc.gov.br/autenticacao/Documentos/autenticacao.asp>

Chancela 121100199203766

Esta cópia foi autenticada digitalmente e assinada em 07/12/2017

por Henry Gov Pety Neto - Secretário-geral.

ALTERAÇÃO CONTRATUAL N° 7 DA SOCIEDADE
POTENCIA SOM E INFORMATICA LTDA EPP
CNPJ n° 03.958.284/0001-11

GILBERTO PEDRO BERTE, com 105.000 (cento e cinco mil) quotas, perfazendo um total de R\$ 105.000,00 (cento e cinco mil reais) integralizado.

VALDENIR PEDROZO AIRES, com 15.000 (quinze mil) quotas, perfazendo um total de R\$ 15.000,00 (quinze mil reais) integralizado.

CLEYTON RICARDO LAZAROTTO, com 30.000 (trinta mil) quotas, perfazendo um total de R\$ 30.000,00 (trinta mil reais) integralizado.

CLÁUSULA QUINTA. A sociedade iniciou suas atividades em 14 de Julho de 2000 e seu prazo de duração é indeterminado.

CLÁUSULA SEXTA. As quotas são indivisíveis e não poderão ser cedidas ou transferidas a terceiros sem o consentimento do outro sócio, a quem fica assegurado, em igualdade de condições e preço, direito de preferência para a sua aquisição se postas à venda, formalizando, se realizada a cessão delas, a alteração contratual pertinente.

CLÁUSULA SÉTIMA. A responsabilidade de cada sócio é restrita ao valor de suas quotas, mas todos respondem solidariamente pela integralização do capital social.

CLÁUSULA OITAVA. A administração da sociedade caberá ISOLADAMENTE ao Sócio CLEYTON RICARDO LAZAROTTO, ISOLADAMENTE ao Sócio VALDENIR PEDROZO AIRES com os poderes e atribuições de representação ativa e passiva na sociedade, judicial e extrajudicialmente, podendo praticar todos os atos compreendidos no objeto social, sempre de interesse da sociedade, autorizado o uso do nome empresarial, vedado, no entanto, fazê-lo em atividades estranhas ao interesse social ou assumir obrigações seja em favor de qualquer dos cotistas ou de terceiros, bem como onerar ou alienar bens imóveis da sociedade, sem autorização do(s) outro(s) sócio(s).

CLÁUSULA NONA. Ao término de cada exercício social, em 31 de dezembro, o administrador prestará contas justificadas de sua administração, procedendo à elaboração do inventário, do balanço patrimonial e do balanço de resultado econômico, cabendo aos sócios, na proporção de suas quotas, os lucros ou perdas apurados.

CLÁUSULA DÉCIMA. Nos quatro meses seguintes ao término do exercício social, os sócios, deliberarão sobre as contas e designarão administrador(es), quando for o caso.

CLÁUSULA DÉCIMA PRIMEIRA. A sociedade poderá a qualquer tempo, abrir ou fechar filial ou outra dependência, mediante alteração contratual assinada por todos os sócios.

CLÁUSULA DÉCIMA SEGUNDA. Os sócios poderão, de comum acordo, fixar uma retirada mensal a título de "pro labore", observadas as disposições regulamentares pertinentes.

CLÁUSULA DÉCIMA TERCEIRA. Falecendo ou interditado qualquer sócio, a sociedade continuará suas atividades com os herdeiros sucessores e o incapaz. Não sendo possível ou inexistindo interesse destes ou do(s) sócio(s) remanescente(s), o valor de seus haveres será apurado e liquidado com base na situação patrimonial da sociedade, à data da resolução, verificada em balanço especialmente levantado.

§ único – O mesmo procedimento será adotado em outros casos em que a sociedade se resolva em relação a seu sócio.

Req: 81700001154164

Página 5

Junta Comercial do Estado de Santa Catarina

07/12/2017

Certifico o Registro em 07/12/2017

Anuenciamento 20176532498 Protocolo 176532498 de 07/12/2017

Nome da empresa: POTENCIA SOM E INFORMATICA LTDA EPP NIRE: 42202863179

Este documento pode ser verificado em <http://regin.jucec.sc.gov.br/autenticacao/Documentos/autenticacao.aspx>

Chancela 121100199203766

Esta cópia foi autenticada digitalmente e assinada em 07/12/2017

por Henry Goy Pety Neto - Secretário-geral.



ALTERAÇÃO CONTRATUAL N° 7 DA SOCIEDADE
POTENCIA SOM E INFORMATICA LTDA EPP
CNPJ n° 03.958.284/0001-11

CLÁUSULA DÉCIMA QUARTA. O(s) Administrador(es) declara(m), sob as penas da lei, que não está(ão) impedidos de exercer a administração da sociedade, por lei especial, ou em virtude de condenação criminal, ou por se encontrar(em) sob os efeitos dela, a pena que vede, ainda que temporariamente, o acesso a cargos públicos; ou por crime falimentar, de prevaricação, peita ou suborno, concussão, peculato, ou contra a economia popular, contra o sistema financeiro nacional, contra normas de defesa da concorrência, contra as relações de consumo, fé pública, ou a propriedade.

CLÁUSULA DÉCIMA QUINTA. Fica eleito o foro da comarca de SÃO MIGUEL DO OESTE, SC, para o exercício e o cumprimento dos direitos e obrigações resultantes deste contrato.

E, por estarem assim justos e contratados, assinam este instrumento.

SÃO MIGUEL DO OESTE, SC, 30 de novembro de 2017.

CLEITON DA SILVA
CPF: 087.980.769-57

GILBERTO PEDRO BERTE
CPF: 627.117.179-68

VALDENIR PEDROZO AIRES
CPF: 031.190.479-37

CLEYTON RICARDO LAZAROTTO
CPF: 884.567.571-87

Req: 81700001154164

Página 6

Junta Comercial do Estado de Santa Catarina

07/12/2017

Certifico o Registro em 07/12/2017

Anuenciamento 20176532498 Protocolo 176532498 de 07/12/2017

Nome da empresa: POTENCIA SOM E INFORMATICA LTDA EPP NIRE: 42202863179

Este documento pode ser verificado em <http://regin.jucec.sc.gov.br/autenticacao/Documentos/autenticacao.aspx>

Chancela 121100199203766

Esta cópia foi autenticada digitalmente e assinada em 07/12/2017

por Henry Goy Pety Neto - Secretário-geral.

0267

REPÚBLICA FEDERATIVA DO BRASIL		
CADASTRO NACIONAL DA PESSOA JURÍDICA		
NÚMERO DE INSCRIÇÃO 03.958.284/0001-11 MATRIZ	COMPROVANTE DE INSCRIÇÃO E DE SITUAÇÃO CADASTRAL	DATA DE ABERTURA 24/07/2000
NOME EMPRESARIAL POTENCIA SOM E INFORMATICA LTDA		
TÍTULO DO ESTABELECIMENTO (NOME DE FANTASIA) POTENCIA INFORMATICA		PORTE EPP
CÓDIGO E DESCRIÇÃO DA ATIVIDADE ECONÔMICA PRINCIPAL 47.51-2-01 - Comércio varejista especializado de equipamentos e suprimentos de informática		
CÓDIGO E DESCRIÇÃO DAS ATIVIDADES ECONÔMICAS SECUNDÁRIAS 33.14-7-07 - Manutenção e reparação de máquinas e aparelhos de refrigeração e ventilação para uso industrial e comercial 33.14-7-09 - Manutenção e reparação de máquinas de escrever, calcular e de outros equipamentos não-eletrônicos para escritório 46.84-8-00 - Comércio atacadista de máquinas, aparelhos e equipamentos para uso odontológico-hospitalar; partes e peças 46.72-9-00 - Comércio atacadista de ferragens e ferramentas 46.79-6-01 - Comércio atacadista de tintas, vernizes e similares 46.89-3-99 - Comércio atacadista especializado em outros produtos intermediários não especificados anteriormente 46.92-3-00 - Comércio atacadista de mercadorias em geral, com predominância de insumos agropecuários 47.13-0-02 - Lojas de variedades, exceto lojas de departamentos ou magazines 47.41-5-00 - Comércio varejista de tintas e materiais para pintura 47.42-3-00 - Comércio varejista de material elétrico 47.44-0-03 - Comércio varejista de materiais hidráulicos 47.44-0-99 - Comércio varejista de materiais de construção em geral 47.51-2-02 - Recarga de cartuchos para equipamentos de informática 47.52-1-00 - Comércio varejista especializado de equipamentos de telefonia e comunicação 47.53-8-00 - Comércio varejista especializado de eletrodomésticos e equipamentos de áudio e vídeo 47.54-7-01 - Comércio varejista de móveis 47.55-5-02 - Comércio varejista de artigos de armário 47.55-5-03 - Comércio varejista de artigos de cama, mesa e banho 47.57-1-00 - Comércio varejista especializado de peças e acessórios para aparelhos eletroeletrônicos para uso doméstico, exceto informática e comunicação 47.59-8-99 - Comércio varejista de outros artigos de uso pessoal e doméstico não especificados anteriormente		
CÓDIGO E DESCRIÇÃO DA NATUREZA JURÍDICA 208-2 - Sociedade Empresária Limitada		
LOGRADOURO R ALMIRANTE BARROSO	NÚMERO 684	COMPLEMENTO *****
CEP 89.900-000	BAIRRO/DISTRITO CENTRO	MUNICÍPIO SAO MIGUEL DO OESTE
ENDEREÇO ELETRÔNICO		UF SC
ENTE FEDERATIVO RESPONSÁVEL (EFR) *****		
SITUAÇÃO CADASTRAL ATIVA		DATA DA SITUAÇÃO CADASTRAL 24/07/2000
MOTIVO DE SITUAÇÃO CADASTRAL		
SITUAÇÃO ESPECIAL *****		DATA DA SITUAÇÃO ESPECIAL *****

Aprovado pela Instrução Normativa RFB nº 1.863, de 27 de dezembro de 2018.

Emitido no dia 04/11/2021 às 08:55:06 (data e hora de Brasília).

Página: 1/2

REPÚBLICA FEDERATIVA DO BRASIL		
CADASTRO NACIONAL DA PESSOA JURÍDICA		
NÚMERO DE INSCRIÇÃO 03.958.284/0001-11 MATRIZ	COMPROVANTE DE INSCRIÇÃO E DE SITUAÇÃO CADASTRAL	DATA DE ABERTURA 24/07/2000
NOME EMPRESARIAL POTENCIA SOM E INFORMATICA LTDA		
CÓDIGO E DESCRIÇÃO DAS ATIVIDADES ECONÔMICAS SECUNDÁRIAS 47.61-0-03 - Comércio varejista de artigos de papelaria 47.63-6-01 - Comércio varejista de brinquedos e artigos recreativos 47.63-6-02 - Comércio varejista de artigos esportivos 47.72-5-00 - Comércio varejista de cosméticos, produtos de perfumaria e de higiene pessoal 47.81-4-00 - Comércio varejista de artigos do vestuário e acessórios 47.89-0-01 - Comércio varejista de suvenires, bijuterias e artesanatos 47.89-0-05 - Comércio varejista de produtos saneantes domissanitários 47.89-0-07 - Comércio varejista de equipamentos para escritório 47.89-0-08 - Comércio varejista de artigos fotográficos e para filmagem 47.89-0-99 - Comércio varejista de outros produtos não especificados anteriormente 62.04-0-00 - Consultoria em tecnologia da informação 77.33-1-00 - Aluguel de máquinas e equipamentos para escritórios 95.11-8-00 - Reparação e manutenção de computadores e de equipamentos periféricos 95.21-5-00 - Reparação e manutenção de equipamentos eletroeletrônicos de uso pessoal e doméstico		
CÓDIGO E DESCRIÇÃO DA NATUREZA JURÍDICA 208-2 - Sociedade Empresária Limitada		
LOGRADOURO R ALMIRANTE BARROSO	NÚMERO 684	COMPLEMENTO *****
CEP 89.900-000	BAIRRO/DISTRITO CENTRO	MUNICÍPIO SAO MIGUEL DO OESTE
ENDEREÇO ELETRÔNICO		UF SC
ENTE FEDERATIVO RESPONSÁVEL (EFR) *****		
SITUAÇÃO CADASTRAL ATIVA		DATA DA SITUAÇÃO CADASTRAL 24/07/2000
MOTIVO DE SITUAÇÃO CADASTRAL		
SITUAÇÃO ESPECIAL *****		DATA DA SITUAÇÃO ESPECIAL *****

Aprovado pela Instrução Normativa RFB nº 1.863, de 27 de dezembro de 2018.

Emitido no dia 04/11/2021 às 08:55:06 (data e hora de Brasília).

Página: 2/2

8920

DECLARAÇÃO CONJUNTA

Á POTENCIA SOM E INFORMATICA LTDA inscrita no CNPJ n. 03.958.284/0001-11, por intermédio de seu representante legal, Sr. Cleyton Ricardo Lazarotto portador da Carteira de Identidade n. 5333421 CPF n. 884.567.571-87 DECLARA:

- 01** Que os documentos que compõem o Edital foram colocados à disposição e tomou conhecimento de todas as informações, condições locais e grau de dificuldade para o fornecimento dos materiais, dando concordância a todas as condições desta Licitação de Pregão, sem restrições de qualquer natureza e de que, vencedor desta Licitação, executará o objeto desta licitação, pelo preço proposto e de acordo com as normas deste certame licitatório.
- 02-** Que não se encontra declarada inidônea para licitar ou contratar com órgãos da Administração Pública Federal, Estadual, Municipal e do Distrito Federal.
- 03-** inexistência de fato superveniente impeditivo de habilitação, na forma do Art. 32, § 2o, da Lei 8.666, de 21 de junho de 1993.
- 04-** que não possui em seu quadro de pessoal empregado(s) com menos de 18 anos, em trabalho noturno, perigoso ou insalubre e menores de 16 anos, em qualquer trabalho, salvo na condição de aprendiz, a partir de 14 anos, nos termos do art. 7º, XXXIII, da Constituição Federal e art. 27, V, da Lei 8666, de 21 de junho de 1993, atualizada.
- 05-** Que não possui em seu quadro de pessoal Servidores Públicos exercendo funções técnicas, comerciais, de gerência, administração ou tomada de decisão, (inciso III, do art 9º da Lei 8666/93).

SÃO MIGUEL DO OESTE-SC, 22 de Dezembro de 2021.

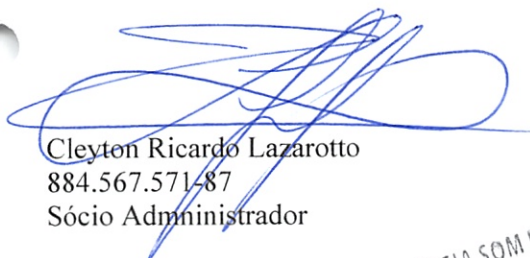
Cleyton Ricardo Lazarotto
884.567.571-87
Sócio Administrador

POTÊNCIA SOM E INFORMATICA LTDA-EPP
CNPJ 03.958.284/0001-11
I.E. 254.094.171
69900-000 - São Miguel do Oeste - SC

Voltar

Imprimir

CAIXA
CAIXA ECONÔMICA FEDERAL**Certificado de Regularidade
do FGTS - CRF**

Inscrição: 86.744.539/0001-70
Razão Social: BSH REFRIGERACAO EIRELI EPP
Endereço: AV 24 DE OUTUBRO 3850 / JD IRENE / MEDIANEIRA / PR / 85884-000

A Caixa Econômica Federal, no uso da atribuição que lhe confere o Art. 7, da Lei 8.036, de 11 de maio de 1990, certifica que, nesta data, a empresa acima identificada encontra-se em situação regular perante o Fundo de Garantia do Tempo de Serviço - FGTS.

O presente Certificado não servirá de prova contra cobrança de quaisquer débitos referentes a contribuições e/ou encargos devidos, decorrentes das obrigações com o FGTS.

Validade: 08/12/2021 a 06/01/2022

Certificação Número: 2021120802103453521977

Informação obtida em 15/12/2021 16:58:36

A utilização deste Certificado para os fins previstos em Lei esta condicionada a verificação de autenticidade no site da Caixa:
www.caixa.gov.br



0270

15/12/2021 16



MINISTÉRIO DA FAZENDA
Secretaria da Receita Federal do Brasil
Procuradoria-Geral da Fazenda Nacional

**CERTIDÃO POSITIVA COM EFEITOS DE NEGATIVA DE DÉBITOS RELATIVOS AOS TRIBUTOS
FEDERAIS E À DÍVIDA ATIVA DA UNIÃO**

Nome: **BSH REFRIGERACAO EIRELI**
CNPJ: **86.744.539/0001-70**

Ressalvado o direito de a Fazenda Nacional cobrar e inscrever quaisquer dívidas de responsabilidade do sujeito passivo acima identificado que vierem a ser apuradas, é certificado que:

1. não constam pendências relativas aos débitos administrados pela Secretaria da Receita Federal do Brasil (RFB); e
2. constam nos sistemas da Procuradoria-Geral da Fazenda Nacional (PGFN) débitos inscritos em Dívida Ativa da União (DAU) com exigibilidade suspensa nos termos do art. 151 da Lei nº 5.172, de 25 de outubro de 1966 - Código Tributário Nacional (CTN), ou garantidos mediante bens ou direitos, ou com embargos da Fazenda Pública em processos de execução fiscal, ou objeto de decisão judicial que determina sua desconsideração para fins de certificação da regularidade fiscal.

Conforme disposto nos arts. 205 e 206 do CTN, este documento tem os mesmos efeitos da certidão negativa.

Esta certidão é válida para o estabelecimento matriz e suas filiais e, no caso de ente federativo, para todos os órgãos e fundos públicos da administração direta a ele vinculados. Refere-se à situação do sujeito passivo no âmbito da RFB e da PGFN e abrange inclusive as contribuições sociais previstas nas alíneas 'a' a 'd' do parágrafo único do art. 11 da Lei nº 8.212, de 24 de julho de 1991.

A aceitação desta certidão está condicionada à verificação de sua autenticidade na Internet, nos endereços <<http://rfb.gov.br>> ou <<http://www.pgfn.gov.br>>.

Certidão emitida gratuitamente com base na Portaria Conjunta RFB/PGFN nº 1.751, de 2/10/2014.
Emitida às 10:59:57 do dia 06/08/2021 <hora e data de Brasília>.
Válida até 02/02/2022.

Código de controle da certidão: **9A93.5FA1.A9C1.5EF4**
Qualquer rasura ou emenda invalidará este documento.

0271



Estado do Paraná
Secretaria de Estado da Fazenda
Receita Estadual do Paraná

Certidão Negativa

de Débitos Tributários e de Dívida Ativa Estadual
Nº 025357515-36

Certidão fornecida para o CNPJ/MF: **86.744.539/0001-70**
Nome: **BSH REFRIGERACAO EIRELI - EPP**

Ressalvado o direito da Fazenda Pública Estadual inscrever e cobrar débitos ainda não registrados ou que venham a ser apurados, certificamos que, verificando os registros da Secretaria de Estado da Fazenda, constatamos não existir pendências em nome do contribuinte acima identificado, nesta data.

Obs.: Esta Certidão engloba todos os estabelecimentos da empresa e refere-se a débitos de natureza tributária e não tributária, bem como ao descumprimento de obrigações tributárias acessórias.

Válida até 05/03/2022 - Fornecimento Gratuito

A autenticidade desta certidão deverá ser confirmada via Internet
www.fazenda.pr.gov.br

0272



MUNICÍPIO DE MEDIANEIRA - PARANÁ
CNPJ: 76.206.481/0001-58
SECRETARIA DE FINANÇAS
DEPARTAMENTO DE TRIBUTAÇÃO E CADASTRO TÉCNICO

CERTIDÃO NEGATIVA

(NADA CONSTA)

Contribuinte: BSH REFRIGERACAO EIRELI - EPP
CPF/CNPJ.....: 86.744.539/0001-70
Código Contribuinte...: 86744539000170
Logradouro...: Rua FLORENÇA
Complemento...: SALA 01
Cidade.....: MEDIANEIRA

Nr.Certidão/Ano.: 15946/2021
Data de Emissão.: 26/11/2021
Validade...: 24/02/2022

Nr...: 121 Bairro.: JD IRENE

UF...: PR

Atividade Principal.:
Finalidade...: LICITAÇÕES

Certifico, para os devidos fins, que de conformidade com as informações prestadas pelos órgãos competentes desta Prefeitura, em nome do(a) requerente **NÃO CONSTA DÉBITOS** referente a Tributos Municipais, inscritos ou não em Dívida Ativa, até a presente data.

Reserva-se o direito da Fazenda Municipal inscrever e cobrar débitos ainda não registrados ou que venham a ser apurados, certificamos que, não existem débitos em nome do requerente, nesta data.

A presente certidão é válida até o dia 24/02/2022, e cópia da mesma só terá validade se conferida com a original.

A autenticidade desta certidão deverá ser confirmada no seguinte endereço eletrônico:

<http://nfse2.medianeira.pr.gov.br/certidao/index.php>

Código de Autenticidade: 524319821524319

MUNICÍPIO DE MEDIANEIRA - ESTADO DO PARANÁ - BRASIL
Rua Argentina, 1546 - Centro - Fone (45) 3264-8600 - CEP 85884-000 - Medianeira - Paraná
CNPJ: 76.206.481/0001-58

0273



PODER JUDICIÁRIO
JUSTIÇA DO TRABALHO

CERTIDÃO NEGATIVA DE DÉBITOS TRABALHISTAS

Nome: BSH REFRIGERACAO EIRELI (MATRIZ E FILIAIS)
CNPJ: 86.744.539/0001-70
Certidão nº: 56626701/2021
Expedição: 13/12/2021, às 09:48:41
Validade: 10/06/2022 - 180 (cento e oitenta) dias, contados da data de sua expedição.

Certifica-se que **BSH REFRIGERACAO EIRELI (MATRIZ E FILIAIS)**, inscrito(a) no CNPJ sob o nº **86.744.539/0001-70**, **NÃO CONSTA** do Banco Nacional de Devedores Trabalhistas.

Certidão emitida com base no art. 642-A da Consolidação das Leis do Trabalho, acrescentado pela Lei nº 12.440, de 7 de julho de 2011, e na Resolução Administrativa nº 1470/2011 do Tribunal Superior do Trabalho, de 24 de agosto de 2011.

Os dados constantes desta Certidão são de responsabilidade dos Tribunais do Trabalho e estão atualizados até 2 (dois) dias anteriores à data da sua expedição.

No caso de pessoa jurídica, a Certidão atesta a empresa em relação a todos os seus estabelecimentos, agências ou filiais.

A aceitação desta certidão condiciona-se à verificação de sua autenticidade no portal do Tribunal Superior do Trabalho na Internet (<http://www.tst.jus.br>).

Certidão emitida gratuitamente.

INFORMAÇÃO IMPORTANTE

Do Banco Nacional de Devedores Trabalhistas constam os dados necessários à identificação das pessoas naturais e jurídicas inadimplentes perante a Justiça do Trabalho quanto às obrigações estabelecidas em sentença condenatória transitada em julgado ou em acordos judiciais trabalhistas, inclusive no concernente aos recolhimentos previdenciários, a honorários, a custas, a emolumentos ou a recolhimentos determinados em lei; ou decorrentes de execução de acordos firmados perante o Ministério Público do Trabalho ou Comissão de Conciliação Prévia.

0274

Certidão Negativa

Certifico, a pedido de parte interessada, que revendo os livros e arquivos de distribuição FALÊNCIA, CONCORDATA E RECUPERAÇÃO JUDICIAL sob minha guarda neste cartório, verifiquei NÃO CONSTAR nenhum registro em andamento contra:

BSH REFRIGERACAO EIRELI

CNPJ 86.744.539/0001-70, no período compreendido entre a presente data e os últimos 30 anos que a antecedem.

MEDIANEIRA/PR, 30 de Novembro de 2021, 13:19:03

KAMILA CRISTINA BONATTO

KAMILA Assinado de
forma digital por
CRISTINA KAMILA
CRISTINA
BONATT BONATTO:09805
705900
O:098057 Dados:
2021.11.30
05900 13:19:43 -03'00'



RECIBO DE ENTREGA DE ESCRITURAÇÃO CONTÁBIL DIGITAL

IDENTIFICAÇÃO DO TITULAR DA ESCRITURAÇÃO

NIRE 41600542312	CNPJ 86.744.539/0001-70
NOME EMPRESARIAL BSH REFRIGERACAO EIRELI	

IDENTIFICAÇÃO DA ESCRITURAÇÃO

FORMA DA ESCRITURAÇÃO CONTÁBIL Livro Diário	PERÍODO DA ESCRITURAÇÃO 01/01/2020 a 31/12/2020
NATUREZA DO LIVRO Livro Diário	NÚMERO DO LIVRO 3
IDENTIFICAÇÃO DO ARQUIVO (HASH) 43.78.89.6B.82.4B.34.AE.D2.C7.1F.FD.5D.62.57.78.78.5B.CD.89	

ESTE LIVRO FOI ASSINADO COM OS SEGUINTE CERTIFICADOS DIGITAIS:

QUALIFICAÇÃO DO SIGNATARIO	CPF/CNPJ	NOME	Nº SÉRIE DO CERTIFICADO	VALIDADE	RESPONSÁVEL LEGAL
Contador	08611306937	THAMIRES FABRI DAVANTEL:0861130693 7	201990074287100591 2	14/06/2021 a 14/06/2022	Não
Pessoa Jurídica (e-CNPJ ou e-PJ)	86744539000170	BSH REFRIGERACAO EIRELI:86744539000170	201990072592432844 0	22/02/2021 a 22/02/2022	Sim

NÚMERO DO RECIBO:

43.78.89.6B.82.4B.34.AE.D2.C7.1F.FD.
5D.62.57.78.78.5B.CD.89-2

Escrituração recebida via Internet
pelo Agente Receptor SERPRO

em 24/06/2021 às 09:09:51

00.5B.BE.ED.AE.B6.AC.F
C
CC.23.84.94.A7.DF.45.00

Considera-se autenticado o livro contábil a que se refere este recibo, dispensando-se a autenticação de que trata o art. 39 da Lei nº 8.934/1994. Este recibo comprova a autenticação.

BASE LEGAL: Decreto nº 1.800/1996, com a alteração do Decreto nº 8.683/2016, e arts. 39, 39-A, 39-B da Lei nº 8.934/1994 com a alteração da Lei Complementar nº 1247/2014.

BALANÇO PATRIMONIAL



Entidade: BSH REFRIGERACAO EIRELI
 Período de Escrituração: 01/01/2020 a 31/12/2020 CNPJ: 06.744.539/0001-70
 Número de Ordem do Livro: 3
 Período Salarial: 01 de Janeiro de 2020 a 31 de Dezembro de 2020

Descrição	Nota	Saldos Iniciais	Saldos Finais
ATIVO		R\$ 443.207,00	R\$ 787.557,25
ATIVO CIRCULANTE		R\$ 443.207,00	R\$ 787.557,25
DISPONÍVEL		R\$ 443.207,00	R\$ 787.557,25
CAIXA		R\$ 443.207,00	R\$ 787.557,25
CAIXA GERAL		R\$ 0,00	R\$ 0,00
BANCO CONTAMOVIMENTO		R\$ 0,00	R\$ 0,00
CAIXA ECONÔMICA FEDERAL		R\$ 0,00	R\$ 0,00
BANCO SICREDI - AG. 0710 C/C: 17760-		R\$ 0,00	R\$ 0,00
BANCO SICCOB - AG.: 4343-6 C/C: 8998-		R\$ 0,00	R\$ 0,00
BANCO DO BRASIL - AG.: 735-8 C/C: 2411-0		R\$ 0,00	R\$ 0,00
APLICAÇÕES FINANCEIRAS LIQUIDEZ IMEDIATA		R\$ 0,00	R\$ 0,00
APLICAÇÃO BANCO DO BRASIL		R\$ 0,00	R\$ 0,00
APLICAÇÃO FINANCEIRA SICREDI		R\$ 0,00	R\$ 0,00
CLIENTES		R\$ 0,00	R\$ 0,00
DUPLICATAS A RECEBER		R\$ 0,00	R\$ 0,00
FRIGORIFICO SAO MIGUEL LTDA-FILIAL		R\$ 0,00	R\$ 0,00
REFRIGERACAO DUFRIO COM IMP LTDA		R\$ 0,00	R\$ 0,00
TEMPERFRIO DISTRIBUICAO E IMP. DE PECAS P/REFRIGERACAO LTDA		R\$ 0,00	R\$ 0,00
OUTROS CRÉDITOS		R\$ 0,00	R\$ 0,00
TRIBUTOS A RECUPERAR/COMPENSAR		R\$ 0,00	R\$ 0,00
IMSS A COMPENSAR		R\$ 0,00	R\$ 0,00
PASSIVO		R\$ 443.207,00	R\$ 787.557,25
PASSIVO CIRCULANTE		R\$ 54.936,97	R\$ 24.848,39
FORNECEDORES		R\$ 10.168,80	R\$ 0,00
FORNECEDORES		R\$ 10.168,80	R\$ 0,00
COMERCIO DE TINTAS DE BONA LTDA		R\$ 0,00	R\$ 0,00
DALMORO COM EQUIP SEG NO TRAB LTDA		R\$ 602,05	R\$ 0,00
Sponger Carver Ltda		R\$ 1.847,02	R\$ 0,00
CONTILAR REFRIGERACAO LTDA		R\$ 0,00	R\$ 0,00
METALURGICA MALUMETAL		R\$ 4.874,94	R\$ 0,00
DAVANTEL CONTABILIDADE		R\$ 600,00	R\$ 0,00
MILTON AVILA DA SILVA - FERRAGEM - EPP		R\$ 130,18	R\$ 0,00
ELGIN S/A - SP		R\$ 0,00	R\$ 0,00
FROVIX COMERCIO DE REFRIGERACAO LTDA		R\$ 0,00	R\$ 0,00
PORTAL MEDIANERA INFORMATICA LTDA		R\$ 0,00	R\$ 0,00
BAEWEIS SEGURANCA DA INFORMATICA LTDA		R\$ 0,00	R\$ 0,00
LAR COOPERATIVA AGROINDUSTRIAL		R\$ 0,00	R\$ 0,00
EDITORIA JORNALISTICA IRMAOS VA		R\$ 0,00	R\$ 0,00
SMATHERM INDUSTRIA DE ACESSORIOS ELETRICOS LTDA EPP		R\$ 0,00	R\$ 0,00
GELOPAR REFRIGERACAO PARANENSE LTDA		R\$ 0,00	R\$ 0,00
QADARI COM DE ACCESS ELETRDOMESTICO LTDA		R\$ 0,00	R\$ 0,00
SCHOPECAS E SERVICOS AUTOMOTIVOS LTDA		R\$ 0,00	R\$ 0,00
CENTRO DE INTEGRACAO EMPRESA- ESCOLA DO PARANA - CIESPR		R\$ 0,00	R\$ 0,00
AUTO POSTO VALIATI LTDA		R\$ 0,00	R\$ 0,00
PAPP COMERCIO DE CAIXAS DE PASSAGEM LTDA - EIRELI		R\$ 0,00	R\$ 0,00
JCM NITEROI REFRIGERACAO LTDA		R\$ 0,00	R\$ 0,00
Weslley Tubos Flange Ltda		R\$ 129,35	R\$ 0,00
MEDICINA DO TRABALHO OREAJELA LTDA		R\$ 0,00	R\$ 0,00
Sponcoral & Cia Ltda		R\$ 1.115,26	R\$ 0,00
SANTOS & FAVATO LTDA		R\$ 800,00	R\$ 0,00
TELHABUL INDUSTRIA E COMERCIO DE PRODUTOS E SERVICOS LTDA		R\$ 0,00	R\$ 0,00
TEMPERFRIO DISTRIB. E IMPORT. DE PCS P/REFRIG LTDA		R\$ 0,00	R\$ 0,00
R. ZASSO & CIA LTDA		R\$ 0,00	R\$ 0,00
FUNOKA ELETRO IMAGEM S/A		R\$ 0,00	R\$ 0,00
GHELLERE & REFATTI LTDA		R\$ 0,00	R\$ 0,00
DRENOVAR INDUSTRIA E COMERCIO DE PLASTICOS EIRELI		R\$ 0,00	R\$ 0,00
DISTRIB DISTRIBUIDORA DE AR CONDICIONADO E PECAS		R\$ 0,00	R\$ 0,00
CENTRAL DESPACHANTES LTDA		R\$ 0,00	R\$ 0,00
ELETRORA DISTRIBUIDORA LTDA		R\$ 0,00	R\$ 0,00
Arystari Ferramentas e Equipamentos Ltda.		R\$ 0,00	R\$ 0,00
L O DE SOUZA BARBAGLIA EPP		R\$ 0,00	R\$ 0,00
A. BABADIN GRAFICA		R\$ 0,00	R\$ 0,00
POLLYANA MANGUEIRAS EIRELI		R\$ 0,00	R\$ 0,00
STAFF CONSULTORIA - EMPRESA JUNIOR DE ENGENHARIA DE PRODUCAO		R\$ 0,00	R\$ 0,00
NETSERVER INFORMATICA E INTERNET LTDA		R\$ 0,00	R\$ 0,00
ECKERT & ECKERT LTDA - ME		R\$ 0,00	R\$ 0,00
REFRELI COM. DE PECAS P REFRIGERACAO LTDA		R\$ 0,00	R\$ 0,00
BELLINO FUNDO INV EM DIR CREDI		R\$ 0,00	R\$ 0,00
PHOLAVEL MEDIANERA LTDA		R\$ 0,00	R\$ 0,00
REFACRAL DISTRIBUIDORA DE AR CONDICIONADO E PECAS		R\$ 0,00	R\$ 0,00
NOVA FGRA TELECOM S/A		R\$ 0,00	R\$ 0,00
DEPECIA DISTRIBUIDORA DE MATERIAS DE CONSTRUCAO LTDA		R\$ 0,00	R\$ 0,00
S R COMERCIO DE FILTROS		R\$ 0,00	R\$ 0,00
G A GARDONI - INSTALACOES ELETRICAS		R\$ 0,00	R\$ 0,00
CORREA E DIEGASPERI LTDA		R\$ 0,00	R\$ 0,00
ITC ELETRDOMESTICOS LTDA		R\$ 0,00	R\$ 0,00
MERCOPOL INDUS. E COM. DE POLURETANOS LTDA		R\$ 0,00	R\$ 0,00
OBRIGACOES TRIBUTARIAS		R\$ 359,76	R\$ 197,84
IMPOSTOS E CONTRIBUICOES A RECOLHER		R\$ 359,76	R\$ 197,84
IRRF A RECOLHER		R\$ 359,76	R\$ 197,84
OBRIGACOES TRABALHISTA E PREVIDENCIARIA		R\$ 44.388,41	R\$ 24.650,55
OBRIGACOES COM O PESSOAL		R\$ 27.490,94	R\$ 20.493,33
SALARIOS E ORDENADOS A PAGAR		R\$ 24.683,39	R\$ 17.680,83
PRÓ-LABORE A PAGAR		R\$ 2.612,55	R\$ 2.612,55
FÉRIAS A PAGAR		R\$ 0,00	R\$ 0,00
RESCISÃO A PAGAR		R\$ 0,00	R\$ 0,00
OBRIGACOES SOCIAIS		R\$ 16.692,47	R\$ 4.157,17
IMSS A RECOLHER		R\$ 2.714,18	R\$ 1.967,02
FGTS A RECOLHER		R\$ 14.178,29	R\$ 2.170,15
PATRIMÔNIO LÍQUIDO		R\$ 308.270,03	R\$ 742.708,86
CAPITAL SOCIAL		R\$ 120.000,00	R\$ 120.000,00
CAPITAL SUBSCRITO		R\$ 120.000,00	R\$ 120.000,00
CAPITAL SOCIAL		R\$ 120.000,00	R\$ 120.000,00
LUCROS OU PREJUÍZOS ACUMULADOS		R\$ 268.270,03	R\$ 622.708,86
LUCROS OU PREJUÍZOS ACUMULADOS		R\$ 268.270,03	R\$ 622.708,86
LUCROS ACUMULADOS		R\$ 268.270,03	R\$ 622.708,86

Este documento é parte integrante de escrituração cuja autenticação se comprova pelo recibo de número 43.78.89.68.82.49.34 AE.D2.C7.1F.FD.50.82.57.78.78.5B.CD.89-2, nos termos do Decreto nº 8.683/2016.

Este relatório foi gerado pelo Sistema Público de Escrituração Digital - Sped

Versão 8.0.8 do Visualizador

0277

DEMONSTRAÇÃO DE RESULTADO DO EXERCÍCIO



Entidade: BSH REFRIGERACAO EIRELI
 Período da Escrituração: 01/01/2020 a 31/12/2020 CNPJ: 86.744.539/0001-70
 Número de Ordem do Livro: 3
 Período Selecionado: 01 de Janeiro de 2020 a 31 de Dezembro de 2020

Descrição	Nota	Saldo anterior	Saldo atual
RECEITA BRUTA		R\$ 962.596,71	R\$ 1.359.326,13
VENDA DE MERCADORIAS A VISTA		R\$ 962.596,71	R\$ 1.359.326,13
RECEITA LÍQUIDA		R\$ 962.596,71	R\$ 1.359.326,13
(-) CMV		R\$ (245.980,86)	R\$ (455.610,11)
A VISTA (-) ENTRADA DE MERCADORIAS		R\$ (11.787,41)	R\$ (93.259,40)
A PRAZO (-) ENTRADA DE MERCADORIAS		R\$ (187.119,77)	R\$ (349.935,85)
SUBST. TRIBUTARIA A VISTA (-) ENTRADA DE MERCADORIAS		R\$ (20,00)	R\$ (435,00)
SUBST. TRIBUTARIA A PRAZO (-) ENTRADA DE MERCADORIAS		R\$ (47.053,68)	R\$ (11.979,86)
LUCRO BRUTO		R\$ 716.615,85	R\$ 903.716,02
(-) DESPESAS OPERACIONAIS		R\$ (448.345,82)	R\$ (549.277,19)
(-) DESPESAS COM VENDAS		R\$ (3.164,65)	R\$ (2.540,71)
CARRETOS (-) DESPESAS COM FRETES E		R\$ (2.141,44)	R\$ (2.540,71)
DESPESAS COM HOSPEDAGEM		R\$ (140,00)	R\$ 0,00
DESPESAS COM SEGUROS		R\$ (883,21)	R\$ 0,00
(-) DESPESAS ADMINISTRATIVAS		R\$ (445.181,17)	R\$ (546.736,48)
ORDENADOS (-) DESPESAS COM SALÁRIOS E		R\$ (292.678,00)	R\$ (228.609,65)
(-) DESPESAS COM PRÓ-LABORE		R\$ (36.000,00)	R\$ (36.000,00)
(-) DESPESAS COM 13º SALÁRIO		R\$ (22.264,46)	R\$ (13.469,44)
(-) DESPESAS COM FÉRIAS		R\$ (21.120,09)	R\$ (91.331,83)
(-) DESPESAS COM FGTS		R\$ (26.264,33)	R\$ (38.836,54)
(-) DESPESAS COM TAXAS		R\$ (282,28)	R\$ (40.078,09)
DIVERSAS (-) DESPESAS COM MULTAS DE		R\$ (2.707,06)	R\$ (5.116,18)
MORA (-) DESPESAS COM ENERGIA		R\$ (0,00)	R\$ (567,30)
ELÉTRICA (-) DESPESAS COM ÁGUA E		R\$ (0,00)	R\$ (89,23)
ESGOTO (-) DESPESAS COM TELEFONE		R\$ (624,56)	R\$ (1.380,00)
(-) DESPESAS COM SEGUROS		R\$ (1.728,62)	R\$ (7.315,65)
(-) DESPESAS COM ASSISTÊNCIA		R\$ (10.800,00)	R\$ (3.960,00)
CONTÁBIL (-) DESPESAS COM SERVIÇOS		R\$ (18.145,28)	R\$ (43.650,28)
PRESTADOS POR TERCEIROS (-) DESPESAS LEGAIS E		R\$ (5.806,48)	R\$ (439,13)
JUDICIAIS (-) DESPESAS COM MATERIAL DE		R\$ (355,00)	R\$ (3.015,22)
USO CONSUMO (-) DESPESAS COM UNIMED		R\$ (2.962,63)	R\$ (2.450,34)
(-) DESPESAS COM ASSOCIAÇÃO		R\$ (2.522,56)	R\$ (1.366,75)
EMPRESARIAL DE MEDIANEIRA		R\$ (720,46)	R\$ 0,00
DESPESAS COM ESTAGIÁRIOS		R\$ (199,36)	R\$ (3.047,68)
(-) DESPESAS COM JUROS		R\$ (0,00)	R\$ (26.013,17)
PASSIVOS (-) DESPESAS COM JUROS E		R\$ (0,00)	R\$ (26.013,17)
COMISSÕES BANCÁRIAS		R\$ 268.270,03	R\$ 354.438,83
RESULTADO OPERACIONAL		R\$ 268.270,03	R\$ 354.438,83
RESULTADO ANTES DO IR E CSL		R\$ 268.270,03	R\$ 354.438,83
LUCRO LÍQUIDO DO EXERCÍCIO		R\$ 268.270,03	R\$ 354.438,83

Este documento é parte integrante de escrituração cuja autenticação se comprova pelo recibo de número 43.78.89.6B.82.4B.34.AE.D2.C7.1F.FD.5D.62.57.78.78.5B.CD.89-2, nos termos do Decreto nº 8.683/2016.

Este relatório foi gerado pelo Sistema Público de Escrituração Digital – Sped

Versão 8.0.6 do Visualizador

Página 1 de 1

0278

TERMOS DE ABERTURA E ENCERRAMENTO



Entidade: BSH REFRIGERACAO EIRELI
 Período da Escrituração: 01/01/2020 a 31/12/2020 CNPJ: 86.744.539/0001-70
 Número de Ordem do Livro: 3
 Período Selecionado: 01 de Janeiro de 2020 a 31 de Dezembro de 2020

TERMO DE ABERTURA

Nome Empresarial BSH REFRIGERACAO EIRELI

NIRE 41600542312

CNPJ 86.744.539/0001-70

Número de Ordem 3

Natureza do Livro Livro Diário

Município MEDIANEIRA

Data do arquivamento dos atos constitutivos 07/02/2019

Data de arquivamento do ato de conversão de sociedade simples em sociedade empresária

Data de encerramento do exercício social 31/12/2020

Quantidade total de linhas do arquivo digital 10673

TERMO DE ENCERRAMENTO

Nome Empresarial BSH REFRIGERACAO EIRELI

Natureza do Livro Livro Diário

Número de ordem 3

Quantidade total de linhas do arquivo digital 10673

Data de inicio 01/01/2020

Data de término 31/12/2020

Este documento é parte integrante de escrituração cuja autenticação se comprova pelo recibo de número 43.78.89.6B.82.4B.34.AE.D2.C7.1F.FD.5D.62.57.78.78.5B.CD.89-2, nos termos do Decreto nº 8.683/2016.

Este relatório foi gerado pelo Sistema Público de Escrituração Digital – Sped

Versão 8.0.6 do Visualizador

Página 1 de 1

0279

BSH REFRIGERAÇÃO EIRELI-EPP
CNPJ.: 86.744.539/0001-70
Décima Segunda Alteração Contratual

01

Vantuir Stefano, brasileiro, divorciado judicialmente, comerciante, nascido 11 de Janeiro de 1.977, residente e domiciliado a Rua Pará nº 1.201, CEP 85.884-000, Bairro Ipê Município de Medianeira-PR, Portador da Cédula de Identidade sob nº 6.373.617-1-SSP-PR., e do CPF sob nº. 020.352.809-31, Único titular da empresa, com a denominação, **BSH REFRIGERAÇÃO EIRELI-EPP**, com inscrição no CNPJ sob nº 86.744.539/0001-70, sede na Avenida 24 de Outubro nº 3.850, CEP 85.884-000, Bairro Jardim Irene, Município de Medianeira-Pr., Ato de Constituição, Arquivado na Junta Comercial do Estado do Paraná, sob nº. 41600542312, no dia 07 de Março de 2.017, e posteriores alterações, Resolve por este instrumento, alterar as cláusulas abaixo:

Cláusula Primeira: O objeto da Empresa, terá as seguintes atividades C.N.A.E: 47.57-1/00.: Comércio Varejista de Sistema Centrais de Ar Condicionado, Projeto de Instalação, Refrigeração, Peças e Acessórios, importação e exportação; C.N.A.E: 43.22-3/02.: Instalação e Manutenção de Sistemas Centrais de Ar Condicionados e de Ventilação; C.N.A.E: 95.21-5/00: Reparação e Manutenção de Equipamentos Eletroeletrônicos e de Refrigeração; C.N.A.E: 47.53-9/00: Comércio Varejista Especializado de Eletrodomésticos e Equipamentos de Áudio e Vídeo, Importação e Exportação, C.N.A.E.: 3831-9/01: Recuperação de Sucatas de Alumínio e Refrigeração; C.N.A.E: 7733-1/00: Locação de Máquinas e Equipamentos de sistemas centrais de Ar condicionados e Refrigeração; C.N.A.E: 2824-1/01: Fabricação de Aparelhos e equipamentos de Ar Condicionados para uso Industrial e Comercial; C.N.A.E: 47.61-0/03.: Comércio Varejista de Artigos de Papelaria; C.N.A.E: 47.42-3/00.: Comércio Varejista de Material Elétrico; e C.N.A.E: 47.54-7/01.: Comércio Varejista de Móveis.

Cláusula Segunda: Altera o Endereço da Empresa, da Avenida 24 de Outubro nº 3.850, CEP 85.884-000, Bairro Jardim Irene, passando para Rua Florença nº 121, Sala 01, Bairro Jardim Irene, CEP 85.884-000- Município de Medianeria-Estado do Paraná.

Cláusula Terceira: Altera o Endereço do Titular, da Rua Pará nº 1.201, CEP 85.884-000, Bairro Ipê, Medianeria-Pr., passando para Rua Santa Catarina nº. 170, CEP 85.877-000, Bairro Centro – São Miguel do Iguaçu - Paraná.

Cláusula Quarta: Resolve consolidar o Ato constitutivo da Eireli.

CONSOLIDAÇÃO
BSH REFRIGERAÇÃO EIRELI-EPP
CNPJ.: 86.744.539/0001-70
Décima Segunda Alteração Contratual



CERTIFICO O REGISTRO EM 06/08/2018 16:57 SOB Nº 20183260520.
PROTOCOLO: 183260520 DE 05/07/2018. CÓDIGO DE VERIFICAÇÃO:
11803175790. NIRE: 41600542312.
BSH REFRIGERAÇÃO EIRELI - EPP

Libertad Bogus
SECRETÁRIA-GERAL
CURITIBA, 06/08/2018
www.empresafacil.pr.gov.br

A validade deste documento, se impresso, fica sujeito à comprovação de sua autenticidade nos respectivos portais.
Informando seus respectivos códigos de verificação

0280

BSH REFRIGERAÇÃO EIRELI-EPP
CNPJ.: 86.744.539/0001-70
Décima Segunda Alteração Contratual

Vantuir Stefano, brasileiro, divorciado judicialmente, comerciante, nascido 11 de Janeiro de 1.977, residente e domiciliado a Rua Santa Catarina nº. 170, CEP 85.877-000, Bairro Centro – São Miguel do Iguazu - Paraná, Portador da Cédula de Identidade sob nº 6.373.617-1-SSP-PR., e do CPF sob nº. 020.352.809-31, Único titular da empresa, com a denominação, **BSH REFRIGERAÇÃO EIRELI-EPP**, com inscrição no CNPJ sob nº 86.744.539/0001-70, com sede Rua Florença nº 121, Sala 01, Bairro Jardim Irene, CEP 85.884-000- Município de Medianeira-Estado do Paraná, com Ato de Constituição, Arquivado na Junta Comercial do Estado do Paraná, sob nº. 41600542312, no dia 07 de Março de 2.017, e posteriores alterações, Resolve por este instrumento, alterar as cláusulas abaixo:

Cláusula Primeira: O tipo jurídico da empresa será empresa Individual de Responsabilidade Limite-Eireli, com sub-rogação de todos os direitos e obrigações pertinentes, com a denominação de **BSH REFRIGERAÇÃO EIRELI-EPP**, com inscrição no CNPJ sob nº 86.744.539/0001-70, com sede Rua Florença nº 121, Sala 01, Bairro Jardim Irene, CEP 85.884-000- Município de Medianeira-Estado do Paraná.

Cláusula Segunda: O Capital social é de R\$ 120.000,00 (cento e vinte mil reais), dividido em 120.000,00 (Cento vinte mil) quotas, de valor nominal de R\$ 1,00 (um real), integralizado, neste ato, em moeda corrente do País.

Parágrafo Único: A responsabilidade do titular é restrita ao valor de suas quotas, respondendo ainda pela integralização do Capital Social.

Cláusula Terceira: O objeto da Empresa, terá as seguintes atividades C.N.A.E: 47.57-1/00.: Comércio Varejista de Sistema Centrais de Ar Condicionado, Projeto de Instalação, Refrigeração, Peças e Acessórios, importação e exportação; C.N.A.E: 43.22-3/02.: Instalação e Manutenção de Sistemas Centrais de Ar Condicionados e de Ventilação; C.N.A.E: 95.21-5/00: Reparação e Manutenção de Equipamentos Eletroeletrônicos e de Refrigeração; C.N.A.E: 47.53-9/00: Comércio Varejista Especializado de Eletrodomésticos e Equipamentos de Áudio e Vídeo, Importação e Exportação, C.N.A.E.: 3831-9/01: Recuperação de Sucatas de Alumínio e Refrigeração; C.N.A.E: 7733-1/00: Locação de Máquinas e Equipamentos de sistemas centrais de Ar condicionados e Refrigeração; C.N.A.E: 2824-1/01: Fabricação de Aparelhos e equipamentos de Ar Condicionados para uso Industrial e Comercial; C.N.A.E: 47.61-0/03.: Comércio Varejista de Artigos de Papelaria; C.N.A.E: 47.42-3/00.: Comércio Varejista de Material Elétrico; e C.N.A.E: 47.54-7/01.: Comércio Varejista de Móveis.



CERTIFICO O REGISTRO EM 06/08/2018 16:57 SOB Nº 20183260520.
 PROTOCOLO: 183260520 DE 05/07/2018. CÓDIGO DE VERIFICAÇÃO:
 11803175790. NIRE: 41600542312.
 BSH REFRIGERAÇÃO EIRELI - EPP

Libertad Bogus
 SECRETÁRIA-GERAL
 CURITIBA, 06/08/2018
www.empresafacil.pr.gov.br

A validade deste documento, se impresso, fica sujeito à comprovação de sua autenticidade nos respectivos portais.
 Informando seus respectivos códigos de verificação

BSH REFRIGERAÇÃO EIRELI-EPP

CNPJ.: 86.744.539/0001-70

03

Décima Segunda Alteração Contratual

Cláusula Quarta: O início das atividades da empresa foi em 18/02/1994 e o prazo de duração é por tempo indeterminado. É garantida a continuidade da pessoa jurídica diante do impedimento por força maior ou impedimento temporário ou permanente do titular, podendo a empresa ser alterada para atender uma nova situação.

Cláusula Quinta: A administração da sociedade será exercida por **Vantuir Stefano**, a quem caberá, dentre outras atribuições, a representação ativa e passiva, judicial e extrajudicial da empresa EIRELI. A responsabilidade do titular é limitada ao capital integralizado e a empresa será regida pelo regime jurídico da empresa limitada e supletivamente pelas leis das Sociedades Anônimas.

Parágrafo Único: O Titular declara que não possui em seu nome nenhuma outra empresa dessa mesma natureza jurídica.

Cláusula Sexta: O titular declara sob as penas de lei, que não está impedido, por lei especial, e nem condenado ou que se encontra sob os efeitos de condenação, que o proíba de exercer a administração desta EIRELI, bem como não está impedido, ou em virtude de condenação criminal, ou por se encontrar sob os efeitos dela, a penas que vede, ainda que temporariamente, o acesso a cargos públicos ou crimes falimentar, de prevaricação, peita ou suborno, concussão, peculato, ou contra a economia popular, contra o sistema financeiro nacional, contra normas de defesa de concorrência, contra as relações de consumo, fé pública ou a propriedade.

Cláusula Sétima: O término de cada exercício social será encerrado em 31 de Dezembro de ano civil, com a apresentação do balanço patrimonial e resultado econômico do ano fiscal.

Cláusula Oitava: Requer o arquivamento do presente instrumento o Enquadramento de EPP e declara sob as penas da lei que a referida empresa se enquadra na condição de EMPRESA DE PEQUENO PORTE, nos termos da Lei complementar n.º 123, de 14/12/2006.

Cláusula Nona: Fica eleito o foro da Comarca da Cidade de Medianeira-Pr, para o exercício e o cumprimento dos direitos e obrigações resultantes desta consolidação contratual, e pôr estar jutos e contratos, assina o presente instrumento em 01 (uma) via.

Medianeira-Pr., em 26 de Junho de 2.018.

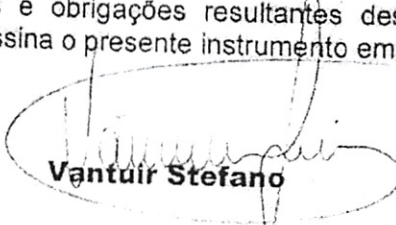
Vantuir Stefano



CERTIFICO O REGISTRO EM 06/08/2018 16:57 SOB N.º 20183260520.
PROTOCOLO: 183260520 DE 05/07/2018. CÓDIGO DE VERIFICAÇÃO:
11803175790. NIRE: 41600542312.
BSH REFRIGERAÇÃO EIRELI - EPP

Libertad Bogus
SECRETÁRIA-GERAL
CURITIBA, 06/08/2018
www.empresafacil.pr.gov.br

A validade deste documento, se impresso, fica sujeito à comprovação de sua autenticidade nos respectivos portais.
Informando seus respectivos códigos de verificação

0282

 REPÚBLICA FEDERATIVA DO BRASIL CADASTRO NACIONAL DA PESSOA JURÍDICA			
NÚMERO DE INSCRIÇÃO 86.744.539/0001-70 MATRIZ	COMPROVANTE DE INSCRIÇÃO E DE SITUAÇÃO CADASTRAL		DATA DE ABERTURA 07/02/1994
NOME EMPRESARIAL BSH REFRIGERACAO EIRELI			
TÍTULO DO ESTABELECIMENTO (NOME DE FANTASIA) CENTER FRIO REFRIGERACAO			PORTE EPP
CÓDIGO E DESCRIÇÃO DA ATIVIDADE ECONÔMICA PRINCIPAL 47.57-1-00 - Comércio varejista especializado de peças e acessórios para aparelhos eletroeletrônicos para uso doméstico, exceto informática e comunicação			
CÓDIGO E DESCRIÇÃO DAS ATIVIDADES ECONÔMICAS SECUNDÁRIAS 28.24-1-01 - Fabricação de aparelhos e equipamentos de ar condicionado para uso industrial 38.31-9-01 - Recuperação de sucatas de alumínio 43.22-3-02 - Instalação e manutenção de sistemas centrais de ar condicionado, de ventilação e refrigeração 47.42-3-00 - Comércio varejista de material elétrico 47.53-9-00 - Comércio varejista especializado de eletrodomésticos e equipamentos de áudio e vídeo 47.54-7-01 - Comércio varejista de móveis 47.61-0-03 - Comércio varejista de artigos de papelaria 77.33-1-00 - Aluguel de máquinas e equipamentos para escritórios 95.21-5-00 - Reparação e manutenção de equipamentos eletroeletrônicos de uso pessoal e doméstico			
CÓDIGO E DESCRIÇÃO DA NATUREZA JURÍDICA 230-5 - Empresa Individual de Responsabilidade Limitada (de Natureza Empresári			
LOGRADOURO R FLORENCA	NÚMERO 121	COMPLEMENTO SALA 01	
CEP 85.884-000	BAIRRO/DISTRITO JARDIM IRENE	MUNICÍPIO MEDIANEIRA	UF PR
ENDEREÇO ELETRÔNICO CENTERFRIO@ARNET.COM.BR		TELEFONE (45) 3264-2715	
ENTE FEDERATIVO RESPONSÁVEL (EFR) *****			
SITUAÇÃO CADASTRAL ATIVA		DATA DA SITUAÇÃO CADASTRAL 12/12/2003	
MOTIVO DE SITUAÇÃO CADASTRAL			
SITUAÇÃO ESPECIAL *****		DATA DA SITUAÇÃO ESPECIAL *****	

Aprovado pela Instrução Normativa RFB nº 1.863, de 27 de dezembro de 2018.

Emitido no dia 30/11/2021 às 13:41:43 (data e hora de Brasília).

Página: 1/1



0283

CENTER Frio

BSH REFRIGERAÇÃO EIRELI/EPP

Rua Florença, nº 121 – Jardim Irene Florença

CEP 85.884-000

CNPJ/MF Nº 86.744.539/0001-70

Fone/Fax: (45) 3264-7681

Medianeira - PR

PREGÃO PRESENCIAL Nº 081/2021

ANEXO IV

DECLARAÇÃO DE IDONEIDADE

Razão Social: BSH REFRIGERAÇÃO EIRELI – EPP

CNPJ/MF Nº. 86.744.539/0001-70

Inscrição Estadual Nº. 42002960-82

Endereço: Rua Florença, n.º 121, sala 01

Bairro: Jardim Irene

Cidade/Estado: Medianeira/PR

CEP: 85884-000

Telefone: (45) 3264-7681/ 3264-2715

e-mail: centerlicita@gmail.com

Declaramos para os fins de direito, na qualidade de proponente do procedimento licitatório, sob a modalidade de PREGÃO PRESENCIAL Nº 081/2021, instaurado pelo Município de Planalto, que não fomos declarados inidôneos para licitar ou contratar com o Poder Público, em qualquer de suas esferas.

Por ser a expressão da verdade, firmamos a presente.

Planalto, 22 de dezembro de 2021.

86.744.539/0001-70

**BSH REFRIGERAÇÃO
EIRELI**

Rua Florença, nº 121 - Sl 01 - Jd. Irene

CEP 85884-000 - Medianeira - PR

BSH REFRIGERAÇÃO EIRELI – EPP

CNPJ n.º 86.744.539/0001-70

Vantuir Stefano

RG n.º 6.373.617-1 SESP-PR

CPF n.º 020.352.809-31

Administrador

BSH REFRIGERAÇÃO EIRELI - EPP - CNPJ 86.744.539/0001-70

Rua Florença nº 121, Jardim Irene - CEP 85884-000 - Medianeira - PR

Fone/Fax. (45) 3264-7681 - E-mail: centerlicita@gmail.com

0284

CENTERFRIO

BSH REFRIGERAÇÃO EIRELI/EPP

Rua Florença, nº 121 – Jardim Irene Florença

CEP 85.884-000

CNPJ/MF Nº 86.744.539/0001-70

Fone/Fax: (45) 3264-7681

Medianeira - PR

PREGÃO PRESENCIAL Nº 081/2021

ANEXO V

**DECLARAÇÃO DE OBSERVÂNCIA AO DISPOSTO DO INCISO XXXIII
DO ARTIGO 7º DA CONSTITUIÇÃO FEDERAL**

Razão Social: BSH REFRIGERAÇÃO EIRELI – EPP

CNPJ/MF Nº. 86.744.539/0001-70

Endereço: Rua Florença, n.º 121, sala 01

Cidade/Estado: Medianeira/PR

Telefone: (45) 3264-7681/ 3264-2715

e-mail: centerlicita@gmail.com

Inscrição Estadual Nº. 42002960-82

Bairro: Jardim Irene

CEP: 85884-000

A proponente abaixo assinada, participante da licitação modalidade de PREGÃO PRESENCIAL Nº 081/2021, por seu representante, declara, na forma e sob as penas impostas pela Lei nº 8.666/93, de 21 de junho de 1993 e demais legislação pertinente, que, nos termos do § 6º do artigo 27 da Lei nº 6.544, de 22 de novembro de 1989, encontra-se em situação regular perante o Ministério do Trabalho, no que se refere à observância do disposto no inciso XXXIII do artigo 7º da Constituição Federal.

Por ser a expressão da verdade, firmamos a presente.

Planalto, 22 de dezembro de 2021.

86.744.539/0001-70

**BSH REFRIGERAÇÃO
EIRELI**

Rua Florença, nº 121 - SI 01 - Jd. Irene

CEP 85884-000 - Medianeira - PR

BSH REFRIGERAÇÃO EIRELI – EPP

CNPJ n.º 86.744.539/0001-70

Vantuir Stefano

RG n.º 6.373.617-1 SESP-PR

CPF n.º 020.352.809-31

Administrador

BSH REFRIGERAÇÃO EIRELI - EPP - CNPJ 86.744.539/0001-70

Rua Florença nº 121, Jardim Irene - CEP 85884-000 - Medianeira - PR

Fone/Fax. (45) 3264-7681 - E-mail: centerlicita@gmail.com

0285



CONSELHO REGIONAL DE ENGENHARIA
E AGRONOMIA DO PARANÁ

Certidão de Registro de Pessoa Jurídica e Positiva de Débitos

O Conselho Regional de Engenharia e Agronomia do Paraná-CREA-PR, certifica que a empresa encontra-se regularmente registrada nos termos da Lei Federal nº 5.194, de 24 de dezembro de 1966, estando habilitada a exercer suas atividades no Estado do Paraná, circunscrita à(s) atribuição(ões) de seu(s) responsável(eis) técnico(s).

Certidão nº: 147917/2021

Validade: 06/01/2022

Razão Social: BSH REFRIGERAÇÃO EIRELI - EPP

CNPJ: 86744539000170

Num. Registro: 46072

Registrada desde : 27/11/2007

Capital Social: R\$ 120.000,00

Endereço: RUA FLORENÇA, 121 SALA 01 JARDIM IRENE

Município/Estado: MEDIANEIRA-PR

CEP: 85884000

Objetivo Social:

COMERCIO VAREJISTA DE SISTEMA CENTRAIS DE AR CONDICIONADOS, REFRIGERAÇÃO, PROJETOS DE INSTALAÇÃO, PEÇAS E ACESSÓRIOS, IMPORTAÇÃO E EXPORTAÇÃO; - INSTALAÇÃO E MANUTENÇÃO DE SISTEMAS CENTRAIS DE AR CONDICIONADOS, VENTILAÇÃO E DE REFRIGERAÇÃO; - REPARAÇÃO E MANUTENÇÃO DE EQUIPAMENTOS ELETROELETRONICOS E DE REFRIGERAÇÃO; COMERCIO VAREJISTA ESPECIALIZADO DE ELETRODOMÉSTICOS E EQUIPAMENTOS DE ÁUDIO E VÍDEO, IMPORTAÇÃO E EXPORTAÇÃO; -RECUPERAÇÃO DE SUCATAS DE ALUMÍNIO E REFRIGERAÇÃO; - LOCAÇÃO DE MÁQUINAS E EQUIPAMENTOS DE SISTEMAS CENTRAIS DE AR CONDICIONADOS E REFRIGERAÇÃO; FABRICAÇÃO DE APARELHOS E EQUIPAMENTOS E AR CONDICIONADOS PARA USO INDUSTRIAL E COMERCIAL; - COMERCIO VAREJISTA DE ARTIGOS DE PAPELARIA -COMERCIO VAREJISTA DE MATERIAL ELÉTRICOS E COMERCIO VAREJISTA DE MÓVEIS.

Restrição de Atividade : Atividades circunscritas as atribuições do responsável técnico.

Encontra-se quite com a anuidade relativa ao exercício de 2021.

Possui débito(s) referente a processo(s) de fiscalização e/ou dívida ativa.

RESPONSÁVEL(EIS) TÉCNICOS PELA MATRIZ - CNPJ: 86744539000170

1 - VANTUIR STEFANO

Carteira: PR-93062/D

Data de Expedição: 19/10/2007

Desde: 27/11/2007 Carga Horária: 4:0 H/D

Título: TECNÓLOGO EM MANUTENCAO DE MAQUINAS E EQUIPAMENTOS Situação: Regular
De acordo com o que estabelece a Resolução 313/86 do CONFEA, e em função das características curriculares do curso Superior de Tecnologia cursado pelo profissional este tem o seguinte campo de atuação definido estando apto para desenvolver atividades nas seguintes áreas, desde que sempre limitados as características de formação informadas pela instituição de ensino, como descrito a seguir: distribuição e utilização da energia elétrica em Baixa Tensão; equipamentos, materiais e máquinas elétricas; sistemas de medição e controle elétricos; máquinas mecânicas em geral; instalações industriais e mecânicas; equipamentos mecânicos e eletromecânicos; sistemas de refrigeração e ar condicionado. Conforme estabelecido pela Resolução 313/86 do CONFEA: Art. 3º - As atribuições dos Tecnólogos, em suas diversas modalidades, para efeito do exercício profissional, e da sua fiscalização, respeitados os limites de sua formação, consistem em: 1) elaboração de orçamento; 2) padronização, mensuração e controle de qualidade; 3)

condução de trabalho técnico; 4) condução de equipe de instalação, montagem, operação, reparo ou manutenção; 5) execução de instalação, montagem e reparo; 6) operação e manutenção de equipamento e instalação; 7) execução de desenho técnico. Parágrafo único - Compete, ainda, aos Tecnólogos em suas diversas modalidades, sob a supervisão e direção de Engenheiros, Arquitetos ou Engenheiros Agrônomos: 1) execução de obra e serviço técnico; 2) fiscalização de obra e serviço técnico; 3) produção técnica especializada. Art. 4º - Quando enquadradas, exclusivamente, no desempenho das atividades referidas no Art. 3º e seu parágrafo único, poderão os Tecnólogos exercer as seguintes atividades: 1) vistoria, perícia, avaliação, arbitramento, laudo e parecer técnico; 2) desempenho de cargo e função técnica; 3) ensino, pesquisa, análise, experimentação, ensaio e divulgação técnica, extensão. Parágrafo único - O Tecnólogo poderá responsabilizar-se, tecnicamente, por pessoa jurídica, desde que o objetivo social desta seja compatível com suas atribuições. Art. 5º - Nenhum profissional poderá desempenhar atividades além daquelas que lhe competem, pelas características do seu currículo escolar, consideradas em cada caso apenas as disciplinas que contribuem para a graduação profissional, salvo outras que lhe sejam acrescidas em curso de pós-graduação, na mesma modalidade. Conforme informado pela Instituição de Ensino em seu projeto de Curso temos as seguintes características de formação, sendo que tal perfil não implica em extensão das atribuições definidas pela Resolução 313/86 do CONFEA. "FINALIDADE: A finalidade do Curso Superior de Tecnologia em Eletromecânica, modalidade Operação e Manutenção Industrial, é atender a demanda por profissionais especializados do setor de manutenção industrial da região oeste do Paraná, do Brasil e do Mercosul. OBJETIVOS GERAL Ofertar o curso Superior de Tecnologia em Eletromecânica, modalidade Operação e Manutenção Industrial, para a comunidade, visando atender às novas necessidades das empresas na área de manutenção, fornecendo um profissional capacitado para atuar no mercado de trabalho. Possibilitando ainda uma opção intermediária, ao fim de três semestres com estágio, a certificação no Curso de Formação Específica em Eletromecânica, com uma formação generalista nas áreas de eletricidade, eletrônica e mecânica. ESPECÍFICOS - Fornecer ao aluno uma formação técnica nas áreas de eletricidade, eletrônica e mecânica, possibilitando ação isolada ou simultânea nestas três grandes áreas do conhecimento. - Dar uma formação que permita ao Tecnólogo uma atuação dinâmica, criativa e responsável dentro da empresa onde atuará e na sociedade como um todo. - Formar profissionais para área de manutenção industrial com ampla visão técnica, embasamento teórico e prático nas aplicações da área. - Fornecer conhecimentos atualizados e aplicáveis ao mercado de trabalho. - Otimizar o período de formação, com vistas a agilizar uma inserção rápida no mercado de trabalho. - Fornecer condições ao aluno de planejar, gerenciar e treinar equipes de manutenção nos vários setores da empresa. - Permitir ao aluno o planejamento, implementação e supervisão de sistemas de manutenção industrial. - Preparar o aluno para abordar a gestão tecnológica como conhecimento necessário no gerenciamento de pessoas e empreendimentos. PERFIL PROFISSIONAL DE CONCLUSÃO O perfil do Tecnólogo em Eletromecânica, modalidade Operação e Manutenção Industrial, compreende uma formação técnico-científica e profissional que o capacite a absorver e desenvolver novas tecnologias, estimulando a sua atuação crítica e criativa na identificação e resolução dos problemas, considerando seus aspectos políticos, econômicos, sociais, ambientais e culturais, com visão ética e humanística em atendimento às demandas da sociedade. A seguir apresentam-se as características de perfil do egresso dos Cursos de Formação Específica e de Tecnologia. Do Curso de Formação Específica em Eletromecânica 1. Conhecer e correlacionar as formas de gestão administrativa. 2. Conhecer e distinguir as características e propriedades dos materiais. 3. Interpretar projetos, plantas, layout, diagramas, esquemas e gráficos pertinentes. 4. Conhecer e avaliar os métodos de utilização de instrumentos de medição e as interpretações de suas leituras. 5. Interpretar legislação e normas de saúde e segurança no trabalho, de qualidade e ambientais. 6. Aplicar técnicas de desenho e representação gráfica, com seus fundamentos matemáticos e geométricos em prancheta e em software dedicado. 7. Selecionar e aplicar motores elétricos nas instalações industriais. 8. Conhecer e distinguir materiais, elementos de regulação, medição e aferição e demais componentes de transporte de energia elétrica. 9. Executar projetos de acionamentos industriais. 10. Conhecer e executar processos de usinagem, soldagem e ajustagem. 11. Executar projetos de instalações elétricas residenciais. Do Curso de Tecnologia em Eletromecânica Além das habilidades contempladas no curso de formação específica, o Tecnólogo apresentará na sua formação profissional as seguintes características: 1. Coordenar e desenvolver equipes de trabalho que atuam na instalação e na manutenção, aplicando técnicas e métodos de gestão organizacional. 2. Aplicar normas técnicas e especificações de catálogos, manuais e tabelas em projetos, em processos de fabricação, nas instalações de máquinas e equipamentos e na manutenção industrial. 3. Elaborar

planilhas de custos de manutenção de máquinas e equipamentos. 4. Aplicar técnicas de medição e ensaios visando a melhoria da qualidade de produtos e serviços da planta industrial. 5. Desenvolver projetos de manutenção de instalações e de sistemas industriais, caracterizando e determinando aplicações de materiais, acessórios, dispositivos, instrumentos, equipamentos e máquinas. 6. Propor a utilização de novas tecnologias nos sistemas de manutenção industrial. 7. Identificar os elementos de conservação, transformação, transporte e distribuição de energia aplicando-os nos trabalhos de implantação e manutenção do processo produtivo. 8. Coordenar atividades de utilização e conservação de energia, propondo racionalização do uso de fontes alternativas de energia. 9. Analisar estatisticamente a incidência de problemas em circuitos, equipamentos e sistemas. 10. Utilizar a gestão tecnológica no gerenciamento de processos, treinamento de pessoal, gestão da qualidade e empreendedorismo. 11. Acompanhar o funcionamento dos sistemas de manutenção industrial, assegurando contínua adequação às mudanças ambientais. 12. Desenvolver e analisar circuitos pneumáticos, hidráulicos, eletropneumáticos e eletro-hidráulicos básicos, envolvendo lógicas pneumáticas e hidráulicas e programação de controladores lógicos, para aplicações industriais. 13. Implementação e manutenção de circuitos e sistemas eletrônicos de acordo com as especificações técnicas e limitações de componentes e equipamentos. 14. Aplicar técnicas de gestão de sistemas industriais, permitido o planejamento e controle da manutenção, administração de materiais e gestão da qualidade. 15. Elaborar cálculos de climatização de ambientes comerciais e industriais. De acordo com o que estabelece a Lei 5194/66 e a Resolução 313 do CONFEA e em função das características curriculares do curso freqüentado o profissional possui restrição(ões) para: distribuição e utilização da energia elétrica em Alta Tensão; geração e transmissão da energia elétrica; Instalações telefônicas e de lógica; sistemas de produção de transmissão e de utilização do calor; processos mecânicos, veículos automotores. de 26/09/1986 do CONFEA

Anotações:

1. O portador da presente possui o curso de Técnico em Eletromecânica ministrado pela Universidade Tecnológica Federal do Paraná em 04/08/2004.

Para fins de: CADASTRO

Certificamos que caso ocorra(m) alteração(ões) nos elementos contidos neste documento, esta Certidão perderá sua validade para todos os efeitos.

A autenticidade desta certidão poderá ser confirmada na página do CREA-PR (<http://www.crea-pr.org.br>), através do protocolo n.º 354611/2021, ressaltando a impossibilidade de execução de quaisquer serviços ou obras sem a participação efetiva de seu(s) responsável(eis) técnico(s).

Emitida via Internet em 07/12/2021 08:50:32

Dispensa-se a assinatura neste documento, conforme Instrução de Serviço Nº 002/2014.

A falsificação deste documento constitui-se em crime previsto no Código Penal Brasileiro, sujeitando o autor à respectiva ação penal.



CONSELHO REGIONAL DE ENGENHARIA
E AGRONOMIA DO PARANÁ

Certidão de Registro de Pessoa Física e Positiva de Débitos

O Conselho Regional de Engenharia e Agronomia do Paraná-CREA-PR, certifica que o(a) profissional abaixo encontra-se regularmente registrado(a) nos termos da Lei Federal nº 5.194/66 possibilitando-o(a) a exercer sua profissão no Estado do Paraná, circunscrita à(s) atribuição(ões) constantes de seu registro.

Certidão nº: **147914/2021**

Validade: 06/01/2022

Nome Civil: VANTUIR STEFANO

Carteira - CREA-PR Nº :PR-93062/D

Registro Nacional : 1704632196

Registrado(a) desde : 19/10/2007

Filiação : ARISTEU ARI STEFANO

OLIVA BORGES VIEIRA STEFANO

Data de Nascimento : 11/01/1977

Documento de Identidade : 63736171 Orgão Emissor : SSP-PR UF : PR

CPF : 02035280931

Naturalidade : PEROLA D OESTE/PR

Título: TECNOLOGO EM MANUTENCAO DE MAQUINAS E EQUIPAMENTOS

CENTRO FEDERAL DE EDUCAÇÃO TECNOLÓGICA DO PARANÁ - MEDIANEIRA

Data da Colação de Grau : 29/04/2005

Diplomação : 29/04/2005

Situação : Regular

Atribuições profissionais:

De acordo com o que estabelece a Resolução 313/86 do CONFEA, e em função das características curriculares do curso Superior de Tecnologia cursado pelo profissional este tem o seguinte campo de atuação definido estando apto para desenvolver atividades nas seguintes áreas, desde que sempre limitados as características de formação informadas pela instituição de ensino, como descrito a seguir: distribuição e utilização da energia elétrica em Baixa Tensão; equipamentos, materiais e máquinas elétricas; sistemas de medição e controle elétricos; máquinas mecânicas em geral; instalações industriais e mecânicas; equipamentos mecânicos e eletromecânicos; sistemas de refrigeração e ar condicionado. Conforme estabelecido pela Resolução 313/86 do CONFEA: Art. 3º - As atribuições dos Tecnólogos, em suas diversas modalidades, para efeito do exercício profissional, e da sua fiscalização, respeitados os limites de sua formação, consistem em: 1) elaboração de orçamento; 2) padronização, mensuração e controle de qualidade; 3) condução de trabalho técnico; 4) condução de equipe de instalação, montagem, operação, reparo ou manutenção; 5) execução de instalação, montagem e reparo; 6) operação e manutenção de equipamento e instalação; 7) execução de desenho técnico. Parágrafo único - Compete, ainda, aos Tecnólogos em suas diversas modalidades, sob a supervisão e direção de Engenheiros, Arquitetos ou Engenheiros Agrônomos: 1) execução de obra e serviço técnico; 2) fiscalização de obra e serviço técnico; 3) produção técnica especializada. Art. 4º - Quando enquadradas, exclusivamente, no desempenho das atividades referidas no Art. 3º e seu parágrafo único, poderão os Tecnólogos exercer as seguintes atividades: 1) vistoria, perícia, avaliação, arbitramento, laudo e parecer técnico; 2) desempenho de cargo e função técnica; 3) ensino, pesquisa, análise, experimentação, ensaio e divulgação técnica, extensão. Parágrafo único - O Tecnólogo poderá responsabilizar-se, tecnicamente, por pessoa jurídica, desde que o objetivo social desta seja compatível com suas atribuições. Art. 5º - Nenhum profissional poderá desempenhar atividades além daquelas que lhe competem, pelas características do seu currículo escolar, consideradas em cada caso apenas as disciplinas que contribuem para a graduação profissional, salvo outras que lhe sejam acrescentadas em curso de pós-graduação, na mesma modalidade. Conforme informado pela Instituição de Ensino em seu projeto de Curso

temos as seguintes características de formação, sendo que tal perfil não implica em extensão das atribuições definidas pela Resolução 313/86 do CONFEA. "FINALIDADE: A finalidade do Curso Superior de Tecnologia em Eletromecânica, modalidade Operação e Manutenção Industrial, é atender a demanda por profissionais especializados do setor de manutenção industrial da região oeste do Paraná, do Brasil e do Mercosul. OBJETIVOS GERAL Ofertar o curso Superior de Tecnologia em Eletromecânica, modalidade Operação e Manutenção Industrial, para a comunidade, visando atender às novas necessidades das empresas na área de manutenção, fornecendo um profissional capacitado para atuar no mercado de trabalho. Possibilitando ainda uma opção intermediária, ao fim de três semestres com estágio, a certificação no Curso de Formação Específica em Eletromecânica, com uma formação generalista nas áreas de eletricidade, eletrônica e mecânica. ESPECÍFICOS - Fornecer ao aluno uma formação técnica nas áreas de eletricidade, eletrônica e mecânica, possibilitando ação isolada ou simultânea nestas três grandes áreas do conhecimento. - Dar uma formação que permita ao Tecnólogo uma atuação dinâmica, criativa e responsável dentro da empresa onde atuará e na sociedade como um todo. - Formar profissionais para área de manutenção industrial com ampla visão técnica, embasamento teórico e prático nas aplicações da área. - Fornecer conhecimentos atualizados e aplicáveis ao mercado de trabalho. - Otimizar o período de formação, com vistas a agilizar uma inserção rápida o mercado de trabalho. - Fornecer condições ao aluno de planejar, gerenciar e treinar equipes de manutenção nos vários setores da empresa. - Permitir ao aluno o planejamento, implementação e supervisão de sistemas de manutenção industrial. - Preparar o aluno para abordar a gestão tecnológica como conhecimento necessário no gerenciamento de pessoas e empreendimentos. PERFIL PROFISSIONAL DE CONCLUSÃO O perfil do Tecnólogo em Eletromecânica, modalidade Operação e Manutenção Industrial, compreende uma formação técnico-científica e profissional que o capacite a absorver e desenvolver novas tecnologias, estimulando a sua atuação crítica e criativa na identificação e resolução dos problemas, considerando seus aspectos políticos, econômicos, sociais, ambientais e culturais, com visão ética e humanística em atendimento às demandas da sociedade. A seguir apresentam-se as características de perfil do egresso dos Cursos de Formação Específica e de Tecnologia. Do Curso de Formação Específica em Eletromecânica 1. Conhecer e correlacionar as formas de gestão administrativa. 2. Conhecer e distinguir as características e propriedades dos materiais. 3. Interpretar projetos, plantas, layout, diagramas, esquemas e gráficos pertinentes. 4. Conhecer e avaliar os métodos de utilização de instrumentos de medição e as interpretações de suas leituras. 5. Interpretar legislação e normas de saúde e segurança no trabalho, de qualidade e ambientais. 6. Aplicar técnicas de desenho e representação gráfica, com seus fundamentos matemáticos e geométricos em prancheta e em software dedicado. 7. Selecionar e aplicar motores elétricos nas instalações industriais. 8. Conhecer e distinguir materiais, elementos de regulação, medição e aferição e demais componentes de transporte de energia elétrica. 9. Executar projetos de acionamentos industriais. 10. Conhecer e executar processos de usinagem, soldagem e ajustagem. 11. Executar projetos de instalações elétricas residenciais. Do Curso de Tecnologia em Eletromecânica Além das habilidades contempladas no curso de formação específica, o Tecnólogo apresentará na sua formação profissional as seguintes características: 1. Coordenar e desenvolver equipes de trabalho que atuam na instalação e na manutenção, aplicando técnicas e métodos de gestão organizacional. 2. Aplicar normas técnicas e especificações de catálogos, manuais e tabelas em projetos, em processos de fabricação, nas instalações de máquinas e equipamentos e na manutenção industrial. 3. Elaborar planilhas de custos de manutenção de máquinas e equipamentos. 4. Aplicar técnicas de medição e ensaios visando a melhoria da qualidade de produtos e serviços da planta industrial. 5. Desenvolver projetos de manutenção de instalações e de sistemas industriais, caracterizando e determinando aplicações de materiais, acessórios, dispositivos, instrumentos, equipamentos e máquinas. 6. Propor a utilização de novas tecnologias nos sistemas de manutenção industrial. 7. Identificar os elementos de conservação, transformação, transporte e distribuição de energia aplicando-os nos trabalhos de implantação e manutenção do processo produtivo. 8. Coordenar atividades de utilização e conservação de energia, propondo racionalização do uso de fontes alternativas de energia. 9. Analisar estatisticamente a incidência de problemas em circuitos, equipamentos e sistemas. 10. Utilizar a gestão tecnológica no gerenciamento de processos, treinamento de pessoal, gestão da qualidade e empreendedorismo. 11. Acompanhar o funcionamento dos sistemas de manutenção industrial, assegurando contínua adequação às mudanças ambientais. 12. Desenvolver e analisar circuitos pneumáticos, hidráulicos, eletropneumáticos e eletro-hidráulicos básicos, envolvendo lógicas pneumáticas e hidráulicas e programação de controladores lógicos, para aplicações industriais. 13. Implementação e manutenção de circuitos e sistemas eletrônicos de acordo com as especificações técnicas e

limitações de componentes e equipamentos. 14. Aplicar técnicas de gestão de sistemas industriais, permitido o planejamento e controle da manutenção, administração de materiais e gestão da qualidade. 15. Elaborar cálculos de climatização de ambientes comerciais e industriais. De acordo com o que estabelece a Lei 5194/66 e a Resolução 313 do CONFEA e em função das características curriculares do curso freqüentado o profissional possui restrição(ões) para: distribuição e utilização da energia elétrica em Alta Tensão; geração e transmissão da energia elétrica; Instalações telefônicas e de lógica; sistemas de produção de transmissão e de utilização do calor; processos mecânicos, veículos automotores. de 26/09/1986 do CONFEA.

Anotações:

1. O portador da presente possui o curso de Técnico em Eletromecânica ministrado pela Universidade Tecnológica Federal do Paraná em 04/08/2004.

Responsabilidade Técnica/Quadro Técnico:

46072 - BSH REFRIGERAÇÃO EIRELI - EPP

CNPJ: 86744539000170

Desde: 27/11/2007 Carga Horária: 4 Horas Unidade: HORA/DIA

64999 - JULIO FURLAN E CIA LTDA ME

CNPJ: 04354215000161

Desde: 01/11/2018 Carga Horária: 2 Horas Unidade: HORA/DIA

Possui débitos de anuidade parcelado.

Não possui débito(s) referente a processo(s) de fiscalização e/ou dívida ativa até a presente data.

Para fins de: LICITAÇÕES

A autenticidade desta certidão poderá ser confirmada na página do CREA-PR (<http://www.crea-pr.org.br>), através do protocolo n.º 354607/2021.

Emitida via Internet em 07/12/2021 08:49:46

Dispensa-se a assinatura neste documento, conforme Instrução de Serviço Nº 002/2014.

A falsificação deste documento constitui-se em crime previsto no Código Penal Brasileiro, sujeitando o autor à respectiva ação penal.



0291

ATESTADO DE CAPACIDADE TÉCNICA

A Cooperativa de Crédito de Livre Admissão Cataratas do Iguaçu, inscrita no CNPJ sob número 78.414.067/0001-60, situada no endereço Rua Paraguai, 1407, 1 Andar, Centro, Medianeira - Estado do Paraná, atesta para os devidos fins que a empresa **BSH REFRIGERAÇÃO LTDA**, inscrita no CNPJ sob número **86.744.539/0001-70**, situada na Av. João XXIII, 2233, Centro, no Município de Medianeira Estado do Paraná, forneceu os materiais e serviços abaixo especificados em plena condições de uso, no prazo determinado.

Matérias: Condicionadores de Ar modelo Split.

Serviços: Instalações, Manutenção Preventiva e Manutenção Corretiva.

Atestamos que tais fornecimentos foram executados satisfatoriamente, não existindo em nosso registros, até a presente data, fatos que desabonem sua conduta e responsabilidade com as obrigações assumidas.

Medianeira- PR, 20 de Fevereiro de 2013



Antonio Plínio Sobrinho
Gerente Regional Adm. Financeiro
SICREDI - Cataratas do Iguaçu



0292



CONSELHO REGIONAL DE ENGENHARIA E AGRONOMIA
DO PARANÁ

Certidão de Acervo Técnico com Atestado

O Conselho Regional de Engenharia e Agronomia do Paraná - CREA-PR, certifica que o(a) profissional abaixo procedeu a(s) Anotação(ões) de Responsabilidade Técnica - ART(s) referente(s) ao(s) serviço(s)/obra(s) descrito(s) nesta Certidão, integrando desta forma sua experiência profissional, conforme o Artigo 47º da Resolução nº 1025/2009, do CONFEA.

Certifica que, conforme dispõe o Artigo 2º da Lei Federal nº 6.496/77, a ART define para os efeitos legais os responsáveis técnicos pelo empreendimento de engenharia e agronomia.

Certifica que, cabe ao(a) profissional a responsabilidade quanto a realização e conclusão do(s) serviço(s), bem como seus quantitativos, sendo de responsabilidade deste Órgão apenas a verificação da(s) atividade(s) condizente(s) com o registro e a(s) atribuição(ões) profissional(is), em conformidade com a Lei Federal nº 5.194/66, Resoluções do Conselho Federal de Engenharia e Agronomia - CONFEA e Instruções Normativas deste Conselho Regional de Engenharia e Agronomia.

Certifica que a capacidade técnico-profissional de uma pessoa jurídica é representada pelo conjunto dos acervos técnicos dos profissionais integrantes de seu quadro técnico e varia em função de alteração dos acervos técnicos dos profissionais integrantes de seu quadro técnico, conforme o Artigo 48º da Resolução 1025/2009 do CONFEA.

Certifica que, a critério do(a) profissional, esta Certidão de Acervo Técnico estará acompanhada do Atestado emitido pelo(a)s contratante(s) constante(s) da(s) ART(s) acervada(s), o qual será um complemento que conterá detalhamentos quanto ao(s) serviço(s)/obra(s), abrangentes aos dados desta Certidão, e que atenderá a exigência prevista no Artigo 30, § 1º, inciso I, da Lei Federal nº 8.666/93.

Certifica que ficam cientes o(a) profissional detentor e a quem interessar possa, recebedores desta, que as informações constantes no Atestado, em desacordo com a presente Certidão de Acervo Técnico, não é(são) de responsabilidade do CREA-PR, e sim de seu(s) emitente(s), restringindo-se à presente Certidão às atividades registradas na(s) ART(s) acervada(s), conforme disposto na Lei Federal nº 6.496/77.

Certificamos, finalmente, que quaisquer eventuais informações divergentes apresentadas em Atestado não se vinculam à presente Certidão, sendo o conteúdo daquele de responsabilidade do(s) seu(s) emitente(s).

**TÉCNICO EM ELETROMECÂNICA - TECNÓLOGO EM MANUTENÇÃO DE MÁQUINAS
E EQUIPAMENTOS**

VANTUIR STEFANO

Carteira Profissional: PR-93062/D

Acervo Técnico Nº.: 2266/2013

Selos de autenticidade: A 011.086

RNP Nº: 1704632196

Protocolo Nº.: 2013/00059323



CONSELHO REGIONAL DE ENGENHARIA E AGRONOMIA DO PARANÁ

Certidão de Acervo Técnico

VANTUIR STEFANO

Carteira Profissional: PR-93062/D

Acervo Técnico Nº.: 2266/2013

Selos de autenticidade: A 011.086

RNP Nº.: 1704632196

Protocolo Nº.: 2013/00059323

ART Nº.: 20130612768 0 Registrada: 20/02/2013
ART Correspons.: ART Vinculada:
Empresa Executora: BSH REFRIGERAÇÃO LTDA - ME
Contratante(s): COOP. DE CRED. LIVRE ADMISSAO CATARATAS DO IGUAÇU-ME
Tipo de Contrato: PRESTAÇÃO DE SERVIÇOS
Atividade Técnica: OPERAÇÃO E/OU MANUTENÇÃO DE EQUIPAMENTOS E INSTALAÇÕES
Área de Competência: SISTEMAS DE REFRIGERAÇÃO E AR-CONDICIONADO
Tipo de Obra/Serviço: AR CONDICIONADO
Serviço Contratado: MANUTENÇÃO / CONSERVAÇÃO / REPARAÇÃO
Dimensão: 600.000,00 BTU Área Existente: 0,00 BTU
Área Ampliada: 0,00 BTU Área de Reforma: 0,00 BTU
Dados Complementares: 0,00
Local da Obra: RUA PARAGUAI, 1407 CENTRO
Município/Estado: MEDIANEIRA/PR
Data de Início: 28/01/2013 Data de Conclusão: 01/01/2015
Docto de Conclusão:
Descr. Compl. Serv.: SERVIÇOS DE INSTALAÇÃO, ELABORAÇÃO DO PMOC- PLANO DE OPERAÇÃO MANUTENÇÃO E CONTROLE, MANUTENÇÃO PREVENTIVA E MANUTENÇÃO CORRETIVA EM CONDICIONADORES DE AR.
Observação:



CONSELHO REGIONAL DE ENGENHARIA E AGRONOMIA
DO PARANÁ

Certidão de Acervo Técnico

**TÉCNICO EM ELETROMECÂNICA - TECNÓLOGO EM MANUTENÇÃO DE MÁQUINAS
E EQUIPAMENTOS
VANTUIR STEFANO**

Carteira Profissional: PR-93062/D

RNP Nº.: 1704632196

Acervo Técnico Nº.: 2266/2013

Protocolo Nº.: 2013/00059323

Selos de autenticidade: A 011.086

A autenticidade desta certidão poderá ser confirmada na página do CREA-PR
(<http://www.crea-pr.org.br>), através do protocolo n.º 2013/00059323.

Emitida via Internet em 22/04/2013 15:02:51 horas.

Dispensa-se a assinatura neste documento, conforme a Resolução Nº 317/86 e a Instrução de Serviço Nº 010/2002.

A falsificação deste documento constitui-se em crime previsto no Código Penal Brasileiro, sujeitando o autor a respectiva ação penal.

[Voltar](#)[Imprimir](#)

Certificado de Regularidade do FGTS - CRF

Inscrição: 79.194.239/0001-08

Razão Social: AIRTON LUIZ LIBARDI

Endereço: AV PORTO ALEGRE 100 / CENTRO / PLANALTO / PR / 85750-000

A Caixa Econômica Federal, no uso da atribuição que lhe confere o Art. 7, da Lei 8.036, de 11 de maio de 1990, certifica que, nesta data, a empresa acima identificada encontra-se em situação regular perante o Fundo de Garantia do Tempo de Serviço - FGTS.

O presente Certificado não servirá de prova contra cobrança de quaisquer débitos referentes a contribuições e/ou encargos devidos, decorrentes das obrigações com o FGTS.

Validade: 28/11/2021 a 27/12/2021

Certificação Número: 2021112801331026507852

Informação obtida em 16/12/2021 14:01:30

A utilização deste Certificado para os fins previstos em Lei esta condicionada a verificação de autenticidade no site da Caixa:
www.caixa.gov.br



MINISTÉRIO DA FAZENDA
Secretaria da Receita Federal do Brasil
Procuradoria-Geral da Fazenda Nacional

**CERTIDÃO NEGATIVA DE DÉBITOS RELATIVOS AOS TRIBUTOS FEDERAIS E À DÍVIDA
ATIVA DA UNIÃO**

Nome: AIRTON LUIZ LIBARDI
CNPJ: 79.194.239/0001-08

Ressalvado o direito de a Fazenda Nacional cobrar e inscrever quaisquer dívidas de responsabilidade do sujeito passivo acima identificado que vierem a ser apuradas, é certificado que não constam pendências em seu nome, relativas a créditos tributários administrados pela Secretaria da Receita Federal do Brasil (RFB) e a inscrições em Dívida Ativa da União (DAU) junto à Procuradoria-Geral da Fazenda Nacional (PGFN).

Esta certidão é válida para o estabelecimento matriz e suas filiais e, no caso de ente federativo, para todos os órgãos e fundos públicos da administração direta a ele vinculados. Refere-se à situação do sujeito passivo no âmbito da RFB e da PGFN e abrange inclusive as contribuições sociais previstas nas alíneas 'a' a 'd' do parágrafo único do art. 11 da Lei nº 8.212, de 24 de julho de 1991.

A aceitação desta certidão está condicionada à verificação de sua autenticidade na Internet, nos endereços <<http://rfb.gov.br>> ou <<http://www.pgfn.gov.br>>.

Certidão emitida gratuitamente com base na Portaria Conjunta RFB/PGFN nº 1.751, de 2/10/2014.
Emitida às 07:59:11 do dia 22/12/2021 <hora e data de Brasília>.
Válida até 20/06/2022.
Código de controle da certidão: **33C8.1555.2D5F.7942**
Qualquer rasura ou emenda invalidará este documento.

0297



Estado do Paraná
Secretaria de Estado da Fazenda
Receita Estadual do Paraná

Certidão Negativa
de Débitos Tributários e de Dívida Ativa Estadual
Nº 025715380-00

Certidão fornecida para o CNPJ/MF: **79.194.239/0001-08**
Nome: **AIRTON LUIZ LIBARDI**

Ressalvado o direito da Fazenda Pública Estadual inscrever e cobrar débitos ainda não registrados ou que venham a ser apurados, certificamos que, verificando os registros da Secretaria de Estado da Fazenda, constatamos não existir pendências em nome do contribuinte acima identificado, nesta data.

Obs.: Esta Certidão engloba todos os estabelecimentos da empresa e refere-se a débitos de natureza tributária e não tributária, bem como ao descumprimento de obrigações tributárias acessórias.

Válida até 15/04/2022 - Fornecimento Gratuito

A autenticidade desta certidão deverá ser confirmada via Internet
www.fazenda.pr.gov.br

0299



Prefeitura Municipal de Planalto
SECRETARIA MUNICIPAL DE FINANÇAS
DEPARTAMENTO DE CONTROLE FINANCEIRO

NEGATIVA

Nº 21997 / 2021

IMPORTANTE:

1. FICA RESSALVADO O DIREITO DA FAZENDA MUNICIPAL COBRAR DÉBITOS CONSTATADOS POSTERIORMENTE MESMO REFERENTE AO PERÍODO COMPREENDIDO NESTA CERTIDÃO.
2. A PRESENTE CERTIDÃO TEM VALIDADE ATÉ 14/02/2022, SEM RASURAS E NO ORIGINAL.

REVENDO OS ARQUIVOS E REGISTROS, CERTIFICAMOS QUE: O CONTRIBUINTE NADA DEVE À FAZENDA PÚBLICA MUNICIPAL RELATIVO A EMPRESA MENCIONADA ABAIXO.

Planalto, 16 de Dezembro de 2021

REQUERENTE: SERAFIM TOVO

CÓDIGO DE AUTENTICAÇÃO:
C2HJF2QET2C4XH4U92

FINALIDADE: CONCORRÊNCIA / LICITAÇÃO

RAZÃO SOCIAL: AIRTON LUIZ LIBARDI

INSCRIÇÃO EMPRESA	CNPJ/CPF	INSCRIÇÃO ESTADUAL	ALVARÁ
2674	79.194.239/0001-08	3340049615	027

0299

ENDEREÇO

AV. PORTO ALEGRE, 1139 - SALA - NOSSA S. DE LOURDES CEP: 85750000 Planalto - PR

CNAE / ATIVIDADES

Comércio varejista de material elétrico, Reparação e manutenção de equipamentos eletroeletrônicos de uso pessoal e doméstico

0300



PODER JUDICIÁRIO
JUSTIÇA DO TRABALHO

CERTIDÃO NEGATIVA DE DÉBITOS TRABALHISTAS

Nome: AIRTON LUIZ LIBARDI (MATRIZ E FILIAIS)
CNPJ: 79.194.239/0001-08
Certidão n°: 57193122/2021
Expedição: 16/12/2021, às 14:02:28
Validade: 13/06/2022 - 180 (cento e oitenta) dias, contados da data de sua expedição.

Certifica-se que **AIRTON LUIZ LIBARDI (MATRIZ E FILIAIS)**, inscrito(a) no CNPJ sob o n° **79.194.239/0001-08**, **NÃO CONSTA** do Banco Nacional de Devedores Trabalhistas.

Certidão emitida com base no art. 642-A da Consolidação das Leis do Trabalho, acrescentado pela Lei n° 12.440, de 7 de julho de 2011, e na Resolução Administrativa n° 1470/2011 do Tribunal Superior do Trabalho, de 24 de agosto de 2011.

Os dados constantes desta Certidão são de responsabilidade dos Tribunais do Trabalho e estão atualizados até 2 (dois) dias anteriores à data da sua expedição.

No caso de pessoa jurídica, a Certidão atesta a empresa em relação a todos os seus estabelecimentos, agências ou filiais.

A aceitação desta certidão condiciona-se à verificação de sua autenticidade no portal do Tribunal Superior do Trabalho na Internet (<http://www.tst.jus.br>).

Certidão emitida gratuitamente.

INFORMAÇÃO IMPORTANTE

Do Banco Nacional de Devedores Trabalhistas constam os dados necessários à identificação das pessoas naturais e jurídicas inadimplentes perante a Justiça do Trabalho quanto às obrigações estabelecidas em sentença condenatória transitada em julgado ou em acordos judiciais trabalhistas, inclusive no concernente aos recolhimentos previdenciários, a honorários, a custas, a emolumentos ou a recolhimentos determinados em lei; ou decorrentes de execução de acordos firmados perante o Ministério Público do Trabalho ou Comissão de Conciliação Prévia.



REPÚBLICA FEDERATIVA DO BRASIL
ESTADO DO PARANÁ
COMARCA DE CAPANEMA

CARTORIO DO DISTRIBUIDOR E ANEXOS
AV. PEDRO VIRIATO PARIGOT DE SOUZA Nº 1212 - CENTRO
CAPANEMA/PR - 85760000

TITULAR
DIRCE STEVENS FACCIO
JURAMENTADOS
VITOR HUGO PAGNO
MURILO KWIATKOWSKI SBARDELOTTO

Certidão Negativa

Certifico, a pedido de parte interessada, que revendo os livros e arquivos de distribuição CÍVEL (Cível, Precatória, Precatória Especial, Juizado Especial), Ações: CONCORDATA E FALENCIA, RECUPERAÇÃO JUDICIAL sob minha guarda neste cartório, verifiquei NÃO CONSTAR nenhum registro em andamento contra:

AIRTON LUIZ LIBARDI

CNPJ 79.194.239/0001-08, no período compreendido desde 14/07/1989, até a presente data.



CAPANEMA/PR, 15 de Dezembro de 2021, 14:49:03



MURILO KWIATKOWSKI SBARDELOTTO



PODER JUDICIÁRIO
Juízo de Direito da Comarca de
Capanema - Estado do Paraná
Av. Parigot de Souza, 1212
Cartório do Contador, Distribuidor, Partidor,
Depositário Público e Avaliador Judicial
CNPJ 01.259.161/0001-67
Dirce Stevens Faccio - Titular

Custas = R\$ 48,95
Página 0001/0001
Criação da Comarca 29.11.1967

0302

RE: NEGATIVA DE FALÊNCIA

Cartório Distribuidor Capanema-PR <distribuidorcapanema@hotmail.com>

Qui, 16/12/2021 14:53

Para: Vanessa Gluszewicz <vanessa.tovo@hotmail.com>

 1 anexos (192 KB)

Certidão.pdf;

Segue em anexo certidão solicitada;

ATT

Murilo K.Sbardelotto

De: Vanessa Gluszewicz <vanessa.tovo@hotmail.com>

Enviado: quinta-feira, 16 de dezembro de 2021 14:33

Para: Cartório Distribuidor Capanema-PR <distribuidorcapanema@hotmail.com>

Assunto: RE: NEGATIVA DE FALÊNCIA

Segue em anexo comprovante de pagamento.

Aguardo emissão da certidão.

Grata desde já!

Att,

Vanessa Gluszewicz
Escritório Contábil Tovo

De: Cartório Distribuidor Capanema-PR <distribuidorcapanema@hotmail.com>

Enviado: quinta-feira, 16 de dezembro de 2021 14:22

Para: Vanessa Gluszewicz <vanessa.tovo@hotmail.com>

Assunto: RE: NEGATIVA DE FALÊNCIA

Boa tarde,

Segue em anexo guia solicitada;

ATT

Murilo K.Sbardelotto

De: Vanessa Gluszewicz <vanessa.tovo@hotmail.com>

Enviado: quinta-feira, 16 de dezembro de 2021 13:37

Para: Cartório Distribuidor Capanema-PR <distribuidorcapanema@hotmail.com>

Assunto: RE: NEGATIVA DE FALÊNCIA

Boa tarde, tudo bem?

Consegue emitir uma nova guia?

Pois o cliente perdeu o prazo de vencimento e não efetuou o pagamento.

Grata desde já!

  0303

Att,

Vanessa Gluszewicz
Escritório Contábil Tovo

De: Cartório Distribuidor Capanema-PR <distribuidorcapanema@hotmail.com>
Enviado: segunda-feira, 13 de dezembro de 2021 14:07
Para: Vanessa Gluszewicz <vanessa.tovo@hotmail.com>
Assunto: RE: NEGATIVA DE FALÊNCIA

Boa tarde,

Segue em anexo guia referente a certidão solicitada;
Aguardo comprovante de pagamento para emissão da mesma!

ATT
Murilo K.Sbardelotto

De: Vanessa Gluszewicz <vanessa.tovo@hotmail.com>
Enviado: segunda-feira, 13 de dezembro de 2021 14:00
Para: Cartório Distribuidor Capanema-PR <distribuidorcapanema@hotmail.com>
Assunto: NEGATIVA DE FALÊNCIA

Boa tarde, tudo bem?
Estou enviando em anexo o cartão CNPJ da empresa AIRTON LUIZ LIBARDI para emissão da guia para pagamento.

Grata desde já!

Att,

Vanessa Gluszewicz
Escritório Contábil Tovo

0304

LIVRO DIÁRIO

Firma: AIRTON LUIZ LIBARDI
Insc. Est: 3340049615 CNPJ: 79.194.239/0001-08
Folha: 1 Livro: 00021

LIVRO DIÁRIO

Nr. de Ordem: 21

T E R M O D E A B E R T U R A

Contém este Livro 00028 folhas numeradas eletronicamente por processamento de dados, do número 00001 ao número 00028 e servirá para o lançamento das operações próprias do estabelecimento abaixo identificado.

AIRTON LUIZ LIBARDI
AV PORTO ALEGRE Nr. 914
SEDE
Bairro: CENTRO
CEP: 85.750-000 PLANALTO / PR
CNPJ: 79.194.239/0001-08
Insc. Est: 3340049615 Insc. Mun:
Registro na(o) JUNTA COMERCIAL DO PARANA-FRANCISCO BELTRAO
Em: 07/05/1986 NIRE: 41102888527
Data de encerramento do Exercício Social: 31/12/2020
Data Sefaz:
PLANALTO / PR, 01 de Janeiro de 2020

AIRTON LUIZ LIBARDI
ADMINISTRADOR

CPF: 284.922.189-91
RG: 1.808.067

KACYARA MARIA TOVO KINNER

Contador
PR03790202
CPF: 87010283915
RG: 46859162

*** BALANÇO PATRIMONIAL ***

Valores Em: Moeda Corrente

Consolidado

Encerrado em - Dezembro/2020

		[Anual]
	31/12/2020	31/12/2019
ATIVO		
ATIVO		
CIRCULANTE	300.091,27	288.600,19
DISPONIBILIDADES	92.119,37	95.819,11
BENS NUMERARIOS	92.119,37	95.819,11
CAIXA	92.119,37	95.819,11
ESTOQUES	207.971,90	192.781,08
ESTOQUES	207.971,90	192.781,08
MERCADORIAS PARA REVENDA	207.971,90	192.781,08
ATIVO NAO CIRCULANTE	1.125,09	1.125,09
IMOBILIZADO	1.125,09	1.125,09
BENS EM OPERACOES - CUSTO CORRIG.	43.647,49	43.647,49
MAQUINAS,APAR.E EQUIPAMENTOS	900,00	900,00
MOVEIS E UTENSILIOS	225,09	225,09
VEICULOS	42.522,40	42.522,40
DEPREC.AMORT.EXAUST/ACUMUL.CORRIG.	(42.522,40)	(42.522,40)
(-) DEPRECIACAO VEICULOS	(42.522,40)	(42.522,40)
TOTAL DO ATIVO	301.216,36DB	289.725,28DB

Reconhecemos a exatidão do presente Balanço Patrimonial, somando tanto o Ativo como o Passivo a importância supra de R\$*****301.216,36, bem como suas demonstrações.

Sob as penas da lei, declaramos que as informações aqui contidas são verdadeiras e nos responsabilizamos por todas elas. As informações foram extraídas das folhas nr. 0002 a 0021 do Livro Diário nr. 0021 registrado na Junta Comercial do Estado: PR sob nr., em/...../.....

A Sociedade não possui Conselho Fiscal instalado.

A Sociedade não possui Auditoria Independente.

PLANALTO / PR, 17/12/2021

AIRTON LUIZ LIBARDI
ADMINISTRADOR

CPF: 284.922.189-91
RG: 1.808.067

KACYARA MARIA TOVO KINNER

Contador

PR03790202
CPF: 87010283915
RG: 46859162

0306

*** BALANÇO PATRIMONIAL ***

Valores Em: Moeda Corrente

Consolidado

Encerrado em - Dezembro/2020

PASSIVO

	31/12/2020	[Anual] 31/12/2019
PASSIVO		
CIRCULANTE	877,89	315,19
CREDORES POR FUNCIONAMENTO	877,89	315,19
OBRIGACOES FISCAIS	114,95	109,78
INSS A RECOLHER	114,95	109,78
OUTRAS OBRIGACOES	762,94	205,41
D.A.S. A RECOLHER	762,94	205,41
PATRIMONIO LIQUIDO	300.338,47	289.410,09
CAPITAL SOCIAL	10.000,00	10.000,00
CAPITAL SOCIAL	10.000,00	10.000,00
CAPITAL SUBSCRITO	10.000,00	10.000,00
LUCROS OU PREJUIZOS LIQUIDOS	290.338,47	279.410,09
LUCROS OU PREJUIZOS ACUMULADOS	290.338,47	279.410,09
LUCROS ACUMULADOS	302.858,84	291.930,46
(-) PREJUIZOS ACUMULADOS	(12.520,37)	(12.520,37)
TOTAL DO PASSIVO	301.216,36CR	289.725,28CR

Reconhecemos a exatidão do presente Balanço Patrimonial, somando tanto o Ativo como o Passivo a importância supra de R\$*****301.216,36, bem como suas demonstrações.

Sob as penas da lei, declaramos que as informações aqui contidas são verdadeiras e nos responsabilizamos por todas elas.

As Informações foram extraídas das folhas nr. 0002 a 0021 do Livro Diário nr. 0021 registrado na Junta Comercial do Estado: PR sob nr., em

A Sociedade não possui Conselho Fiscal instalado.

A Sociedade não possui Auditoria Independente.

PLANALTO / PR, 17/12/2021

AIRTON LUIZ LIBARDI
ADMINISTRADOR

CPF: 284.922.189-91
RG: 1.808.067

KACYARA MARIA TOVO KINNER

Contador
PR03790202
CPF: 87010283915
RG: 46859162

0307

Valores Em: Moeda Corrente

Consolidado

Encerrado em - Dezembro/2020

DEMONSTRAÇÃO DO RESULTADO DO EXERCÍCIO

	31/12/2020	[Anual] 31/12/2019
RESULTADO DO EXERCÍCIO		
REC.LIQ.DE VENDAS DE PROD. E SERVIÇOS		
REC.BRUTA DE VENDAS DE PRO.E SERV.	75.379,78	140.820,40
VENDAS DE PRODUTOS E MERCADORIAS	49.991,58	55.408,00
VENDA DE MERCADORIAS EM GERAL	49.991,58	55.408,00
VENDAS DE SERVICOS	25.388,20	85.412,40
MAO DE OBRA	25.388,20	85.412,40
DEDUCAO DA RECEITA BRUTA	(2.843,12)	(10.862,62)
VENDAS CANCELADAS		(4.391,00)
DEVOLUÇÕES DE VENDAS		(4.391,00)
IMPOSTOS INCIDENTES SOBRE VENDAS	(2.843,12)	(6.471,62)
ISSQN - IMPOSTO S/SERVIÇOS	(380,53)	(1.311,35)
D.A.S.	(2.462,59)	(5.160,27)
Receita Líquida	72.536,66CR	129.957,78CR
C.M.V. CUSTOS COMERCIAIS	(44.512,44)	(54.859,40)
CUSTOS DAS MERCADORIAS VENDIDAS	(44.512,44)	(54.859,40)
COMPRAS DE MERCADORIAS A VISTA	(56.246,65)	(95.291,81)
COMPRAS DE MERCADORIAS A PRAZO	(3.816,61)	
(+)-ESTOQUES NO INICIO DE MES	(192.781,08)	(152.348,67)
(-)DEVOLUCOES DE MERCADORIAS	360,00	
(-)ESTOQUES NO FINAL DO MES	207.971,90	192.781,08
Lucro Bruto	28.024,22CR	75.098,38CR
DESPESAS OPERACIONAIS	(12.540,00)	(11.976,00)
DESPESAS COM PESSOAL	(12.540,00)	(11.976,00)
PRO-LABORE	(12.540,00)	(11.976,00)
ADMINISTRATIVAS	(4.555,84)	(7.422,41)
UTILIDADES E SERVICOS	(4.555,84)	(4.087,45)
DESPESAS C/ ENERGIA ELETRICA	(4.555,84)	(4.087,45)
IMPOSTOS E TAXAS		(3.334,96)
IMPOSTOS E TAXAS		(3.334,96)
Resultado Oper. Antes Provisoes	10.928,38CR	55.699,97CR
Resultado Antes Prov. IR	10.928,38CR	55.699,97CR
Lucro do Exercício	10.928,38CR	55.699,97CR

0308

Valores Em: Moeda Corrente

Consolidado

Encerrado em - Dezembro/2020

DEMONSTRAÇÃO DO RESULTADO DO EXERCÍCIO

[Anual]

31/12/2020

31/12/2019

Sob as penas da lei, declaramos que as informações aqui contidas são verdadeiras e nos responsabilizamos por todas elas.
As informações foram extraídas das folhas nr. 0002 a 0021 do Livro Diário nr. 0021 registrado na Junta Comercial do Estado: PR sob nr., em

A Sociedade não possui Conselho Fiscal instalado.

A Sociedade não possui Auditoria Independente.

PLANALTO / PR, 17/12/2021

AIRTON LUIZ LIBARDI
ADMINISTRADOR

CPF: 284.922.189-91
RG: 1.808.067

KACYARA MARIA TOVO KINNER

Contador

PR03790202

CPF: 87010283915

RG: 46859162

0309



ASSINATURA ELETRÔNICA

Certificamos que o ato da empresa AIRTON LUIZ LIBARDI consta assinado digitalmente por:

IDENTIFICAÇÃO DO(S) ASSINANTE(S)	
CPF/CNPJ	Nome
28492218991	AIRTON LUIZ LIBARDI
87010283915	KACYARA MARIA TOVO KINNER



CERTIFICO A AUTENTICAÇÃO EM 20/12/2021 14:34 SOB N° 20218522673.
PROTOCOLO: 218522673 DE 17/12/2021. NIRE: 41102888527.
AIRTON LUIZ LIBARDI

SILVANO PEREIRA DE ANDRADE
RESPONSÁVEL PELA AUTENTICAÇÃO
CURITIBA, 20/12/2021
empresafacil.pr.gov.br

0310

LIVRO DIÁRIO

Firma: AIRTON LUIZ LIBARDI
Insc. Est: 3340049615 CNPJ: 79.194.239/0001-08
Folha: 28 Livro: 00021
Período: 01 de Janeiro de 2020 a 31 de Dezembro de 2020

LIVRO DIÁRIO

Nr. de Ordem: 21

T E R M O D E E N C E R R A M E N T O

Contém este Livro 00028 folhas numeradas eletronicamente por processamento de dados, do número 00001 ao número 00028 e serviu para o lançamento das operações próprias do estabelecimento abaixo identificado.

AIRTON LUIZ LIBARDI
AV PORTO ALEGRE Nr. 914
SEDE
Bairro: CENTRO
CEP: 85.750-000 PLANALTO / PR
CNPJ: 79.194.239/0001-08
Insc. Est: 3340049615 Insc. Mun:
Registro na(o) JUNTA COMERCIAL DO PARANA-FRANCISCO BELTRAO
Em: 07/05/1986 NIRE: 41102888527
Data de encerramento do Exercício Social: 31/12/2020
Data Sefaz:
PLANALTO / PR, 31 de Dezembro de 2020

AIRTON LUIZ LIBARDI
ADMINISTRADOR

CPF: 284.922.189-91
RG: 1.808.067

KACYARA MARIA TOVO KINNER

Contador
PR03790202
CPF: 87010283915
RG: 46859162



TERMO DE AUTENTICAÇÃO - LIVRO DIGITAL

Declaro exatos os Termos de Abertura e de Encerramento do Livro Digital com características abaixo, conferido e autenticado por Silvano Pereira de Andrade, sob a autenticidade nº 12109259767 em 20/12/2021, protocolo 218522673. Para validação de Autenticação dos Termos, deverá ser acessado o Portal de Serviços / verificação de documentos do Empreendedor (<http://www.empresafacil.pr.gov.br>) e informar o código de verificação.

Identificação de Empresa

Nome Empresarial:	AIRTON LUIZ LIBARDI
Número de Registro:	41102888527
CNPJ:	79194239000108
Município:	Planalto

Identificação de Livro Digital

Tipo de Livro:	DIÁRIO
Número de Ordem:	21
Período de Escrituração:	01/01/2020 - 31/12/2020

Assinante(s)	Nome	CRC/OAB
28492218991	AIRTON LUIZ LIBARDI	
87010283915	KACYARA MARIA TOVO KINNER	PR037902



CERTIFICO A AUTENTICAÇÃO EM 20/12/2021 14:34 SOB Nº 20218522673.
PROTOCOLO: 218522673 DE 17/12/2021. CÓDIGO DE VERIFICAÇÃO:
12109259767. NIRE: 41102888527.
AIRTON LUIZ LIBARDI

SILVANO PEREIRA DE ANDRADE
RESPONSÁVEL PELA AUTENTICAÇÃO
CURITIBA, 20/12/2021
empresafacil.pr.gov.br

0312

FIRMA INDIVIDUAL

36026

05 MAI 1988

00

NÃO PREENCHER ESTE ESPAÇO

01

Exmo. Sr. Presidente da JUNTA COMERCIAL do Estado do Paraná.

AIRTON LUIZ LIBARDI
NOME DO TITULAR

natural de Tenente Portela RS brasileiro solteiro
CIDADE E SIGLA DO ESTADO NACIONALIDADE (PAÍS) ESTADO CIVIL

filho de Constantino Libardi e Otilde Menegassi Libardi
FILIAÇÃO

nascido em 06.07.58, portador do Documento de Identidade n.º 1.808.067 -
DATA DO NASCIMENTO

expedido pelo Instit. de Ident. PR CPF n.º 01 28492218991
ÓRGÃO EXPEDIDOR (SIGLA) SIGLA DO ESTADO N.º BÁSICO CONTROLE

residente na Av. Porto Alegre, s/nº - Planalto.-PR.
TIPO DE LOGRADOURO, NOME DO LOGRADOURO, NÚMERO, COMPLEMENTO, BAIRRO, MUNICÍPIO, UNIDADE DA FEDERAÇÃO, CEP, TELEFONE

(CONTINUAÇÃO DO ENDEREÇO)

declarando não estar incurso em nenhum dos crimes previstos em Lei que o impeça de exercer atividade mercantil, e, também, que não possui filiais, vem respeitosamente requerer a V. Exa. que se digne de mandar proceder o/a

MOTIVO DO REQUERIMENTO (VER TABELA NO VERSO)

02 CONSTITUIÇÃO DE FIRMA INDIVIDUAL

02 NÚMERO DE INSCRIÇÃO NO REGISTRO DO COMÉRCIO - NIRC

03 DATA DO DEFERIMENTO (PARA USO DA JUNTA COMERCIAL)

03 DA SEDE 41102888527 04 DA FILIAL (AGÊNCIA/SUCURSAL/OUTROS)

05 DIA MES ANO

04 NOME COMERCIAL

06 AIRTON LUIZ LIBARDI

TÍTULO DO ESTABELECIMENTO (SE EXISTIR)

05 ENDEREÇO DO ESTABELECIMENTO TIPO E NOME DO LOGRADOURO E COMPLEMENTO (N.º - APTO. - CASA - ETC)

07 AV. PORTO ALEGRE, S/N

08 NOME DO BAIRRO 09 CEP 85750

10 NOME DO MUNICÍPIO PLANALTO 11 Cód. do Município (PARA USO DA JUNTA COMERCIAL)

12 SIGLA DA UF PR TELEFONES/OUTRAS INFORMAÇÕES fone - 55-1485

06 OUTRAS INFORMAÇÕES

13 CGC - Ofício ordem controle 14 CAPITAL OU DESTAQUE DE CAPITAL (centavos) 2000000

15 INÍCIO DAS ATIVIDADES DIA MES ANO 011016816

07 ATIVIDADES ECONÔMICAS PRINCIPAIS

COMÉRCIO VAREJISTA DE MATERIAL ELÉTRICO REPARAÇÃO, MANUTENÇÃO E CONSERVAÇÃO DE MÁQUINAS E APARELHOS DOMÉSTICOS E VEÍCULOS EM GERAL

16 17 18 CÓDIGO DAS ATIVIDADES (PARA USO DA JUNTA COMERCIAL)

OUTRAS ATIVIDADES ECONÔMICAS

08 DATA 30.04.86

ASSINATURA DO TITULAR

(MOD. APROVADO PELAS PORTARIAS MINISTERIAL N.º 371/79 E DNRC N.º 25/79)

0314

LEIA COM ATENÇÃO AS INSTRUÇÕES

INSTRUÇÕES DE PREENCHIMENTO

LEIA COM ATENÇÃO ESTAS INSTRUÇÕES, ANTES DE INICIAR O PREENCHIMENTO

- Preencher o formulário à máquina ou à mão com letra de forma, em quatro vias legíveis, sendo a primeira original e as demais, cópias a carbono ou reprográficas.
- Ao preencher, deixe um espaço em branco entre palavras ou outros elementos da informação.
- Inscreva apenas um símbolo (letra, algarismo, etc.) em cada espaço demarcado.
- No preenchimento do "MOTIVO DO REQUERIMENTO", usar somente a expressão aplicável, constante da tabela de motivos do requerimento, sem alterá-la.

**TABELA DE MOTIVOS DO REQUERIMENTO
(USE EXATAMENTE UMA DAS EXPRESSÕES ABAIXO)**

CONSTITUIÇÃO DE FIRMA INDIVIDUAL
 ABERTURA DE FILIAL (OU AGÊNCIA OU SUCURSAL OU OUTROS)
 PROTEÇÃO AO NOME COMERCIAL
 CANCELAMENTO
 ENCERRAMENTO DE FILIAL (OU AGÊNCIA OU SUCURSAL OU OUTROS)
 ALTERAÇÃO DE DADOS DA FILIAL (OU AGÊNCIA OU SUCURSAL OU OUTROS)
 ANOTAÇÃO DA MUDANÇA DE ENDEREÇO DA SEDE
 ANOTAÇÃO DA ALTERAÇÃO DE ATIVIDADE ECONÔMICA
 ANOTAÇÃO DA ALTERAÇÃO DE CAPITAL
 ANOTAÇÃO DA ALTERAÇÃO DE ENDEREÇO E CAPITAL
 ANOTAÇÃO DA ALTERAÇÃO DE ENDEREÇO E ATIVIDADE ECONÔMICA
 ANOTAÇÃO DA ALTERAÇÃO DE CAPITAL E ATIVIDADE ECONÔMICA
 ANOTAÇÃO DA MUDANÇA DE ENDEREÇO E DE ALTERAÇÃO DA ATIVIDADE ECONÔMICA E CAPITAL
 ANOTAÇÃO DA..... (INSCRIÇÕES NÃO COMPREENDIDAS ACIMA)
 TRANSFERÊNCIA DA SEDE PARA OUTRA UNIDADE DA FEDERAÇÃO
 INSCRIÇÃO DA TRANSFERÊNCIA DA SEDE DE OUTRA UNIDADE DA FEDERAÇÃO

do que dou fé
30 de maio de 1986
Libonli - (011)
de 120 indicado, por
Autorizada

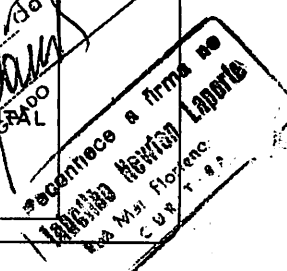
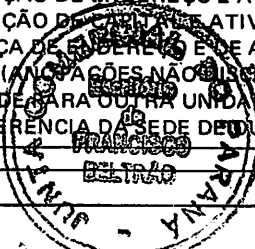

PARA USO DA JUNTA COMERCIAL

Estado do Paraná
JUNTA COMERCIAL
 Arquivado sob nº
 4110288852-7
 em 07 MAI 1986 por
 decisão singular em regime
 sumário.

 Secretário Geral



REPÚBLICA FEDERATIVA DO BRASIL
CADASTRO NACIONAL DA PESSOA JURÍDICA

NÚMERO DE INSCRIÇÃO 79.194.239/0001-08 MATRIZ	COMPROVANTE DE INSCRIÇÃO E DE SITUAÇÃO CADASTRAL	DATA DE ABERTURA 07/05/1986
NOME EMPRESARIAL AIRTON LUIZ LIBARDI		
TÍTULO DO ESTABELECIMENTO (NOME DE FANTASIA) *****	PORTE ME	
CÓDIGO E DESCRIÇÃO DA ATIVIDADE ECONÔMICA PRINCIPAL 47.42-3-00 - Comércio varejista de material elétrico		
CÓDIGO E DESCRIÇÃO DAS ATIVIDADES ECONÔMICAS SECUNDÁRIAS 95.21-5-00 - Reparação e manutenção de equipamentos eletroeletrônicos de uso pessoal e doméstico		
CÓDIGO E DESCRIÇÃO DA NATUREZA JURÍDICA 213-5 - Empresário (Individual)		
LOGRADOURO AV PORTO ALEGRE	NÚMERO SN	COMPLEMENTO *****
CEP 85.750-000	BAIRRO/DISTRITO *****	MUNICÍPIO PLANALTO
		UF PR
ENDEREÇO ELETRÔNICO	TELEFONE	
ENTE FEDERATIVO RESPONSÁVEL (EFR) *****		
SITUAÇÃO CADASTRAL ATIVA	DATA DA SITUAÇÃO CADASTRAL 03/11/2005	
MOTIVO DE SITUAÇÃO CADASTRAL		
SITUAÇÃO ESPECIAL *****	DATA DA SITUAÇÃO ESPECIAL *****	

Aprovado pela Instrução Normativa RFB nº 1.863, de 27 de dezembro de 2018.

Emitido no dia **16/12/2021 às 09:48:08** (data e hora de Brasília).

Página: 1/1

0316

AIRTON LUIZ LIBARDI

CNPJ: 79.194.239/0001-08 Inscrição Estadual: 33400496-15

Av. Porto Alegre, nº s/n, Centro
Planalto – PR

PREGÃO PRESENCIAL Nº 081/2021 ANEXO IV – DECLARAÇÃO DE IDONEIDADE

RAZÃO SOCIAL: AIRTON LUIZ LIBARDI

CNPJ Nº: 79.194.239/0001-08

ENDEREÇO: Av. Porto Alegre, nº s/n, Centro

FONE: (46) 3555-1120

MUNICÍPIO: Planalto

EST. PR

Declaramos para os fins de direito, na qualidade de proponente do procedimento licitatório, sob a modalidade de PREGÃO PRESENCIAL Nº 081/2021, instaurado pelo Município de Planalto, que não fomos declarados inidôneos para licitar ou contratar com o Poder Público, em qualquer de suas esferas.

Por ser a expressão da verdade, firmamos a presente.

Planalto – PR, 22 de Dezembro de 2021

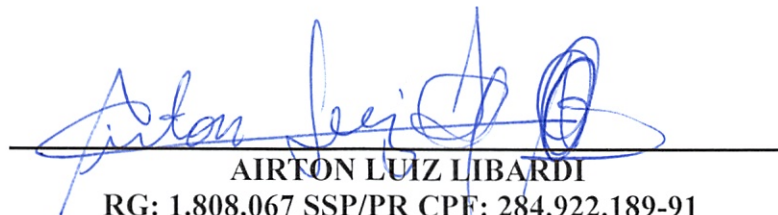

AIRTON LUIZ LIBARDI

RG: 1.808.067 SSP/PR CPF: 284.922.189-91

Empresário Individual

79.194.239/0001-08

AIRTON LUIZ LIBARDI

AV. PORTO ALEGRE, S/N
CENTRO

85750-000 - PLANALTO - PR



0317

AIRTON LUIZ LIBARDI

CNPJ: 79.194.239/0001-08 Inscrição Estadual: 33400496-15

Av. Porto Alegre, nº s/n, Centro
Planalto – PR

PREGÃO PRESENCIAL Nº 081/2021

ANEXO V – DECLARAÇÃO DE OBSERVÂNCIA AO DISPOSTO DO INCISO XXXIII DO ARTIGO 7º DA CONSTITUIÇÃO FEDERAL

PROPONENTE: AIRTON LUIZ LIBARDI

CNPJ Nº: 79.194.239/0001-08

ENDEREÇO: Av. Porto Alegre, nº s/n, Centro

FONE: (46) 3555-1120

MUNICÍPIO: Planalto

EST. PR

A proponente abaixo assinada, participante da licitação modalidade de PREGÃO PRESENCIAL Nº 081/2021, por seu representante, declara, na forma e sob as penas impostas pela Lei nº 8.666/93, de 21 de junho de 1993 e demais legislação pertinente, que, nos termos do § 6º do artigo 27 da Lei nº 6.544, de 22 de novembro de 1989, encontra-se em situação regular perante o Ministério do Trabalho, no que se refere à observância do disposto no inciso XXXIII do artigo 7º da Constituição Federal.

Por ser a expressão da verdade, firmamos a presente.

Planalto – PR, 22 de Dezembro de 2021

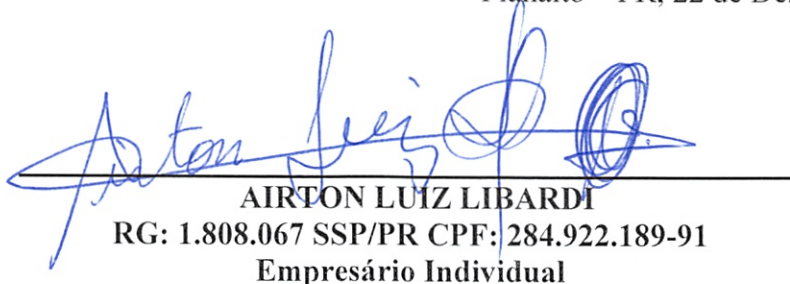
AIRTON LUIZ LIBARDI
RG: 1.808.067 SSP/PR CPF: 284.922.189-91
Empresário Individual

79.194.239/0001-08

AIRTON LUIZ LIBARDI

AV. PORTO ALEGRE, S/N
CENTRO

85750-000 - PLANALTO - PR

0318



CONSELHO REGIONAL DE ENGENHARIA
E AGRONOMIA DO PARANÁ

Certidão de Registro de Pessoa Jurídica e Negativa de Débitos

O Conselho Regional de Engenharia e Agronomia do Paraná-CREA-PR, certifica que a empresa encontra-se regularmente registrada nos termos da Lei Federal nº 5.194, de 24 de dezembro de 1966, estando habilitada a exercer suas atividades no Estado do Paraná, circunscrita à(s) atribuição(ões) de seu(s) responsável(eis) técnico(s).

Certidão nº: 153213/2021

Validade: 31/03/2022

Razão Social: AIRTON LUIZ LIBARDI - ME

CNPJ: 79194239000108

Num. Registro: 59368

Registrada desde : 07/08/2015

Capital Social: R\$ 10.000,00

Endereço: AVENIDA PORTO ALEGRE, S/N CENTRO

Município/Estado: PLANALTO-PR

CEP: 85750000

Objetivo Social:

Comércio varejista de material elétrico, reparação, manutenção e conservação de máquinas e aparelhos domésticos e veículos em geral.

Restrição de Atividade : Atividades técnicas circunscritas às atribuições de seu responsável técnico Tecnólogo em Manutenção de Máquinas e Equipamentos Itacir Roll Junior.

Encontra-se quite com a anuidade relativa ao exercício de 2021.

Não possui débito(s) referente a processo(s) de fiscalização e/ou dívida ativa até a presente data.

RESPONSÁVEL(EIS) TÉCNICOS PELA MATRIZ - CNPJ: 79194239000108

1 - ITACIR ROLL JUNIOR

Carteira: PR-88696/D

Data de Expedição: 10/01/2007

Desde: 07/08/2015 Carga Horária: 2: H/D

Título: TECNOLOGO EM MANUTENCAO DE MAQUINAS E EQUIPAMENTOS Situação: Regular

"De acordo com o que estabelece a Resolução 313/86 do CONFEA, e em função das características curriculares do curso Superior de Tecnologia cursado pelo profissional este tem o seguinte campo de atuação definido estando apto para desenvolver atividades nas seguintes áreas, desde que sempre limitados as características de formação informadas pela instituição de ensino, como descrito à seguir: distribuição e utilização da energia elétrica em Baixa Tensão; equipamentos, materiais e máquinas elétricas; sistemas de medição e controle elétricos; máquinas mecânicas em geral; instalações industriais e mecânicas; equipamentos mecânicos e eletromecânicos; sistemas de refrigeração e ar condicionado."; "Conforme estabelecido pela Resolução 313/86 do CONFEA: Art. 3º - As atribuições dos Tecnólogos, em suas diversas modalidades, para efeito do exercício profissional, e da sua fiscalização, respeitados os limites de sua formação, consistem em: 1) elaboração de orçamento; 2) padronização, mensuração e controle de qualidade; 3) condução de trabalho técnico; 4) condução de equipe de instalação, montagem, operação, reparo ou manutenção; 5) execução de instalação, montagem e reparo; 6) operação e manutenção de equipamento e instalação; 7) execução de desenho técnico. Parágrafo único - Compete, ainda, aos Tecnólogos em suas diversas modalidades, sob a supervisão e direção de Engenheiros, Arquitetos ou Engenheiros Agrônomos: 1) execução de obra e serviço técnico; 2) fiscalização de obra e serviço técnico; 3) produção técnica especializada. Art. 4º - Quando enquadradas, exclusivamente, no desempenho das

atividades referidas no Art. 3º e seu parágrafo único, poderão os Tecnólogos exercer as seguintes atividades: 1) vistoria, perícia, avaliação, arbitramento, laudo e parecer técnico; 2) desempenho de cargo e função técnica; 3) ensino, pesquisa, análise, experimentação, ensaio e divulgação técnica, extensão. Parágrafo único - O Tecnólogo poderá responsabilizar-se, tecnicamente, por pessoa jurídica, desde que o objetivo social desta seja compatível com suas atribuições. Art. 5º - Nenhum profissional poderá desempenhar atividades além daquelas que lhe competem, pelas características do seu currículo escolar, consideradas em cada caso apenas as disciplinas que contribuem para a graduação profissional, salvo outras que lhe sejam acrescidas em curso de pós-graduação, na mesma modalidade; "Conforme informado pela Instituição de Ensino em seu projeto de Curso temos as seguintes características de formação, sendo que tal perfil não implica em extensão das atribuições definidas pela Resolução 313/86 do CONFEA. PERFIL DO EGRESSO: a. Instalação e supervisão de sistemas elétricos e mecânicos (comerciais e industriais); b. Execução da manutenção de instalações elétricas e sistemas eletroeletrônicos; c. Coordenação e supervisão da manutenção de máquinas e equipamentos industriais; d. Execução da manutenção industrial em sistemas de ventilação, refrigeração, vapor, ar-comprimido e hidráulicos; e. Identificação, localização e correção de defeitos e falhas em instalações industriais; f. Interpretação de circuitos elétricos, eletroeletrônicos, hidráulicos e pneumáticos; g. Aplicação dos princípios de automação industrial; h. Aplicação da legislação e das normas técnicas referentes à manutenção, à saúde e segurança no trabalho, à qualidade e ao meio-ambiente; i. Leitura, interpretação e execução da manutenção básica de circuitos hidráulicos e pneumáticos; j. Leitura e interpretação de projetos, catálogos, tabelas e manuais técnicos; k. Interpretação e execução de ensaios e testes correlatos à manutenção industrial; l. Operação de equipamentos, instrumentos, máquinas e ferramentas correlatos à manutenção industrial; m. Elaboração de croquis e desenhos técnicos; n. Utilização de softwares específicos; o. Conhecimento e aplicação das técnicas metalúrgicas na manutenção industrial; p. Gestão da manutenção industrial, abrangendo: o planejamento da manutenção (manutenção corretiva, preventiva e preditiva), implantação de sistemas de manutenção, o controle de custos de manutenção, a análise de confiabilidade e disponibilidade de equipamentos; q. Gerenciamento e treinamento de equipes de trabalho; r. Planejamento de layout em ambientes industriais; s. Implantação de técnicas de controle de qualidade na manutenção; t. Desenvolvimento de atividades de apoio aos setores de engenharia; u. Assessoria em vendas, compras e controle de materiais elétricos e mecânicos; v. Especificação de componentes, equipamentos elétricos e mecânicos; w. Elaboração de orçamento; x. Desenvolver ações voltadas para o empreendedorismo."; "De acordo com o que estabelece a Lei 5194/66 e a Resolução 313 do CONFEA e em função das características curriculares do curso freqüentado o profissional possui restrição(ões) para: distribuição e utilização da energia elétrica em Alta Tensão; geração e transmissão da energia elétrica; Instalações telefônicas e de lógica; sistemas de produção de transmissão e de utilização do calor; processos mecânicos, veículos automotores." do CONFEA

Para fins de: LICITAÇÕES

Certificamos que caso ocorra(m) alteração(ões) nos elementos contidos neste documento, esta Certidão perderá sua validade para todos os efeitos.

A autenticidade desta certidão poderá ser confirmada na página do CREA-PR (<http://www.crea-pr.org.br>), através do protocolo n.º 367370/2021, ressaltando a impossibilidade de execução de quaisquer serviços ou obras sem a participação efetiva de seu(s) responsável(is) técnico(s).

Emitida via Internet em 20/12/2021 15:04:12

Dispensa-se a assinatura neste documento, conforme Instrução de Serviço Nº 002/2014.

A falsificação deste documento constitui-se em crime previsto no Código Penal Brasileiro, sujeitando o autor à respectiva ação penal.

0320



CONSELHO REGIONAL DE ENGENHARIA
E AGRONOMIA DO PARANÁ

Certidão de Registro de Pessoa Física e Negativa de Débitos

O Conselho Regional de Engenharia e Agronomia do Paraná-CREA-PR, certifica que o(a) profissional abaixo encontra-se regularmente registrado(a) nos termos da Lei Federal nº 5.194/66 possibilitando-o(a) a exercer sua profissão no Estado do Paraná, circunscrita à(s) atribuição(ões) constantes de seu registro.

Certidão nº: **153211/2021**

Validade: 31/03/2022

Nome Civil: ITACIR ROLL JUNIOR

Carteira - CREA-PR Nº :PR-88696/D

Registro Nacional : 1701377136

Registrado(a) desde : 10/01/2007

Filiação : ITACIR ROLL

LOURDES MARIA OLIENIK ROLL

Data de Nascimento : 13/04/1981

Documento de Identidade : 6.306.661-3 Orgão Emissor : SSP UF : PR

CPF : 03050627948

Naturalidade : REALEZA/PR

Título: TECNOLOGO EM MANUTENCAO DE MAQUINAS E EQUIPAMENTOS
UNIVERSIDADE TECNOLÓGICA FEDERAL DO PARANÁ - PATO BRANCO

Data da Colação de Grau : 11/08/2006

Diplomação : 11/08/2006

Situação : Regular

Atribuições profissionais:

"De acordo com o que estabelece a Resolução 313/86 do CONFEA, e em função das características curriculares do curso Superior de Tecnologia cursado pelo profissional este tem o seguinte campo de atuação definido estando apto para desenvolver atividades nas seguintes áreas, desde que sempre limitados as características de formação informadas pela instituição de ensino, como descrito à seguir: distribuição e utilização da energia elétrica em Baixa Tensão; equipamentos, materiais e máquinas elétricas; sistemas de medição e controle elétricos; máquinas mecânicas em geral; instalações industriais e mecânicas; equipamentos mecânicos e eletromecânicos; sistemas de refrigeração e ar condicionado."; "Conforme estabelecido pela Resolução 313/86 do CONFEA: Art. 3º - As atribuições dos Tecnólogos, em suas diversas modalidades, para efeito do exercício profissional, e da sua fiscalização, respeitados os limites de sua formação, consistem em: 1) elaboração de orçamento; 2) padronização, mensuração e controle de qualidade; 3) condução de trabalho técnico; 4) condução de equipe de instalação, montagem, operação, reparo ou manutenção; 5) execução de instalação, montagem e reparo; 6) operação e manutenção de equipamento e instalação; 7) execução de desenho técnico. Parágrafo único - Compete, ainda, aos Tecnólogos em suas diversas modalidades, sob a supervisão e direção de Engenheiros, Arquitetos ou Engenheiros Agrônomos: 1) execução de obra e serviço técnico; 2) fiscalização de obra e serviço técnico; 3) produção técnica especializada. Art. 4º - Quando enquadradas, exclusivamente, no desempenho das atividades referidas no Art. 3º e seu parágrafo único, poderão os Tecnólogos exercer as seguintes atividades: 1) vistoria, perícia, avaliação, arbitramento, laudo e parecer técnico; 2) desempenho de cargo e função técnica; 3) ensino, pesquisa, análise, experimentação, ensaio e divulgação técnica, extensão. Parágrafo único - O Tecnólogo poderá responsabilizar-se, tecnicamente, por pessoa jurídica, desde que o objetivo social desta seja compatível com suas atribuições. Art. 5º - Nenhum profissional poderá desempenhar atividades além daquelas que lhe competem, pelas características do seu currículo escolar, consideradas em cada caso apenas as disciplinas que contribuem para a graduação profissional, salvo outras que lhe sejam acrescidas em curso de pós-graduação, na mesma modalidade; "Conforme informado pela Instituição de Ensino em seu projeto de Curso

temos as seguintes características de formação, sendo que tal perfil não implica em extensão das atribuições definidas pela Resolução 313/86 do CONFEA. PERFIL DO EGRESSO: a. Instalação e supervisão de sistemas elétricos e mecânicos (comerciais e industriais); b. Execução da manutenção de instalações elétricas e sistemas eletroeletrônicos; c. Coordenação e supervisão da manutenção de máquinas e equipamentos industriais; d. Execução da manutenção industrial em sistemas de ventilação, refrigeração, vapor, ar-comprimido e hidráulicos; e. Identificação, localização e correção de defeitos e falhas em instalações industriais; f. Interpretação de circuitos elétricos, eletroeletrônicos, hidráulicos e pneumáticos; g. Aplicação dos princípios de automação industrial; h. Aplicação da legislação e das normas técnicas referentes à manutenção, à saúde e segurança no trabalho, à qualidade e ao meio-ambiente; i. Leitura, interpretação e execução da manutenção básica de circuitos hidráulicos e pneumáticos; j. Leitura e interpretação de projetos, catálogos, tabelas e manuais técnicos; k. Interpretação e execução de ensaios e testes correlatos à manutenção industrial; l. Operação de equipamentos, instrumentos, máquinas e ferramentas correlatos à manutenção industrial; m. Elaboração de croquis e desenhos técnicos; n. Utilização de softwares específicos; o. Conhecimento e aplicação das técnicas metalúrgicas na manutenção industrial; p. Gestão da manutenção industrial, abrangendo: o planejamento da manutenção (manutenção corretiva, preventiva e preditiva), implantação de sistemas de manutenção, o controle de custos de manutenção, a análise de confiabilidade e disponibilidade de equipamentos; q. Gerenciamento e treinamento de equipes de trabalho; r. Planejamento de layout em ambientes industriais; s. Implantação de técnicas de controle de qualidade na manutenção; t. Desenvolvimento de atividades de apoio aos setores de engenharia; u. Assessoria em vendas, compras e controle de materiais elétricos e mecânicos; v. Especificação de componentes, equipamentos elétricos e mecânicos; w. Elaboração de orçamento; x. Desenvolver ações voltadas para o empreendedorismo."; "De acordo com o que estabelece a Lei 5194/66 e a Resolução 313 do CONFEA e em função das características curriculares do curso freqüentado o profissional possui restrição(ões) para: distribuição e utilização da energia elétrica em Alta Tensão; geração e transmissão da energia elétrica; Instalações telefônicas e de lógica; sistemas de produção de transmissão e de utilização do calor; processos mecânicos, veículos automotores." de 29/06/1986 do CONFEA.

Responsabilidade Técnica/Quadro Técnico:

59368 - AIRTON LUIZ LIBARDI - ME

CNPJ: 79194239000108

Desde: 07/08/2015 Carga Horária: 2 Horas Unidade: HORA/DIA

58520 - JORGE JOSE BRUGALLI - ME

CNPJ: 79185278000130

Desde: 28/03/2019 Carga Horária: 2 Horas Unidade: HORA/DIA

58845 - VILSON BRUGALLI

CNPJ: 04072642000157

Desde: 25/06/2019 Carga Horária: 2 Horas Unidade: HORA/DIA

59499 - PEDRO LISCOSKI & CIA LTDA

CNPJ: 78373701000163

Desde: 08/11/2019 Carga Horária: 2 Horas Unidade: HORA/DIA

Encontra-se quite com a anuidade relativa ao exercício de 2021.

Não possui débito(s) referente a processo(s) de fiscalização e/ou dívida ativa até a presente data.

Para fins de: LICITAÇÕES

A autenticidade desta certidão poderá ser confirmada na página do CREA-PR (<http://www.crea-pr.org.br>), através do protocolo n.º 367368/2021.

0322

Emitida via Internet em 20/12/2021 15:03:38

Dispensa-se a assinatura neste documento, conforme Instrução de Serviço Nº 002/2014.
A falsificação deste documento constitui-se em crime previsto no Código Penal Brasileiro, sujeitando o autor à respectiva ação penal.



0323

Voltar

Imprimir



Certificado de Regularidade do FGTS - CRF

Inscrição: 21.613.975/0001-65

Razão Social: TECNOFORTE SISTEMAS DE REFRIGERACAO EIRELI EPP

Endereço: R NEVES ARMOND 140 SALA 103 / PRAIA DO SUA / VITORIA / ES /
29052-280

A Caixa Econômica Federal, no uso da atribuição que lhe confere o Art. 7, da Lei 8.036, de 11 de maio de 1990, certifica que, nesta data, a empresa acima identificada encontra-se em situação regular perante o Fundo de Garantia do Tempo de Serviço - FGTS.

O presente Certificado não servirá de prova contra cobrança de quaisquer débitos referentes a contribuições e/ou encargos devidos, decorrentes das obrigações com o FGTS.

Validade: 01/12/2021 a 30/12/2021

Certificação Número: 2021120103032481196713

Informação obtida em 07/12/2021 20:01:43

A utilização deste Certificado para os fins previstos em Lei esta condicionada a verificação de autenticidade no site da Caixa:
www.caixa.gov.br

0324



MINISTÉRIO DA FAZENDA
Secretaria da Receita Federal do Brasil
Procuradoria-Geral da Fazenda Nacional

**CERTIDÃO POSITIVA COM EFEITOS DE NEGATIVA DE DÉBITOS RELATIVOS AOS TRIBUTOS
FEDERAIS E À DÍVIDA ATIVA DA UNIÃO**

Nome: TECNOFORTE SISTEMAS DE REFRIGERACAO - EIRELI
CNPJ: 21.613.975/0001-65

Ressalvado o direito de a Fazenda Nacional cobrar e inscrever quaisquer débitos de responsabilidade do sujeito passivo acima identificado que vierem a ser apuradas, é certificado que:

1. constam débitos administrados pela Secretaria da Receita Federal do Brasil (RFB) com exigibilidade suspensa nos termos do art. 151 da Lei nº 5.172, de 25 de outubro de 1966 - Código Tributário Nacional (CTN), ou objeto de decisão judicial que determina sua desconsideração para fins de certificação da regularidade fiscal, ou ainda não vencidos; e
2. não constam inscrições em Dívida Ativa da União (DAU) na Procuradoria-Geral da Fazenda Nacional (PGFN).

Conforme disposto nos arts. 205 e 206 do CTN, este documento tem os mesmos efeitos da certidão negativa.

Esta certidão é válida para o estabelecimento matriz e suas filiais e, no caso de ente federativo, para todos os órgãos e fundos públicos da administração direta a ele vinculados. Refere-se à situação do sujeito passivo no âmbito da RFB e da PGFN e abrange inclusive as contribuições sociais previstas nas alíneas 'a' a 'd' do parágrafo único do art. 11 da Lei nº 8.212, de 24 de julho de 1991.

A aceitação desta certidão está condicionada à verificação de sua autenticidade na Internet, nos endereços <<http://rfb.gov.br>> ou <<http://www.pgfn.gov.br>>.

Certidão emitida gratuitamente com base na Portaria Conjunta RFB/PGFN nº 1.751, de 2/10/2014.
Emitida às 19:26:35 do dia 13/10/2021 <hora e data de Brasília>.
Válida até 11/04/2022.

Código de controle da certidão: **D0D6.E264.122F.8A88**
Qualquer rasura ou emenda invalidará este documento.

0325



ESTADO DO ESPÍRITO SANTO
SECRETARIA DE ESTADO DA FAZENDA

Certidão Negativa de Débitos para com a Fazenda Pública Estadual - MOD. 2

Certidão N° 20210000721749

Identificação do Requerente: CNPJ N° 21.613.975/0001-65

Certificamos que, até a presente data, não existe débito contra o portador do Cadastro de Pessoa Jurídica acima especificado, ficando ressalvada à Fazenda Pública Estadual o direito de cobrar quaisquer dívidas que venham a ser apuradas.

Certidão emitida via Sistema Eletrônico de Processamento de Dados, nos termos do Regulamento do ICMS/ES, aprovado pelo Decreto n° 1.090-R, de 25 de outubro de 2002.

Certidão emitida em **08/11/2021**, válida até **06/02/2022**.

A autenticidade deste documento poderá ser confirmada via internet por meio do endereço **www.sefaz.es.gov.br** ou em qualquer Agência da Receita Estadual.

Vitória, 08/11/2021.

Autenticação eletrônica: **0020.9533.8A40.8190**

0326



Prefeitura Municipal de Vitória

Secretaria de Fazenda



Certidão Negativa de Débitos

Emissão : 08/11/2021 - 16:30h

CNPJ: 21613975000165

RAZÃO SOCIAL/NOME: TECNOFORTE SISTEMAS DE REFRIGERACAO - EIRELI

Com fundamento no artigo 205 do Código Tributário Nacional (Lei 5.172/1966), certificamos que não constam em nome do sujeito passivo identificado, nesta data, débitos com a Fazenda Pública Municipal.

OBSERVAÇÕES

Documento válido até o dia 07/01/2022 e abrange apenas a pessoa física ou jurídica identificada. Fica ressalvado o direito de a Fazenda Pública Municipal cobrar dívidas conhecidas e as apuradas após a emissão deste documento.

De acordo com a Portaria 19/2001 de 22/09/2001 da Secretaria de Fazenda de Vitória - ES , a emissão deste documento **NÃO PODERÁ SER COBRADA.**

Emitido em 08/11/2021 às 16:30 pelo AGENTE INTERNET

Para validar este documento, favor acessar o seguinte endereço:

<http://www.vitoria.es.gov.br>, "Serviços", opção "Autenticidade de documentos/ Certidão de Débitos".

Entre com a chave:

a96797d6-f1ce-490a-a794-0b38932fd8f9

Ou realize a busca pela Inscrição Fiscal, CNPJ ou CPF.

0327



PODER JUDICIÁRIO
JUSTIÇA DO TRABALHO

CERTIDÃO NEGATIVA DE DÉBITOS TRABALHISTAS

CNPJ: 21.613.975/0001-65

Certidão n°: 35732283/2021

Expedição: 12/10/2021, às 11:42:29

Validade: 09/04/2022 - 180 (cento e oitenta) dias, contados da data de sua expedição.

Certifica-se que o CNPJ sob o n° 21.613.975/0001-65, **NÃO CONSTA** do Banco Nacional de Devedores Trabalhistas.

Certidão emitida com base no art. 642-A da Consolidação das Leis do Trabalho, acrescentado pela Lei n° 12.440, de 7 de julho de 2011, e na Resolução Administrativa n° 1470/2011 do Tribunal Superior do Trabalho, de 24 de agosto de 2011.

Os dados constantes desta Certidão são de responsabilidade dos Tribunais do Trabalho e estão atualizados até 2 (dois) dias anteriores à data da sua expedição.

Certidão expedida sem indicação do nome/razão social, tendo em vista que o CPF/CNPJ consultado não figura na última versão da base de dados da Receita Federal do Brasil - RFB enviada ao Tribunal Superior do Trabalho - TST. Para saber a situação desse CPF/CNPJ, consulte o sítio da RFB (www.receita.fazenda.gov.br).

No caso de pessoa jurídica, a Certidão atesta a empresa em relação a todos os seus estabelecimentos, agências ou filiais.

A aceitação desta certidão condiciona-se à verificação de sua autenticidade no portal do Tribunal Superior do Trabalho na Internet (<http://www.tst.jus.br>).

Certidão emitida gratuitamente.

INFORMAÇÃO IMPORTANTE

Do Banco Nacional de Devedores Trabalhistas constam os dados necessários à identificação das pessoas naturais e jurídicas inadimplentes perante a Justiça do Trabalho quanto às obrigações estabelecidas em sentença condenatória transitada em julgado ou em acordos judiciais trabalhistas, inclusive no concernente aos recolhimentos previdenciários, a honorários, a custas, a emolumentos ou a recolhimentos determinados em lei; ou decorrentes de execução de acordos firmados perante o Ministério Público do Trabalho ou Comissão de Conciliação Prévia.





PODER JUDICIÁRIO
 TRIBUNAL DE JUSTIÇA DO ESTADO DO ESPÍRITO SANTO
 R. Des. Homero Mafra, 60 Enseada do Suá, Vitória - ES | CEP: 29.050-275 | Tel: (27) 3334-2000.

CERTIDÃO NEGATIVA DE PRIMEIRA INSTÂNCIA NATUREZA DE RECUPERAÇÃO JUDICIAL E EXTRAJUDICIAL (FALÊNCIA E CONCORDATA)

Dados da Certidão

Razão Social: TECNOFORTE SISTEMAS DE REFRIGERACAO EIRELI - EPP

CNPJ: 21.613.975/0001-65

Data de Expedição: 06/12/2021 10:02:14

Validade: 30 DIAS

Nº da Certidão: * 2019819502 *

-- ENDEREÇO --

Município: VITORIA

Bairro: PRAIA DO SUÁ

Logradouro: RUA NEVES ARMOND

Número: 140

Complemento: - NÃO INFORMADO -

CEP: 29.052-280

-- CONTATO --

Email: COMERCIALTECNOFORTE@GMAIL.COM

Telefone Fixo: (47) 3041-3006

Telefone Celular: - NÃO INFORMADO -

CERTIFICA que, consultando a base de dados do Sistema de Gerenciamento de Processos do Poder Judiciário do Estado do Espírito Santo (E-Jud, SIEP, PROJUDI e PJe) até a presente data e hora, **NADA CONSTA** contra o solicitante .

Observações

- a. Certidão expedida gratuitamente através da Internet;
- b. Os dados do(a) solicitante acima informados são de sua responsabilidade, devendo a titularidade ser conferida pelo interessado e/ou destinatário;
- c. O prazo de validade desta certidão é de 30 (trinta) dias, contados da data da expedição, conforme disposto no art. 467 do Código de Normas da Corregedoria Geral da Justiça. Após essa data será necessária a emissão de uma nova certidão;
- d. A autenticidade desta certidão poderá ser confirmada na página do Tribunal de Justiça do Estado do Espírito Santo - www.tjes.jus.br -, utilizando o número da certidão acima identificado;
- e. Em relação as comarcas da entrância especial (Vitória/Vila Velha/Cariacica/Serra/Viana), as ações de: execução fiscal estadual, falência e recuperação judicial, e auditoria militar, tramitam, apenas, no juízo de Vitória;
- f. As ações de natureza cível abrangem inclusive aquelas que tramitam nas varas de Órfãos e Sucessões (Tutela, Curatela, Interdição,...), Juizado Especial Cível, Juizado Especial da Fazenda Pública, Execução Fiscal e Execução Patrimonial (observado o item e);
- g. As ações de natureza criminal abrangem, dentre outras: as de auditoria militar e de juizados especiais criminais;
- h. As matérias atinentes as varas de família e infância e juventude são objeto de certidão específica;
- i. A base de dados do sistema de gerenciamento processual (1ª INSTÂNCIA: eJUD, SIEP, PROJUDI, PJe-1G; 2ª INSTÂNCIA: Sistema de Segunda Instância) contém o registro de todos os processos distribuídos no Judiciário do Estado do Espírito Santo, com exceção do SEEU e PJe-2G;
- j. A certidão negativa referente ao Sistema Eletrônico de Execução Unificado – SEEU deverá ser requerida ao Cartório do Ofício de Distribuidor da Comarca, conforme Ato Normativo Conjunto nº. 009/2021.

TERMOS DE ABERTURA E ENCERRAMENTO



Entidade: **TECNOFORTE SISTEMAS DE REFRIGERAÇÃO - EIRELI**
 Período da Escrituração: 01/01/2020 a 31/12/2020 CNPJ: 21.613.975/0001-65
 Número de Ordem do Livro: 4

TERMO DE ABERTURA

Nome Empresarial	TECNOFORTE SISTEMAS DE REFRIGERAÇÃO - EIRELI
NIRE	32600124122
CNPJ	21.613.975/0001-65
Número de Ordem	4
Natureza do Livro	DIARIO
Município	VITORIA
Data do arquivamento dos atos constitutivos	22/08/2017
Data de arquivamento do ato de conversão de sociedade simples em sociedade empresária	
Data de encerramento do exercício social	31/12/2020
Quantidade total de linhas do arquivo digital	12873

TERMO DE ENCERRAMENTO

Nome Empresarial	TECNOFORTE SISTEMAS DE REFRIGERAÇÃO - EIRELI
Natureza do Livro	DIARIO
Número de ordem	4
Quantidade total de linhas do arquivo digital	12873
Data de início	01/01/2020
Data de término	31/12/2020

Este documento é parte integrante de escrituração cuja autenticação se comprova pelo recibo de número ED.8C.09.61.64.B8.DF.2A.4F.03.E8.70.F7.20.D2.D3.BD.FA.8B.7D-8, nos termos do Decreto nº 8.683/2016.

Este relatório foi gerado pelo Sistema Público de Escrituração Digital – Sped

Versão 8.0.1 do Visualizador

Página 1 de 1

0330

BALANÇO PATRIMONIAL



Entidade: TECNOFORTE SISTEMAS DE REFRIGERAÇÃO - EIRELI
 Período da Escrituração: 01/01/2020 a 31/12/2020 CNPJ: 21.613.975/0001-65
 Número de Ordem do Livro: 4
 Período Selecionado: 01 de Janeiro de 2020 a 31 de Dezembro de 2020

Descrição	Nota	Saldo Inicial	Saldo Final
ATIVO		R\$ 3.155.313,37	R\$ 3.346.336,66
ATIVO CIRCULANTE		R\$ 3.123.372,78	R\$ 3.317.616,99
DISPONÍVEL		R\$ 389.470,29	R\$ 854.175,52
BENS NUMERÁRIOS		R\$ 265.036,34	R\$ 351.515,57
CAIXA		R\$ 265.036,34	R\$ 351.515,57
BANCOS CONTA MOVIMENTO		R\$ 0,00	R\$ 0,00
BANCO DO BRASIL		R\$ 0,00	R\$ 0,00
APLICAÇÕES EM MERCADO ABERTO		R\$ 124.433,95	R\$ 502.659,95
BANCO DO BRASIL CT 25448-7		R\$ 108.128,93	R\$ 486.354,93
BB CT 125448-0		R\$ 16.305,02	R\$ 16.305,02
DIREITOS REALIZÁVEIS		R\$ 2.733.902,49	R\$ 2.463.441,47
APLICAÇÕES A PRAZO FIXO		R\$ 5.000,00	R\$ 5.000,00
BANCO DO BRASIL S.A.		R\$ 5.000,00	R\$ 5.000,00
CLIENTES		R\$ 263.614,75	R\$ 82.700,11
DUPLICATAS A RECEBER		R\$ 263.614,75	R\$ 82.700,11
CRÉDITOS DIVERSOS		R\$ 409.849,76	R\$ 933.326,37
ADIANTAMENTO A FORNECEDOR		R\$ 409.849,76	R\$ 933.326,37
SOCIOS CAPITAL A INTEGRALIZAR		R\$ 204.222,37	R\$ 338.511,20
MAICON BAGATOLI		R\$ 204.222,37	R\$ 338.511,20
ESTOQUE		R\$ 1.851.215,61	R\$ 1.103.903,79
MERCADORIAS PARA REVENDA		R\$ 1.097.806,77	R\$ 1.103.903,79
OUTROS MATERIAIS DE CONSUMO PARA SERVIÇOS PRESTADOS		R\$ 753.408,84	R\$ 0,00
ATIVO NÃO-CIRCULANTE		R\$ 31.940,59	R\$ 28.719,67
IMOBILIZADO		R\$ 31.940,59	R\$ 28.719,67
MÓVEIS E UTENSÍLIOS		R\$ 32.209,00	R\$ 32.209,00
MÓVEIS E UTENSÍLIOS		R\$ 32.209,00	R\$ 32.209,00
(-) (-) DEPRECIACÕES, AMORT. E EXAUS. ACUMUL		R\$ (268,41)	R\$ (3.489,33)
(-) (-) DEPRECIACÕES DE MÓVEIS E UTENSÍLIOS		R\$ (268,41)	R\$ (3.489,33)
PASSIVO		R\$ 3.155.313,37	R\$ 3.346.336,66
PASSIVO CIRCULANTE		R\$ 4.630.903,20	R\$ 1.921.220,27
OBRIGAÇÕES OPERACIONAIS		R\$ 4.630.903,20	R\$ 1.921.220,27

Este documento é parte integrante de escrituração cuja autenticação se comprova pelo recibo de número ED.8C.09.61.64.B8.DF.2A.4F.03.E8.70.F7.20.D2.D3.BD.FA.8B.7D-8, nos termos do Decreto nº 8.683/2016.

Este relatório foi gerado pelo Sistema Público de Escrituração Digital – Sped

Versão 8.0.1 do Visualizador

Página 1 de 3

0331

BALANÇO PATRIMONIAL

Entidade: TECNOFORTE SISTEMAS DE REFRIGERAÇÃO - EIRELI
Período da Escrituração: 01/01/2020 a 31/12/2020 CNPJ: 21.613.975/0001-65
Número de Ordem do Livro: 4
Período Selecionado: 01 de Janeiro de 2020 a 31 de Dezembro de 2020

Descrição	Nota	Saldo Inicial	Saldo Final
FORNECEDORES		R\$ 305.073,72	R\$ 298.080,53
BRITANIA ELETRODOMESTICOS SA		R\$ 11.059,66	R\$ 5.079,65
CASAS DA ÁGUA MATERIAIS PARA CONSTRUCAO LTDA		R\$ 0,00	R\$ 0,00
Electrolux do Brasil S/A		R\$ 0,00	R\$ 91.723,45
Electrolux do Brasil S/A		R\$ 167.259,02	R\$ 23.605,25
FORNECEDOR DIVERSOS		R\$ 1.473,87	R\$ 1.927,04
FRIGELAR COMERCIO E INDUSTRIA LTDA		R\$ 36.048,60	R\$ 18.934,81
GAZIN INDUSTRIA E COMERCIO DE MOVEIS E ELETRODOMESTICOS LTDA		R\$ 0,00	R\$ 2.598,00
HIDROBLU COMERCIO DE MATERIAIS HIDRAULICOS LTDA - ME		R\$ 0,00	R\$ 0,00
KMA FABRICACAO E COMERCIO DE APARELHOS DE REFRIGERACAO LTDA		R\$ 20.819,87	R\$ 20.819,87
KOMLOG IMPORTACAO LTDA		R\$ 0,00	R\$ 111.054,00
LAGB ACESSORIOS E PECAS LTDA		R\$ 0,00	R\$ 419,21
LIBRA SERVICOS EMPRESARIAIS LTDA. - ME		R\$ 0,00	R\$ 2.090,00
METALURGICA FERREIRA COSTA LTDA - ME		R\$ 0,00	R\$ 0,00
METALURGICA VENANCIO LTDA		R\$ 0,00	R\$ 6.858,00
MUELLER ELETRODOMESTICOS LTDA		R\$ 0,00	R\$ 9.641,25
PHILCO ELETRONICOS S/A		R\$ 41.493,16	R\$ 0,00
SILCAR PNEUS LTDA - F29		R\$ 0,00	R\$ 3.330,00
Springer Carrier Ltda		R\$ 26.919,54	R\$ 0,00
TECNICA INFORMATICA LTDA - ME		R\$ 0,00	R\$ 0,00
VENTISOL INDUSTRIA E COMERCIO S. A.		R\$ 0,00	R\$ 0,00
CONTAS A PAGAR		R\$ 1.358,45	R\$ 1.811,64
PRÓ-LABORE A PAGAR		R\$ 1.140,47	R\$ 1.140,47
FRETES A PAGAR		R\$ 217,98	R\$ 671,17
INSTITUIÇÕES FINANCEIRAS		R\$ 0,00	R\$ 0,00
EMPRÉSTIMO BANCO BRASIL		R\$ 0,00	R\$ 0,00
OBRIGAÇÕES TRABALHISTAS		R\$ 28.225,19	R\$ 25.580,62
SALÁRIOS A PAGAR		R\$ 17.793,07	R\$ 14.502,76
INSS A RECOLHER		R\$ 4.574,16	R\$ 3.574,92
FGTS A RECOLHER		R\$ 5.402,05	R\$ 6.763,50

Este documento é parte integrante de escrituração cuja autenticação se comprova pelo recibo de número ED.8C.09.61.64.B8.DF.2A.4F.03.E8.70.F7.20.D2.D3.BD.FA.8B.7D-8, nos termos do Decreto nº 8.683/2016.

Este relatório foi gerado pelo Sistema Público de Escrituração Digital – Sped

Versão 8.0.1 do Visualizador

Página 2 de 3

  0332

BALANÇO PATRIMONIAL

Entidade: TECNOFORTE SISTEMAS DE REFRIGERAÇÃO - EIRELI
Período da Escrituração: 01/01/2020 a 31/12/2020 CNPJ: 21.613.975/0001-65
Número de Ordem do Livro: 4
Período Selecionado: 01 de Janeiro de 2020 a 31 de Dezembro de 2020

Descrição	Nota	Saldo Inicial	Saldo Final
CONTRIBUIÇÃO SINDICAL A RECOLHER		R\$ 455,91	R\$ 739,44
PROVISÕES		R\$ 18.930,14	R\$ 18.716,04
PROVISÕES PARA FÉRIAS		R\$ 9.995,06	R\$ 9.573,02
PROVISÕES PARA 13º SALÁRIO		R\$ 5.978,55	R\$ 7.058,74
FGTS SOBRE PROVISÕES PARA FÉRIAS		R\$ 2.956,53	R\$ 2.084,28
FGTS SOBRE PROVISÕES PARA 13º SALÁRIO		R\$ 0,00	R\$ 0,00
OBRIGAÇÕES TRIBUTÁRIAS		R\$ 25.482,42	R\$ 67.139,04
IRRF A RECOLHER		R\$ 4.566,35	R\$ 3.240,49
ISS RETIDO A RECOLHER		R\$ 16,78	R\$ 16,78
INSS RETIDO A RECOLHER		R\$ 82,08	R\$ 82,08
SIMPLES NACIONAL A RECOLHER		R\$ 11.353,04	R\$ 42.764,56
PARCELAMENTO SIMPLES NACIONAL		R\$ 9.464,17	R\$ 21.035,13
OUTRAS OBRIGAÇÕES		R\$ 4.251.833,28	R\$ 1.509.892,40
TECNO PUNTO SIST. DE REFRIG. LTDA		R\$ 0,00	R\$ 206.004,00
TOPCLIMA		R\$ 3.049.883,28	R\$ 789.722,40
SUPERAR		R\$ 0,00	R\$ 232.416,00
TEMPERCLIMA		R\$ 1.201.950,00	R\$ 281.750,00
PASSIVO NÃO-CIRCULANTE		R\$ 24.123,52	R\$ 0,00
OBRIGAÇÕES OPERACIONAIS		R\$ 24.123,52	R\$ 0,00
NOTIFICAÇÕES A PAGAR		R\$ 24.123,52	R\$ 0,00
SIMPLES PARCELAMENTO A LONGO PRAZO		R\$ 24.123,52	R\$ 0,00
(-) PATRIMÔNIO LÍQUIDO		R\$ (1.499.713,35)	R\$ 1.425.116,39
CAPITAL SOCIAL		R\$ 100.000,00	R\$ 100.000,00
CAPITAL SUBSCRITO		R\$ 100.000,00	R\$ 100.000,00
CAPITAL SOCIAL		R\$ 100.000,00	R\$ 100.000,00
(-) LUCROS OU PREJUÍZOS ACUMULADOS		R\$ (1.599.713,35)	R\$ 1.325.116,39
(-) LUCROS OU PREJUÍZOS ACUMULADOS		R\$ (1.599.713,35)	R\$ 1.325.116,39
LUCROS ACUMULADOS		R\$ 7.515.614,76	R\$ 8.591.882,58
(-) (-) PREJUÍZOS ACUMULADOS		R\$ (9.129.107,58)	R\$ (10.369.627,02)
RESULTADO DO EXERCÍCIO EM CURSO		R\$ 13.779,47	R\$ 13.779,47
AJUSTE DE EXERCÍCIOS ANTERIORES		R\$ 0,00	R\$ 3.089.081,36

Este documento é parte integrante de escrituração cuja autenticação se comprova pelo recibo de número ED.8C.09.61.64.B8.DF.2A.4F.03.E8.70.F7.20.D2.D3.BD.FA.8B.7D-8, nos termos do Decreto nº 8.683/2016.

Este relatório foi gerado pelo Sistema Público de Escrituração Digital – Sped

Versão 8.0.1 do Visualizador

Página 3 de 3

0333

DEMONSTRAÇÃO DE RESULTADO DO EXERCÍCIO

Entidade: **TECNOFORTE SISTEMAS DE REFRIGERAÇÃO - EIRELI**

Período da Escrituração: 01/01/2020 a 31/12/2020

CNPJ: 21.613.975/0001-65

Número de Ordem do Livro: 4

Período Selecionado: 01 de Janeiro de 2020 a 31 de Dezembro de 2020

Descrição	Nota	Saldo anterior	Saldo atual
RECEITA BRUTA		R\$ 1.279.100,80	R\$ 4.802.106,93
VENDA DE MERCADORIAS A VISTA		R\$ 1.278.150,80	R\$ 4.784.207,43
SERVIÇOS PRESTADOS		R\$ 950,00	R\$ 17.899,50
(-) DEDUÇÕES		R\$ (390.251,84)	R\$ (1.719.716,61)
(-) DEVOLUÇÃO DE VENDA DE MERCADORIAS		R\$ (291.586,69)	R\$ (1.350.078,01)
(-) SIMPLES NACIONAL		R\$ (98.665,15)	R\$ (370.229,87)
(-) DIFAL		R\$ 0,00	R\$ 591,27
RECEITA LÍQUIDA		R\$ 888.848,96	R\$ 3.082.390,32
(-) CMV		R\$ (1.834.874,15)	R\$ (2.620.451,91)
(-) CUSTOS DOS PRODUTOS VENDIDOS		R\$ (0,00)	R\$ (753.408,84)
(-) CUSTOS DOS SERVIÇOS PRESTADOS		R\$ (96.754,54)	R\$ (0,00)
(-) CUSTOS DAS MERCADORIAS VENDIDAS		R\$ (1.150.335,72)	R\$ (1.393.756,67)
(-) CUSTO COM PRODUÇÃO		R\$ (587.783,89)	R\$ (473.286,40)
LUCRO BRUTO		R\$ (946.025,19)	R\$ 461.938,41
(-) DESPESAS OPERACIONAIS		R\$ (631.207,10)	R\$ (626.459,14)
(-) DESPESAS COM VENDAS		R\$ (356.296,05)	R\$ (474.363,67)
(-) INDENIZAÇÕES E AVISO PRÉVIO		R\$ (5.306,90)	R\$ (0,00)
(-) ASSISTÊNCIA MÉDICA E SOCIAL		R\$ (24.704,42)	R\$ (23.076,69)
(-) COMUNICAÇÃO		R\$ (566,04)	R\$ (0,00)
(-) FRETES E CARRETOS		R\$ (10.046,50)	R\$ (6.690,79)
(-) COMBUSTÍVEIS E LUBRIFICANTES		R\$ (204.864,05)	R\$ (300.113,92)
(-) MANUTENÇÃO DE VEÍCULOS		R\$ (16.732,14)	R\$ (17.004,68)
(-) REFEIÇÕES		R\$ (37.148,19)	R\$ (48.012,50)
(-) ALUGUEIS		R\$ (338,00)	R\$ (11.442,00)
(-) VIAGENS E ESTADIAS		R\$ (56.321,40)	R\$ (64.802,17)
(-) DEPRECIAÇÃO DE MÓVEIS E UTENSÍLIOS		R\$ (268,41)	R\$ (3.220,92)
(-) DESPESAS ADMINISTRATIVAS		R\$ (274.911,05)	R\$ (152.095,47)
(-) PROPAGANDA E PUBLICIDADE		R\$ (1.250,00)	R\$ (0,00)
(-) SALÁRIOS		R\$ (12.914,96)	R\$ (0,00)
(-) PRÓ-LABORE		R\$ (16.061,64)	R\$ (16.061,64)
(-) FGTS		R\$ (0,00)	R\$ (25,16)

Este documento é parte integrante de escrituração cuja autenticação se comprova pelo recibo de número ED.8C.09.61.64.B8.DF.2A.4F.03.E8.70.F7.20.D2.D3.BD.FA.8B.7D-8, nos termos do Decreto nº 8.683/2016.

Este relatório foi gerado pelo Sistema Público de Escrituração Digital – Sped

Versão 8.0.1 do Visualizador

DEMONSTRAÇÃO DE RESULTADO DO EXERCÍCIO

Entidade: **TECNOFORTE SISTEMAS DE REFRIGERAÇÃO - EIRELI**
 Período da Escrituração: 01/01/2020 a 31/12/2020 CNPJ: 21.613.975/0001-65
 Número de Ordem do Livro: 4
 Período Selecionado: 01 de Janeiro de 2020 a 31 de Dezembro de 2020

Descrição	Nota	Saldo anterior	Saldo atual
PRÉVIO	(-) INDENIZAÇÕES E AVISO	R\$ (0,00)	R\$ (4.427,56)
	(-) ENERGIA ELÉTRICA	R\$ (0,00)	R\$ (1.028,20)
	(-) CONSUMO DE ÁGUA	R\$ (0,00)	R\$ (1.207,98)
	(-) COMUNICAÇÃO	R\$ (41.180,09)	R\$ (46.156,97)
	(-) CORREIOS	R\$ (1.020,31)	R\$ (201,20)
	(-) SEGUROS	R\$ (1.014,34)	R\$ (157,00)
	(-) MATERIAL DE EXPEDIENTE	R\$ (4.994,38)	R\$ (5.439,75)
LIMPEZA	(-) MATERIAL DE HIGIENE E	R\$ (0,00)	R\$ (200,43)
	(-) SERVIÇOS CONTÁBEIS	R\$ (31.476,00)	R\$ (35.440,00)
	(-) SERVIÇOS DE TERCEIROS	R\$ (107.121,97)	R\$ (25.627,97)
	(-) DESPESAS LEGAIS E		
JUDICIAIS	(-) BENS DE VALORES	R\$ (14.422,99)	R\$ (10.133,18)
IRRELEVANTES		R\$ (523,00)	R\$ (0,00)
	(-) ALUGUEIS E CONDOMINIOS	R\$ (8.982,00)	R\$ (0,00)
	(-) IPVA	R\$ (119,62)	R\$ (0,00)
MUNICIPAIS	(-) IMPOSTOS E TAXAS	R\$ (165,25)	R\$ (539,34)
ESTADUAIS	(-) IMPOSTOS E TAXAS	R\$ (1.072,72)	R\$ (0,00)
	(-) DESPESAS BANCÁRIAS	R\$ (3.460,88)	R\$ (2.666,35)
	(-) JUROS DE MORA	R\$ (5.724,64)	R\$ (3.781,82)
FINANCIAMENTOS	JUROS SOBRE EMPRÉSTIMOS E	R\$ (20.195,64)	R\$ 4.413,90
	(-) MULTAS DE MORA	R\$ (3.210,62)	R\$ (3.414,82)
	RECEITAS FINANCEIRAS	R\$ 4.813,84	R\$ 269,11
FINANCEIRAS	RENDIMENTOS APLICAÇÕES	R\$ 211,50	R\$ 175,79
OBTIDOS	DESCONTOS FINANCEIROS	R\$ 4.602,34	R\$ 93,32
	(-) OUTRAS RECEITAS OPERACIONAIS	R\$ 3,31	R\$ (0,00)
	(-) AMOSTRA GRÁTIS	R\$ 3,31	R\$ (0,00)
	(-) RESULTADO OPERACIONAL	R\$ (1.572.415,14)	R\$ (164.251,62)
	(-) RESULTADO ANTES DO IR E CSL	R\$ (1.572.415,14)	R\$ (164.251,62)
	(-) PREJUÍZO DO EXERCÍCIO	R\$ (1.572.415,14)	R\$ (164.251,62)

Este documento é parte integrante de escrituração cuja autenticação se comprova pelo recibo de número ED.8C.09.61.64.B8.DF.2A.4F.03.E8.70.F7.20.D2.D3.BD.FA.8B.7D-8, nos termos do Decreto nº 8.683/2016.

Este relatório foi gerado pelo Sistema Público de Escrituração Digital – Sped

Versão 8.0.1 do Visualizador

Página 2 de 2

Empresa: **TECNOFORTE SISTEMAS DE REFRIGERAÇÃO - EIRELI**

Inscrição: 21.613.975/0001-65

Período: 01/01/2020 - 31/12/2020

Insc. Junta Comercial: 32600124122 Data: 22/08/2017

Página: 0001

Número livro: 0004

COEFICIENTES DE ANÁLISES EM 31/12/2020

Coeficiente	Fórmula	Valor	Resultado
Índice de Liquidez Geral	Ativo Circulante + Realizável Longo Prazo	3.317.616,99 + 0,00	1,73
	Passivo Circulante + Passivo Não-Circulante	1.921.220,27 + 0,00	
Índice de Liquidez Corrente	Ativo Circulante	3.317.616,99	1,73
	Passivo Circulante	1.921.220,27	
Índice de Liquidez Seca	Ativo Circulante - Estoque	3.317.616,99 - 1.103.903,79	1,15
	Passivo Circulante	1.921.220,27	
Índice de Solvência Geral	Ativo	3.346.336,66	1,74
	Passivo Circulante + Passivo Não-Circulante	1.921.220,27 + 0,00	
Grau de Endividamento	Passivo Circulante + Passivo Não-Circulante	1.921.220,27 + 0,00	0,57
	Ativo	3.346.336,66	

MAICON
BAGATOLI:07877023901

Assinado de forma digital por
MAICON BAGATOLI:07877023901
Dados: 2021.03.04 04:43:33 -03'00'

MAICON BAGATOLI
TITULAR
CPF: 078.770.239-01

JAISON JOSE
ANDERLE:03251518909

Assinado de forma digital por
JAISON JOSE
ANDERLE:03251518909
Dados: 2021.03.04 04:43:09 -03'00'

JAISON JOSÉ ANDERLE
Contador/Tecnico Contabil
Reg. no CRC - SC sob o No. 1SC033114/O3
CPF: 032.515.189-09

NOTAS EXPLICATIVAS

1. CONTEXTO OPERACIONAL

A Empresa Tecnoforte Sistemas de Refrigeração Eireli, localiza-se a Rua Neves Armond, 140 – sala 103 – Edifício Leão Nunes – Praia do Suá, CEP 29052-280, em Vitoria, estado do Espírito Santo. Tem como objetivo social a Instalação e manutenção de sistemas centrais de ar condicionado, de ventilação e refrigeração e a consolidação da Filial com atividade exclusivamente de Armazém Geral.

2. APRESENTAÇÃO DAS DEMONSTRAÇÕES CONTÁBEIS

As Demonstrações Contábeis encerradas em 31.12.2020 foram elaboradas e estão sendo apresentadas de acordo com as práticas adotadas no Brasil. O Balanço Patrimonial não apresenta ajustes conforme o pronunciamento ITG 1000 – Contabilidade para Microempresas e Empresas de Pequeno Porte, pois se fez uso da isenção da relevância já que os valores observados pela adoção da norma não superam o custo benefício para seu registro.

3. PRINCIPAIS PRÁTICAS E POLÍTICAS CONTÁBEIS

A Empresa Tecnoforte Sistemas de Refrigeração Eireli - EPP adota o regime de competência para registros de suas operações.

3.1 Classificações Ativo Circulante

Caixa e Equivalentes: Incluem numerários em poder da empresa e os valores são registrados pelo seu valor real.

Aplicações em Mercado Aberto: As aplicações financeiras são efetuadas em mercado interno com valores pactuados e atualizados monetariamente mensalmente.

Clientes: Correspondem aos valores vincendos ou com expectativa de realização dentro dos próximos 12 meses. São registrados e mantidos no balanço pelo valor nominal dos títulos representativos desses créditos.

Créditos diversos: corresponde a Adiantamento a Fornecedor referente a antecipações que a empresa efetua para compra de mercadorias.

Sócios com capital a integralizar: refere-se à Maicon Bagatoli

Estoques: São as mercadorias em estoque para revenda e Outros materiais de consumo para execução de serviços de instalações.

Imobilizado: São valores referente a Aquisições de Moveis e Utensílios e suas depreciações

3.2 Classificações do Passivo Circulante e não Circulante

Fornecedores: Correspondem a obrigações a pagar a terceiros em curto prazo.

Contas a Pagar: Referem-se ao pró-labore, fretes a pagar.

Obrigações Trabalhistas: Referem-se a salários, INSS, FGTS a pagar e Contribuição Sindical.

Provisões: São as provisões de férias, 13º salário e FGTS sobre férias.

Obrigações Tributárias: São valores referentes Impostos Retidos na Fonte a recolher, Simples Nacional a recolher e parcelamentos

Outras Obrigações: Refere-se a valores emprestados de terceiros.

3.3 Patrimônios Líquido: Integra o Capital Social Integralizado e Lucros e Prejuízos Acumulados.

3.4 Classificações das Contas de Resultado

As receitas e os custos operacionais são valores provenientes das mercadorias vendidas.

As receitas financeiras referem-se aos rendimentos sobre aplicações financeiras.

As despesas referem-se às despesas com vendas, administrativas, tributárias e financeiras.

MAICON
BAGATOLI:0787
7023901
Assinado de forma digital
por MAICON
BAGATOLI:07877023901
Dados: 2021.03.04 04:45:45
+03'00'

MAICON BAGATOLI
Titular Administrador
CPF: 078.770.239-01

JAISON JOSE
ANDERLE:03251518
909
Assinado de forma digital por JAISON
JOSE ANDERLE:03251518909
Dados: 2021.03.04 04:46:08 -03'00'

JAISON JOSE ANDERLE
CONTADOR - CRC/SC Nº 1SC033114/O-3
CPF: 032.515.189-09

Empresa: **TECNOFORTE SISTEMAS DE REFRIGERAÇÃO - EIRELI**
CNPJ: 21.613.975/0001-65
Insc. Junta Comercial: 32600124122 Data: 22/08/2017

Folha: 0156
Número livro: 0004



0338

SITUAÇÃO DO ARQUIVO DA ESCRITURAÇÃO



Nome Empresarial: TECNOFORTE SISTEMAS DE REFRIGERAÇÃO - EIRELI
CNPJ: 21.613.975/0001-65 Nire: 32600124122 Scp:
Período da Escrituração: 01/01/2020 a 31/12/2020
Forma de Escrituração Contábil: Livro Diário
Natureza do Livro: DIARIO
Identificação do arquivo(hash): ED.8C.09.61.64.B8.DF.2A.4F.03.E8.70.F7.20.D2.D3.BD.FA.8B.7D-

Consulta Realizada em: 03/03/2021 10:04:17

Resultado da Verificação

A escrituração visualizada é a mesma que se encontra na base de dados do SPED.

Situação Atual

Escrituração com NIRE AUTENTICADA

A escrituração encontra-se na base de dados do Sped e considera-se autenticada nos termos do Decreto nº 1.800/1996, com a alteração dada pelo Decreto nº 8.683/2016. O recibo de entrega constitui a comprovação da autenticação, nos termos do art. 39-B da Lei nº 8.934/1994, sendo dispensada qualquer outra autenticação (art.39-A da Lei nº 8.934/1994).



RECIBO DE ENTREGA DE ESCRITURAÇÃO CONTÁBIL DIGITAL

IDENTIFICAÇÃO DO TITULAR DA ESCRITURAÇÃO

NIRE 32600124122	CNPJ 21.613.975/0001-65
NOME EMPRESARIAL TECNOFORTE SISTEMAS DE REFRIGERAÇÃO - EIRELI	

IDENTIFICAÇÃO DA ESCRITURAÇÃO

FORMA DA ESCRITURAÇÃO CONTÁBIL Livro Diário	PERÍODO DA ESCRITURAÇÃO 01/01/2020 a 31/12/2020
NATUREZA DO LIVRO DIARIO	NÚMERO DO LIVRO 4
IDENTIFICAÇÃO DO ARQUIVO (HASH) ED.8C.09.61.64.B8.DF.2A.4F.03.E8.70.F7.20.D2.D3.BD.FA.8B.7D	

ESTE LIVRO FOI ASSINADO COM OS SEGUINTE CERTIFICADOS DIGITAIS:

QUALIFICAÇÃO DO SIGNATARIO	CPF/CNPJ	NOME	Nº SÉRIE DO CERTIFICADO	VALIDADE	RESPONSÁVEL LEGAL
Pessoa Jurídica (e-CNPJ ou e-PJ)	21613975000165	TECNOFORTE SISTEMAS DE REFRIGERACAO - EIRELI:21613975000165	527487627397264964 6	10/06/2020 a 10/06/2021	Sim
Contador	03251518909	JAISON JOSE ANDERLE:03251518909	632769110166193618 2	24/04/2018 a 24/04/2021	Não

NÚMERO DO RECIBO:

ED.8C.09.61.64.B8.DF.2A.4F.03.E8.70.
F7.20.D2.D3.BD.FA.8B.7D-8

Escrituração recebida via Internet
pelo Agente Receptor SERPRO

em 03/03/2021 às 13:01:49

02.04.2F.66.1C.EC.97.16
B0.37.93.E4.DC.F4.F5.8C

Considera-se autenticado o livro contábil a que se refere este recibo, dispensando-se a autenticação de que trata o art. 39 da Lei nº 8.934/1994. Este recibo comprova a autenticação.

BASE LEGAL: Decreto nº 1.800/1996, com a alteração do Decreto nº 8.683/2016, e arts. 39, 39-A, 39-B da Lei nº 8.934/1994 com a alteração da Lei Complementar nº 1247/2014.

0340



Certidão de Inteiro Teor

Fotocópia de Processo

Documento emitido em www.jucees.es.gov.br

Dados da Empresa

Nome Empresarial TECNOFORTE SISTEMAS DE REFRIGERACAO - EIRELI EPP	
NIRE 32600124122	Número do Protocolo 200281801

Dados da Certidão

Data de expedição 19/10/2020	Hora de expedição 20:23:17	Chancela 8C3966CEAD400161-1
A autenticidade do presente documento bem como o arquivo na forma eletrônica podem ser verificados no endereço: www.jucees.es.gov.br/autenticaweb/		

Documento Assinado por meio digital, conforme MP 2200-2 de 24/08/2001, que institui a Infra-Estrutura de Chaves Públicas Brasileira - ICP Brasil, em vigor consoante E.C nº32 de 11/09/2001 - Art.2º.

Art 1º . Fica instituída a Infra-Estrutura de Chaves Públicas Brasileira - ICP Brasil, para garantir autenticidade, integridade e validade jurídica de documentos em forma eletrônica, das aplicações de suporte e das aplicações habilitadas que utilizem certificados digitais, bem como a realização de transações eletrônicas seguras.

**ALTERAÇÃO DO ATO CONSTITUTIVO Nº 04 DA EMPRESA INDIVIDUAL
DE RESPONSABILIDADE LIMITADA – EIRELI**

**TECNOFORTE SISTEMAS DE REFRIGERAÇÃO - EIRELI
CNPJ/MF: 21 613 975/0001 -65**

MAICON BAGATOLI, brasileiro, solteiro, empresário, natural de Taió - SC, nascido em 01/09/1990, inscrito no CPF/MF sob nº 078 770 239-01, portador da carteira de identidade sob nº 5 482 156 expedida pela SSP-SC, filho de Aldivar Bagatoli e de Marli Anderle Bagatoli, residente e domiciliado na Rua General Osorio, nº 1108 - Bairro Velha em Blumenau - SC. CEP 89041-002 titular da empresa **TECNOFORTE SISTEMAS DE REFRIGERAÇÃO EIRELI**, com sede a Rua Neves Armond, nº 140 – sala 103, Edifício Leão Nunes – Praia do Suá, CEP 29052-280 em Vitória - ES., inscrita no CNPJ sob o nº 21 613 975/0001 -65, devidamente inscrita na JUCEES - Junta Comercial do Estado do Espírito Santo sob o NIRE: 32600124122 em 22/08/2017, resolve alterar o Ato Constitutivo nos termos do inciso VI do Art. 44, combinado com o Art. 980-A e seus parágrafos do Código Civil - Lei nº 10.406, de 10 de Janeiro de 2002, incluído pela Lei nº 12.441, de 2011, mediante as condições e cláusulas seguintes:

Cláusula I— CAPITAL

O capital da empresa que era de R\$ 100.000,00 (cem mil reais), passa a ser alterado para o valor de R\$ 120.000,00 (cento e vinte mil reais), totalmente integralizados em moeda nacional.

Cláusula I— CONSOLIDAÇÃO

Em consequência das alterações acima procedida, respeitadas as cláusulas não modificadas, o ato constitutivo primitivo devidamente consolidado, passa a ter a seguinte redação:

**CONSOLIDAÇÃO DO ATO CONSTITUTIVO DA EIRELI
TECNOFORTE SISTEMAS DE REFRIGERAÇÃO – EIRELI.**

CNPJ/MF: 21 613 975/0001 -65



Cláusula I- DO NOME EMPRESARIAL

A empresa gira com nome empresarial de **TECNOFORTE SISTEMAS DE REFRIGERAÇÃO - EIRELI**.

Cláusula II- DO NOME DE FANTASIA

A empresa gira sob o nome fantasia de **TECNOFORTE**.

Cláusula III - DA SEDE DA MATRIZ

A empresa tem sede social a Rua Neves Armond, nº 140 – sala 103, Edifício Leão Nunes – Praia do Suá, CEP 29052-280 em Vitória - ES.

Cláusula IV - DO CAPITAL SOCIAL

O Capital é de R\$ 120.000,00 (Cem e Vinte Mil Reais) já totalmente integralizado em moeda corrente do País.

Cláusula V - DO OBJETO

O Objetivo da empresa é: Serviços de Manutenção, Reparação e Instalação Residencial, Comercial ou Industrial de Aparelhos de Ar Condicionado, Câmaras Refrigeradas, Geladeiras e Balcões Refrigerados, Sistemas de Ar Condicionado Central, Ventilação e Exaustão, Aquecimento e Calefação; Armazéns Gerais; Comercio Varejista de Aparelhos de Ar Condicionado, Câmaras Refrigeradas, Geladeiras e Balcões Refrigerados, Sistemas de Ar Condicionado Central, Ventilação e Exaustão, Aquecimento e Calefação; Serviços de Construção Civil, Tais como Construções e Reformas, Instalação e Concerto de Forros e Divisórias, inclusive em Gesso, Colocação de Portas e Janelas; Comercio Varejista de Eletro e Eletrônicos e de Equipamentos de Audio e Vídeo; Comercio Varejista de Equipamentos de Informática e Comunicação; Comercio Varejista de Moveis e Eletrodomésticos; Comercio Varejista de Motores Elétricos, Bombas, Compressores e de suas peças e partes; Serviço de Manutenção de Eletrodomésticos; Serviço de Instalação Elétricas e Hidráulicas em Edificações Residenciais, Comerciais e Industriais, Inclusive Acompanhamento; Comercio Varejista de Aparelhos Domésticos e suas Peças para Reposição; Comercio Varejista de Calçados, Artigos do Vestuário, Cama, Mesa, Banho, Colchoaria; Comercio Varejista de Produtos de Higiene e Limpeza; Comercio Varejista de Materiais para Construção, Elétrico, Hidráulico, Ferramentas, Ferragens, Tintas, Utilidades Domesticas para Casa e Cozinha; Comercio Varejista de Material Escolar, de Escritório, de Informática, de Expediente; Comercio Varejista de Material Esportivo e de Segurança do Trabalho; Comercio Varejista de Artefatos de Cimento, Pedroso para Calçadas, Jardins e Praças; Transporte Rodoviário de Carga, Intermunicipal, Interestadual e Internacional; Comercio Atacadista de Bombas e Compressores; Comercio Atacadista de Ferragens e Ferramentas; Comercio Atacadista de Material Elétrico; Comercio Atacadista Tintas, Vernizes; Comercio Atacadista de Materiais para Construção, Elétrico, Hidráulico, Ferramentas, Ferragens, Tintas, Utilidades Domesticas para Casa e Cozinha; Comercio Atacadista de Produtos

0343

de Higiene, Limpeza e Conservação; Comercio Atacadista de Lustres, Luminárias e Abajures; Comercio Atacadista de Artigos de Tapeçaria; Comercio Atacadista de Moveis e Artigos de Colchoaria; Comercio Atacadista de Aparelhos Eletrônicos de Uso Pessoal e Doméstico.

Cláusula VI— DA FILIAL E SEDE

A empresa possui uma Filial com sede a Rua Joaquim Nabuco, n° 36 - Bairro Velha CEP: 89041-070 em Blumenau - SC, inscrita no CNPJ sob o n° 21 613 975/0002-46, devidamente inscrita na JUCESC - Junta Comercial do Estado de Santa Catarina sob o NIRE: 42901080297 em **16/04/2015**.

Cláusula VII - DO OBJETO DA FILIAL

A Filial tem o mesmo Objeto Social da Matriz, sendo que a Atividade de Armazéns Gerais é exercida exclusivamente pela a Filial.

Cláusula VIII— DO PRAZO DE DURAÇÃO

A Empresa iniciou suas atividades em 21 de Novembro de 2014, e sua duração será por tempo indeterminado.

Cláusula IX - DA ADMINISTRAÇÃO

A administração da empresa cabe ao seu titular, **MAICON BAGATOLI**, já qualificado acima, com os poderes e atribuições de representação ativa e passiva, judicial e extrajudicial, podendo praticar todos seus atos compreendidos no objeto.

Cláusula X - DO DESEMPENDIMENTO

O titular e administrador declara, sob as penas da lei, de que não está impedido de exercer a administração da empresa, por lei especial, ou em virtude de condenação criminal, ou por se encontrar sob o efeitos dela, a pena que vede, ainda que temporariamente, o acesso a cargos públicos, ou por crimes falimentar, de prevaricação, peita ou suborno, concussão, peculato, ou contra a economia popular, contra o sistema financeiro nacional, contra normas de defesa da concorrência , contra as relações de consumo, fé pública, ou a propriedade.

Parágrafo Único - O titular **MAICON BAGATOLI** declara sob as pelas da Lei, não possuir ou ter sob sua titularidade, nenhuma outra empresa nos moldes de **EIRELI**, em qualquer parte do território nacional.

Cláusula XI— DO EXERCICIO SOCIAL

Ao término da cada exercício, em 31 de dezembro, o administrador prestará contas justificadas de sua administração, procedendo à elaboração do inventário, do balanço patrimonial e do balanço de resultado econômico, cabendo ao empresário, os lucros ou perdas apurados. (art. 1.065, 00/2002).

0344

Cláusula XII - DO FORO

Fica eleito o foro de Vitoria - ES, para o exercício e o cumprimento dos direitos e obrigações resultantes deste Ato.

Vitoria – ES, 12 de maio de 2020.

MAICON

BAGATOLI:078

77023901

Assinado de forma digital
por MAICON

BAGATOLI:07877023901

Dados: 2020.10.20

08:15:29 -03'00'

Maicon Bagatoli



A handwritten signature in blue ink, appearing to be "M. Bagatoli", is located in the bottom right corner.

A second handwritten signature in blue ink, appearing to be "B. Bagatoli", is located in the bottom right corner.

0345



ASSINATURA ELETRÔNICA

Certificamos que o ato da empresa TECNOFORTE SISTEMAS DE REFRIGERACAO - EIRELI EPP consta assinado digitalmente por:

IDENTIFICAÇÃO DO(S) ASSINANTE(S)	
CPF	Nome
07877023901	MAICON BAGATOLI



CERTIFICO O REGISTRO EM 22/05/2020 10:37 SOB Nº 20200281801.
PROTOCOLO: 200281801 DE 18/05/2020. CÓDIGO DE VERIFICAÇÃO:
12002055708. NIRE: 32600124122.
TECNOFORTE SISTEMAS DE REFRIGERACAO - EIRELI EPP

Paulo Cezar Juffo
SECRETÁRIO-GERAL
VITÓRIA, 22/05/2020
www.simplifica.es.gov.br



REPÚBLICA FEDERATIVA DO BRASIL
CADASTRO NACIONAL DA PESSOA JURÍDICA

NÚMERO DE INSCRIÇÃO
21.613.975/0001-65
MATRIZ

COMPROVANTE DE INSCRIÇÃO E DE SITUAÇÃO
CADASTRAL

DATA DE ABERTURA
30/12/2014

NOME EMPRESARIAL
TECNOFORTE SISTEMAS DE REFRIGERACAO - EIRELI

TÍTULO DO ESTABELECIMENTO (NOME DE FANTASIA)
TECNOFORTE

PORTE
EPP

CÓDIGO E DESCRIÇÃO DA ATIVIDADE ECONÔMICA PRINCIPAL
43.22-3-02 - Instalação e manutenção de sistemas centrais de ar condicionado, de ventilação e refrigeração

CÓDIGO E DESCRIÇÃO DAS ATIVIDADES ECONÔMICAS SECUNDÁRIAS
43.29-1-05 - Tratamentos térmicos, acústicos ou de vibração
47.53-9-00 - Comércio varejista especializado de eletrodomésticos e equipamentos de áudio e vídeo
41.20-4-00 - Construção de edifícios
43.30-4-03 - Obras de acabamento em gesso e estuque
43.30-4-02 - Instalação de portas, janelas, tetos, divisórias e armários embutidos de qualquer material
47.51-2-01 - Comércio varejista especializado de equipamentos e suprimentos de informática
47.52-1-00 - Comércio varejista especializado de equipamentos de telefonia e comunicação
47.54-7-01 - Comércio varejista de móveis
47.57-1-00 - Comércio varejista especializado de peças e acessórios para aparelhos eletroeletrônicos para uso doméstico, exceto informática e comunicação
52.11-7-01 - Armazéns gerais - emissão de warrant
43.21-5-00 - Instalação e manutenção elétrica
43.22-3-01 - Instalações hidráulicas, sanitárias e de gás
47.82-2-01 - Comércio varejista de calçados
47.81-4-00 - Comércio varejista de artigos do vestuário e acessórios
47.55-5-03 - Comercio varejista de artigos de cama, mesa e banho
47.54-7-02 - Comércio varejista de artigos de colchoaria
47.72-5-00 - Comércio varejista de cosméticos, produtos de perfumaria e de higiene pessoal
47.89-0-05 - Comércio varejista de produtos saneantes domissanitários
47.44-0-99 - Comércio varejista de materiais de construção em geral
47.42-3-00 - Comércio varejista de material elétrico

CÓDIGO E DESCRIÇÃO DA NATUREZA JURÍDICA
230-5 - Empresa Individual de Responsabilidade Limitada (de Natureza Empresári

LOGRADOURO
R NEVES ARMOND

NÚMERO
140

COMPLEMENTO
SALA 103

CEP
29.052-280

BAIRRO/DISTRITO
PRAIA DO SUA

MUNICÍPIO
VITORIA

UF
ES

ENDEREÇO ELETRÔNICO
TECNOFORTE@COMERCIALTECNOFORTE.COM.BR

TELEFONE
(47) 3328-2839

ENTE FEDERATIVO RESPONSÁVEL (EFR)

SITUAÇÃO CADASTRAL
ATIVA

DATA DA SITUAÇÃO CADASTRAL
30/12/2014

MOTIVO DE SITUAÇÃO CADASTRAL

SITUAÇÃO ESPECIAL

DATA DA SITUAÇÃO ESPECIAL

Aprovado pela Instrução Normativa RFB nº 1.863, de 27 de dezembro de 2018.

Emitido no dia 08/11/2021 às 16:33:48 (data e hora de Brasília).

Página: 1/2

0011



REPÚBLICA FEDERATIVA DO BRASIL

CADASTRO NACIONAL DA PESSOA JURÍDICA

NÚMERO DE INSCRIÇÃO 21.613.975/0001-65 MATRIZ	COMPROVANTE DE INSCRIÇÃO E DE SITUAÇÃO CADASTRAL	DATA DE ABERTURA 30/12/2014
---	---	--------------------------------

NOME EMPRESARIAL TECNOFORTE SISTEMAS DE REFRIGERACAO - EIRELI
--

CÓDIGO E DESCRIÇÃO DAS ATIVIDADES ECONÔMICAS SECUNDÁRIAS 47.44-0-03 - Comércio varejista de materiais hidráulicos 47.44-0-01 - Comércio varejista de ferragens e ferramentas 47.41-5-00 - Comércio varejista de tintas e materiais para pintura 47.61-0-03 - Comércio varejista de artigos de papelaria 47.89-0-07 - Comércio varejista de equipamentos para escritório 47.44-0-06 - Comércio varejista de pedras para revestimento 47.44-0-05 - Comércio varejista de materiais de construção não especificados anteriormente 49.30-2-02 - Transporte rodoviário de carga, exceto produtos perigosos e mudanças, intermunicipal, interestadual e internacional 46.69-9-01 - Comércio atacadista de bombas e compressores; partes e peças 46.72-9-00 - Comércio atacadista de ferragens e ferramentas 46.73-7-00 - Comércio atacadista de material elétrico 46.79-6-01 - Comércio atacadista de tintas, vernizes e similares 46.79-6-04 - Comércio atacadista especializado de materiais de construção não especificados anteriormente 46.49-4-08 - Comércio atacadista de produtos de higiene, limpeza e conservação domiciliar 46.49-4-06 - Comércio atacadista de lustres, luminárias e abajures 46.49-4-05 - Comércio atacadista de artigos de tapeçaria; persianas e cortinas 46.49-4-04 - Comércio atacadista de móveis e artigos de colchoaria 46.49-4-02 - Comércio atacadista de aparelhos eletrônicos de uso pessoal e doméstico
--

CÓDIGO E DESCRIÇÃO DA NATUREZA JURÍDICA 230-5 - Empresa Individual de Responsabilidade Limitada (de Natureza Empresári

LOGRADOURO R NEVES ARMOND	NÚMERO 140	COMPLEMENTO SALA 103
------------------------------	---------------	-------------------------

CEP 29.052-280	BAIRRO/DISTRITO PRAIA DO SUA	MUNICÍPIO VITORIA	UF ES
-------------------	---------------------------------	----------------------	----------

ENDEREÇO ELETRÔNICO TECNOFORTE@COMERCIALTECNOFORTE.COM.BR	TELEFONE (47) 3328-2839
--	----------------------------

ENTE FEDERATIVO RESPONSÁVEL (EFR) *****
--

SITUAÇÃO CADASTRAL ATIVA	DATA DA SITUAÇÃO CADASTRAL 30/12/2014
-----------------------------	--

MOTIVO DE SITUAÇÃO CADASTRAL

SITUAÇÃO ESPECIAL *****	DATA DA SITUAÇÃO ESPECIAL *****
----------------------------	------------------------------------

Aprovado pela Instrução Normativa RFB nº 1.863, de 27 de dezembro de 2018.

Emitido no dia 08/11/2021 às 16:33:48 (data e hora de Brasília).

Página: 2/2

0348

TECNOFORTE**TECNOFORTE SISTEMAS DE REFRIGERAÇÃO EIRELI - EPP**

Rua Neves Armond, nº 140 – Sala 103, Ed. Leão Nunes, Bairro Praia do Suá VITÓRIA – ES
CEP: 29.052-280 Fone/Fax: (47)3041-3006
CNPJ: 21.613.975/0001-65 E-mail: comercialtecnoforte@gmail.com
END. de correspondência: Rua General Osório, 1108, velha, Blumenau – SC – CEP: 89.041-002

À PREFEITURA DE PLANALTO/PR

PREGÃO PRESENCIAL Nº 81/2021

JULGAMENTO: ITEM

Objeto: contratação de empresa especializada visando a aquisição de aparelhos de ar condicionado, instalação e manutenção dos mesmos nos espaços pertencentes a Administração Pública deste Município de Planalto, PROCESSADO PELO SISTEMA DE REGISTRO DE PREÇOS, conforme condições, especificações, valores e quantidades, constante no Anexo I, termo de referência e nos termos deste edital

DADOS DA PROPONENTE:**Nome:** TECNOFORTE SISTEMAS DE REFRIGERAÇÃO EIRELI - EPP**CNPJ nº:** 21.613.975/0001-65**Insc. Estadual:** 083.351.02-7**Insc. Municipal:** 42.124**Endereço:** RUA NEVES ARMOND, Nº140, SALA 103**CEP:** 29.052-280**Cidade:** VITÓRIA**UF:** ES**Fone:** 47-3041-3006**E-mail:** COMERCIALTECNOFORTE@GMAIL.COM**DADOS BANCÁRIOS:**

BANCO BRASIL / 0095-7 / 125.448-0

DADOS PARA ASSINATURA DO CONTRATO:

MAICON BAGATOLI, CPF: 078.770.239-01, RG 548.215-6 SSP-SC, BRASILEIRO, SOLTEIRO, EMPRESARIO, RESIDENTE E DOMICILIADO NA Rua DR. BLUMENAU, Nº6600, Bairro: ENCANO BAIXO, INDAIAL/SC - CEP: 89086-520

DECLARAÇÃO DE IDONEIDADE

TECNOFORTE SISTEMAS DE REFRIGERAÇÃO EIRELI - EPP, inscrita no CNPJ nº 21.613.975/0001-65, sediada na RUA NEVES ARMOND, Nº140, SALA 103, CEP 29.052-280, VITÓRIA/ES, DECLARA, sob as penas da lei, que está apta a tomar parte do processo licitatório, tendo em vista inexistir contra a mesma Declaração de Inidoneidade emitida por órgão de Administração Pública Federal, Estadual, Municipal ou do Distrito Federal.

VITÓRIA/ES, 22 de dezembro de 2021

**TECNOFORTE SISTEMAS DE REFRIGERAÇÃO EIRELI - EPP****CNPJ: 21.613.975/0001-65**

TIAGO BERGAMASCHI

REPRESENTANTE

RG Nº 539.836-3

CPF Nº 080.736.089-95

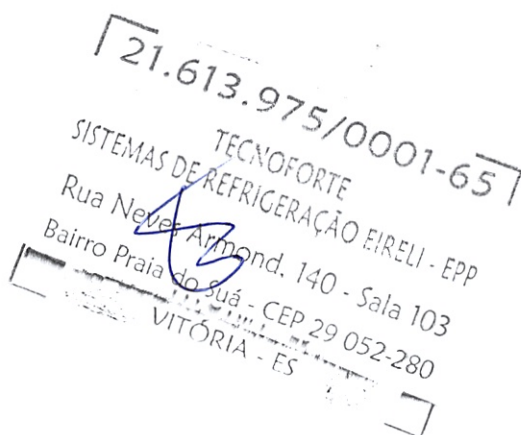

0349

TECNOFORTE**TECNOFORTE SISTEMAS DE REFRIGERAÇÃO EIRELI - EPP**

Rua Neves Armond, nº 140 – Sala 103, Ed. Leão Nunes, Bairro Praia do Suá

CEP: 29.052-280

CNPJ: 21.613.975/0001-65

VITÓRIA – ES

Fone/Fax: (47)3041-3006

E-mail: comercialtecnoforte@gmail.com

END. de correspondência: Rua General Osório, 1108, velha, Blumenau – SC – CEP: 89.041-002

À PREFEITURA DE PLANALTO/PR

PREGÃO PRESENCIAL Nº 81/2021

JULGAMENTO: ITEM

Objeto: contratação de empresa especializada visando a aquisição de aparelhos de ar condicionado, instalação e manutenção dos mesmos nos espaços pertencentes a Administração Pública deste Município de Planalto, PROCESSADO PELO SISTEMA DE REGISTRO DE PREÇOS, conforme condições, especificações, valores e quantidades, constante no Anexo I, termo de referência e nos termos deste edital

DADOS DA PROPONENTE:

Nome: TECNOFORTE SISTEMAS DE REFRIGERAÇÃO EIRELI - EPP

CNPJ nº: 21.613.975/0001-65

Insc. Estadual: 083.351.02-7

Insc. Municipal: 42.124

Endereço: RUA NEVES ARMOND, Nº140, SALA 103

CEP: 29.052-280

Cidade: VITÓRIA

UF: ES

Fone: 47-3041-3006

E-mail: COMERCIALTECNOFORTE@GMAIL.COM

DADOS BANCÁRIOS:

BANCO BRASIL / 0095-7 / 125.448-0

DADOS PARA ASSINATURA DO CONTRATO:

MAICON BAGATOLI, CPF: 078.770.239-01, RG 548.215-6 SSP-SC, BRASILEIRO, SOLTEIRO, EMPRESARIO, RESIDENTE E DOMICILIADO NA Rua DR. BLUMENAU, Nº6600, Bairro: ENCANO BAIXO, INDAIAL/SC - CEP: 89086-520

DECLARAÇÃO DO ART. 7º INCISO XXXIII DA CONSTITUIÇÃO FEDERAL

Declaro, sob as penas da lei, para fins do(a) PREGÃO PRESENCIAL, que a empresa TECNOFORTE SISTEMAS DE REFRIGERAÇÃO EIRELI - EPP, cumpre com o disposto no inciso XXXIII, do artigo sétimo da Constituição Federal: "...proibição de trabalho noturno perigoso ou insalubre, aos menores de dezoito anos e de qualquer trabalho a menores de dezesseis anos, exceto na condição de aprendiz, a partir de quatorze anos".

Ressalva: () emprega menor, a partir de quatorze anos, na condição de aprendiz.

VITÓRIA/ES, 22 de dezembro de 2021

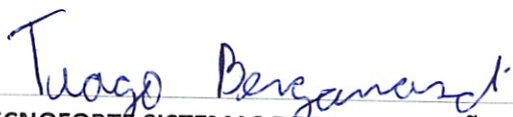

TECNOFORTE SISTEMAS DE REFRIGERAÇÃO EIRELI - EPP

CNPJ: 21.613.975/0001-65

TIAGO BERGAMASCHI

REPRESENTANTE

RG Nº 539.836-3

CPF Nº 080.736.089-95

21.613.975/0001-65

TECNOFORTE
SISTEMAS DE REFRIGERAÇÃO EIRELI - EPPRua Neves Armond, 140 - Sala 103
Bairro Praia do Suá - CEP 29 052-280

VITÓRIA - ES



0350

TECNOFORTE**TECNOFORTE SISTEMAS DE REFRIGERAÇÃO EIRELI - EPP**

Rua Neves Armond, nº 140 – Sala 103, Ed. Leão Nunes, Bairro Praia do Suá

VITÓRIA – ES

CEP: 29.052-280

Fone/Fax: (47)3041-3006

CNPJ: 21.613.975/0001-65

E-mail: comercialtecnoforte@gmail.com

END. de correspondência: Rua General Osório, 1108, velha, Blumenau – SC – CEP: 89.041-002

À PREFEITURA DE PLANALTO/PR**PREGÃO PRESENCIAL Nº 81/2021****JULGAMENTO: ITEM**

Objeto: contratação de empresa especializada visando a aquisição de aparelhos de ar condicionado, instalação e manutenção dos mesmos nos espaços pertencentes a Administração Pública deste Município de Planalto, PROCESSADO PELO SISTEMA DE REGISTRO DE PREÇOS, conforme condições, especificações, valores e quantidades, constante no Anexo I, termo de referência e nos termos deste edital

DADOS DA PROPONENTE:**Nome:** TECNOFORTE SISTEMAS DE REFRIGERAÇÃO EIRELI - EPP**CNPJ nº:** 21.613.975/0001-65**Insc. Estadual:** 083.351.02-7**Insc. Municipal:** 42.124**Endereço:** RUA NEVES ARMOND, Nº140, SALA 103**CEP:** 29.052-280**Cidade:** VITÓRIA**UF:** ES**Fone:** 47-3041-3006**E-mail:** COMERCIALTECNOFORTE@GMAIL.COM**DADOS BANCÁRIOS:**

BANCO BRASIL / 0095-7 / 125.448-0

DADOS PARA ASSINATURA DO CONTRATO:

MAICON BAGATOLI, CPF: 078.770.239-01, RG 548.215-6 SSP-SC, BRASILEIRO, SOLTEIRO, EMPRESARIO, RESIDENTE E DOMICILIADO NA Rua DR. BLUMENAU, Nº6600, Bairro: ENCANO BAIXO, INDAIAL/SC - CEP: 89086-520

DECLARAÇÃO DE INEXISTÊNCIA DE FATO SUPERVENIENTE IMPEDITIVO À HABILITAÇÃO

TECNOFORTE SISTEMAS DE REFRIGERAÇÃO EIRELI - EPP, inscrita no CNPJ nº 21.613.975/0001-65, sediada na RUA NEVES ARMOND, Nº140, SALA 103, CEP 29.052-280, VITÓRIA/ES, DECLARA, sob as penas da lei, que até a presente data inexistem fatos impeditivos para sua habilitação no presente processo licitatório, estando ciente da obrigatoriedade de declarar ocorrências posteriores.

VITÓRIA/ES, 22 de dezembro de 2021

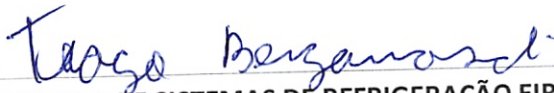
**TECNOFORTE SISTEMAS DE REFRIGERAÇÃO EIRELI - EPP****CNPJ: 21.613.975/0001-65**

THIAGO BERGAMASCHI

REPRESENTANTE

RG Nº 539.836-3

CPF Nº 080.736.089-95

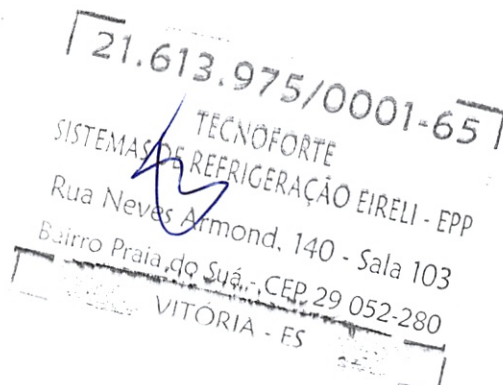

0351

TECNOFORTE**TECNOFORTE SISTEMAS DE REFRIGERAÇÃO EIRELI - EPP**

Rua Neves Armond, nº 140 – Sala 103, Ed. Leão Nunes, Bairro Praia do Suá VITÓRIA – ES
CEP: 29.052-280 Fone/Fax: (47)3041-3006
CNPJ: 21.613.975/0001-65 E-mail: comercialtecnoforte@gmail.com
END. de correspondência: Rua General Osório, 1108, velha, Blumenau – SC – CEP: 89.041-002

À PREFEITURA DE PLANALTO/PR

PREGÃO PRESENCIAL Nº 81/2021

JULGAMENTO: ITEM

Objeto: contratação de empresa especializada visando a aquisição de aparelhos de ar condicionado, instalação e manutenção dos mesmos nos espaços pertencentes a Administração Pública deste Município de Planalto, PROCESSADO PELO SISTEMA DE REGISTRO DE PREÇOS, conforme condições, especificações, valores e quantidades, constante no Anexo I, termo de referência e nos termos deste edital

DADOS DA PROPONENTE:**Nome:** TECNOFORTE SISTEMAS DE REFRIGERAÇÃO EIRELI - EPP**CNPJ nº:** 21.613.975/0001-65**Insc. Estadual:** 083.351.02-7**Insc. Municipal:** 42.124**Endereço:** RUA NEVES ARMOND, Nº140, SALA 103**CEP:** 29.052-280**Cidade:** VITÓRIA**UF:** ES**Fone:** 47-3041-3006**E-mail:** COMERCIALTECNOFORTE@GMAIL.COM**DADOS BANCÁRIOS:**

BANCO BRASIL / 0095-7 / 125.448-0

DADOS PARA ASSINATURA DO CONTRATO:

MAICON BAGATOLI, CPF: 078.770.239-01, RG 548.215-6 SSP-SC, BRASILEIRO, SOLTEIRO, EMPRESARIO, RESIDENTE E DOMICILIADO NA Rua DR. BLUMENAU, Nº6600, Bairro: ENCANO BAIXO, INDAIAL/SC - CEP: 89086-520

DECLARAÇÃO DE NÃO PARENTESCO

TECNOFORTE SISTEMAS DE REFRIGERAÇÃO EIRELI - EPP, inscrita no CNPJ nº 21.613.975/0001-65, sediada na RUA NEVES ARMOND, Nº140, SALA 103, CEP 29.052-280, VITÓRIA/ES, DECLARA, sob as penas da Lei, que:

- 1) Não possui proprietário, sócios ou funcionários que sejam servidores ou agentes políticos do órgão ou entidade contratante ou responsável pela licitação;
- 2) Não possui proprietário ou sócio que seja cônjuge, companheiro ou parente em linha reta, colateral ou por afinidade, até o terceiro grau, e por afinidade, até o segundo grau, de agente político do órgão ou entidade contratante ou responsável pela licitação.

VITÓRIA/ES, 22 de dezembro de 2021

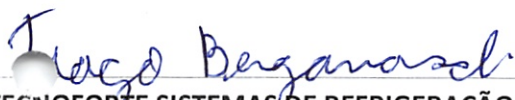
**TECNOFORTE SISTEMAS DE REFRIGERAÇÃO EIRELI - EPP****CNPJ: 21.613.975/0001-65**

TIAGO BERGAMASCHI

REPRESENTANTE

RG Nº 539.836-3

CPF Nº 080.736.089-95

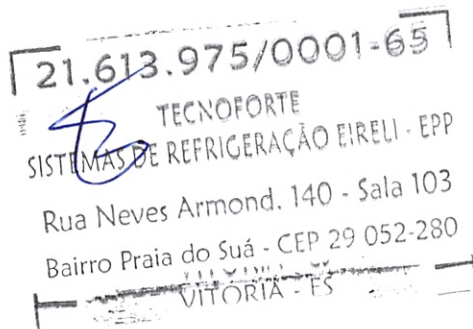

0352

ATA DE SESSÃO PÚBLICA DE PREGÃO, NA FORMA PRESENCIAL, TIPO
MENOR PREÇO POR ITEM -

PREGÃO PRESENCIAL N° 081/2021

DIGITALIZADO

Aos vinte e dois dias do mês de dezembro do ano de dois mil e vinte e um, as 09:00hs, na sala de licitações da Prefeitura Municipal de Planalto, Estado do Paraná, reuniram-se em sessão pública o Pregoeiro Senhor CEZAR AUGUSTO SOARES e equipe de apoio: ANA SARA WELTER, designados conforme Portaria n° 014/2021 de 05 de janeiro de 2021, para a realização dos atos pertinentes ao **PREGÃO PRESENCIAL N° 081/2021, DO TIPO MENOR PREÇO**, que tem por objeto contratação de empresa especializada visando a aquisição de aparelhos de ar condicionado, instalação e manutenção dos mesmos nos espaços pertencentes a Administração Pública deste Município de Planalto, PROCESSADO PELO SISTEMA DE REGISTRO DE PREÇOS, conforme condições, especificações, valores e quantidades, constante no Anexo I, termo de referência e nos termos do edital, tendo como valor máximo a importância de R\$ 482.751,00 (quatrocentos e oitenta e dois mil setecentos e cinquenta e um reais). Abertos os trabalhos, foram credenciadas as empresas: **TECNOFORTE SISTEMAS DE REFRIGERACAO EIRELI - EPP, POTENCIA SOM E INFORMATICA LTDA, BSH REFRIGERACAO EIRELI - EPP e AIRTON LUIZ LIBARDI - ME**. O Pregoeiro ressaltou que a ausência quando da lavratura da ata, ao final da sessão pública, implicaria na preclusão do direito a recurso e na submissão ao disposto na mesma. Na sequência, foram abertos os envelopes contendo as propostas e, com a colaboração dos membros da equipe de apoio, foram devidamente examinados, com a análise da compatibilidade do objeto, prazos e condições de execução. Prosseguindo os trabalhos, fez-se a leitura dos preços ofertados. Em seguida foi realizada a classificação das propostas, onde foram consideradas como propostas válidas, consagrando-se vencedoras as empresas subsequentes:

0953

AIRTON LUIZ LIBARDI

Lote	Item	Produto/Serviço	Marca	Modelo	Unidade	Quantidade	Preço	Preço total
4	1	Limpeza e higienização de aparelhos de ar condicionado acima de 9000 B Retirar do lugar; levar para empresa; desmontar, lavar com produto apropriado e higienizar com produto específico para ar condicionado; montado e reinstalado no local. Ao término do trabalho, deverá ser emitido um laudo, caso haja peças a serem substituídas, deverão aparecer listadas no laudo, o mesmo deve ser datado, assinado e carimbado.	REFRIPEL		UN	40,00	290,00	11.600,00
4	2	Limpeza e higienização de aparelhos de ar condicionado acima de 12000 Retirar do lugar; levar para empresa; desmontar, lavar com produto apropriado e higienizar com produto específico para ar condicionado; montado e reinstalado no local. Ao término do trabalho, deverá ser emitido um laudo, caso haja peças a serem	REFRIPEL		UN	40,00	290,00	11.600,00

0354

		substituídas, deverão aparecer listadas no laudo, o mesmo deve ser datado, assinado e carimbado.						
4	3	<p>Limpeza e higienização de aparelhos de ar condicionado acima de 18000</p> <p>Retirar do lugar; levar para empresa; desmontar, lavar com produto apropriado e higienizar com produto específico para ar condicionado; montado e reinstalado no local.</p> <p>Ao término do trabalho, deverá ser emitido um laudo, caso haja peças a serem substituídas, deverão aparecer listadas no laudo, o mesmo deve ser datado, assinado e carimbado.</p>	REFRIPEL		UN	40,00	300,00	12.000,00
4	4	<p>Limpeza e higienização de aparelhos de ar condicionado acima de 24000</p> <p>Retirar do lugar; levar para empresa; desmontar, lavar com produto apropriado e higienizar com produto específico para ar condicionado; montado e</p>	REFRIPEL		UN	40,00	370,00	14.800,00



		reinstalado no local. Ao término do trabalho, deverá ser emitido um laudo, caso haja peças a serem substituídas, deverão aparecer listadas no laudo, o mesmo deve ser datado, assinado e carimbado.						
4	5	Limpeza e higienização de aparelhos de ar condicionado acima de 30000 BTUs: Retirar do lugar; levar para empresa; desmontar, lavar com produto apropriado e higienizar com produto específico para ar condicionado; montado e reinstalado no local. Ao término do trabalho, deverá ser emitido um laudo, caso haja peças a serem substituídas, deverão aparecer listadas no laudo, o mesmo deve ser datado, assinado e carimbado.	REFRIPEL		UN	40,00	500,00	20.000,00
TOTAL								70.000,00
BSH REFRIGERAÇÃO EIRELI - EPP								
Lote	Item	Produto/Serviço	Marca	Modelo	Unidade	Quantidade	Preço	Preço total
2	1	APARELHO DE AR CONDICIONADO, modelo Split	AGRATTO	ICST9Q FR4	UN	20,00	1.970,00	39.400,00

		Reverso, quente e frio, 220v 9.000 BTUs (Sistema Inverter)						
3	1	Instalação de Ar condicionado SPLIT 9.000 BTUS – o Serviço compreende: suporte da condensadora específico de chapa de ferro em L com no mínimo 40x40cm, tubulação até 2 metros, cano de cobre 1/4x1/2, cabo de ligação até 3 metros, 4 vias = 4x1,5, 3 metros, isolamento térmica até 2 metros. A empresa deverá apresentar um responsável técnico para a execução do serviço	BSH REFRIGERAÇÃO	SERVIÇOS	UN	25,00	265,00	6.625,00
3	2	Instalação de Ar condicionado SPLIT 12.000BTUs - o Serviço compreende: suporte da condensadora específico de chapa de ferro em L com no mínimo 40x40cm, tubulação até 2 metros, cano de cobre 1/4x1/2, cabo de ligação até 3 metros, 4 vias = 4x1,5, 3 metros, isolamento térmica até 2 metros. A empresa deverá apresentar um responsável técnico para a execução do serviço	BSH REFRIGERAÇÃO	SERVIÇOS	UN	25,00	265,00	6.625,00
3	3	Instalação de Ar	BSH	SERVIÇOS	UN	25,00	330,00	8.250,00



		condicionado SPLIT 18.000 BTUS – o Serviço compreende suporte da condensadora específico de chapa de ferro em L com no mínimo 40x40cm, tubulação até 2 metros, cano de cobre 1/4x1/2, cabo de ligação até 3 metros, 4 vias = 4x1,5, 3 metros, isolamento térmica até 2 metros. A empresa deverá apresentar um responsável técnico para a execução do serviço	REFRIGERAÇÃO	OS				
3	4	Instalação de Ar condicionado SPLIT 24.000BTUs – o Serviço compreende: suporte da condensadora específico de chapa de ferro em L com no mínimo 50x50cm, tubulação até 2 metros, cano de cobre 1/4x1/2, cabo de ligação até 3 metros, 4 vias = 4x1,5, 3 metros, isolamento térmica até 2 metros. A empresa deverá apresentar um responsável técnico para a execução do serviço	BSH REFRIGERAÇÃO	SERVIÇOS	UN	25,00	360,00	9.000,00
3	5	Instalação de Ar condicionado SPLIT 30.000BTUs - o Serviço compreende: suporte da	BSH REFRIGERAÇÃO	SERVIÇOS	UN	25,00	380,00	9.500,00

		condensadora específico de chapa de ferro em L com no mínimo 50x50cm, tubulação até 2 metros, cano de cobre 1/4x1/2, cabo de ligação até 3 metros, 4 vias = 4x1,5, 3 metros, isolamento térmica até 2 metros. A empresa deverá apresentar um responsável técnico para a execução do serviço						
TOTAL								79.400,00
POTENCIA SOM E INFORMATICA LTDA								
Lote	Item	Produto/Serviço	Marca	Modelo	Unidade	Quantidade	Preço	Preço total
2	2	APARELHO DE AR CONDICIONADO, modelo Split Reverso, quente e frio, 220v 12.000 BTUs (Sistema Inverter)	Philco	PAC12000 ITQDM	UN	20,00	2.300,00	46.000,00
2	3	APARELHO DE AR CONDICIONADO, modelo Split Reverso, quente e frio, 220v 18.000 BTUs (Sistema Inverter)	Philco	PAC18000 IQFM	UN	20,00	3.000,00	60.000,00
TOTAL								106.000,00
TECNOFORTE SISTEMAS DE REFRIGERACAO EIRELI								
Lote	Item	Produto/Serviço	Marca	Modelo	Unidade	Quantidade	Preço	Preço total
1	1	APARELHO DE AR CONDICIONADO, modelo Split Reverso, quente e frio, 220v 24.000 BTUs (Sistema Inverter)	TCL	TAC24C HSA1 INV	UN	2,00	4.300,00	8.600,00
1	2	APARELHO DE AR CONDICIONADO, modelo Split Reverso, quente	TCL	TAC32C HSA1 INV	UN	7,00	5.900,00	41.300,00



		e frio, 220v 30.000 BTUs (Sistema Inverter)						
2	4	APARELHO DE AR CONDICIONAD O, modelo Split Reverso, quente e frio, 220v	TCL	TAC24C HSA1 INV	UN	18,00	4.300,00	77.400,00
2	5	APARELHO DE AR CONDICIONAD O, modelo Split Reverso, quente e frio, 220v 30.000 BTUs (Sistema Inverter)	TCL	TAC32C HSA1 INV	UN	13,00	5.900,00	76.700,00
TOTAL								204.000,00

Os representantes das empresas TECNOFORTE e POTENCIA, após o termino dos lances dos equipamentos, retiraram-se da sessão. Após rodadas de lances, conforme histórico do Pregão em anexo, e negociação direta com a licitante de melhor oferta, obteve-se os resultados acima descritos. Dando-se continuidade ao certame licitatório foi solicitado as empresas participantes e consideradas propostas de melhor preço: **TECNOFORTE SISTEMAS DE REFRIGERACAO EIRELI - EPP, POTENCIA SOM E INFORMATICA LTDA, BSH REFRIGERACAO EIRELI - EPP e AIRTON LUIZ LIBARDI - ME**, em conformidade com o constante acima, conforme critérios estabelecidos no Edital para apresentarem o envelope de nº 02 (dois) - contendo os documentos de Habilitação. Logo após terem sido rubricados pelo pregoeiro, equipe de apoio e licitante presente constatou-se que estavam de acordo com o exigido no edital, sendo considerada **HABILITADA**. No curso do presente procedimento licitatório não foi apresentado nenhuma impugnação ou recurso quanto a resultado, havendo renúncia expressa de prazo por parte da licitante participante. Nada mais havendo a tratar, foi encerrada a sessão, cuja ata vai assinada pelo Pregoeiro, pelos membros da Equipe de Apoio e representante da empresa licitante.

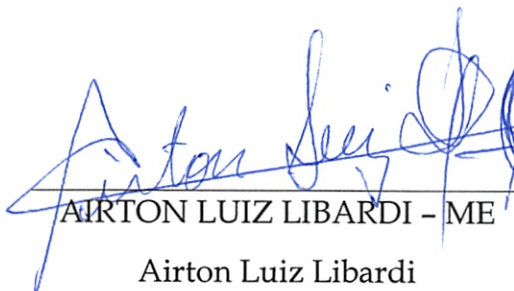

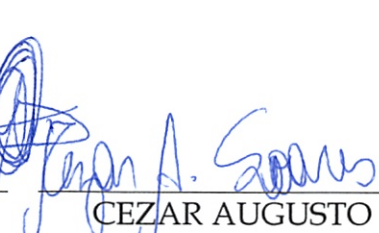
AIRTON LUIZ LIBARDI - ME
Airton Luiz Libardi

CEZAR AUGUSTO
SOARES
Pregoeiro

ANA SARA
WELTER
Equipe de Apoio

066.452.549-03

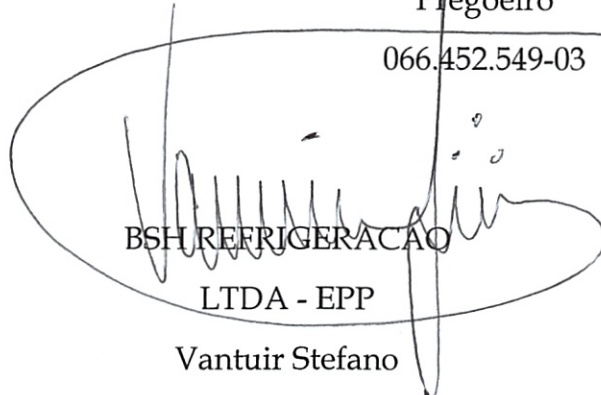
072.454.189-69

BSH REFRIGERACAO
LTDA - EPP
Vantuir Stefano