

**MUNICÍPIO DE PLANALTO****AVISO DE LICITAÇÃO****"PREGÃO ELETRÔNICO" Nº 084/2021**

O MUNICÍPIO DE PLANALTO faz saber aos interessados que com base na Lei Federal nº 10.520 de 17 de julho de 2002, Decreto Municipal de nº 2727/2007 de 26/06/2007 e, subsidiariamente, à Lei nº 8.666/93 e complementares, em sua sede sito a Praça São Francisco de Assis, nº 1583, fará realizar Licitação na Modalidade PREGÃO ELETRÔNICO sob nº 084/2021, conforme descrito abaixo:

**OBJETO:** Contratação de empresa especializada para execução do serviço de transporte de alunos residentes no interior do município de Planalto – PR até as escolas da cidade e escolas nuclearizadas, com o objetivo de atender exclusivamente as necessidades de transporte dos alunos que frequentam Educação Infantil (pré-escolar), Ensino Fundamental, Ensino Médio, Educação de Jovens e Adultos, residentes no Município de Planalto, na linha Sagrada Família.

**VALOR TOTAL:** R\$176.000,00 (cento e setenta e seis mil reais).

**ABERTURA DAS PROPOSTAS E RECEBIMENTO DOS LANCES:** Dia 28 de dezembro de 2021, a partir das 14h00min.

**FORMALIZAÇÃO DE CONSULTAS:** O referido edital poderá ser obtido junto ao Setor de Licitações do Município de Planalto, através do Portal de Licitações do Município de Planalto, através de solicitação via e-mail: licitacao@planalto.pr.gov.br ou através do site www.comprasgovernamentais.gov.br.

**SISTEMA ELETRÔNICO:** www.comprasgovernamentais.gov.br

LUIZ CARLOS BONI

Prefeito Municipal

Município de Planalto

Praça São Francisco de Assis, nº 1583

85.750-000 - Planalto - Paraná

EXTRATO DE CONTRATO Nº 376/2021

PREGÃO PRESENCIAL Nº 080/2021

**DATA DA ASSINATURA:** 15 de dezembro de 2021.

**CONTRATANTE:** MUNICÍPIO DE PLANALTO.

**CONTRATADA:** DAGOSTIN & CIA. LTDA.

**OBJETO:** Contratação de empresa para diagramação, formatação, confecção e execução de serviços gráficos diversos, incluindo a produção editorial de cartilhas, banner, folder, outdoor e outros materiais gráficos.

**VALOR TOTAL:** R\$ 26.370,50 (vinte e seis mil, trezentos e setenta reais e cinquenta centavos).

**PRAZO DE VIGÊNCIA:** 12 meses.

LUIZ CARLOS BONI

Prefeito Municipal

**##ATO AVISO DE PREGÃO ELETRÔNICO**

**##TEX** O MUNICÍPIO DE PLANALTO faz saber aos interessados que com base na Lei Federal nº 10.520 de 17 de julho de 2002, Decreto Municipal de nº 2727/2007 de 26/06/2007 e, subsidiariamente, à Lei nº 8.666/93 e complementares, em sua sede sito a Praça São Francisco de Assis, nº 1583, fará realizar Licitação na Modalidade PREGÃO ELETRÔNICO sob nº 086/2021, conforme descrito abaixo:

**MODALIDADE:** PREGÃO ELETRÔNICO Nº 086/2021 - TIPO: MENOR PREÇO POR ITEM.

**OBJETO:** A presente licitação do tipo de menor preço, a preços fixos, tem por objeto a aquisição do(s) EQUIPAMENTO(S) abaixo descrito(s) e de acordo com demais especificações constantes do ANEXO 07 - CARACTERÍSTICAS TÉCNICAS.

**ITEM:** PÁ CARREGADEIRA SOBRE RODAS.

**QUANTIDADE:** 02.

**PRAZO DE ENTREGA:** 120 (cento e vinte) dias.

**VALOR TOTAL:** R\$1.786.666,66 (Um milhão setecentos e oitenta e seis mil seiscentos e sessenta e seis reais e sessenta e seis centavos).

**ABERTURA DAS PROPOSTAS E RECEBIMENTO DOS LANCES:** Dia 30 de dezembro de 2021, a partir das 14h00min.

**FORMALIZAÇÃO DE CONSULTAS:** O referido edital poderá ser obtido junto ao Setor de Licitações do Município de Planalto, através do Portal de Licitações do Município de Planalto, através de solicitação via e-mail: licitacao@planalto.pr.gov.br ou através do site www.comprasgovernamentais.gov.br.

**SISTEMA ELETRÔNICO:** www.comprasgovernamentais.gov.br

**##DAT** Planalto - PR, 16 de dezembro de 2021.

##ASS LUIZ CARLOS BONI

##CAR Prefeito Municipal

Município de Planalto

Praça São Francisco de Assis, nº 1583

85.750-000 - Planalto - Paraná

EXTRATO DE CONTRATO Nº 377/2021

PREGÃO PRESENCIAL Nº 080/2021

**DATA DA ASSINATURA:** 15 de dezembro de 2021.

**CONTRATANTE:** MUNICÍPIO DE PLANALTO.

**CONTRATADA:** GRAFICA CS EIRELI EPP.

**OBJETO:** Contratação de empresa para diagramação, formatação, confecção e execução de serviços gráficos diversos, incluindo a produção editorial de cartilhas, banner, folder, outdoor e outros materiais gráficos.

**VALOR TOTAL:** R\$ 15.700,00 (quinze mil e setecentos reais).

**PRAZO DE VIGÊNCIA:** 12 meses.

LUIZ CARLOS BONI

Prefeito Municipal

Município de Planalto

Praça São Francisco de Assis, nº 1583

85.750-000 - Planalto - Paraná

EXTRATO DE CONTRATO Nº 378/2021

PREGÃO PRESENCIAL Nº 080/2021

**DATA DA ASSINATURA:** 15 de dezembro de 2021.

**CONTRATANTE:** MUNICÍPIO DE PLANALTO.

**CONTRATADA:** PRIMAGRAF INDUSTRIA GRAFICA E EDITORA LTDA.

**OBJETO:** Contratação de empresa para diagramação, formatação, confecção e execução de serviços gráficos diversos, incluindo a produção editorial de cartilhas, banner, folder, outdoor e outros materiais gráficos.

**VALOR TOTAL:** R\$ 27.992,50 (vinte e sete mil, novecentos e noventa e dois reais e cinquenta centavos).

**PRAZO DE VIGÊNCIA:** 12 meses.

LUIZ CARLOS BONI

Prefeito Municipal

**OPORTUNIDADE**

**Sucesso Matriz Planalto**, semanalmente cadastra pessoas interessadas em vagas para área de produção. Para se inscrever, os interessados podem comparecer até a empresa, (Vila Pérola Km 48, S/N, Interior, Planalto - PR), de segunda a sexta-feira das 08:30 hs às 12:00 hs e das 13:30 hs às 17:00 hs, para preencher uma ficha de pretensão e serem incluídas no Banco de Dados da Empresa.

Para fazer o cadastro é necessário apresentar documentos pessoais (RG, CPF, Carteira de Trabalho).

Todas as oportunidades da empresa estão disponíveis para Pessoas com Deficiência e Aprendizizes.

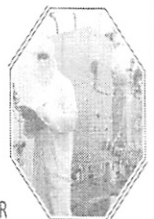

Sucesso Matriz Planalto  
Vila Pérola Km 48, S/N, Interior, Planalto - PR

**ESTADO DO PARANÁ**  
**PREFEITURA MUNICIPAL DE PLANALTO**

**LICITAÇÃO**  
**AVISO PREGÃO ELETRÔNICO Nº 086/2021**

**EDITAL DE PREGÃO ELETRÔNICO Nº 086/2021.**

O MUNICÍPIO de Planalto - PR, torna público que às 14:00hs horas do dia 30/12/2021, na Plataforma Comprasnet, realizará licitação na modalidade Pregão eletrônico, do tipo menor preço, por meio da utilização de recursos de tecnologia da informação – INTERNET, de acordo com as especificações do edital, para aquisição de:

OBJETO	QUANTIDADE	VALOR TOTAL (R\$)	PRAZO (DIAS)
PÁ CARREGADEIRA SOBRE RODAS	02	1.786.666,66	120

Informações e esclarecimentos relativos ao edital, modelos e anexos poderão ser solicitados junto ao Pregoeira Carla Sabrina Rech Malinski, no município de Planalto, Paraná, Brasil - Telefone : (046) 35558110 - E-mail licitacao@planalto.pr.gov.br. A Pasta Técnica, com o inteiro teor do Edital e seus respectivos modelos, adendos e anexos, poderá ser examinada no seguinte endereço www.planalto.pr.gov.br / www.comprasgovernamentais.gov.br, das 07:30 às 11:30hs e d às 13:30 às 17:30hs horas.

Planalto - PR, 16 de dezembro de 2021.

**LUIZ CARLOS BONI**  
Prefeito Municipal

**Publicado por:**  
**Cezar Augusto Soares**  
**Código Identificador:D322EBC4**

Matéria publicada no Diário Oficial dos Municípios do Paraná no dia 17/12/2021. Edição 2413

A verificação de autenticidade da matéria pode ser feita informando o código identificador no site:  
<http://www.diariomunicipal.com.br/amp/>



**MUNICIPIO DE PLANALTO**  
CNPJ Nº 76.460.526/0001-16  
Praça São Francisco de Assis, 1583 – CEP: 85.750-000  
e-mail: [planalto@planalto.pr.gov.br](mailto:planalto@planalto.pr.gov.br)  
Fone: (046) 3555-8100 – Fax: (46) 3555-8101  
PLANALTO - PARANÁ

**PORTARIA Nº 14 DE 05 DE JANEIRO DE 2021.**

**LUIZ CARLOS BONI, PREFEITO MUNICIPAL DE PLANALTO, Estado do Paraná, no uso de suas atribuições legais**

**RESOLVE**

Fica Designada como Pregoeira do Município de Planalto, Estado do Paraná, para realizações de Licitações na Modalidade Pregão, a senhora CARLA SABRINA RECH MALINSKI, portadora da cédula de identidade RG nº 10.036.363-1 SSPPR, pertencente ao quadro de servidores efetivos do município e equipe de apoio o senhor CEZAR AUGUSTO SOARES, portador da cédula de identidade RG nº 9.849.923-7 SSPPR, a senhora ANA SARA WELTER, portadora da cédula de identidade RG nº 9.302.771-0 SSPPR, e a senhora JULIANA SCHERER KOBBS, portadora da cédula de identidade RG nº 10.420.057-5 SSPPR, que terão como atribuições prestar todo o auxílio necessário a Pregoeira nas realizações das licitações na modalidade pregão, ficando o senhor CEZAR AUGUSTO SOARES substituto da Pregoeira.

GABINETE DO PREFEITO MUNICIPAL DE PLANALTO, aos cinco dias do mês de janeiro do ano de dois mil e vinte e um.

*LUIZ C. BONI*  
**LUIZ CARLOS BONI**  
**PREFEITO MUNICIPAL**

Transparência – Suprimentos – Compras – Licitações). Informações adicionais, dúvidas e pedidos de esclarecimentos, deverão ser dirigidos à Comissão Permanente de Licitação no endereço acima mencionado, através do e-mail: [cpl@paranagua.pr.gov.br](mailto:cpl@paranagua.pr.gov.br) ou pelo telefone 41-3420-6003.

PARANAGUÁ, 16 DE DEZEMBRO DE 2021  
SHEILA DA ROSA MARIA  
Comissão Permanente de Licitação – C.P.L.

175934/2021

## Paranapoema

### EXTRATO DO EDITAL DE PREGÃO ELETRÔNICO Nº 51/2021

**OBJETO:** A presente licitação tem como objeto o REGISTRO DE PREÇOS PARA FUTURA E EVENTUAL AQUISIÇÃO DE KITS DE UNIFORMES DIVERSOS CONFECCIONADOS SOB MEDIDA PARA DISTRIBUIÇÃO GRATUITA AOS ALUNOS MATRICULADOS NA REDE MUNICIPAL DE ENSINO DO MUNICÍPIO DE PARANAPOEMA, em atendimento à Secretaria Municipal de Educação, Cultura, Esporte e Lazer do Município de Paranapoema/PR, conforme especificações constantes no termo de referência.

**DATA ABERTURA:** ÀS 09:00 HORAS, DO DIA 18/01/2022.  
**MAIS INFORMAÇÕES ATRAVÉS DO TELEFONE (44) 3342-1133.**  
PARANAPOEMA, 15 DE DEZEMBRO DE 2021  
SIDNEI FRAZZATO - PREFEITO -

176159/2021

### EXTRATO DO AVISO DE ALTERAÇÃO DE DATA Nº 50/2021

**OBJETO:** A presente licitação tem como objeto a AQUISIÇÃO DE 01 (UM) VEÍCULO ZERO QUILOMETRO, DO TIPO SEDAN, MODELO 2021/2022 (CONVÊNIO 888365/2019) em atendimento à Secretaria Municipal de Assistência Social do município de Paranapoema, conforme especificações constantes no termo de referência.

**DATA ABERTURA:** ÀS 14:00 HORAS DO DIA 20/01/2022.  
**MAIS INFORMAÇÕES ATRAVÉS DO TELEFONE (44) 3342-1133.**  
PARANAPOEMA, 16 DE DEZEMBRO DE 2021  
SIDNEI FRAZZATO - PREFEITO -

175995/2021

## Pinhalão

### PREFEITURA MUNICIPAL DE PINHALÃO ESTADO DO PARANÁ

#### EDITAL Nº 115/2021 - PREGÃO ELETRÔNICO - ERRATA

O MUNICÍPIO de Pinhalão, através da Comissão de Pregão, no exercício das atribuições que lhe confere a Portaria nº 175/2021, de 15/07/2021, torna público, para conhecimento dos interessados, que no Aviso de Licitação publicado no Diário Oficial do Paraná, Edição 11077, de 16 de dezembro de 2021, de código localizador 799794521:

Onde se lê: torna público que às 08h00 do dia 07/01/2021, no sistema eletrônico COMPRASNET [www.gov.br/compras/pt-br](http://www.gov.br/compras/pt-br), realizará licitação na modalidade Pregão Eletrônico.

Leia-se: torna público que às 08h00 do dia 07/01/2022, no sistema eletrônico COMPRASNET [www.gov.br/compras/pt-br](http://www.gov.br/compras/pt-br), realizará licitação na modalidade Pregão Eletrônico.

Pinhalão, 15 de dezembro de 2021. Raíssa Pimentel Vilas Boas – Pregoeira.

175808/2021

## Pinhão

### AVISO DE HOMOLOGAÇÃO E ADJUDICAÇÃO MUNICÍPIO DE PINHÃO EDITAL DE TOMADA DE PREÇOS Nº 010/2021

A presente licitação tem por objeto a "A PRESENTE LICITAÇÃO TEM POR OBJETO A CONTRATAÇÃO PARA A EXECUÇÃO DOS SERVIÇOS DE PAVIMENTAÇÃO POLIÉDRICA COM PEDRAS IRREGULARES NA ESTRADA DE ACESSO À ZATTARLÂNDIA NO BAIRRO DOIS IRMÃOS TRECHO ENTRE A PR- 170 ATÉ O ARROIO DO SINDOCA, COM ÁREA DE 2.850,45 M2 DE PAVIMENTAÇÃO".

Data da Realização da Sessão: 26/11/2021 às 09:00 HORAS

Empresa Vencedora: CONSTRUTORA DALAZ - EIRELI - CNPJ - 10.773.614/0001-60.

VALOR TOTAL: R\$ 123.005,52 (cento e vinte e três mil e cinco reais e cinquenta e dois centavos).

Parecer Jurídico nº 128/2021 Matilde da Luz Martins Abreu - OAB/PR 19.484

Pinhão, 16 de dezembro de 2021

José Vitorino Prestes  
Prefeito Municipal

176037/2021

### AVISO DE HOMOLOGAÇÃO E ADJUDICAÇÃO MUNICÍPIO DE PINHÃO EDITAL DE TOMADA DE PREÇOS Nº 011/2021

A presente licitação tem por objeto a "CONTRATAÇÃO DE EMPRESA ESPECIALIZADA NA CONSTRUÇÃO DE CANIL NO VIVEIRO MUNICIPAL, EM PRÉ-MOLDADO, COM ÁREA DE 123,72M², LOCALIZADO NA RUA EDSON MARTINS S/N, POR EMPREITADA E PREÇO GLOBAL, CONFORME SOLICITAÇÃO DA SECRETARIA DE MEIO AMBIENTE E SETOR DE ENGENHARIA DO MUNICÍPIO, SENDO A LICITAÇÃO DO TIPO MENOR PREÇO, CONFORME PLANILHAS ANEXAS".

Data da Realização da Sessão: 29/11/2021 às 09:00 HORAS

Empresa Vencedora: FRACASSADA

Parecer Jurídico nº 129/2021 Matilde da Luz Martins Abreu - OAB/PR 19.484

Pinhão, 16 de dezembro de 2021.

José Vitorino Prestes  
Prefeito Municipal

176041/2021

### AVISO DE HOMOLOGAÇÃO E ADJUDICAÇÃO MUNICÍPIO DE PINHÃO EDITAL DE TOMADA DE PREÇOS Nº 014/2021

A presente licitação tem por objeto a "CONTRATAÇÃO, ATRAVÉS DE TOMADA DE PREÇO, DE PESSOA JURÍDICA ESPECIALIZADA PARA A PRESTAÇÃO DE SERVIÇOS DE OBRAS E ENGENHARIA, POR EMPREITADA E PREÇO GLOBAL, REGIME DE EXECUÇÃO IMEDIATA, INCLUINDO O FORNECIMENTO DE MÃO DE OBRA, MATERIAIS E EQUIPAMENTOS, CONSISTENTE NA CONSTRUÇÃO DE BANHEIROS E VESTIÁRIOS NO COMPLEXO ESPORTIVO DO BAIRRO LINDOURO".

Data da Realização da Sessão: 02/12/2021 às 09:00 HORAS

Empresa Vencedora: CONSTRUTORA GUAIRACÁ - EIRELI - CNPJ - 07.742.699/0001-04.

VALOR TOTAL: R\$ 84.986,90 (oitenta e quatro mil e novecentos e oitenta e seis reais e noventa centavos).

Parecer Jurídico nº 127/2021 Matilde da Luz Martins Abreu - OAB/PR 19.484

Pinhão, 16 de dezembro de 2021.

José Vitorino Prestes  
Prefeito Municipal

176029/2021

## Planalto

### MUNICÍPIO DE PLANALTO EDITAL DE PREGÃO ELETRÔNICO Nº 086/2021.

O MUNICÍPIO de Planalto - PR, torna público que às 14:00hs horas do dia 30/12/2021, na Plataforma Comprasnet, realizará licitação na modalidade Pregão eletrônico, do tipo menor preço, por meio da utilização de recursos de tecnologia da informação - INTERNET, de acordo com as especificações do edital, para aquisição de:

OBJETO	QUANTIDADE	VALOR TOTAL (R\$)	PRAZO (DIAS)
PÁ CARREGADEIRA SOBRE RODAS	02	1.786.666,66	120

Informações e esclarecimentos relativos ao edital, modelos e anexos poderão ser solicitados junto ao Pregoeiro Carla Sabrina Rech Mallinski, no município de Planalto, Paraná, Brasil - Telefone : (046) 35558110 - E-mail [licitacao@planalto.pr.gov.br](mailto:licitacao@planalto.pr.gov.br). A Pasta Técnica, com o inteiro teor do Edital e seus respectivos modelos, adendos e anexos, poderá ser examinada no seguinte endereço [www.planalto.pr.gov.br](http://www.planalto.pr.gov.br) / [www.comprasgovernamentais.gov.br](http://www.comprasgovernamentais.gov.br), das 07:30 às 11:30hs e d às 13:30 às 17:30hs horas.

Planalto - PR, 16 de dezembro de 2021.

LUIZ CARLOS BONI

PREFEITO MUNICIPAL

175813/2021

## Porto Vitória

### MUNICIPIO DE PORTO VITÓRIA

EXTRATO DE INEXIGIBILIDADE DE LICITAÇÃO

PROCESSO ADMINISTRATIVO Nº 165/2021

PROCESSO DE COMPRA Nº 164/2021

INEXIGIBILIDADE DE LICITAÇÃO Nº 14/2021

CONTRATANTE: MUNICÍPIO DE PORTO VITÓRIA.

CONTRATADO: LIPINSKI & LIPINSKI LTDA / CNPJ sob o nº 78.937.315/0001-57. Objeto: Fomecimento de combustível tipo gasolina comum, e óleo diesel comum para atender a demanda da frota municipal no ano de 2022. PRAZO DE EXECUÇÃO: 12 (doze) meses. VALOR TOTAL: R\$ 1.006.900,00 (um milhão, seis mil e novecentos reais). RESPALDO LEGAL: artigo 25, inciso I, da lei nº 8.666/93. Porto Vitória PR, 15 de Dezembro de 2021. Marisa de Fátima Ilkiu de Souza - Prefeita Municipal.

175458/2021

## Renascença

### AVISO DE EDITAL

#### PREGÃO ELETRÔNICO Nº 115/2021 - PMR

MODALIDADE: Pregão Eletrônico do tipo menor preço unitário.

OBJETO: contratação de empresa para fornecimento de máquinas agrícolas conforme Convênio nº 421/2021, que celebram o Estado do Paraná por intermédio da Secretaria de Estado da Agricultura e do Abastecimento - SEAB e o Município de Renascença.

DATA E HORA DA ABERTURA DA SESSÃO PÚBLICA: 26 de janeiro de 2022 às 08h00min.

UASG: 987809 - PREFEITURA MUNICIPAL DE RENASCENÇA

LOCAL: [www.comprasgovernamentais.gov.br](http://www.comprasgovernamentais.gov.br).

AQUISIÇÃO DO EDITAL: O Edital e seus anexos poderão ser adquiridos na Prefeitura Municipal, no endereço Rua Getúlio Vargas, nº 901, Centro, Fone (46) 3550-8300 (Prefeitura) / 3550-8316 (Departamento de Licitações), Renascença, Estado do Paraná, de 2ª a 6ª feira, nos horários das 07:30 as 11:30, e das 13:00 as 17:00 horas, onde poderão ser consultados e adquiridos gratuitamente, e pelo site [www.renascenca.pr.gov.br](http://www.renascenca.pr.gov.br).

INFORMAÇÕES: Informações e esclarecimentos adicionais, no endereço e telefone acima citado.

Renascença, 14 de dezembro de 2021.

LUCIANE ELOISE LUBCZYK

Pregoeira

175694/2021

## Reserva

### PREFEITURA MUNICIPAL DE RESERVA

#### AVISO DE RETIFICAÇÃO DE EDITAL

#### PREGÃO ELETRÔNICO Nº 080/2021 - PROCESSO Nº 235/2021

O Município de Reserva/PR, TORNA PÚBLICO para ciência dos interessados em participar, a RETIFICAÇÃO do Edital do Pregão Eletrônico nº 080/2021, com alteração na especificação do(s) veiculo(s) do Lote 01, com a supressão da exigência "POTÊNCIA MÍNIMA DE 04 CILINDROS", sendo substituída pela exigência "POTÊNCIA MÍNIMA DE 03 CILINDROS". Considerando o disposto no Art. 21, § 4º da Lei Federal nº 8.666/1993, a data da sessão pública de processamento do Pregão Eletrônico fica alterada para o dia 29/12/2021 às 10h00min. Informações adicionais poderão ser obtidas no site [http://177.92.23.229:7476/SvsPortal/public/paginaConteudoLink.xhtml?rela\\_toroid=622&categoriaId=23](http://177.92.23.229:7476/SvsPortal/public/paginaConteudoLink.xhtml?rela_toroid=622&categoriaId=23), bem como, junto ao Departamento de Licitações e Contratos - Rua Benjamin Constant nº 340, Centro, Reserva - PR, ou através do E-mail: [reservalicitacoes@gmail.com](mailto:reservalicitacoes@gmail.com). Reserva (PR), 16 de dezembro de 2021. Jéssica Herniski Szeremeta - Pregoeira.

175884/2021

## Rio Azul

### Recebimento de Licença Ambiental Simplificada

Rio Azul Prefeitura Municipal (CNPJ: 75.963.256/0001-01) torna público que recebeu do IAT a Licença Ambiental Simplificada (LAS nº 007710), com validade até 08/12/2023, para pavimentação asfáltica de rodovia municipal sentido comunidade rural de Cachoeira dos Paulistas, localizada na comunidade rural de Cachoeira dos Paulistas, área rural do Município de Rio Azul - PR.

175882/2021

## Rolândia

### ERRATA

Devido a um erro no processo de diagramação, a matéria de protocolo 175275/2021 não foi publicada na data 16/12/2021 edição 11.077, tendo sua publicação abaixo na íntegra, mantendo sua validade a partir do dia 16/12/2021.

### AVISO DE ALTERAÇÃO DE LICITAÇÃO

#### TOMADA DE PREÇOS Nº 018/2021 - PMR.

Objeto: Contratação de empresa para a execução de uma escola de 06 salas no Conjunto Aida Nogueira, nesta cidade. Tipo: Empreitada por preço global, tipo menor preço, por item. Prazo de Execução: 10 (dez) meses, a partir da assinatura do contrato. Valor Máximo Total R\$: R\$ 2.377.548,84. Entrega dos envelopes: Até às 13:00 horas do dia 03/JANEIRO/2022. Início da sessão: 03/JANEIRO/2022, às 13:30 horas. Disponibilidade do Edital: Na Prefeitura do Município de Rolândia, Paraná, localizado na Av. Presidente Bernardes, 809, Centro, no horário das 12:00 às 18:00. Ou no site: <http://www.rolandia.pr.gov.br/>. Informações: Através dos telefones (43) 3255-8615, no horário das 12:00 às 18:00 horas ou através do e-mail: [licitacao@rolandia.pr.gov.br](mailto:licitacao@rolandia.pr.gov.br). Rolândia, 15 de Dezembro de 2021.

Maria do Carmo Gorla Fernochi

Secretária e Compras, Licitações e Patrimônio

175275/2021

## Santa Fé

### MUNICÍPIO DE SANTA FÉ

#### EDITAL DE PREGÃO PRESENCIAL Nº 082/2021.

O MUNICÍPIO de SANTA FÉ, torna público que às 9:00 horas do dia 14 DE JANEIRO DE 2022, na Avenida Presidente Kennedy 717 - Centro, realizará licitação na modalidade Pregão Presencial, do tipo menor preço, de acordo com as especificações do edital, para aquisição de:

OBJETO	QUANTIDADE	VALOR TOTAL	PRAZO
VEICULO PICK UP	02	R\$ 188.260,00	150 DIAS

Informações e esclarecimentos relativos ao edital, modelos e anexos poderão ser solicitados junto ao Pregoeiro Municipal, Paraná, Brasil - Telefone: (44) 3247 - 1247 - E-mail [licitasantafe@hotmail.com](mailto:licitasantafe@hotmail.com). A Pasta Técnica, com o inteiro teor do Edital e seus respectivos modelos, adendos e anexos, poderá ser examinada no seguinte endereço Avenida Presidente Kennedy 717 - Centro, das 8:00 às 17:00 horas.

Santa Fé, 16 de dezembro de 2021.

Rodrigo Camurra

Pregoeiro Municipal

176125/2021

### PREFEITURA MUNICIPAL DE SANTA FÉ

#### AVISO DE LICITAÇÃO

#### EDITAL DE TOMADA DE PREÇOS Nº 06/2021

O MUNICÍPIO DE SANTA FÉ torna público que fará realizar, às 9:00 horas do dia 12 de janeiro do ano de 2022, na Avenida Presidente Kennedy nº 717 em Santa Fé, Paraná, Brasil, TOMADA DE PREÇOS, sob regime de empreitada por preço global, tipo menor preço, da(s) seguinte(s) obra(s):

Local do objeto	Objeto	Quantidade e unidade de medida	Prazo de execução (dias)
Sede	Ampliação de Centro de Reabilitação	59,75 m <sup>2</sup>	180

A Pasta Técnica com o inteiro teor do Edital e seus respectivos modelos, adendos e anexos, poderá ser examinada no endereço acima indicado, no horário comercial, ou solicitada através do e-mail [licitasantafe@hotmail.com](mailto:licitasantafe@hotmail.com). Informações adicionais, dúvidas e pedidos de esclarecimento deverão ser encaminhados à Comissão de Licitação no endereço ou e-mail acima

# DIÁRIO OFICIAL DA UNIÃO

Publicado em: 20/12/2021 | Edição: 238 | Seção: 3 | Página: 312

Órgão: Prefeituras/Estado do Paraná/Prefeitura Municipal de Planalto

## AVISO DE LICITAÇÃO

### PREGÃO ELETRÔNICO Nº 086/2021

O MUNICÍPIO DE PLANALTO faz saber aos interessados que com base na Lei Federal nº 10.520 de 17 de julho de 2002, Decreto Municipal de nº 2727/2007 de 26/06/2007 e, subsidiariamente, à Lei nº 8.666/93 e complementares, em sua sede sito a Praça São Francisco de Assis, nº 1583, fará realizar Licitação na Modalidade PREGÃO ELETRÔNICO sob nº 086/2021, conforme descrito abaixo:

MODALIDADE: PREGÃO ELETRÔNICO Nº 086/2021 - TIPO: MENOR PREÇO POR ITEM.

OBJETO: A presente licitação do tipo de menor preço, a preços fixos, tem por objeto a aquisição do(s) EQUIPAMENTO(S) abaixo descrito(s) e de acordo com demais especificações constantes do ANEXO 07 - CARACTERÍSTICAS TÉCNICAS.

ITEM: PÁ CARREGADEIRA SOBRE RODAS.

QUANTIDADE: 02.

PRAZO DE ENTREGA: 120 (cento e vinte) dias.

VALOR TOTAL: R\$1.786.666,66 (Um milhão setecentos e oitenta e seis mil seiscentos e sessenta e seis reais e sessenta e seis centavos).

ABERTURA DAS PROPOSTAS E RECEBIMENTO DOS LANCES: Dia 30 de dezembro de 2021, a partir das 14h00min.

FORMALIZAÇÃO DE CONSULTAS: O referido edital poderá ser obtido junto ao Setor de Licitações do Município de Planalto, através do Portal de Licitações do Município de Planalto, através de solicitação via e-mail: [licitacao@planalto.pr.gov.br](mailto:licitacao@planalto.pr.gov.br) ou através do site [www.comprasgovernamentais.gov.br](http://www.comprasgovernamentais.gov.br).

SISTEMA ELETRÔNICO: [www.comprasgovernamentais.gov.br](http://www.comprasgovernamentais.gov.br)

Planalto - PR, 16 de dezembro de 2021.

**LUIZ CARLOS BONI**  
Prefeito

Este conteúdo não substitui o publicado na versão certificada.

0087

## Licitação Planalto PR - Ana

---

**De:** TKBR IMPORTAÇÃO DE MAQUINAS E EQUIPAMENTOS  
<licitacaotkbr@outlook.com>  
**Enviado em:** quinta-feira, 23 de dezembro de 2021 15:58  
**Para:** licitacao@planalto.pr.gov.br  
**Assunto:** Pedido de Esclarecimento - Pregão Eletrônico nº 86/2021 - Pá Carregadeira.

Boa tarde!

A empresa **TKBR IMPORTAÇÃO DE MAQUINAS E EQUIPAMENTOS LTDA**, representante da Marca **LiuGong**, inscrita sob o CNPJ nº 08.671.846/0001-65, inscrição Estadual n.º 90484200-17 situada à Av. Ademar Bornia, 629, Sala A, Jd. Europa, Sarandi - PR, vem por meio deste, respeitosamente solicitar a esta Municipalidade que seja analisado nosso pedido de esclarecimento em relação ao **Pregão Eletrônico N.º 86/2021**.

**objeto:** A presente licitação do tipo de menor preço, a preços fixos, tem por objeto a aquisição do(s) EQUIPAMENTO(S) abaixo descrito(s) e de acordo com demais especificações constantes do ANEXO 07 - CARACTERÍSTICAS TÉCNICAS.

O edital supracitado traz no Anexo 07 a seguinte exigência:

### **3. TRANSMISSÃO**

**3.2.** - 8 marchas (combinado frente e ré)

Solicitamos a Municipalidade que altere o descritivo acima para:

**7 MARCHAS COMBINANDO FRENTE E RÉ.**

O pedido de alteração no descritivo técnico visa ampliar a concorrência, afim de garantir a ampla participação de empresas do setor, respeitando o Princípio de Economicidade que rege as contratações públicas, salientamos que a alteração não impacta o desempenho operacional do equipamento, tendo em vista que os demais descritivos técnicos permaneceriam inalterados, garantido assim que o poder público adquira um equipamento que atenda perfeitamente as suas necessidades.

Nos colocamos a disposição para eventuais dúvidas.

Atenciosamente,

---

TKBR IMPORTAÇÃO DE MAQ. E EQUIP. LTDA  
(44) 3035-9562





Ministério da Economia  
Secretaria Especial de Desburocratização, Gestão e Governo Digital  
Secretaria de Gestão

Sistema de Cadastramento Unificado de Fornecedores - SICAF

### Declaração

Declaramos para os fins previstos na Lei nº 8.666, de 1993, conforme documentação registrada no SICAF, que a situação do fornecedor no momento é a seguinte:

#### Dados do Fornecedor

CNPJ: 20.413.494/0001-43 DUNS®: 902373986  
Razão Social: OTMIZA COMERCIAL LTDA  
Nome Fantasia: OTMIZA  
Situação do Fornecedor: Credenciado Data de Vencimento do Cadastro: 01/07/2022  
Natureza Jurídica: SOCIEDADE EMPRESÁRIA LIMITADA  
MEI: Não  
Porte da Empresa: Micro Empresa

#### Ocorrências e Impedimentos

Ocorrência: Consta  
Impedimento de Licitar: Nada Consta  
Ocorrências Impeditivas indiretas: Nada Consta  
Vínculo com "Serviço Público": Nada Consta (Dados obtidos do histórico)

#### Níveis cadastrados:

##### I - Credenciamento

##### II - Habilitação Jurídica

##### III - Regularidade Fiscal e Trabalhista Federal

Receita Federal e PGFN Validade: 29/03/2022  
FGTS Validade: 17/01/2022  
Trabalhista (<http://www.tst.jus.br/certidao>) Validade: 03/04/2022

##### IV - Regularidade Fiscal Estadual/Distrital e Municipal

Receita Estadual/Distrital Validade: 08/01/2022  
Receita Municipal Validade: 28/03/2022

##### VI - Qualificação Econômico-Financeira

Validade: 31/05/2022





Ministério da Economia  
Secretaria Especial de Desburocratização, Gestão e Governo Digital  
Secretaria de Gestão

Sistema de Cadastramento Unificado de Fornecedores - SICAF

**Relatório Nível V - Qualificação Técnica**

**Dados do Fornecedor**

CNPJ: 20.413.494/0001-43 DUNS®: 902373986  
Razão Social: OTMIZA COMERCIAL LTDA  
Nome Fantasia: OTMIZA  
Situação do Fornecedor: Credenciado

**Dados do Nível**

Situação do Nível: Não cadastrado

Nenhum registro de Qualificação Técnica encontrado para o fornecedor.



Ministério da Economia  
Secretaria Especial de Desburocratização, Gestão e Governo Digital  
Secretaria de Gestão

Sistema de Cadastramento Unificado de Fornecedores - SICAF

**Relatório de Ocorrências**

**Dados do Fornecedor**

CNPJ: 20.413.494/0001-43 DUNS®: 902373986  
Razão Social: OTMIZA COMERCIAL LTDA  
Nome Fantasia: OTMIZA  
Situação do Fornecedor: Credenciado

**Ocorrência 1:**

Tipo Ocorrência: Advertência - Lei nº 8666/93, art. 87, inc. I  
UASG Sancionadora: 200035 - PROCURADORIA DA REPUBLICA - MG  
Data Aplicação: 15/06/2015  
Número do Processo: 22000001333201528 Número do Contrato: 14/2014  
Descrição/Justificativa: Descumprimento ARP 14/2014.

**Ocorrência 2:**

Tipo Ocorrência: Advertência - Lei nº 8666/93, art. 87, inc. I  
UASG Sancionadora: 160391 - CENTRO DE PREPARACAO OFICIAIS RESERVA/PA/RS  
Data Aplicação: 11/05/2021  
Número do Processo: 64214007354202012 Número do Contrato: 2020NE800457  
Descrição/Justificativa: Solução do Processo Administrativo nº 10/2020, tendo em vista o retardamento da execução do objeto.

**Ocorrência 3:**

Tipo Ocorrência: Advertência - Lei nº 8666/93, art. 87, inc. I  
UASG Sancionadora: 982381 - PREFEITURA MUNICIPAL DE CARUARU  
Data Aplicação: 02/06/2021  
Número do Processo: CGFC n 007/202 Número do Contrato: 050/2019  
Descrição/Justificativa: Não Entrega de uma unidade móvel para castração de animais decorrente do contrato firmado através do Pregão Eletrônico 050/2019.

## Relatório de Ocorrências

### Ocorrência 4:

Tipo Ocorrência: **Advertência - Lei nº 8666/93, art. 87, inc. I**  
UASG Sancionadora: **154054 - FUNDACAO UNIVERS.FEDERAL/MS**  
Data Aplicação: **15/08/2018**  
Número do Processo: **PAS 021445/18-06** Número do Contrato: **ARP 37/2016**  
Descrição/Justificativa: **Penalidade aplicada em razão do atraso no fornecimento e regularização dos materiais referentes à Nota de Empenho 2017NE802558, em descumprimento da Cláusula Sétima - Das Obrigações da Ata de Registro de Preços 37/2016.**

### Ocorrência 5:

Tipo Ocorrência: **Impedimento de Licitar e Contratar - Lei nº 10.520/02, art. 7ª**  
Motivo: **Não apresentação de documentação exigida no certame ou apresentação de documentação falsa**

UASG Sancionadora: **90012 - JUSTICA FEDERAL DE 1A. INSTANCIA - BA**

Âmbito da Sanção: **União**

Prazo: **Determinado**

Prazo Inicial: **27/03/2019** Prazo Final: **25/04/2019**

Número do Processo: **0015551-69.2018** Número do Contrato: **PE nº 61/2018**

Descrição/Justificativa: **Penalidade aplicada em virtude da falta cometida durante a realização do Pregão Eletrônico nº 61/2018, (abandono da sessão), hipótese que configura o comportamento inidôneo do fornecedor.**

### Ocorrência 6:

Tipo Ocorrência: **Impedimento de Licitar e Contratar - Lei nº 10.520/02, art. 7ª**  
Motivo: **Não apresentação de documentação exigida no certame ou apresentação de documentação falsa**

UASG Sancionadora: **153173 - FNDE-MEC-FUNDO NAC.DE DESENV.DA EDUCACAO/DF**

Âmbito da Sanção: **União**

Prazo: **Determinado**

Prazo Inicial: **04/05/2021** Prazo Final: **04/08/2021**

Número do Processo: **23034022718202017** Número do Contrato: **PE 06/2016**

Descrição/Justificativa: **Por ter deixado de apresentar a documentação exigida no certame, no âmbito do Pregão Eletrônico n.º 06/2016, que teve por objeto o registro de preços de equipamentos para cozinha e refeitórios escolares. Ficou configurado o cometimento de infração, nos termos do item 18.1. do edital de licitação e do artigo 7ª da Lei n.º 10.520/2002.**

# Relatório de Ocorrências

## Ocorrência 7:

Tipo Ocorrência: Impedimento de Licitar e Contratar - Lei nº 10.520/02, art. 7ª  
Motivo: Retardamento da execução do objeto ou não manutenção da proposta  
UASG Sancionadora: 80014 - TRIBUNAL REGIONAL DO TRABALHO DA 4A.REGIAO  
Âmbito da Sanção: União  
Prazo: Determinado  
Prazo Inicial: 13/06/2016 Prazo Final: 12/07/2016  
Número do Processo: 7402-77.2015 Número do Contrato: 69/2015  
Descrição/Justificativa: A empresa desistiu dos lances ofertados no Pregão Eletrônico 69/2015, referente a aquisição de equipamento fotográfico.

## Ocorrência 8:

Tipo Ocorrência: Outros Tipos de Ocorrência  
UASG Sancionadora: 160448 - 5 BATALHAO DE ENGENHARIA DE COMBATE  
Impeditiva: Não  
Número do Processo: 64050004258202113 Número do Contrato: 160448-2019NE800286  
Descrição/Justificativa: Pelo atraso na entrega do material (oriundo de adesão a ATA de Registro de Preços do Pregão Eletrônico 020/2019, da UASG 160343).

## Ocorrência 9:

Tipo Ocorrência: Multa Art. 86 da Lei 8.666/93.  
UASG Sancionadora: 154048 - FUNDAÇÃO UNIVERSIDADE FEDERAL DO PIAUI  
Impeditiva: Não  
Número do Processo: 23111010569201788  
Descrição/Justificativa: Aplicação de sanção administrativa de multa no valor R\$ 222,90 por atraso na entrega.

## Ocorrência 10:

Tipo Ocorrência: Multa Art. 86 da Lei 8.666/93.  
UASG Sancionadora: 80010 - TRIBUNAL REGIONAL DO TRABALHO DA 2A.REGIAO  
Impeditiva: Não  
Prazo Inicial: 16/06/2021  
Data Aplicação: 16/06/2021  
Número do Processo: PG-064/2019 Número do Contrato: CT- 108/2017  
Descrição/Justificativa: O ILMO. Sr. Diretor da Secretaria de Processamento e Acompanhamento de Contratos e Licitações, imputou à empresa OTMIZA COMERCIAL LTDA. a pena de multa no valor de R\$3.069,39 (três mil, sessenta e nove reais e trinta e nove centavos), com fundamento na Cláusula Dez, alínea b do Contrato, c/c o art. 86 da Lei 8.666/93, em virtude do descumprimento do disposto no item 1.3.1 do Anexo I do Contrato.



Ministério da Economia  
Secretaria Especial de Desburocratização, Gestão e Governo Digital  
Secretaria de Gestão

Sistema de Cadastramento Unificado de Fornecedores - SICAF

**Relatório de Ocorrências Impeditivas de Licitar**

**Dados do Fornecedor**

---

CNPJ: 20.413.494/0001-43 DUNS®: 902373986  
Razão Social: OTMIZA COMERCIAL LTDA  
Nome Fantasia: OTMIZA  
Situação do Fornecedor: Credenciado

Nenhum registro de Ocorrência Ativa encontrado para o fornecedor



Ministério da Economia  
Secretaria Especial de Desburocratização, Gestão e Governo Digital  
Secretaria de Gestão

Sistema de Cadastramento Unificado de Fornecedores - SICAF

**Relatório de Prováveis Ocorrências Impeditivas Indiretas do Fornecedor**

**Dados do Fornecedor**

---

CNPJ: 20.413.494/0001-43 DUNS®: 902373986

Razão Social: OTMIZA COMERCIAL LTDA

Nome Fantasia: OTMIZA

Situação do Fornecedor: **Credenciado**

Nenhum registro de Ocorrência Impeditiva Indireta encontrado para o fornecedor.

0095

## FICHA TÉCNICA

<b>CARACTERÍSTICAS BÁSICAS</b>	<b>Marca</b>	<b>U.N.</b>
	<b>Modelo</b>	<b>UN656</b>
	Dimensões Gerais (mm)	8250 × 3080 × 3400
	Capacidade de Carga	5000kg
	Peso operacional	17800Kg
	Capacidade da Caçamba	2,2 m <sup>3</sup> a 2,7m <sup>3</sup>
	Altura de Despejo	3100mm
	Distância Max.Dumping	1280mm
	Largura da Caçamba	2800mm
	Velocidade Máxima	40km/h
	Cor	Amarela
<b>MOTOR</b>	Modelo	Deutz WD10G210E22
	Potência	220hp/2300 rpm
	Força de desagregação	160KN
<b>SISTEMA DE TRANSMISSÃO</b>	Câmbio	Automático com conversor de torque
	Mudança de marcha	4 Frente / 4 Ré
	Pressão hidráulica	19mpa
	Óleo hidráulico	68/46
	Modo de acionamento	Hidráulico 4X4
	Vazão da Bomba Hidráulica	160 L/min.
<b>SISTEMA DE DIREÇÃO</b>	Sistema de direção	Hidráulica
<b>SISTEMA DE FREIO</b>	Tipo	Hidráulico-ar nas 4 rodas
	Freio de serviço	Disco
	Freio de estacionamento	Freio de tambor
<b>PNEUS</b>	Dimensões	23.5-25 - 16 Lonas
	Pressão	0,25-0,35mpa
<b>CABINE</b>	Fechada ROPs FOPs com A/C	
<b>CAPACIDADE DO TANQUE</b>	Litros	270



# UN656

## PÁ CARREGADEIRA

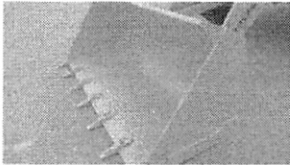

Caçamba robusta com dentes e trava da função do movimento. Sistema hidráulico automático com nivelamento da caçamba. Transmissão hidrostática/hidráulica com bloqueio automático. Sensor de carga. Acompanha kit de ferramentas.

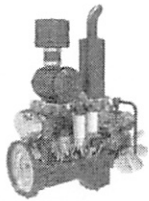

Motor turbo 6cc de alta potência com baixa rotação nominal, econômico e baixa emissão de poluentes. Possui separador de água e purificador de ar. Ventilador hidráulico reversível. Sistema hidráulico com bomba de pistões axiais e fluxo variável.



Computador de bordo com luz de temperatura do líquido de arrefecimento do motor, nível de combustível, horímetro, botão de buzina e alarme de ré, alarme central, sistema de falhas, limpador de para brisa com temporizador, indicador direcional, alerta de freio, indicador direcional e pára-sol. Sistema elétrico 24v. Alternador 60A.

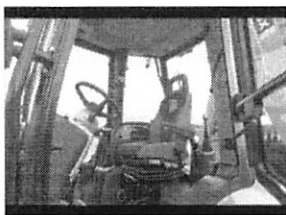

Cabine fechada ROPs/FOPs com ar condicionado sobre chassis traseiro com visão ampla, sistema completo de iluminação, de retrovisores e avisos sonoros. Faróis auxiliares dianteiros e traseiros montados na cabine. Assento com suspensão. Chassis articulado a 40° para ambos os lados. **Opcionais:** Caçamba lisa, Caçamba 2,5m<sup>3</sup> e Pneus 25.5-25.





**ANEXO N.º 01  
PROPOSTA DE PREÇOS**

Goiânia/GO, 29 de dezembro de 2021.

Ref.: Pregão nº 086/2021

Ao Pregoeiro(a)

Prezado Senhor,

Apresentamos e submetemos à apreciação de V. Sas nossa proposta de preços, a preços fixos, relativa ao fornecimento de **Pá Carregadeira**.

O valor para fornecimento do objeto acima é de R\$ **1.786.660,00 (Um milhão, setecentos e oitenta e seis mil, seiscentos e sessenta reais)**.

O prazo de fornecimento é de **120 (centos e vinte)** dias contados a partir da data de assinatura do Contrato de Fornecimento.

O prazo de validade da proposta de preços é de **60 (sessenta)** dias a partir da data limite estabelecida para o recebimento das propostas (envelopes nº 1 e nº 2) pelo Pregoeiro.

O prazo de garantia do objeto é de **12 (doze)** meses, conforme características técnicas.

O signatário da presente, representante legalmente constituído da proponente, declara que, se vencedora do presente certame, fornecerá, durante o período de garantia às suas expensas e após a garantia, por no mínimo **12 (doze)** meses, às expensas do CONTRATANTE, as alterações, substituições e reparos de toda e qualquer peça que apresente anomalia, vício ou defeito de fabricação, bem como, falhas ou imperfeições constatadas em suas características de operação, sob pena de aplicação da penalidade prevista no edital.

A Assistência Técnica será realizada conforme consta no edital.

Atenciosamente,

ALLAN ANTONIO  
FERNANDES:971638721  
00

Assinado de forma digital por  
ALLAN ANTONIO  
FERNANDES:97163872100  
Dados: 2021.12.29 16:16:34 -03'00'

**Allan Antonio Fernandes**  
RG: 4485192 DGPC/GO  
CPF: 971.638.721-00  
Diretor



**UN656**

**PÁ CARREGADEIRA**

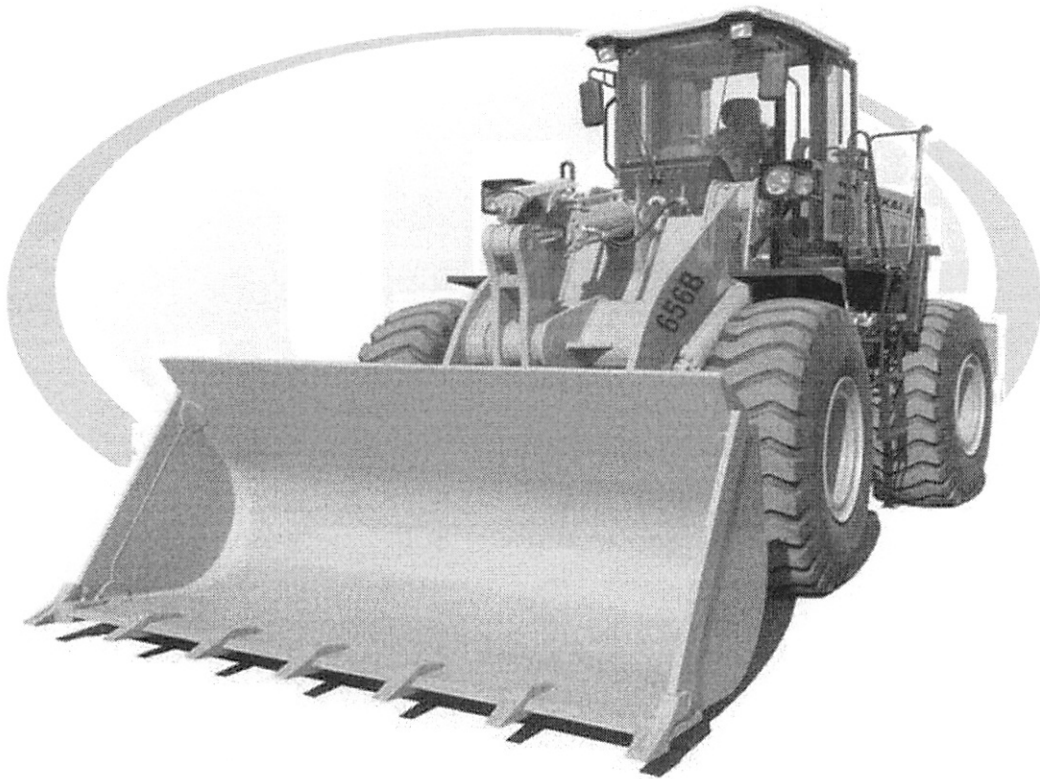



PODER JUDICIÁRIO  
TRIBUNAL DE JUSTIÇA DO ESTADO DE GOIÁS  
CERTIDÃO NEGATIVA DE AÇÕES CÍVEIS  
TODAS AS COMARCAS

N<sup>o</sup> : **104282666333**

CERTIFICA que revendo os registros dos bancos de dados informatizados dos Sistemas de Primeiro Grau, do Poder Judiciário do Estado de Goiás, consultando ações cíveis em geral, ou seja, execuções, execuções patrimoniais, execuções fiscais, falências, concordatas, recuperação judicial e insolvência, em andamento, verifica-se que **NADA CONSTA contra:**

Requerente : OTMIZA COMERCIAL LTDA

CNPJ : 20413494000143

- a) a presente certidão foi expedida gratuitamente através da internet pelo usuário do sistema;
- b) a informação do número do CNPJ é de responsabilidade do solicitante da certidão, pesquisados a razão social e o CNPJ como digitados, sendo que o destinatário deve conferir a razão social e a titularidade do número do CNPJ informado;
- c) a autenticidade desta certidão deve ser confirmada no site do Tribunal de Justiça do Estado de Goiás no endereço <https://projudi.tjgo.jus.br/CertidaoPublica>;
- d) não positivam a certidão as ações que correm em segredo de justiça e as ações que versam sobre processos de jurisdição voluntária;
- e) esta certidão refere-se ao período de 05/1996 até a presente data.
- f) qualquer rasura ou emenda invalidará a presente certidão.

CÓDIGO DE AUTENTICAÇÃO : **104282666333**

Esta certidão não abrange os processos do Sistema Eletrônico de Execução Unificado - SEEU.

Certidão expedida em 25 de novembro de 2021, às 10:51:05  
Tribunal de Justiça do Estado de Goiás - Corregedoria Geral da Justiça  
Avenida Assis Chateaubriand n. 195 Setor Oeste CEP 74130-012  
Data da última atualização do banco de dados: 25 de novembro de 2021





IDENTIFICAÇÃO DO EMITENTE



OTMIZA COMERCIAL LTDA ME  
 AVENIDA IPANEMA QUADRA 03 LOTE 17 ESQ. C/ RUA CARAMURU  
 74343010 GOIÂNIA-GO  
 Fone:(62) 3088-4025

**DANFE**  
 DOCUMENTO AUXILIAR DA NOTA FISCAL  
 0-ENTRADA I-SAÍDA  
 N.: 902  
 Série: 1 /  
 Folha: 1 /

CHAVE DE ACESSO  
 5221 0620 4134 9400 0143 5500 1000 0009 0210 0000 3594

Consulta de autenticidade no portal nacional da NF-e  
[www.nfe.fazenda.gov.br/portal](http://www.nfe.fazenda.gov.br/portal)  
 ou no site da Setax Autorizadora

NATUREZA DA OPERAÇÃO

Venda de mercadorias adquirida ou recebida de terceiros

INSCRIÇÃO ESTADUAL

152214157393982 21/06/2021 14:51:30

10.602.711-5

DESTINATÁRIO / REMETENTE

20.413.494/0001-43

NOME / RAZÃO SOCIAL

GRUPAMENTO DE APOIO DE CAMPO GRANDE

ENDEREÇO

AV. DUQUE DE CAXIAS, 2905.

MUNICÍPIO

BAIRRO/SANTO ANTÔNIO

CAMPO GRANDE

FATURA / DUPLICATA

902-1 21/06/2021 18.848,81

CALCULO DO IMPOSTO

BASE CALC ICMS

VALOR ICMS

BASE CALC ICMS ST

VALOR ICMS ST

TOTAL DOS PRODUTOS

VALOR FRETE

VALOR SEGURO

VALOR DESCONTO

OUTRAS DESP

VALOR IPI

VALOR APROX TRIB

1.790,64

TOTAL DA NOTA

TRANSPORTADOR / VOLUMES TRANSPORTADOS

E / RAZÃO SOCIAL

TNT MERCURIO CARGAS E ENCOMENDAS EXPRESSAS LTDA

0-Emiteinte

PRETE POR CONTA

CODIGO ANTT

PLACA DO VEIC

UF

CNPJ/CPF

95.591.723/0001-19

ENDEREÇO

AV. MARGINAL DIREITO DO TIETE, 2500 VILA JAGUARA

MUNICÍPIO

SÃO PAULO

SP

INSCRIÇÃO ESTADUAL

145.256.005.110

QUANTIDADE

2,00

ESPECIE

CAIXAS

NUMERAÇÃO

PESO BRUTO

17,00

PESO LÍQUIDO

17,00

DADOS DOS PRODUTOS / SERVIÇOS

CODIGO

370

DESCRIÇÃO DO PRODUTO / SERVIÇO

REPETIDORA RD986 VHF 50W

DIGITAL

NCM/SH

85176111

CST

0400

CFOP

6102

UN

Un

QUANT

1,00

VALOR UNIT

18.848,81

VALOR TOTAL

18.848,81

Abatimento

B.CALC

ICMS

VALOR

ICMS

ALIQ

V.APROX.

TRIBUTOS

1.790,64

DADOS ADICIONAIS

INFORMAÇÕES COMPLEMENTARES

Produto/9,50% Serviço) Fonte: IBPT::BANCO ITAU ( 341) - AGENCIA 8626 - C/C 17.595-7 - NOTA DE EMPEENHO 2020NE801036  
 Empresa optante pelo Simples Nacional, não gera direito a crédito fiscal; Pagto: Depósito conta; Fonte: IBPT Val. Aproximado dos Tributos : R\$ 1.790,64 (9,50%)  
 RESEERVADO AO FISCO

Data de Recebimento

Identificação e assinatura do Recebedor

NFE  
 Série: 1

N.: 902

0102

IDENTIFICAÇÃO DO EMITENTE



OTMIZA COMERCIAL LTDA ME  
 AVENIDA IPANEMA QUADRA 03 LOTE 17 ESQ. C/ RUA CARAMURU  
 7433010 GOIÂNIA-GO  
 Fone:(62) 3088-4025

**DANFE**  
 DOCUMENTO  
 AUXILIAR DA  
 NOTA FISCAL  
 ELETRÔNICA  
 0-ENTRADA  
 1-SAIDA

N.º 903  
 Série: 1  
 Folha: 1 /

5221 0620 4134 9400 0143 5500 1000 0009 0310 0000 3605  
 CHAVE DE ACESSO

1

Consulta de autenticidade no portal nacional da NF-e  
 www.nfe.fazenda.gov.br/portal  
 ou no site da Sefaz Autorizadora

PROTÓCOLO DE AUTORIZAÇÃO DE USO  
 152214160293137 22/06/2021 15:02:31

Venda de mercadorias adquirida ou recebida de terceiros

INSCRIÇÃO ESTADUAL DO SUBST. TRIBUT.

20.413.494/0001-43

DESTINATÁRIO / REMETENTE

10.602.711-5

GRUPAMENTO DE APOIO DE CAMPO GRANDE

ENFERÇO

AV. DUQUE DE CAXIAS, 2905.

MUNICÍPIO

BAIRRO/SANTO ANTÔNIO

UF

MS (67) 3368-3223

INSCRIÇÃO ESTADUAL

ISENTO

HORA DA SAÍDA

15:02:27

DATA DA SAÍDA

22/06/2021

DATA DA EMISSÃO

22/06/2021

CNPJ

00394429/0191-20

CEP

79101-900

BAIRRO/DISTRITO

BAIRRO SANTO ANTÔNIO

UF

MS

FONE/FAX

(67) 3368-3223

INSCRIÇÃO ESTADUAL

ISENTO

HORA DA SAÍDA

15:02:27

DATA DA SAÍDA

22/06/2021

DATA DA EMISSÃO

22/06/2021

CNPJ

00394429/0191-20

CEP

79101-900

BAIRRO/DISTRITO

BAIRRO SANTO ANTÔNIO

UF

MS

FONE/FAX

(67) 3368-3223

INSCRIÇÃO ESTADUAL

ISENTO

HORA DA SAÍDA

15:02:27

DATA DA SAÍDA

22/06/2021

DATA DA EMISSÃO

22/06/2021

CNPJ

00394429/0191-20

CEP

79101-900

BAIRRO/DISTRITO

BAIRRO SANTO ANTÔNIO

UF

MS

FONE/FAX

(67) 3368-3223

INSCRIÇÃO ESTADUAL

ISENTO

HORA DA SAÍDA

15:02:27

DATA DA SAÍDA

22/06/2021

DATA DA EMISSÃO

22/06/2021

CNPJ

00394429/0191-20

CEP

79101-900

BAIRRO/DISTRITO

BAIRRO SANTO ANTÔNIO

UF

MS

FONE/FAX

(67) 3368-3223

INSCRIÇÃO ESTADUAL

ISENTO

HORA DA SAÍDA

15:02:27

DATA DA SAÍDA

22/06/2021

DATA DA EMISSÃO

22/06/2021

CNPJ

00394429/0191-20

CEP

79101-900

BAIRRO/DISTRITO

BAIRRO SANTO ANTÔNIO

UF

MS

FONE/FAX

(67) 3368-3223

INSCRIÇÃO ESTADUAL

ISENTO

HORA DA SAÍDA

15:02:27

DATA DA SAÍDA

22/06/2021

DATA DA EMISSÃO

22/06/2021

CNPJ

00394429/0191-20

CEP

79101-900

BAIRRO/DISTRITO

BAIRRO SANTO ANTÔNIO

UF

MS

FONE/FAX

(67) 3368-3223

INSCRIÇÃO ESTADUAL

ISENTO

HORA DA SAÍDA

15:02:27

DATA DA SAÍDA

22/06/2021

DATA DA EMISSÃO

22/06/2021

CNPJ

00394429/0191-20

CEP

79101-900

BAIRRO/DISTRITO

BAIRRO SANTO ANTÔNIO

UF

MS

FONE/FAX

(67) 3368-3223

INSCRIÇÃO ESTADUAL

ISENTO

HORA DA SAÍDA

15:02:27

DATA DA SAÍDA

22/06/2021

DATA DA EMISSÃO

22/06/2021

CNPJ

00394429/0191-20

CEP

79101-900

BAIRRO/DISTRITO

BAIRRO SANTO ANTÔNIO

UF

MS

FONE/FAX

(67) 3368-3223

INSCRIÇÃO ESTADUAL

ISENTO

HORA DA SAÍDA

15:02:27

DATA DA SAÍDA

22/06/2021

DATA DA EMISSÃO

22/06/2021

CNPJ

00394429/0191-20

CEP

79101-900

BAIRRO/DISTRITO

BAIRRO SANTO ANTÔNIO

UF

MS

FONE/FAX

(67) 3368-3223

INSCRIÇÃO ESTADUAL

ISENTO

HORA DA SAÍDA

15:02:27

DATA DA SAÍDA

22/06/2021

DATA DA EMISSÃO

22/06/2021

CNPJ

00394429/0191-20

CEP

79101-900

BAIRRO/DISTRITO

BAIRRO SANTO ANTÔNIO

UF

MS

FONE/FAX

(67) 3368-3223

INSCRIÇÃO ESTADUAL

ISENTO

HORA DA SAÍDA

15:02:27

DATA DA SAÍDA

22/06/2021

DATA DA EMISSÃO

22/06/2021

CNPJ

00394429/0191-20

CEP

79101-900

BAIRRO/DISTRITO

BAIRRO SANTO ANTÔNIO

UF

MS

FONE/FAX

(67) 3368-3223

INSCRIÇÃO ESTADUAL

ISENTO

HORA DA SAÍDA

15:02:27

DATA DA SAÍDA

22/06/2021

DATA DA EMISSÃO

22/06/2021

CNPJ

00394429/0191-20

CEP

79101-900

BAIRRO/DISTRITO

BAIRRO SANTO ANTÔNIO

UF

MS

FONE/FAX

(67) 3368-3223

INSCRIÇÃO ESTADUAL

ISENTO

HORA DA SAÍDA

15:02:27

DATA DA SAÍDA

22/06/2021

DATA DA EMISSÃO

22/06/2021

CNPJ

00394429/0191-20

CEP

79101-900

BAIRRO/DISTRITO

BAIRRO SANTO ANTÔNIO

UF

MS

FONE/FAX

(67) 3368-3223

INSCRIÇÃO ESTADUAL

ISENTO

HORA DA SAÍDA

15:02:27

DATA DA SAÍDA

22/06/2021

DATA DA EMISSÃO

22/06/2021

CNPJ

00394429/0191-20

CEP

79101-900

BAIRRO/DISTRITO

BAIRRO SANTO ANTÔNIO

UF

MS

FONE/FAX

(67) 3368-3223

INSCRIÇÃO ESTADUAL

ISENTO

HORA DA SAÍDA

15:02:27

DATA DA SAÍDA

22/06/2021

DATA DA EMISSÃO

22/06/2021



CNPJ

00394429/0191-20

CEP

79101-900



<b>IDENTIFICAÇÃO DO EMITENTE</b>  <b>OTMIZA</b> <b>OTMIZA COMERCIAL LTDA ME</b> AVENIDA IPANEMA QUADRA 03 LOTE 17 ESQ. C/ RUA CARAMURU 74343010 GOIÂNIA-GO Fone:(62) 3088-4025	<b>DANFE</b> DOCUMENTO AUXILIAR DA NOTA FISCAL ELETRÔNICA 0-ENTRADA 1-SAÍDA	 <b>CHAVE DE ACESSO</b> 5221 0920 4134 9400 0143 5500 1000 0009 0610 0000 3632 Consulta de autenticidade no portal nacional da NF-e <a href="http://www.nfe.fazenda.gov.br/portal">www.nfe.fazenda.gov.br/portal</a> ou no site da Sefaz Autorizadora
	N.: 906 Série: 1 Folha: 1 /	

NATUREZA DA OPERAÇÃO Venda de mercadoria adquirida ou recebida de terceiros	PROTOCOLO DE AUTORIZAÇÃO DE USO 152214439912683 29/09/2021 09:32:08
--	--

INSCRIÇÃO ESTADUAL 10.602.711-5	INSCRIÇÃO ESTADUAL DO SUBST. TRIBUT.	CNPJ/CPF 20.413.494/0001-43
------------------------------------	--------------------------------------	--------------------------------

DESTINATÁRIO / REMETENTE		CNPJ/CPF	DATA DA EMISSÃO
NOME / RAZÃO SOCIAL SECRETARIA DE ESTADO DO MEIO AMBIENTE E DAS POLÍTICAS INDÍGENAS		63.601.769/0001-85	29/09/2021
ENDEREÇO RUA BENJAMIN CONSTANT,856,	BAIRRO/DISTRITO CENTRO	CEP 69.900-063	DATA DA SAÍDA 29/09/2021
MUNICÍPIO RIO BRANCO	UF AC	FONE/FAX (68) 3224-8786	INSCRIÇÃO ESTADUAL ISENTO
			HORA DA SAÍDA 09:32:05

FATURA / DUPLICATA 906-1 29/09/2021 27.336,00
--

CALCULO DO IMPOSTO					
BASE CÁLC ICMS	VALOR ICMS	BASE CÁLC ICMS ST	VALOR ICMS ST	TOTAL DOS PRODUTOS 27.336,00	
VALOR FRETE	VALOR SEGURO	VALOR DESCONTO	OUTRAS DESP	VALOR IPI	VALOR APROX TRIB 2.596,92
					TOTAL DA NOTA 27.336,00

TRANSPORTADOR / VOLUMES TRANSPORTADOS						
NOME / RAZÃO SOCIAL VITÓRIA PROVEDORA LOGISTICA LTDA		FRETE POR CONTA 0-Emitente	CÓDIGO ANTT	PLACA DO VEÍC	UF GO	CNPJ/CPF 03.094.114/0009-93
ENDEREÇO AV. ANEL VIÁRIO ,S/N° PAMPULHA II		MUNICÍPIO APARECIDA DE GOIÂNIA		INSCRIÇÃO ESTADUAL 104537604		
QUANTIDADE 8,00	ESPÉCIE CAIXAS	MARCA	NUMERAÇÃO	PESO BRUTO 75,73	PESO LÍQUIDO 70,00	



DADOS DOS PRODUTOS / SERVIÇOS													
CÓDIGO PRODUTO	DESCRIÇÃO DO PRODUTO / SERVIÇO	NCM/SH	CST	CFOP	UN D	QUANT	VALOR UNIT	VALOR TOTAL	Desconto Abatimento	B.CÁLC ICMS	VALOR ICMS	ALIQ. ICMS	V.APROX. TRIBUTOS
374	MOCHILA HYDRO - PRETA	42029200	0400	6102	Un	102,00	268,00	27.336,00					2.596,92

<b>DADOS ADICIONAIS</b> <b>INFORMAÇÕES COMPLEMENTARES</b> Empresa optante pelo Simples Nacional. não gera direito a crédito fiscal; Pagto: Depósito conta; Val. Aproximado dos Tributos : RS 2.596,92 (9.50% Produto/9.50% Serviço) Fonte: IBPT::BANCO ITAU ( 341) - AGENCIA 8626 - C/C 17.595-7 - ORDEM DE SERVIÇO OU DE FORNECIMENTO DE BENS N° 96/2021/ADM/SEMA - DIR	RESERVADO AO FISCO
--	--------------------

Recebemos da empresa OTMIZA COMERCIAL LTDA ME os produtos/serviços constantes da nota fiscal indicada ao lado	Data de Recebimento Identificação e assinatura do Recebedor	NFE Série: 1 N.: 906
---	--	----------------------------

0105



<b>IDENTIFICAÇÃO DO EMITENTE</b>  <b>OTMIZA</b> <b>OTMIZA COMERCIAL LTDA ME</b> AVENIDA IPANEMA QUADRA 03 LOTE 17 ESQ. C/ RUA CARAMURU 74343010 GOIÂNIA-GO Fone:(62) 3088-4025	<b>DANFE</b> DOCUMENTO AUXILIAR DA NOTA FISCAL ELETRÔNICA 0-ENTRADA 1-SAÍDA <b>1</b> <b>N.: 911</b> <b>Série: 1</b> <b>Folha: 1 /</b>	 <b>CHAVE DE ACESSO</b> 5221 1020 4134 9400 0143 5500 1000 0009 1110 0000 3683 Consulta de autenticidade no portal nacional da NF-e <a href="http://www.nfe.fazenda.gov.br/portal">www.nfe.fazenda.gov.br/portal</a> ou no site da Sefaz Autorizadora
---	--	---

NATUREZA DA OPERAÇÃO Venda de mercadoria adquirida ou recebida de terceiros	PROTOCOLO DE AUTORIZAÇÃO DE USO 152214486721743 15/10/2021 09:37:02
INSCRIÇÃO ESTADUAL 10.602.711-5	INSCRIÇÃO ESTADUAL DO SUBST. TRIBUT. CNPJ/CPF 20.413.494/0001-43

<b>DESTINATÁRIO / REMETENTE</b>		CNPJ/CPF	DATA DA EMISSÃO
NOME / RAZÃO SOCIAL BASE ADMINISTRATIVA DO CMDO DE OP ESPECIAIS		10.199.860/0001-50	15/10/2021
ENDEREÇO AV.SALVADOR,S/Nº.	BAIRRO/DISTRITO JARDIM GUANABARA	CEP 74675-710	DATA DA SAÍDA 15/10/2021
MUNICÍPIO GOIÂNIA	UF GO	FONE/FAX INSCRIÇÃO ESTADUAL ISENTO	HORA DA SAÍDA 09:36:59

<b>FATURA / DUPLICATA</b> 911-1 15/10/2021 7.622,56
--



<b>CÁLCULO DO IMPOSTO</b>	
BASE CÁLC ICMS	VALOR ICMS
BASE CÁLC ICMS ST	VALOR ICMS ST
TOTAL DOS PRODUTOS 7.622,56	
VALOR FRETE	VALOR SEGURO
VALOR DESCONTO	OUTRAS DESP
VALOR IPI	VALOR APROX TRIB 724,14
TOTAL DA NOTA 7.622,56	

<b>TRANSPORTADOR / VOLUMES TRANSPORTADOS</b>					
NOME / RAZÃO SOCIAL OTMIZA COMERCIAL LTDA	FRETE POR CONTA 0-Emitente	CÓDIGO ANTT	PLACA DO VEÍC	UF	CNPJ/CPF 20.413.494/0001-43
ENDEREÇO AV. IPANEMA ESQ. RUA CARAMURU, Nº 235, QD. 03, LT. 17, SALA 08,109	MUNICÍPIO GOIÂNIA	UF GO	INSCRIÇÃO ESTADUAL 10.602.711-5		
QUANTIDADE 22,00	ESPÉCIE VOLUMES	MARCA	NUMERAÇÃO	PESO BRUTO 0,00	PESO LÍQUIDO 0,00

<b>DADOS DOS PRODUTOS / SERVIÇOS</b>													
CÓDIGO PRODUTO	DESCRIÇÃO DO PRODUTO / SERVIÇO	NCM/SH	CST	CFOP	UN D	QUANT	VALOR UNIT	VALOR TOTAL	Desconto Abatimento	B.CÁLC ICMS	VALOR ICMS	ALÍQ. ICMS	V.APROX. TRIBUTOS
374	MOCHILA ASSAULT - VERDE OLIVA	42029200	0400	5102	Un	22,00	346,48	7.622,56					724,14

<b>DADOS ADICIONAIS</b>	RESERVADO AO FISCO
<b>INFORMAÇÕES COMPLEMENTARES</b> Empresa optante pelo Simples Nacional, não gera direito a crédito fiscal:Pagto: Deposito conta;Val. Aproximado dos Tributos : R\$ 724,14 (9.50% Produto/9.50% Serviço) Fonte: IBPT;;BANCO ITAU ( 341) - AGENCIA 8626 - C/C 17.595-7 - NOTA DE EMPENHO 2021NE1139.	

Recebemos da empresa OTMIZA COMERCIAL LTDA ME os produtos/serviços constantes da nota fiscal indicada ao lado	NFE Série: 1 N.: 911
Data de Recebimento	Identificação e assinatura do Recebedor

<b>IDENTIFICAÇÃO DO EMITENTE</b>  <b>OTMIZA</b> <b>OTMIZA COMERCIAL LTDA ME</b> AVENIDA IPANEMA QUADRA 03 LOTE 17 ESQ. C/ RUA CARAMURU 74343010 GOIÂNIA-GO Fone:(62) 3088-4025	<b>DANFE</b> DOCUMENTO AUXILIAR DA NOTA FISCAL ELETRÔNICA	 <b>CHAVE DE ACESSO</b> 5221 1020 4134 9400 0143 5500 1000 0009 1210 0000 3699 Consulta de autenticidade no portal nacional da NF-e <a href="http://www.nfe.fazenda.gov.br/portal">www.nfe.fazenda.gov.br/portal</a> ou no site da Sefaz Autorizadora
	0-ENTRADA 1-SAÍDA <span style="border: 1px solid black; padding: 2px;">1</span> N.: 912 Série: 1 Folha: 1 /	

NATUREZA DA OPERAÇÃO Venda de mercadoria adquirida ou recebida de terceiros	PROTOCOLO DE AUTORIZAÇÃO DE USO 152214486757648 15/10/2021 09:46:58
--	--

INSCRIÇÃO ESTADUAL 10.602.711-5	INSCRIÇÃO ESTADUAL DO SUBST. TRIBUT.	CNPJ/CPF 20.413.494/0001-43
------------------------------------	--------------------------------------	--------------------------------

<b>DESTINATÁRIO / REMETENTE</b>		CNPJ/CPF	DATA DA EMISSÃO
NOME / RAZÃO SOCIAL BASE ADMINISTRATIVA DO CMDO DE OP ESPECIAIS		10.199.860/0001-50	15/10/2021
ENDEREÇO AV. SALVADOR, S/Nº.	BAIRRO/DISTRITO JARDIM GUANABARA	CEP 74675-710	DATA DA SAÍDA 15/10/2021
MUNICÍPIO GOIÂNIA	UF GO	FONE/FAX	INSCRIÇÃO ESTADUAL ISENTO
			HORA DA SAÍDA 09:46:56

<b>FATURA / DUPLICATA</b> 912-1 15/10/2021 4.621,90
--

<b>CÁLCULO DO IMPOSTO</b>	BASE CÁLC ICMS	VALOR ICMS	BASE CÁLC ICMS ST	VALOR ICMS ST	TOTAL DOS PRODUTOS
					4.621,90
VALOR FRETE	VALOR SEGURO	VALOR DESCONTO	OUTRAS DESP	VALOR IPI	VALOR APROX TRIB
					439,08
					TOTAL DA NOTA
					4.621,90



<b>TRANSPORTADOR / VOLUMES TRANSPORTADOS</b>						
NOME / RAZÃO SOCIAL OTMIZA COMERCIAL LTDA			FRETE POR CONTA 0-Emitente	CÓDIGO ANTT	PLACA DO VEÍC	UF GO
ENDEREÇO AV. IPANEMA ESQ. RUA CARAMURU, Nº 235, QD. 03, LT. 17, SALA 08,109			MUNICÍPIO GOIÂNIA	UF GO	INSCRIÇÃO ESTADUAL 10.602.711-5	
QUANTIDADE 10,00	ESPÉCIE VOLUMES	MARCA	NUMERAÇÃO	PESO BRUTO 0,00	PESO LÍQUIDO 0,00	

<b>DADOS DOS PRODUTOS / SERVIÇOS</b>														
CÓDIGO PRODUTO	DESCRIÇÃO DO PRODUTO / SERVIÇO	NCM/SH	CST	CFOP	UN D	QUANT	VALOR UNIT	VALOR TOTAL	Desconto Abatimento	B.CÁLC ICMS	VALOR ICMS	ALIQ. ICMS	V.APROX. TRIBUTOS	
375	MULTITOOL INVICTUS PRECISION	82032010	0400	5102	Un	10,00	462,19	4.621,90					439,08	

<b>DADOS ADICIONAIS</b>	<b>RESERVADO AO FISCO</b>
<b>INFORMAÇÕES COMPLEMENTARES</b> Empresa optante pelo Simples Nacional, não gera direito a crédito fiscal; Pagto: Depósito conta; Val. Aproximado dos Tributos : R\$ 439,08 (9.50% Produto/9.50% Serviço) Fonte: IBPT::BANCO ITAU ( 341) - AGENCIA 8626 - C/C 17.595-7 - NOTA DE EMPENHO 2021NE1140.	

Recebemos da empresa OTMIZA COMERCIAL LTDA ME os produtos/serviços constantes da nota fiscal indicada ao lado		NFE
Data de Recebimento	Identificação e assinatura do Receptor	Série: 1
		N.: 912

0107

<b>IDENTIFICAÇÃO DO EMITENTE</b>  <b>OTMIZA</b> <b>OTMIZA COMERCIAL LTDA ME</b> AVENIDA IPANEMA QUADRA 03 LOTE 17 ESQ. C/ RUA CARAMURU 74343010 GOIÂNIA-GO Fone:(62) 3088-4025	<b>DANFE</b> DOCUMENTO AUXILIAR DA NOTA FISCAL ELETRÔNICA	 <b>CHAVE DE ACESSO</b> 5221 1120 4134 9400 0143 5500 1000 0009 1710 0000 3745 Consulta de autenticidade no portal nacional da NF-e <a href="http://www.nfe.fazenda.gov.br/portal">www.nfe.fazenda.gov.br/portal</a> ou no site da Sefaz Autorizadora	
	0-ENTRADA 1-SAÍDA		<b>1</b>
	N.: 917 Série: 1 Folha: 1 /		

<b>NATUREZA DA OPERAÇÃO</b> Venda de mercadoria adquirida ou recebida de terceiros	<b>PROTOCOLO DE AUTORIZAÇÃO DE USO</b> 152214580865768 17/11/2021 09:38:06	
<b>INSCRIÇÃO ESTADUAL</b> 10.602.711-5	<b>INSCRIÇÃO ESTADUAL DO SUBST. TRIBUT.</b>	<b>CNPJ/CPF</b> 20.413.494/0001-43

<b>DESTINATÁRIO / REMETENTE</b>			
<b>NOME / RAZÃO SOCIAL</b> SECRETÁRIA MUNICIPAL DE MOBILIDADE	<b>CNPJ/CPF</b> 17.736.850/0001-55	<b>DATA DA EMISSÃO</b> 17/11/2021	
<b>ENDEREÇO</b> BR 153, ESQ. COM RUA RECIFE, 703,	<b>BAIRRO/DISTRITO</b> ALTA DA GLÓRIA	<b>CEP</b> 74815-780	<b>DATA DA SAÍDA</b> 17/11/2021
<b>MUNICÍPIO</b> GOIÂNIA	<b>UF</b> GO	<b>FONE/FAX</b>	<b>INSCRIÇÃO ESTADUAL</b> ISENTO
		<b>HORA DA SAÍDA</b> 09:38:02	

<b>FATURA / DUPLICATA</b> 917-1 17/11/2021 37.990,35
---

<b>CÁLCULO DO IMPOSTO</b>							
<b>BASE CÁLC ICMS</b>	<b>VALOR ICMS</b>	<b>BASE CÁLC ICMS ST</b>	<b>VALOR ICMS ST</b>	<b>TOTAL DOS PRODUTOS</b> 37.990,35			
<b>VALOR FRETE</b>	<b>VALOR SEGURO</b>	<b>VALOR DESCONTO</b>	<b>OUTRAS DESP</b>	<b>VALOR IPI</b>	<b>VALOR APROX TRIB</b> 3.609,08	<b>TOTAL DA NOTA</b> <b>37.990,35</b>	

<b>TRANSPORTADOR / VOLUMES TRANSPORTADOS</b>							
<b>NOME / RAZÃO SOCIAL</b> OTMIZA COMERCIAL LTDA	<b>FRETE POR CONTA</b> 0-Emitente	<b>CÓDIGO ANTT</b>	<b>PLACA DO VEÍC</b>	<b>UF</b> GO	<b>CNPJ/CPF</b> 20.413.494/0001-43	<b>INSCRIÇÃO ESTADUAL</b> 10.602.711-5	
<b>ENDEREÇO</b> AV. IPANEMA ESQ. RUA CARAMURU, Nº 235, QD. 03, LT. 17, SALA 08, 109	<b>MUNICÍPIO</b> GOIÂNIA		<b>UF</b> GO	<b>INSCRIÇÃO ESTADUAL</b> 10.602.711-5			
<b>QUANTIDADE</b> 0,00	<b>ESPÉCIE</b>	<b>MARCA</b>	<b>NUMERAÇÃO</b>	<b>PESO BRUTO</b> 0,00	<b>PESO LÍQUIDO</b> 0,00		

<b>DADOS DOS PRODUTOS / SERVIÇOS</b>														
CÓDIGO PRODUTO	DESCRIÇÃO DO PRODUTO / SERVIÇO	NCM/SH	CST	CFOP	UN D	QUANT	VALOR UNIT	VALOR TOTAL	Desconto Abatimento	B.CÁLC ICMS	VALOR ICMS	ALÍQ. ICMS	V.APROX. TRIBUTOS	
378	Lanterna Tática Militar X900 Zoom Recarregavel: Cor da luz:branca	85131010	0400	5102	Un	263,00	144,45	37.990,35					3.609,08	

<b>DADOS ADICIONAIS</b> <b>INFORMAÇÕES COMPLEMENTARES</b> Empresa optante pelo Simples Nacional, não gera direito a crédito fiscal: Pagto: Depósito conta: Val. Aproximado dos Tributos : R\$ 3.609,08 (9,50% Produto/9,50% Serviço) Fonte: IBPT::BANCO ITAU ( 341) - AGENCIA #626 - C/C 17.595-7 - ORDEM DE FORNECIMENTO Nº 040/2021.	<b>RESERVADO AO FISCO</b>
--	---------------------------

Recebemos da empresa OTMIZA COMERCIAL LTDA ME os produtos/serviços constantes da nota fiscal indicada ao lado	<b>NFE</b> <b>Série: 1</b> <b>N.: 917</b>
Data de Recebimento	Identificação e assinatura do Recebedor

Empresa: OTMIZA COMERCIAL LTDA - ME  
 Endereço: Avenida IPANEMA ESQ. C/ CARAMURU, 235  
 Cidade: GOIANIA CEP.: 74343-010  
 CNPJ: 20.413.494/0001-43  
 Insc.Est.: 106027115

Período: 01/01/2021 a 31/12/2021

MÊS	ANO	Saídas R\$	Serviços R\$	Outros R\$	Total R\$
Janeiro	2021	2.580,19	0,00	0,00	2.580,19
Fevereiro	2021	468.026,59	0,00	0,00	468.026,59
Março	2021	1.984.775,45	0,00	0,00	1.984.775,45
Abril	2021	16.263,83	0,00	0,00	16.263,83
Mai	2021	20.464,51	0,00	0,00	20.464,51
Junho	2021	41.079,32	0,00	0,00	41.079,32
Julho	2021	0,00	0,00	0,00	0,00
Agosto	2021	49.350,00	0,00	0,00	49.350,00
Setembro	2021	27.234,00	0,00	0,00	27.234,00
Outubro	2021	9.614,46	0,00	0,00	9.614,46
Novembro	2021	570.669,00	0,00	0,00	570.669,00
Dezembro	2021	2.660,00	0,00	0,00	2.660,00
Totais		3.192.717,35	0,00	0,00	3.192.717,35

ALLAN ANTONIO  
 FERNANDES:9716387210  
 0

Assinado de forma digital por  
 ALLAN ANTONIO  
 FERNANDES:97163872100  
 Dados: 2022.01.03 14:52:09 -03'00'

ALLAN ANTONIO FERNANDES  
 SOCIO - ADMINISTRADOR  
 C.P.F.: 971.638.721-00

*Eduardo R. de Magalhães*  
 Contador CRC-GO 01681570  
 CPF: 961.001.171-34

D PAULA & MAGALHÃES CONTABILIDADE  
 Contador  
 Registro no C.R.C.: 016815  
 C.P.F.: 961.001.171-34

PREFEITURA  
DE GOIÂNIASecretaria Municipal de Finanças**PREFEITURA MUNICIPAL DE GOIÂNIA  
SECRETARIA MUNICIPAL DE FINANÇAS****CERTIDÃO CONJUNTA DE REGULARIDADE FISCAL  
NEGATIVA DE DÉBITOS DE QUALQUER NATUREZA PESSOA JURÍDICA  
NÚMERO DA CERTIDÃO: 8.644.534-7**

Prazo de Validade: até 02/04/2022

CNPJ: 20.413.494/0001-43

Certifica-se que até a presente data **NÃO CONSTA DÉBITO VENCIDO OU A VENCER** referente a débitos de qualquer natureza administrados pela Prefeitura Municipal de Goiânia para este CNPJ, nos termos do artigo 203 da Lei Municipal nº 5.040/1975 (C.T.M), atualizado e do artigo 89, inciso I e seus parágrafos 2º e 7º do Decreto nº 1.786/2015 (RCTM).



Esta CERTIDÃO abrange as informações de dívidas de natureza tributária imobiliária, de natureza tributária mobiliária ou de natureza não tributária.

A CERTIDÃO ora fornecida não exclui o direito da Fazenda Pública Municipal cobrar, em qualquer tempo, os débitos que venham a ser apurados pela autoridade administrativa, nos termos do artigo 204, parágrafo 1º da Lei Municipal nº 5.040/1975 (C.T.M.), atualizado.

A validade desta Certidão é estabelecida no artigo 1º do Decreto nº 1.733 de 3 de março de 2021.

GOIANIA(GO), 3 DE JANEIRO DE 2022

ESTA CERTIDÃO É GRATUITA E EMITIDA ELETRONICAMENTE, E DEVERÁ SER VALIDADA PARA CONFIRMAÇÃO DA SUA AUTENTICIDADE, NO ENDEREÇO ELETRÔNICO [www.goiania.go.gov.br](http://www.goiania.go.gov.br). QUALQUER RASURA OU EMENDA INVALIDARÁ ESTE DOCUMENTO.

<b>IDENTIFICAÇÃO DO EMITENTE</b>  <b>OTMIZA</b> <b>OTMIZA COMERCIAL LTDA ME</b> AVENIDA IPANEMA QUADRA 03 LOTE 17 ESQ. C/ RUA CARAMURU 7434010 GOIÂNIA-GO Fone:(62) 3434-1680	<b>DANFE</b> DOCUMENTO AUXILIAR DA NOTA FISCAL ELETRÔNICA 0-ENTRADA I-SAÍDA	 <b>CHAVE DE ACESSO</b> 5221 0120 4134 9400 0143 5500 1000 0008 6510 0000 3213 Consulta de autenticidade no portal nacional da NF-e <a href="http://www.nfe.fazenda.gov.br/portal">www.nfe.fazenda.gov.br/portal</a> ou no site da Sefaz Autorizadora	
	N.: 865 Série: 1 Folha: 1 /		1
	PROTOCOLO DE AUTORIZAÇÃO DE USO 152213728312196 08/01/2021 16:32:40		

NATUREZA DA OPERAÇÃO Venda de mercadoria adquirida ou recebida de terceiros	INSCRIÇÃO ESTADUAL 10.602.711-5	INSCRIÇÃO ESTADUAL DO SUBST. TRIBUT.	CNPJ/CPF 20.413.494/0001-43
--	------------------------------------	--------------------------------------	--------------------------------

DESTINATÁRIO / REMETENTE		CNPJ	DATA DA EMISSÃO
NOME / RAZÃO SOCIAL COMANDO DA 13ª BRIGADA DE INFANTARIA MOTORIZADA		09.644.194/0001-32	08/01/2021
ENDEREÇO AV. RUBENS DE MENDONÇA,5001.	BAIRRO/DISTRITO CPA	CEP 78.049-943	DATA DA SAÍDA 08/01/2021
MUNICÍPIO CUIABÁ	UF MT	FONE/FAX	INSCRIÇÃO ESTADUAL ISENTO
			HORA DA SAÍDA 16:32:36

FATURA / DUPLICATA 865-1 08/01/2021 2.939,51
---

CÁLCULO DO IMPOSTO		BASE CALC ICMS	VALOR ICMS	BASE CALC ICMS ST	VALOR ICMS ST	TOTAL DOS PRODUTOS
						2.939,51
VALOR FRETE	VALOR SEGURO	VALOR DESCONTO	OUTRAS DESP	VALOR IPI	VALOR APROX TRIB	TOTAL DA NOTA
					279,26	2.939,51

TRANSPORTADOR / VOLUMES TRANSPORTADOS						
NOME / RAZÃO SOCIAL EXPRESSO APACHE TRANSPORTES E LOGISTICA LTDA			FRETE POR CONTA 0-Emitente	CÓDIGO ANTT	PLACA DO VEÍC	UF PR
ENDEREÇO RUA JOÃO MARIA RIBAS,50 SANTA QUITÉRIA			MUNICÍPIO CURITIBA		INSCRIÇÃO ESTADUAL	
QUANTIDADE 0,00	ESPÉCIE	MARCA	NUMERAÇÃO	PESO BRUTO 0,00	PESO LÍQUIDO 0,00	

DADOS DOS PRODUTOS / SERVIÇOS													
CÓDIGO PRODUTO	DESCRIÇÃO DO PRODUTO / SERVIÇO	NCM/SH	CST	CFOP	UN D	QUANT	VALOR UNIT	VALOR TOTAL	Desconto Abatimento	B.CÁLC ICMS	VALOR ICMS	AL.IQ. ICMS	V.APROX. TRIBUTOS
354	LUVAS TEXX GP RACE PRETA M	42032900	0400	6102	Un	5,00	419,93	2.099,65					199,47
353	LUVAS TEXX GP RACE PRETA L	42032900	0400	6102	Un	2,00	419,93	839,86					79,79

**DADOS ADICIONAIS**

<b>INFORMAÇÕES COMPLEMENTARES</b> Empresa optante pelo Simples Nacional, não gera direito a crédito fiscal.Pago: Depósito conta;Val. Aproximado dos Tributos : R\$ 279,26 (9.50% Produto/9.50% Serviço) Fonte: IBPT::BANCO CAIXA (104) - AGENCIA 3716 - C/C 650-0 - NOTA DE EMPENHO 2020NE800263.	RESERVADO AO FISCO
--	--------------------

Recebemos da empresa OTMIZA COMERCIAL LTDA ME os produtos/serviços constantes da nota fiscal indicada ao lado		NFE
Data de Recebimento	Identificação e assinatura do Recebedor	Série: 1
		N.: 865

0111

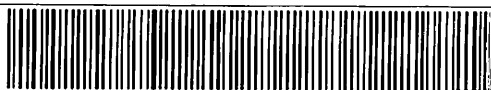
<b>IDENTIFICAÇÃO DO EMITENTE</b>  <b>OTMIZA</b> <b>OTMIZA COMERCIAL LTDA ME</b> AVENIDA IPANEMA QUADRA 03 LOTE 17 ESQ. C/ RUA CARAMURU 7434010 GOIÂNIA-GO Fone:(62) 3434-1680	<b>DANFE</b> DOCUMENTO AUXILIAR DA NOTA FISCAL ELETRÔNICA	 <b>CHAVE DE ACESSO</b> 5221 0120 4134 9400 0143 5500 1000 0008 6710 0000 3234 Consulta de autenticidade no portal nacional da NF-e <a href="http://www.nfe.fazenda.gov.br/portal">www.nfe.fazenda.gov.br/portal</a> ou no site da Sefaz Autorizadora	
	0-ENTRADA 1-SAÍDA		<b>1</b>
	N.: 867 Série: 1 Folha: 1 /		

<b>NATUREZA DA OPERAÇÃO</b> Venda de mercadoria adquirida ou recebida de terceiros		<b>PROTOCOLO DE AUTORIZAÇÃO DE USO</b> 152213745650281 15/01/2021 09:46:55	
<b>INSCRIÇÃO ESTADUAL</b> 10.602.711-5	<b>INSCRIÇÃO ESTADUAL DO SUBST. TRIBUT.</b>	<b>CNPJ/CPF</b> 20.413.494/0001-43	
<b>DESTINATÁRIO / REMETENTE</b> NOME / RAZÃO SOCIAL CAMPUS CAMOCIM / IFCE		<b>CNPJ</b> 10.744.098/0024-31	<b>DATA DA EMISSÃO</b> 15/01/2021
<b>ENDEREÇO</b> RUA DR. RAIMUNDO CALS,2041,		<b>BAIRRO/DISTRITO</b> CIDADE COM DEUS	<b>CEP</b> 62400-000
<b>MUNICÍPIO</b> CAMOCIM	<b>UF</b> CE	<b>FONE/FAX</b> (88) 36210138	<b>INSCRIÇÃO ESTADUAL</b> ISENTO
		<b>HORA DA SAÍDA</b> 09:46:49	

<b>FATURA / DUPLICATA</b> 867-1 15/01/2021 833,65
--

<b>CÁLCULO DO IMPOSTO</b>						
<b>BASE CÁLC ICMS</b>	<b>VALOR ICMS</b>	<b>BASE CÁLC ICMS ST</b>	<b>VALOR ICMS ST</b>	<b>TOTAL DOS PRODUTOS</b> 833,65		
<b>VALOR FRETE</b>	<b>VALOR SEGURO</b>	<b>VALOR DESCONTO</b>	<b>OUTRAS DESP</b>	<b>VALOR IPI</b>	<b>VALOR APROX TRIB</b> 79,20	<b>TOTAL DA NOTA</b> 833,65



<b>TRANSPORTADOR / VOLUMES TRANSPORTADOS</b>						
<b>NOME / RAZÃO SOCIAL</b> EXPRESSO APACHE TRANSPORTES E LOGISTICA LTDA			<b>FRETE POR CONTA</b> 0-Emitente	<b>CÓDIGO ANTT</b>	<b>PLACA DO VEÍC</b>	<b>UF</b> CE
<b>ENDEREÇO</b> RUA JOÃO MARIA RIBAS,50 SANTA QUITÉRIA			<b>MUNICÍPIO</b> CURITIBA		<b>UF</b> PR	<b>CNPJ/CPF</b> 34.345.514/0001-09
<b>QUANTIDADE</b> 1,00	<b>ESPECIE</b>	<b>VOLUME</b>	<b>MARCA</b>	<b>NUMERAÇÃO</b>	<b>PESO BRUTO</b> 2,47	<b>PESO LÍQUIDO</b> 2,47

<b>DADOS DOS PRODUTOS / SERVIÇOS</b>													
<b>CÓDIGO PRODUTO</b>	<b>DESCRIÇÃO DO PRODUTO / SERVIÇO</b>	<b>NCM/SH</b>	<b>CST</b>	<b>CFOP</b>	<b>UN D</b>	<b>QUANT</b>	<b>VALOR UNIT</b>	<b>VALOR TOTAL</b>	<b>Desconto Abatimento</b>	<b>B.CÁLC ICMS</b>	<b>VALOR ICMS</b>	<b>ALÍQ. ICMS</b>	<b>V.APROX. TRIBUTOS</b>
288	BALANCA DE CONTROLE CORP CORPO INTEIRO PRETO NA	84231000	0400	6102	Un	1,00	833,65	833,65					79,20

<b>DADOS ADICIONAIS</b> <b>INFORMAÇÕES COMPLEMENTARES</b> Empresa optante pelo Simples Nacional, não gera direito a crédito fiscal; Pagto: Depósito conta; Val. Aproximado dos Tributos : R\$ 79,20 (9.50% Produto/9.50% Serviço) Fonte: IBPT::BANCO CAIXA (104) - AGENCIA 3716 - C/C 650-0 - NOTA DE EMPENHO 2020NE#00102.	<b>RESERVADO AO FISCO</b>
---	---------------------------

Recebemos da empresa OTMIZA COMERCIAL LTDA ME os produtos/serviços constantes da nota fiscal indicada ao lado		<b>NFE</b> <b>Série: 1</b> <b>N.: 867</b>
Data de Recebimento	Identificação e assinatura do Recebedor	

0112

<b>IDENTIFICAÇÃO DO EMITENTE</b>  <b>OTMIZA</b> <b>OTMIZA COMERCIAL LTDA ME</b> AVENIDA IPANEMA QUADRA 03 LOTE 17 ESQ. C/ RUA CARAMURU 74343010 GOIÂNIA-GO Fone:(62) 3434-1680	<b>DANFE</b> DOCUMENTO AUXILIAR DA NOTA FISCAL ELETRÔNICA 0-ENTRADA 1-SAÍDA	 CHAVE DE ACESSO 5221 0120 4134 9400 0143 5500 1000 0008 6910 0000 3255 Consulta de autenticidade no portal nacional da NF-e <a href="http://www.nfe.fazenda.gov.br/portal">www.nfe.fazenda.gov.br/portal</a> ou no site da Sefaz Autorizadora
	N.: 869 Série: 1 Folha: 1 /	

NATUREZA DA OPERAÇÃO Venda de mercadoria adquirida ou recebida de terceiros	PROTOCOLO DE AUTORIZAÇÃO DE USO 152213782352159 29/01/2021 09:55:49
INSCRIÇÃO ESTADUAL 10.602.711-5	INSCRIÇÃO ESTADUAL DO SUBST. TRIBUT. CNPJ/CPF 20.413.494/0001-43

<b>DESTINATÁRIO / REMETENTE</b>		CNPJ	DATA DA EMISSÃO
NOME / RAZÃO SOCIAL BASE ADMINISTRATIVA DA GUARNIÇÃO DE FORTALEZA		09.644.710/0001-29	29/01/2021
ENDEREÇO AV. LUCIANO CARNEIRO,840,	BAIRRO/DISTRITO BAIRRO DE FATIMA	CEP 60411-134	DATA DA SAÍDA 29/01/2021
MUNICÍPIO FORTALEZA	UF CE	FONE/FAX (85) 3403-7420	INSCRIÇÃO ESTADUAL ISENTO
			HORA DA SAÍDA 09:55:43

<b>FATURA / DUPLICATA</b> 869-1 29/01/2021 1.747,24
--

<b>CÁLCULO DO IMPOSTO</b>		BASE CÁLC ICMS	VALOR ICMS	BASE CÁLC ICMS ST	VALOR ICMS ST	TOTAL DOS PRODUTOS
						1.747,24
VALOR FRETE	VALOR SEGURO	VALOR DESCONTO	OUTRAS DESP	VALOR IPI	VALOR APROX TRIB	TOTAL DA NOTA
					165,99	1.747,24

<b>TRANSPORTADOR / VOLUMES TRANSPORTADOS</b>						
NOME / RAZÃO SOCIAL JEONCEL TRANSPORTES LTDA			FRETE POR CONTA 0-Emitente	CÓDIGO ANTT	PLACA DO VEÍC	UF CE
ENDEREÇO ROD BR 153 AREA,S/N FAZENDA RETIRO			MUNICÍPIO GOIÂNIA	UF GO	CNPJ/CPF 07.515.384/0001-24	INSCRIÇÃO ESTADUAL 106167464
QUANTIDADE 1,00	ESPÉCIE VOLUME	MARCA	NUMERAÇÃO	PESO BRUTO 36,80	PESO LÍQUIDO 36,80	



<b>DADOS DOS PRODUTOS / SERVIÇOS</b>													
CÓDIGO PRODUTO	DESCRIÇÃO DO PRODUTO / SERVIÇO	NCM/SH	CST	CFOP	UN D	QUANT	VALOR UNIT	VALOR TOTAL	Desconto Abatimento	B.CÁLC ICMS	VALOR ICMS	ALÍQ. ICMS	V.APROX. TRIBUTOS
345	LAVADORA AUTO LCA12 12KG BRANCO 220V	84502090	0400	6102	Un	1,00	1.747,24	1.747,24					165,99

<b>DADOS ADICIONAIS</b>	RESERVADO AO FISCO
<b>INFORMAÇÕES COMPLEMENTARES</b> Empresa optante pelo Simples Nacional, não gera direito a crédito fiscal;Pagto: Deposito conta;Fonte IBPT Val. Aproximado dos Tributos : R\$ 165,99 (9,50% Produto/9,50% Serviço) Fonte: IBPT;;BANCO CAIXA (104) - AGENCIA 3716 - C/C 650-0 - NOTA DE EMPENHO 2020NE800814.	

Recebemos da empresa OTMIZA COMERCIAL LTDA ME os produtos/serviços constantes da nota fiscal indicada ao lado	NFE
Data de Recebimento	Série: 1
Identificação e assinatura do Recebedor	N.: 869

0113



<b>IDENTIFICAÇÃO DO EMITENTE</b>  <b>OTMIZA</b> <b>OTIMIZA COMERCIAL LTDA ME</b> AVENIDA IPANEMA QUADRA 03 LOTE 17 ESQ. C/ RUA CARAMURU 74343010 GOIÂNIA-GO Fone:(62) 3434-1680	<b>DANFE</b> DOCUMENTO AUXILIAR DA NOTA FISCAL ELETRÔNICA 0-ENTRADA 1-SAÍDA	 <b>CHAVE DE ACESSO</b> 5221 0220 4134 9400 0143 5500 1000 0008 7010 0000 3268 Consulta de autenticidade no portal nacional da NF-e <a href="http://www.nfe.fazenda.gov.br/portal">www.nfe.fazenda.gov.br/portal</a> ou no site da Sefaz Autorizadora
	N.: 870 Série: 1 Folha: 1 /	

<b>NATUREZA DA OPERAÇÃO</b> Venda de mercadoria adquirida ou recebida de terceiros	<b>PROTOCOLO DE AUTORIZAÇÃO DE USO</b> 152213799757382 04/02/2021 16:47:58
<b>INSCRIÇÃO ESTADUAL</b> 10.602.711-5	<b>INSCRIÇÃO ESTADUAL DO SUBST. TRIBUT.</b> CNPJ/CPF 20.413.494/0001-43

<b>DESTINATÁRIO / REMETENTE</b> <b>NOME / RAZÃO SOCIAL</b> GRUPAMENTO DE APOIO DE CAMPO GRANDE		<b>CNPJ</b> 00394429/0191-20	<b>DATA DA EMISSÃO</b> 04/02/2021
<b>ENDEREÇO</b> AV. DUQUE DE CAXIAS,2905,	<b>BAIRRO/DISTRITO</b> BAIRRO SANTO ANTÔNIO	<b>CEP</b> 79101-900	<b>DATA DA SAÍDA</b> 04/02/2021
<b>MUNICÍPIO</b> CAMPO GRANDE	<b>UF</b> MS	<b>FONE/FAX</b> (67) 3368-3223	<b>INSCRIÇÃO ESTADUAL</b> ISENTA
<b>HORA DA SAÍDA</b> 16:47:29			

<b>FATURA / DUPLICATA</b> 870-1 04/02/2021 9.488,60
--

<b>CÁLCULO DO IMPOSTO</b> BASE CALC ICMS		VALOR ICMS	BASE CALC ICMS ST	VALOR ICMS ST	TOTAL DOS PRODUTOS 9.488,60
VALOR FRETE	VALOR SEGURO	VALOR DESCONTO	OUTRAS DESP	VALOR IPI	VALOR APROX TRIB 901,42
					TOTAL DA NOTA 9.488,60

<b>TRANSPORTADOR / VOLUMES TRANSPORTADOS</b> <b>NOME / RAZÃO SOCIAL</b> EXPRESSO APACHE TRANSPORTES E LOGISTICA LTDA						<b>FRETE POR CONTA</b> 0-Emitente	<b>CÓDIGO ANTT</b>	<b>PLACA DO VEÍC</b>	<b>UF</b> PR	<b>CNPJ/CPF</b> 34.345.514/0001-09
<b>ENDEREÇO</b> RUA JOÃO MARIA RIBAS,50 SANTA QUITÉRIA				<b>MUNICÍPIO</b> CURITIBA	<b>INSCRIÇÃO ESTADUAL</b>					
<b>QUANTIDADE</b> 4,00	<b>ESPÉCIE</b> CAIXAS	<b>MARCA</b>	<b>NUMERAÇÃO</b>	<b>PESO BRUTO</b> 47,99	<b>PESO LÍQUIDO</b> 0,00					



DADOS DOS PRODUTOS / SERVIÇOS													
CÓDIGO PRODUTO	DESCRIÇÃO DO PRODUTO / SERVIÇO	NCM/SH	CST	CFOP	UN D	QUANT	VALOR UNIT	VALOR TOTAL	Desconto Abatimento	B.CALC ICMS	VALOR ICMS	ALIQ. ICMS	V.APROX. TRIBUTOS
350	MOCHILA ASSAULT - CAMUFLADO WARSKIN	42029200	0400	6102	Un	38,00	249,70	9.488,60					901,42

**DADOS ADICIONAIS**

<b>INFORMAÇÕES COMPLEMENTARES</b> Empresa optante pelo Simples Nacional, não gera direito a crédito fiscal; Pagto: Deposito conta; Fonte IBPT Val. Aproximado dos Tributos : R\$ 901,42 (9,50% Produto/9,50% Serviço) Fonte: IBPT::BANCO CAIXA (104) - AGENCIA 3716 - C/C 650-0 - NOTA DE EMPENHO 2020NE801055..	<b>RESERVADO AO FISCO</b>
---	---------------------------

Recebemos da empresa OTMIZA COMERCIAL LTDA ME os produtos/serviços constantes da nota fiscal indicada ao lado	<b>NFE</b> Série: 1 N.: 870
Data de Recebimento	Identificação e assinatura do Recebedor

0114

<b>IDENTIFICAÇÃO DO EMITENTE</b>  <b>OTMIZA</b> <b>OTMIZA COMERCIAL LTDA ME</b> AVENIDA IPANEMA QUADRA 03 LOTE 17 ESQ. C/ RUA CARAMURU 74343010 GOIÂNIA-GO Fone:(62) 3434-1680	<b>DANFE</b> DOCUMENTO AUXILIAR DA NOTA FISCAL ELETRÔNICA 0-ENTRADA 1-SAÍDA <b>1</b> N.: 873 Série: 1 Folha: 1 /	 <b>CHAVE DE ACESSO</b> 5221 0220 4134 9400 0143 5500 1000 0008 7310 0000 3308
		Consulta de autenticidade no portal nacional da NF-e <a href="http://www.nfe.fazenda.gov.br/portal">www.nfe.fazenda.gov.br/portal</a> ou no site da Sefaz Autorizadora

<b>NATUREZA DA OPERAÇÃO</b> Venda de mercadoria adquirida ou recebida de terceiros	<b>PROTOCOLO DE AUTORIZAÇÃO DE USO</b> 152213838889891 19/02/2021 16:41:49
<b>INSCRIÇÃO ESTADUAL</b> 10.602.711-5	<b>INSCRIÇÃO ESTADUAL DO SUBST. TRIBUT.</b> CNPJ/CPF 20.413.494/0001-43

<b>DESTINATÁRIO / REMETENTE</b>		<b>CNPJ</b> 23.396.663/0001-72	<b>DATA DA EMISSÃO</b> 19/02/2021
<b>NOME / RAZÃO SOCIAL</b> BASE DE ADMINISTRAÇÃO DE APOIO DO CMN		<b>CEP</b> 66.015-175	<b>DATA DA SAÍDA</b> 19/02/2021
<b>ENDEREÇO</b> RUA JOÃO DIOGO,458,	<b>BAIRRO/DISTRITO</b> CAMPINA	<b>INSCRIÇÃO ESTADUAL</b> ISENTO	<b>HORA DA SAÍDA</b> 16:41:43
<b>MUNICÍPIO</b> BELÉM	<b>UF PA</b>	<b>FONE/FAX</b> (91) 3211-3733	

<b>FATURA / DUPLICATA</b> 873-1 19/02/2021 976,89
--



<b>CÁLCULO DO IMPOSTO</b>					
<b>BASE CALC ICMS</b>	<b>VALOR ICMS</b>	<b>BASE CÁLC ICMS ST</b>	<b>VALOR ICMS ST</b>	<b>TOTAL DOS PRODUTOS</b> 976,89	
<b>VALOR FRETE</b>	<b>VALOR SEGURO</b>	<b>VALOR DESCONTO</b>	<b>OUTRAS DESP</b>	<b>VALOR IPI</b>	<b>VALOR APROX TRIB</b> 92,80
					<b>TOTAL DA NOTA</b> 976,89

<b>TRANSPORTADOR / VOLUMES TRANSPORTADOS</b>					
<b>NOME / RAZÃO SOCIAL</b> OTMIZA COMERCIAL LTDA	<b>FRETE POR CONTA</b> 0-Emitente	<b>CÓDIGO ANTT</b>	<b>PLACA DO VEÍC</b>	<b>UF</b> GO	<b>CNPJ/CPF</b> 20.413.494/0001-43
<b>ENDEREÇO</b> AV. IPANEMA ESQ. RUA CARAMURU, Nº 235, QD. 03, LT. 17, SALA 08,109	<b>MUNICÍPIO</b> GOIÂNIA	<b>UF</b> GO	<b>INSCRIÇÃO ESTADUAL</b> 10.602.711-5		
<b>QUANTIDADE</b> 1,00	<b>ESPECIE</b>	<b>MARCA</b>	<b>NUMERAÇÃO</b>	<b>PESO BRUTO</b> 0,00	<b>PESO LÍQUIDO</b> 0,00

<b>DADOS DOS PRODUTOS / SERVIÇOS</b>													
CÓDIGO PRODUTO	DESCRIÇÃO DO PRODUTO / SERVIÇO	NCM/SH	CST	CFOP	UN D	QUANT	VALOR UNIT	VALOR TOTAL	Desconto Abatimento	B.CÁLC ICMS	VALOR ICMS	ALÍQ. ICMS	V.APROX. TRIBUTOS
301	FOGAO CARIBE 6081 6B BRANCO BIVOLT	73211100	0400	6102	Un	1,00	976,89	976,89					92,80

<b>DADOS ADICIONAIS</b>	<b>RESERVADO AO FISCO</b>
<b>INFORMAÇÕES COMPLEMENTARES</b> Empresa optante pelo Simples Nacional, não gera direito a crédito fiscal: Pagto: Deposito conta; Fonte IBPT Val. Aproximado dos Tributos : R\$ 92,80 (9,50% Produto/9,50% Serviço) Fonte: IBPT::BANCO ITAU (104) - AGENCIA 3716 - C/C 650-0 - NOTA DE EMPENHO 2020NER00724.	

Recebemos da empresa OTMIZA COMERCIAL LTDA ME os produtos/serviços constantes da nota fiscal indicada ao lado		<b>NFE</b> <b>Série: 1</b> <b>N.: 873</b>
Data de Recebimento	Identificação e assinatura do Recebedor	

<b>IDENTIFICAÇÃO DO EMITENTE</b>  <b>OTMIZA</b> <b>OTMIZA COMERCIAL LTDA ME</b> AVENIDA IPANEMA QUADRA 03 LOTE 17 ESQ. C/ RUA CARAMURU 74343010 GOIÂNIA-GO Fone:(62) 3434-1680	<b>DANFE</b> DOCUMENTO AUXILIAR DA NOTA FISCAL ELETRÔNICA 0-ENTRADA 1-SAÍDA <b>1</b> N.: 874 Série: 1 Folha: 1 /	 CHAVE DE ACESSO 5221 0220 4134 9400 0143 5500 1000 0008 7410 0000 3313
		Consulta de autenticidade no portal nacional da NF-e <a href="http://www.nfe.fazenda.gov.br/portal">www.nfe.fazenda.gov.br/portal</a> ou no site da Sefaz Autorizadora
		PROTOCOLO DE AUTORIZAÇÃO DE USO 152213847335645 23/02/2021 08:35:03

NATUREZA DA OPERAÇÃO Venda de mercadoria adquirida ou recebida de terceiros	PROTOCOLO DE AUTORIZAÇÃO DE USO 152213847335645 23/02/2021 08:35:03
INSCRIÇÃO ESTADUAL 10.602.711-5	INSCRIÇÃO ESTADUAL DO SUBST. TRIBUT. CNPJ/CPF 20.413.494/0001-43

DESTINATÁRIO / REMETENTE		CNPJ	DATA DA EMISSÃO
NOME / RAZÃO SOCIAL PREFEITURA MUNICIPAL DE TERESÓPOLIS		29.138.369/0001-47	23/02/2021
ENDEREÇO AV. FELICIANO SODRÉ,675.	BAIRRO/DISTRITO VÁRZEA	CEP 25963-082	DATA DA SAÍDA 23/02/2021
MUNICÍPIO TERESÓPOLIS	UF RJ	FONE/FAX INSCRIÇÃO ESTADUAL ISENTO	HORA DA SAÍDA 08:34:35

FATURA / DUPLICATA 874-1 23/02/2021 229.000,00
---

CÁLCULO DO IMPOSTO					
BASE CALC ICMS	VALOR ICMS	BASE CALC ICMS ST	VALOR ICMS ST	TOTAL DOS PRODUTOS 229.000,00	
VALOR FRETE	VALOR SEGURO	VALOR DESCONTO	OUTRAS DESP	VALOR IPI	VALOR APROX TRIB 21.755,00
				TOTAL DA NOTA 229.000,00	

TRANSPORTADOR / VOLUMES TRANSPORTADOS						
NOME / RAZÃO SOCIAL EXPRESSO APACHE TRANSPORTES E LOGISTICA LTDA		FRETE POR CONTA 0-Emitente	CÓDIGO ANTT	PLACA DO VEÍC	UF RJ	CNPJ/CPF 34.345.514/0001-09
ENDEREÇO RUA JOÃO MARIA RIBAS,50 SANTA QUITÉRIA			MUNICÍPIO CURITIBA	UF PR	INSCRIÇÃO ESTADUAL	
QUANTIDADE 1,00	ESPECIE UNIDADE	MARCA	NUMERAÇÃO	PESO BRUTO 6.150,00	PESO LÍQUIDO 6.150,00	

DADOS DOS PRODUTOS / SERVIÇOS													
CÓDIGO PRODUTO	DESCRIÇÃO DO PRODUTO / SERVIÇO	NCM/SH	CST	CFOP	UN D	QUANT	VALOR UNIT	VALOR TOTAL	Desconto Abatimento	B.CÁLC ICMS	VALOR ICMS	ALÍQ. ICMS	V.APROX. TRIBUTOS
359	RETROESCAVADEIRA. MOTOR A DIESEL C/ PESO OPERACIONAL DE 6.600KG CACAMBA FRONTAL DE 1M3 E RETRO DE 0.25CBM. CAPACIDADE DE CARGA DE 2.600KG. MODELO UN42. Nos DE SERIE 920101491/ 920101500	84295900	0400	6102	Un	1,00	229.000,00	229.000,00					21.755,00

<b>DADOS ADICIONAIS</b> INFORMAÇÕES COMPLEMENTARES Empresa optante pelo Simples Nacional, não gera direito a crédito fiscal; Pagto: Deposito conta; Fonte IBPT Val. Aproximado dos Tributos : R\$ 21.755,00 (9,50% Produto/9,50% Serviço) Fonte: IBPT::BANCO ITAU (104) - AGENCIA 3716 - C/C 650-0 - NOTA DE EMPENHO 1723/2020 E 1725/2020 - CONTRATO Nº 025.	RESERVADO AO FISCO
---	--------------------

Recebemos da empresa OTMIZA COMERCIAL LTDA ME os produtos/serviços constantes da nota fiscal indicada ao lado		NFE
Data de Recebimento	Identificação e assinatura do Recebedor	Série: 1 N.: 874

IDENTIFICAÇÃO DO EMITENTE



OTMIZA COMERCIAL LTDA ME  
 AVENIDA IPANEMA QUADRA 03 LOTE 17 ESQ. C/ RUA CARAMURU  
 74343010 GOIÂNIA-GO  
 Fone:(62) 3434-1680

DANFE

DOCUMENTO  
 AUXILIAR DA  
 NOTA FISCAL  
 ELETRÔNICA  
 0-ENTRADA  
 I-SAÍDA

N.º: 875  
 Série: 1  
 Folha: 1 /

CHAVE DE ACESSO  
 5221 0220 4134 9400 0143 5500 1000 0008 7510 0000 3329

Consulta de autenticidade no portal nacional da NF-e  
 www.nfe.fazenda.gov.br/portal  
 ou no site da Selas Autorizadora

NATUREZA DA OPERAÇÃO

Venda de mercadorias adquiridas ou recebidas de terceiros

INSCRIÇÃO ESTADUAL

152213847357125 23/02/2021 08:43:03

DESTINATÁRIO / REMETENTE

10.602.711-5  
 CNPJ/CPF 20.413.494/0001-43

NOME / RAZÃO SOCIAL

PREFEITURA MUNICIPAL DE ITACURUBI

ENDEREÇO

RUA AMÁLIA CARVALHO ROCHA,316.

MUNICÍPIO

ITACURUBI

UF

RS

FAATURA / DUPLICATA

875-1 23/02/2021 229.000,00

CALCULO DO IMPOSTO

BASE CALC ICMS	VALOR ICMS	BASE CALC ICMS ST	VALOR ICMS ST	TOTAL DOS PRODUTOS	229.000,00
VALOR FRETE	VALOR SEGURO	VALOR DESCONTO	OUTRAS DESP	VALOR IPI	VALOR APROX TRIB
VALOR FRETE	VALOR SEGURO	VALOR DESCONTO	OUTRAS DESP	VALOR IPI	TOTAL DA NOTA
VALOR FRETE	VALOR SEGURO	VALOR DESCONTO	OUTRAS DESP	VALOR IPI	TOTAL DOS PRODUTOS
VALOR FRETE	VALOR SEGURO	VALOR DESCONTO	OUTRAS DESP	VALOR IPI	TOTAL DA NOTA
VALOR FRETE	VALOR SEGURO	VALOR DESCONTO	OUTRAS DESP	VALOR IPI	TOTAL DOS PRODUTOS

T-TRANSPORTADOR / VOLUMES TRANSPORTADOS

N.º / RAZÃO SOCIAL	EXPRESSO APACHE TRANSPORTES E LOGÍSTICA LTDA	0-Emitente	FRETE POR CONTA	CÓDIGO ANTT	PLACA DO VEÍC	UF	CNPJ/CPF
N.º / RAZÃO SOCIAL	EXPRESSO APACHE TRANSPORTES E LOGÍSTICA LTDA	0-Emitente	FRETE POR CONTA	CÓDIGO ANTT	PLACA DO VEÍC	UF	CNPJ/CPF

ENDEREÇO

RUA JOÃO MARIA RIBAS,50 SANTA QUITERIA

QUANTIDADE

1,00

ESPECIE

UNIDADE

DESCRÇÃO DO PRODUTO / SERVIÇO

RETROESCAVADEIRA, MOTOR A

CÓDIGO PRODUTO	359	DESCRÇÃO DO PRODUTO / SERVIÇO	RETROESCAVADEIRA, MOTOR A	NCM/SH	84295900	CST	0400	QUANT	1,00	VALOR UNIT	229.000,00	VALOR TOTAL	229.000,00	Abatimento		H.C.ALC		VALOR ICMS		ALIQ. V.APROX. TRIBUTOS	21.755,00
----------------	-----	-------------------------------	---------------------------	--------	----------	-----	------	-------	------	------------	------------	-------------	------------	------------	--	---------	--	------------	--	-------------------------	-----------

DISEL C/ PESO OPERACIONAL DE 6.600KG CACAMBA FRONTAL DE 1M3 E RETRO DE 0,25CBM. CAPACIDADE DE CARGA DE 2.600KG. MODELO UN42. Nos DE SERIE 920101491/ 920101500

DADOS ADICIONAIS

INFORMAÇÕES COMPLEMENTARES

Empresa optante pelo Simples Nacional, não gera direito a crédito fiscal.Pagor: Depósito conta:Fonte:IBPT Val. Aproximado dos Tributos : R\$ 21.755,00 (9,50% Produto)9,50% Serviço) Fonte: IBPT;;BANCO ITAU (104) - AGENCIA 3716 - C/C 650-0 - NOTA DE EMPENHO 2.659/2020 E 2.660/2020 - CONTRATO Nº 025/2020.



RESERVADO AO FISCO

Data de Recebimento

Identificação e assinatura do Recebedor

NFE  
 Série: 1  
 N.º: 875

0117

<b>IDENTIFICAÇÃO DO EMITENTE</b>  <b>OTMIZA</b> <b>OTMIZA COMERCIAL LTDA ME</b> AVENIDA IPANEMA QUADRA 03 LOTE 17 ESQ. C/ RUA CARAMURU 74343010 GOIÂNIA-GO Fone:(62) 3434-1680	<b>DANFE</b> DOCUMENTO AUXILIAR DA NOTA FISCAL ELETRÔNICA 0-ENTRADA 1-SAÍDA	 CHAVE DE ACESSO 5221 0320 4134 9400 0143 5500 1000 0008 7810 0000 3359 Consulta de autenticidade no portal nacional da NF-e <a href="http://www.nfe.fazenda.gov.br/portal">www.nfe.fazenda.gov.br/portal</a> ou no site da Sefaz Autorizadora	
	N.: 878 Série: 1 Folha: 1 /		1

NATUREZA DA OPERAÇÃO Venda de mercadoria adquirida ou recebida de terceiros	PROTOCOLO DE AUTORIZAÇÃO DE USO 152213874922162 05/03/2021 10:57:36
--	--

INSCRIÇÃO ESTADUAL 10.602.711-5	INSCRIÇÃO ESTADUAL DO SUBST. TRIBUT.	CNPJ/CPF 20.413.494/0001-43
------------------------------------	--------------------------------------	--------------------------------

DESTINATÁRIO / REMETENTE		CNPJ	DATA DA EMISSÃO
NOME / RAZÃO SOCIAL BASE ADMINISTRATIVA DE CURADO		31.543.958/0001-52	05/03/2021
ENDEREÇO AV. PROFESSOR LUIZ FREIRE, 198.	BAIRRO/DISTRITO CURADO	CEP 50740-437	DATA DA SAÍDA 05/03/2021
MUNICÍPIO RECIFE	UF PE	FONE/FAX	INSCRIÇÃO ESTADUAL ISENTO
			HORA DA SAÍDA 10:57:09

FATURA / DUPLICATA 878-1 05/03/2021 21.897,30
--

CALCULO DO IMPOSTO	
BASE CALC ICMS	TOTAL DOS PRODUTOS 21.897,30
VALOR ICMS	
BASE CÁLC ICMS ST	
VALOR ICMS ST	
VALOR FRETE	TOTAL DA NOTA 21.897,30
VALOR SEGURO	
VALOR DESCONTO	
OUTRAS DESP	
VALOR IPI	
VALOR APROX TRIB 2.080,24	

TRANSPORTADOR / VOLUMES TRANSPORTADOS					
NOME / RAZÃO SOCIAL JEONCEL TRANSPORTES LTDA	FRETE POR CONTA 0-Emitente	CÓDIGO ANTT	PLACA DO VEÍC	UF	CNPJ/CPF 07.515.384/0001-24
ENDEREÇO ROD BR 153 AREA,S/N FAZENDA RETIRO	MUNICÍPIO GOIÂNIA	UF GO	INSCRIÇÃO ESTADUAL 106167464		
QUANTIDADE 0,00	ESPÉCIE	MARCA	NUMERAÇÃO	PESO BRUTO 0,00	PESO LÍQUIDO 0,00

DADOS DOS PRODUTOS / SERVIÇOS													
CÓDIGO PRODUTO	DESCRIÇÃO DO PRODUTO / SERVIÇO	NCM/SH	CST	CFOP	UN D	QUANT	VALOR UNIT	VALOR TOTAL	Desconto Abatimento	B.CÁLC ICMS	VALOR ICMS	ALÍQ. ICMS	V.APROX. TRIBUTOS
358	JOELHEIRA ARTICULADA POLISPORTE	95069900	0400	6102	Un	15,00	619,96	9.299,40					883,44
354	LUVAS TEXX GP RACE PRETA M	42032900	0400	6102	Un	30,00	419,93	12.597,90					1.196,80

<b>DADOS ADICIONAIS</b> <b>INFORMAÇÕES COMPLEMENTARES</b> Empresa optante pelo Simples Nacional, não gera direito a crédito fiscal; Pagto: Deposito conta; Fonte IBPT Val. Aproximado dos Tributos : R\$ 2.080,24 (9,50% Produto/9,50% Serviço) Fonte: IBPT::BANCO CAIXA (104) - AGENCIA 3716 - C/C 650-0 - NOTA DE EMPENHO 2020NE#00555.	RESERVADO AO FISCO
---	--------------------

Recebemos da empresa OTMIZA COMERCIAL LTDA ME os produtos/serviços constantes da nota fiscal indicada ao lado	NFE
Data de Recebimento	Série: 1
Identificação e assinatura do Recebedor	N.: 878

IDENTIFICAÇÃO DO EMITENTE



OTMIZA COMERCIAL LTDA ME  
 AVENIDA IPANEMA QUADRA 03 LOTE 17 ESQ. C/ RUA CARAMURU  
 74343010 GOIÂNIA-GO  
 Fone:(62) 3088-4025

DANFE  
 DOCUMENTO  
 AUXILIAR DA  
 NOTA FISCAL  
 ELETRÔNICA  
 0-ENTRADA  
 1-SAIDA  
 N.º 880  
 Série: 1 /  
 Folha: 1 /

CHAVE DE ACESSO  
 5221 0320 4134 9400 0143 5500 1000 0008 8010 0000 3373  
 Consulta de autenticidade no portal nacional da NF-e  
 www.nfe.fazenda.gov.br/portal  
 ou no site da Sefaz Autorizadora

NATUREZA DA OPERAÇÃO

Venda de mercadorias adquiridas ou recebidas de terceiros

INSCRIÇÃO ESTADUAL

152213885592546 09/03/2021 15:27:16

INSCRIÇÃO ESTADUAL DO SUBST. TRIBUT.

20.413.494/0001-43

DESTINATÁRIO / REMETENTE

NOME / RAZÃO SOCIAL

DEPARTAMENTO DE POLÍCIA RODOVIÁRIA FEDERAL

ENDEREÇO

BAIRRO/DISTRITO

SPO. LT. 05.S/Nº, SEDE DO DPR/MI

SETOR POLICIAL SUL

MUNICÍPIO

UF

BRASILIA

DF

FATURA / DUPLICATA

880-1 09/03/2021 1.972.500,00

CALCULO DO IMPOSTO

BASE CALC ICMS	VALOR ICMS	BASE CALC ICMS ST	VALOR ICMS ST	TOTAL DOS PRODUTOS	1.972.500,00
VALOR FRETE	VALOR SEGURO	VALOR DESCONTO	OUTRAS DESP	VALOR IPI	VALOR APROX TRIB
					187.387,50
					TOTAL DA NOTA
					1.972.500,00

TRANSPORTADOR / VOLUMES TRANSPORTADOS

N.º / RAZÃO SOCIAL	UF	CNPJ/CPF	PLACA DO VEIC	UF	INSCRIÇÃO ESTADUAL
ITAUBI TRANSPORTES LTDA		08.693.795/0009-20			107110784
PRETE POR CONTA	CODIGO ANTT	0-Emiteinte	MUNICÍPIO	UF	INSCRIÇÃO ESTADUAL
			ANÁPOLIS		
QUANTIDADE	ESPECIE	MARCA	NUMERAÇÃO	PESO BRUTO	PESO LÍQUIDO
125,00				937,50	900,00

DADOS DOS PRODUTOS / SERVIÇOS

CODIGO PRODUTO	DESCRIÇÃO DO PRODUTO / SERVIÇO	NCM/SH	CST	PROP UN	UN	QUANT	VALOR UNIT	VALOR TOTAL	Abatimento	B.C.ALC	VALOR	ALIQ. V.APROX. TRIBUTOS
360	L52 CAP VALIANT FF399 P RF	65061000	0400	6102	Un	30,00	2.630,00	78.900,00			78.900,00	7.495,50
361	POLICE MAN U 56/S	65061000	0400	6102	Un	295,00	2.630,00	775.850,00			775.850,00	73.705,75
362	L52 CAP VALIANT FF399 P RF	65061000	0400	6102	Un	260,00	2.630,00	683.800,00			683.800,00	64.961,00
363	POLICE MAN U 60/L	65061000	0400	6102	Un	110,00	2.630,00	289.300,00			289.300,00	27.483,50
364	L52 CAP VALIANT FF399 P RF	65061000	0400	6102	Un	55,00	2.630,00	144.650,00			144.650,00	13.741,75

DADOS ADICIONAIS

INFORMAÇÕES COMPLEMENTARES

Empresa optante pelo Simples Nacional, não gera direito a crédito fiscal/Pagor. Depósito conta: Fone IBPT Val. Aproximado dos Tributos : R\$ 187.387,50 (9,50% Produto/9,50% Serviço) Fonte: IBPT: BANCO ITAU (341) - AGENCIA 8626 - C/C 17595-7 - NOTA DE EMPENHO 2020NE800307.

RESERVADO AO FISCO



Recebemos da empresa OTMIZA COMERCIAL LTDA ME os produtos/serviços constantes da nota fiscal indicada ao lado

Data de Recebimento

Identificação e assinatura do Recebedor

NFE  
 Série: 1  
 N.º 880

0119

<b>IDENTIFICAÇÃO DO EMITENTE</b>  <b>OTMIZA</b> <b>OTMIZA COMERCIAL LTDA ME</b> AVENIDA IPANEMA QUADRA 03 LOTE 17 ESQ. C/ RUA CARAMURU 74343010 GOIÂNIA-GO Fone:(62) 3088-4025	<b>DANFE</b> DOCUMENTO AUXILIAR DA NOTA FISCAL ELETRÔNICA 0-ENTRADA 1-SAÍDA	 <b>CHAVE DE ACESSO</b> 5221 0320 4134 9400 0143 5500 1000 0008 8110 0000 3389 Consulta de autenticidade no portal nacional da NF-e <a href="http://www.nfe.fazenda.gov.br/portal">www.nfe.fazenda.gov.br/portal</a> ou no site da Sefaz Autorizadora
	N.: 881 Série: 1 Folha: 1 /	
	1	

<b>NATUREZA DA OPERAÇÃO</b> Venda de mercadoria adquirida ou recebida de terceiros	<b>PROTOCOLO DE AUTORIZAÇÃO DE USO</b> 152213936974465 31/03/2021 09:36:44
---	---

<b>INSCRIÇÃO ESTADUAL</b> 10.602.711-5	<b>INSCRIÇÃO ESTADUAL DO SUBST. TRIBUT.</b>	<b>CNPJ/CPF</b> 20.413.494/0001-43
---	---	---------------------------------------

<b>DESTINATÁRIO / REMETENTE</b> NOME / RAZÃO SOCIAL BASE ADMINISTRATIVA DE CURADO				<b>CNPJ</b> 31.543.958/0001-52	<b>DATA DA EMISSÃO</b> 31/03/2021
<b>ENDEREÇO</b> AV. PROFESSOR LUIZ FREIRE,198,		<b>BAIRRO/DISTRITO</b> CURADO	<b>CEP</b> 50740-437	<b>DATA DA SAÍDA</b> 31/03/2021	
<b>MUNICÍPIO</b> RECIFE	<b>UF</b> PE	<b>FONE/FAX</b>	<b>INSCRIÇÃO ESTADUAL</b> ISENTA	<b>HORA DA SAÍDA</b> 09:36:36	

<b>FATURA / DUPLICATA</b> 881-1 31/03/2021 153,15
--



<b>CÁLCULO DO IMPOSTO</b>				
<b>BASE CÁLC ICMS</b>	<b>VALOR ICMS</b>	<b>BASE CÁLC ICMS ST</b>	<b>VALOR ICMS ST</b>	<b>TOTAL DOS PRODUTOS</b> 153,15
<b>VALOR FRETE</b>	<b>VALOR SEGURO</b>	<b>VALOR DESCONTO</b>	<b>OUTRAS DESP</b>	<b>VALOR APROX TRIB</b> 14,55
				<b>TOTAL DA NOTA</b> 153,15

<b>TRANSPORTADOR / VOLUMES TRANSPORTADOS</b>							
<b>NOME / RAZÃO SOCIAL</b> OTMIZA COMERCIAL LTDA			<b>FRETE POR CONTA</b> 0-Emitente	<b>CÓDIGO ANTT</b>	<b>PLACA DO VEIC</b>	<b>UF</b>	<b>CNPJ/CPF</b> 20.413.494/0001-43
<b>ENDEREÇO</b> AV. IPANEMA ESQ. RUA CARAMURU, Nº 235, QD. 03, LT. 17, SALA 08,109			<b>MUNICÍPIO</b> GOIÂNIA		<b>UF</b> GO	<b>INSCRIÇÃO ESTADUAL</b> 10.602.711-5	
<b>QUANTIDADE</b> 0,00	<b>ESPÉCIE</b>	<b>MARCA</b>	<b>NUMERAÇÃO</b>	<b>PESO BRUTO</b> 0,00		<b>PESO LÍQUIDO</b> 0,00	

<b>DADOS DOS PRODUTOS / SERVIÇOS</b>														
CÓDIGO PRODUTO	DESCRIÇÃO DO PRODUTO / SERVIÇO	NCM/SH	CST	CFOP	UN D	QUANT	VALOR UNIT	VALOR TOTAL	Desconto Abatimento	B.CÁLC ICMS	VALOR ICMS	ALIQ. ICMS	V.APROX. TRIBUTOS	
351	MEGAFONE CSR NT 200	85185000	0400	6102	Un	1,00	153,15	153,15					14,55	

<b>DADOS ADICIONAIS</b> <b>INFORMAÇÕES COMPLEMENTARES</b> Empresa optante pelo Simples Nacional, não gera direito a crédito fiscal.Pagto: Depósito conta;Fonte IBPT Val. Aproximado dos Tributos : R\$ 14,55 (9.50% Produto/9.50% Serviço) Fonte: IBPT::BANCO CAIXA (104) - AGENCIA 3716 - C/C 650-0 - NOTA DE EMPENHO 2020NE801130.	<b>RESERVADO AO FISCO</b>
--	---------------------------

Recebemos da empresa OTMIZA COMERCIAL LTDA ME os produtos/serviços constantes da nota fiscal indicada ao lado		<b>NFE</b> <b>Série: 1</b> <b>N.: 881</b>
Data de Recebimento	Identificação e assinatura do Recebedor	

<b>IDENTIFICAÇÃO DO EMITENTE</b>  <b>OTMIZA</b> <b>OTMIZA COMERCIAL LTDA ME</b> AVENIDA IPANEMA QUADRA 03 LOTE 17 ESQ. C/ RUA CARAMURU 74343010 GOIÂNIA-GO Fone:(62) 3088-4025	<b>DANFE</b> DOCUMENTO AUXILIAR DA NOTA FISCAL ELETRÔNICA 0-ENTRADA 1-SAÍDA	 <b>CHAVE DE ACESSO</b> 5221 0320 4134 9400 0143 5500 1000 0008 8210 0000 3394 Consulta de autenticidade no portal nacional da NF-e <a href="http://www.nfe.fazenda.gov.br/portal">www.nfe.fazenda.gov.br/portal</a> ou no site da Sefaz Autorizadora
	N.: 882 Série: 1 Folha: 1 /	
	1	

NATUREZA DA OPERAÇÃO Venda de mercadoria adquirida ou recebida de terceiros	PROTOCOLO DE AUTORIZAÇÃO DE USO 152213937081127 31/03/2021 10:08:42
INSCRIÇÃO ESTADUAL 10.602.711-5	INSCRIÇÃO ESTADUAL DO SUBST. TRIBUT. CNPJ/CPF 20.413.494/0001-43

<b>DESTINATÁRIO / REMETENTE</b>		CNPJ	DATA DA EMISSÃO
NOME / RAZÃO SOCIAL COMANDO DA 10ª BRIGADA DE INFANTARIA MOTORIZADA		09.593.769/0001-35	31/03/2021
ENDEREÇO BR 232, KM 10,S/Nº.	BAIRRO/DISTRITO CURADO	CEP 50950-903	DATA DA SAÍDA 31/03/2021
MUNICÍPIO RECIFE	UF PE	FONE/FAX INSCRIÇÃO ESTADUAL ISENTO	HORA DA SAÍDA 10:08:27

<b>FATURA / DUPLICATA</b> 882-1 31/03/2021 306,30
--

<b>CÁLCULO DO IMPOSTO</b>						
BASE CÁLC ICMS	VALOR ICMS	BASE CÁLC ICMS ST	VALOR ICMS ST	TOTAL DOS PRODUTOS 306,30		
VALOR FRETE	VALOR SEGURO	VALOR DESCONTO	OUTRAS DESP	VALOR IPI	VALOR APROX TRIB 29,10	TOTAL DA NOTA 306,30

<b>TRANSPORTADOR / VOLUMES TRANSPORTADOS</b>						
NOME / RAZÃO SOCIAL OTMIZA COMERCIAL LTDA		FRETE POR CONTA 0-Emitente	CÓDIGO ANTT	PLACA DO VEÍC	UF	CNPJ/CPF 20.413.494/0001-43
ENDEREÇO AV. IPANEMA ESQ. RUA CARAMURU, Nº 235, QD. 03, LT. 17, SALA 08,109		MUNICÍPIO GOIÂNIA		UF GO	INSCRIÇÃO ESTADUAL 10.602.711-5	
QUANTIDADE 0,00	ESPÉCIE	MARCA	NUMERAÇÃO	PESO BRUTO 0,00	PESO LÍQUIDO 0,00	



<b>DADOS DOS PRODUTOS / SERVIÇOS</b>													
CÓDIGO PRODUTO	DESCRIÇÃO DO PRODUTO / SERVIÇO	NCM/SH	CST	CFOP	UN D	QUANT	VALOR UNIT	VALOR TOTAL	Desconto Abatimento	B.CÁLC ICMS	VALOR ICMS	ALIQ. ICMS	V.APROX. TRIBUTOS
351	MEGAFONE CSR NT 200	85185000	0400	6102	Un	2,00	153,15	306,30					29,10

<b>DADOS ADICIONAIS</b> <b>INFORMAÇÕES COMPLEMENTARES</b> Empresa optante pelo Simples Nacional, não gera direito a crédito fiscal: Pagto: Depósito conta; Fonte IBPT Val. Aproximado dos Tributos : R\$ 29,10 (9,50% Produto/9,50% Serviço) Fonte: IBPT::BANCO CAIXA (104) - AGENCIA 3716 - C/C 650-0 - NOTA DE EMPENHO 2020NE800311.	<b>RESERVADO AO FISCO</b>
--	---------------------------

Recebemos da empresa OTMIZA COMERCIAL LTDA ME os produtos/serviços constantes da nota fiscal indicada ao lado		<b>NFE</b> <b>Série: 1</b> <b>N.: 882</b>
Data de Recebimento	Identificação e assinatura do Recebedor	

0121



<b>IDENTIFICAÇÃO DO EMITENTE</b>  <b>OTMIZA</b> <b>OTMIZA COMERCIAL LTDA ME</b> AVENIDA IPANEMA QUADRA 03 LOTE 17 ESQ. C/ RUA CARAMURU 74343010 GOIÂNIA-GO Fone:(62) 3088-4025	<b>DANFE</b> DOCUMENTO AUXILIAR DA NOTA FISCAL ELETRÔNICA 0-ENTRADA I-SAÍDA	 CHAVE DE ACESSO 5221 0320 4134 9400 0143 5500 1000 0008 8310 0000 3405 Consulta de autenticidade no portal nacional da NF-e <a href="http://www.nfe.fazenda.gov.br/portal">www.nfe.fazenda.gov.br/portal</a> ou no site da Sefaz Autorizadora
	N.: 883 Série: 1 Folha: 1 /	

NATUREZA DA OPERAÇÃO Venda de mercadoria adquirida ou recebida de terceiros	PROTOCOLO DE AUTORIZAÇÃO DE USO 152213937156972 31/03/2021 10:28:19
INSCRIÇÃO ESTADUAL 10.602.711-5	INSCRIÇÃO ESTADUAL DO SUBST. TRIBUT. CNPJ/CPF 20.413.494/0001-43

<b>DESTINATÁRIO / REMETENTE</b>		CNPJ	DATA DA EMISSÃO
NOME / RAZÃO SOCIAL UNIVERSIDADE FEDERAL DE ALFENAS		17.879.859/0001-15	31/03/2021
ENDEREÇO RUA GABRIEL MONTEIRO SILVA,700,	BAIRRO/DISTRITO CENTRO	CEP 37130001	DATA DA SAÍDA 31/03/2021
MUNICÍPIO ALFENAS	UF MG	FONE/FAX (35) 3701-9100	INSCRIÇÃO ESTADUAL ISENTO
			HORA DA SAÍDA 10:28:14

<b>FATURA / DUPLICATA</b> 883-1 31/03/2021 11.816,00
---

<b>CÁLCULO DO IMPOSTO</b>					
BASE CÁLC ICMS	VALOR ICMS	BASE CÁLC ICMS ST	VALOR ICMS ST	TOTAL DOS PRODUTOS 11.816,00	
VALOR FRETE	VALOR SEGURO	VALOR DESCONTO	OUTRAS DESP	VALOR IPI	VALOR APROX TRIB 1.122,52
					TOTAL DA NOTA 11.816,00

<b>TRANSPORTADOR / VOLUMES TRANSPORTADOS</b>						
NOME / RAZÃO SOCIAL EXPRESSO APACHE TRANSPORTES E LOGISTICA LTDA		FRETE POR CONTA 0-Emitente	CÓDIGO ANTT	PLACA DO VEÍC	UF PR	CNPJ/CPF 34.345.514/0001-09
ENDEREÇO RUA JOÃO MARIA RIBAS,50 SANTA QUITÉRIA			MUNICÍPIO CURITIBA	UF PR		INSCRIÇÃO ESTADUAL
QUANTIDADE 2,00	ESPÉCIE CAIXAS	MARCA	NUMERAÇÃO	PESO BRUTO 386,00	PESO LÍQUIDO 274,00	



<b>DADOS DOS PRODUTOS / SERVIÇOS</b>													
CÓDIGO PRODUTO	DESCRIÇÃO DO PRODUTO / SERVIÇO	NCM/SH	CST	CFOP	UN D	QUANT	VALOR UNIT	VALOR TOTAL	Desconto Abatimento	B.CÁLC ICMS	VALOR ICMS	ALÍQ. ICMS	V.APROX. TRIBUTOS
365	GEVP-2/CZ/220V 60Hz Refrigerador POP Vertical 1.27m - Com 2 Portas Vidro Duplo	84185090	0400	6102	Un	2,00	5.908,00	11.816,00					1.122,52

**DADOS ADICIONAIS**

<b>INFORMAÇÕES COMPLEMENTARES</b> Empresa optante pelo Simples Nacional, não gera direito a crédito fiscal; Pagto: Deposito conta; Fonte IBPT Val. Aproximado dos Tributos : R\$ 1.122,52 (9,50% Produto/9,50% Serviço) Fonte: IBPT::BANCO CAIXA (104) - AGENCIA 3716 - C/C 650-0 - NOTA DE EMPENHO 2020NE801175.	RESERVADO AO FISCO
--	--------------------

Recebemos da empresa OTMIZA COMERCIAL LTDA ME os produtos/serviços constantes da nota fiscal indicada ao lado	NFE
Data de Recebimento	Série: 1
Identificação e assinatura do Recebedor	N.: 883

0122

<b>IDENTIFICAÇÃO DO EMITENTE</b>  <b>OTMIZA</b> <b>OTMIZA COMERCIAL LTDA ME</b> AVENIDA IPANEMA QUADRA 03 LOTE 17 ESQ. C/ RUA CARAMURU 74343010 GOIÂNIA-GO Fone:(62) 3088-4025	<b>DANFE</b> DOCUMENTO AUXILIAR DA NOTA FISCAL ELETRÔNICA 0-ENTRADA 1-SAÍDA	 CHAVE DE ACESSO 5221 0420 4134 9400 0143 5500 1000 0008 8610 0000 3435 Consulta de autenticidade no portal nacional da NF-e <a href="http://www.nfe.fazenda.gov.br/portal">www.nfe.fazenda.gov.br/portal</a> ou no site da Sefaz Autorizadora
	N.: 886 Série: 1 Folha: 1 /	

NATUREZA DA OPERAÇÃO Venda de mercadoria adquirida ou recebida de terceiros	PROTOCOLO DE AUTORIZAÇÃO DE USO 152214006943906 27/04/2021 14:27:22
INSCRIÇÃO ESTADUAL 10.602.711-5	INSCRIÇÃO ESTADUAL DO SUBST. TRIBUT. CNPJ/CPF 20.413.494/0001-43

<b>DESTINATÁRIO / REMETENTE</b>		CNPJ	DATA DA EMISSÃO
NOME / RAZÃO SOCIAL CENTRO DE PREPARAÇÃO DE OFICIAIS DA RESERVA/PA		09.588.223/0001-96	27/04/2021
ENDEREÇO RUA CORREIA LIMA, 140,	BAIRRO/DISTRITO MENINO DEUS	CEP 909850-250	DATA DA SAÍDA 27/04/2021
MUNICÍPIO PORTO ALEGRE	UF RS	FONE/FAX INSCRIÇÃO ESTADUAL ISENTO	HORA DA SAÍDA 14:27:19

<b>FATURA / DUPLICATA</b> 886-1 27/04/2021 6.293,79
--

<b>CÁLCULO DO IMPOSTO</b>	
BASE CÁLC ICMS	TOTAL DOS PRODUTOS 6.293,79
VALOR ICMS	
BASE CÁLC ICMS ST	
VALOR ICMS ST	
VALOR FRETE	TOTAL DA NOTA 6.293,79
VALOR SEGURO	
VALOR DESCONTO	
OUTRAS DESP	
VALOR IPI	
VALOR APROX TRIB 597,91	

<b>TRANSPORTADOR / VOLUMES TRANSPORTADOS</b>						
NOME / RAZÃO SOCIAL OTMIZA COMERCIAL LTDA			FRETE POR CONTA 0-Emitente	CÓDIGO ANTT	PLACA DO VEÍC	UF GO
ENDEREÇO AV. IPANEMA ESQ. RUA CARAMURU, Nº 235, QD. 03, LT. 17, SALA 08,109			MUNICÍPIO GOIÂNIA			INSCRIÇÃO ESTADUAL 10.602.711-5
QUANTIDADE 0,00	ESPÉCIE	MARCA	NUMERAÇÃO	PESO BRUTO 0,00	PESO LÍQUIDO 0,00	

<b>DADOS DOS PRODUTOS / SERVIÇOS</b>													
CÓDIGO PRODUTO	DESCRIÇÃO DO PRODUTO / SERVIÇO	NCM/SH	CST	CFOP	UN D	QUANT	VALOR UNIT	VALOR TOTAL	Desconto Abatimento	B.CÁLC ICMS	VALOR ICMS	ALIQ. ICMS	V.APROX. TRIBUTOS
366	TIPPMANN Stormer Tactical Black	93040000	0400	6102	Un	3,00	2.097,93	6.293,79					597,91

<b>DADOS ADICIONAIS</b>	RESERVADO AO FISCO
<b>INFORMAÇÕES COMPLEMENTARES</b> Empresa optante pelo Simples Nacional, não gera direito a crédito fiscal; Pagto: Deposito conta; Fonte IBPT Val. Aproximado dos Tributos : R\$ 597,91 (9,50% Produto/9,50% Serviço) Fonte: IBPT;;BANCO ITAU ( 341) - AGENCIA 8626 - C/C 17.595-7 - NOTA DE EMPENHO 2020NE800457.	

Recebemos da empresa OTMIZA COMERCIAL LTDA ME os produtos/serviços constantes da nota fiscal indicada ao lado	NFE
Data de Recebimento	Série: 1
Identificação e assinatura do Recebedor	N.: 886

**IDENTIFICAÇÃO DO EMITENTE**



**OTMIZA COMERCIAL LTDA ME**  
 AVENIDA IPANEMA QUADRA 03 LOTE 17 ESQ. C/ RUA CARAMURU  
 74343010 GOIÂNIA-GO  
 Fone: (62) 3088-4025

**DANFE**  
 DOCUMENTO AUXILIAR DA NOTA FISCAL  
 0-ENTRADA ELETÔNICA  
 I-SAIDA

N.º: 887  
 Série: 1  
 Folha: 1 /

CHAVE DE ACESSO  
 5221 0420 4134 9400 0143 5500 1000 0008 8710 0000 3440

Consulta de autenticidade no portal nacional da NF-e  
 www.nfe.fazenda.gov.br/portal  
 ou no site da Setfaz Autorizadora



**NATUREZA DA OPERAÇÃO**

Venda de mercadoria adquirida ou recebida de terceiros

INSCRIÇÃO ESTADUAL

152214006950793 27/04/2021 14:29:50

INSCRIÇÃO ESTADUAL DO SUBST. TRIBUT.

20.413.494/0001-43

DESTINATÁRIO / REMETENTE

NOME / RAZÃO SOCIAL

CENTRO DE PREPARAÇÃO DE OFICIAIS DA RESERVA/PA

ENDEREÇO

RUA CORREIA LIMA, 140,

MUNICÍPIO

PORTO ALEGRE

FATURA / DUPLICATA

887-1 27/04/2021 8.391,72

CALCULO DO IMPOSTO

BASE CALC ICMS	VALOR ICMS	BASE CALC ICMS ST	VALOR ICMS ST	TOTAL DOS PRODUTOS
	8.391,72		8.391,72	8.391,72
VALOR FRETE	VALOR SEGURO	VALOR DESCONTO	OUTRAS DESP	VALOR IPI
				797,21
VALOR APROX TRIB	TOTAL DA NOTA			
	8.391,72			

T/TRANSPORTADOR / VOLUMES TRANSPORTADOS

N.º / RAZÃO SOCIAL	OTMIZA COMERCIAL LTDA
ENDEREÇO	AV. IPANEMA ESQ. RUA CARAMURU, Nº 235, QD. 03, LT. 17, SALA 08, 109
MUNICÍPIO	GOIÂNIA
UF	GO
INSCRIÇÃO ESTADUAL	10.602.711-5
CNPJ/CPF	20.413.494/0001-43

QUANTIDADE	ESPECIE	MARCA	NUMERAÇÃO	PESO BRUTO	PESO LÍQUIDO
0,00				0,00	0,00

DADOS DOS PRODUTOS / SERVIÇOS

CODIGO PRODUTO	366
DESCRIÇÃO DO PRODUTO / SERVIÇO	TIPPMANN Stormer Tactical Black
NCM/SH	93040000
CST	0400
CHOP UN	6102
UN	Un
QUANT	4,00
VALOR UNIT	2.097,93
VALOR TOTAL	8.391,72
Desconto Abatimento	
B.CALC ICMS	
VALOR ICMS	
VALOR APROX. TRIBUTOS	797,21

**DADOS ADICIONAIS**

INFORMAÇÕES COMPLEMENTARES

Produtor: 50% Serviço) Fonte: IBPT: BANCO ITAÚ ( 341) - AGENCIA 8636 - C/C 17.595-7 - NOTA DE EMPENHO 3030NE800460.  
 Depósito conta: Nome IBPT Val. Aproximado dos Tributos : R\$ 797,21 (9,50%  
 Reserva ao Fisco

Recebemos da empresa OTMIZA COMERCIAL LTDA ME os produtos/serviços constantes da nota fiscal indicada ao lado	Identificação e assinatura do Recebedor
Data de Recebimento	

NFE  
 Série: 1  
 N.º: 887

0124

Recebemos da empresa OTMIZA COMERCIAL LTDA ME os produtos/serviços constantes da nota fiscal indicada ao lado	Identificação e assinatura do Recebedor
Data de Recebimento	NFE Série: 1 N.: 890

**DADOS ADICIONAIS**  
**INFORMAÇÕES COMPLEMENTARES**  
 Reservado ao Fisco

367	PRODUTO	Machado Bahco Cnc.08-600	82013000	NCM/SH	0400	CST	6102	UF	4,00	QUANT	415,63	VALOR UNIT	1.662,52	VALOR TOTAL	Abatimento	R.C.A.I.C	VALOR	ICMS	VALOR	ICMS	ALIQ. V.APROX	157,94
-----	---------	--------------------------	----------	--------	------	-----	------	----	------	-------	--------	------------	----------	-------------	------------	-----------	-------	------	-------	------	---------------	--------

**DADOS DOS PRODUTOS / SERVIÇOS**

QUANTIDADE	0,00	ESPECIE	MARCA	NUMERAÇÃO	PESO BRUTO	PESO LÍQUIDO
ENDEREÇO	A.V. IPANEMA ESQ. RUA CARAMURU, Nº 235, QD. 03, LT. 17, SALA 08, 109					
MUNICÍPIO	GOIÂNIA					
UF	GO					
INSCRIÇÃO ESTADUAL	10.602.711-5					

**TRANSPORTADOR / VOLUMES TRANSPORTADOS**

VALOR FRETE	VALOR SEGURO	VALOR DESCONTO	OUTRAS DESP	VALOR IPI	VALOR APROX TRIB	TOTAL DA NOTA
1.662,52					1.662,52	1.662,52

**CALCULO DO IMPOSTO**

BASE CALC ICMS	VALOR ICMS	BASE CALC ICMS ST	VALOR ICMS ST	TOTAL DOS PRODUTOS
				1.662,52

**FATURA / DUPLICATA**

890-1 27/04/2021 1.662,52

TEFE	AM	FONE/FAX	INSCRIÇÃO ESTADUAL	ISENTO	HORA DA SAÍDA
			69470-000		15:05:33
MUNICÍPIO	UF	TEFE	CEP	DATA DA SAÍDA	
ESTRADA DO AEROPORTO, 4174,	GO		27/04/2021		
ENDEREÇO	BAIRRO/DISTRITO	CNPJ	DATA DA EMISSÃO		
COMANDO DA 16ª BRIGADA DE INFANTARIA DE SELVA		09.570.063/0001-58	27/04/2021		
NOME / RAZÃO SOCIAL					
DESTINATÁRIO / REMITENTE					
10.602.711-5					
INSCRIÇÃO ESTADUAL					
152214007056482 27/04/2021 15:06:02					
Venda de mercadoria adquirida ou recebida de terceiros					
INSCRIÇÃO ESTADUAL DO SUBST. TRIBUT.					
20.413.494/0001-43					
CNPJ/CPF					
20.413.494/0001-43					
PROTÓCOLO DE AUTORIZAÇÃO DE USO					

**NATUREZA DA OPERAÇÃO**

AVENIDA IPANEMA QUADRA 03 LOTE 17 ESQ. C/ RUA CARAMURU

**OTMIZA COMERCIAL LTDA ME**

74343010 GOIÂNIA-GO

Fone:(62) 3088-4025

**DANFE**

DOCUMENTO AUXILIAR DA NOTA FISCAL ELETRÔNICA

0-ENTRADA 1-SAÍDA

N.: 890

Série: 1

Folha: 1 /



CHAVE DE ACESSO

5221 0420 4134 9400 0143 5500 1000 0008 9010 0000 3470

Consulta de autenticidade no portal nacional da NF-e

www.nfe.fazenda.gov.br/portal

ou no site da Setfaz Autorizadora

<b>IDENTIFICAÇÃO DO EMITENTE</b>  <b>OTMIZA</b> <b>OTMIZA COMERCIAL LTDA ME</b> AVENIDA IPANEMA QUADRA 03 LOTE 17 ESQ. C/ RUA CARAMURU 74343010 GOIÂNIA-GO Fone:(62) 3088-4025	<b>DANFE</b> DOCUMENTO AUXILIAR DA NOTA FISCAL ELETRÔNICA 0-ENTRADA 1-SAÍDA <b>1</b> <b>N.: 891</b> <b>Série: 1</b> <b>Folha: 1 /</b>	 CHAVE DE ACESSO 5221 0420 4134 9400 0143 5500 1000 0008 9110 0000 3486
		Consulta de autenticidade no portal nacional da NF-e <a href="http://www.nfe.fazenda.gov.br/portal">www.nfe.fazenda.gov.br/portal</a> ou no site da Sefaz Autorizadora
		PROTOCOLO DE AUTORIZAÇÃO DE USO 152214014829252 30/04/2021 11:38:31

NATUREZA DA OPERAÇÃO Venda de mercadoria adquirida ou recebida de terceiros		PROTOCOLO DE AUTORIZAÇÃO DE USO 152214014829252 30/04/2021 11:38:31	
INSCRIÇÃO ESTADUAL 10.602.711-5	INSCRIÇÃO ESTADUAL DO SUBST. TRIBUT. 	CNPJ/CPF 20.413.494/0001-43	

DESTINATÁRIO / REMETENTE		CNPJ	DATA DA EMISSÃO
NOME / RAZÃO SOCIAL 23 BATALHAO LOGISTICO DE SELVA		09576614/0001-90	30/04/2021
ENDEREÇO RODOVIA TRANSAMAZONICA, KM 9,S/Nº,	BAIRRO/DISTRITO NOVA MARABA	CEP 68507-765	DATA DA SAÍDA 30/04/2021
MUNICÍPIO MARABÁ	UF PA	FONE/FAX (94) 3312-1210	INSCRIÇÃO ESTADUAL ISENTO
			HORA DA SAÍDA 11:38:24

FATURA / DUPLICATA 891-1 30/04/2021 9.970,04
---

CÁLCULO DO IMPOSTO					
BASE CÁLC ICMS	VALOR ICMS	BASE CÁLC ICMS ST	VALOR ICMS ST	TOTAL DOS PRODUTOS 9.970,04	
VALOR FRETE	VALOR SEGURO	VALOR DESCONTO	OUTRAS DESP	VALOR IPI	VALOR APROX TRIB 947,15
					TOTAL DA NOTA <b>9.970,04</b>

TRANSPORTADOR / VOLUMES TRANSPORTADOS						
NOME / RAZÃO SOCIAL EXPRESSO APACHE TRANSPORTES E LOGISTICA LTDA		FRETE POR CONTA 0-Emitente	CÓDIGO ANTT	PLACA DO VEÍC	UF PR	CNPJ/CPF 34.345.514/0001-09
ENDEREÇO RUA JOÃO MARIA RIBAS,50 SANTA QUITÉRIA		MUNICÍPIO CURITIBA		UF PR		INSCRIÇÃO ESTADUAL
QUANTIDADE 2,00	ESPÉCIE CAIXAS	MARCA	NUMERAÇÃO	PESO BRUTO 216,00	PESO LÍQUIDO 177,00	

DADOS DOS PRODUTOS / SERVIÇOS													
CÓDIGO PRODUTO	DESCRIÇÃO DO PRODUTO / SERVIÇO	NCM/SH	CST	CFOP	UN D	QUANT	VALOR UNIT	VALOR TOTAL	Desconto Abatimento	B.CÁLC ICMS	VALOR ICMS	ALÍQ. ICMS	V.APROX. TRIBUTOS
179	MODELADORA DE PAO C/CAVALETE NR12	84381000	0400	6102	Un	2,00	4.985,02	9.970,04					947,15

<b>DADOS ADICIONAIS</b> INFORMAÇÕES COMPLEMENTARES Empresa optante pelo Simples Nacional, não gera direito a crédito fiscal; Pagto: Deposito conta; Fonte IBPT Val. Aproximado dos Tributos : R\$ 947,15 (9.50% Produto/9.50% Serviço) Fonte: IBPT::BANCO ITAU ( 341) - AGENCIA 8626 - C/C 17.595-7 - NOTA DE EMPENHO 2020NE800073.	RESERVADO AO FISCO
---	--------------------

Recebemos da empresa OTMIZA COMERCIAL LTDA ME os produtos/serviços constantes da nota fiscal indicada ao lado	NFE Série: 1 N.: 891
Data de Recebimento	Identificação e assinatura do Recebedor

0126

IDENTIFICAÇÃO DO EMITENTE



AVENIDA IPANEMA QUADRA 03 LOTE 17 ESQ. C/ RUA CARAMURU  
 OTMIZA COMERCIAL LTDA ME  
 74343010 GOIÂNIA-GO  
 Fone:(62) 3088-4025

DANFE

DOCUMENTO  
 AUXILIAR DA  
 NOTA FISCAL  
 ELETRÔNICA  
 0-ENTRADA  
 1-SAÍDA

1

N.º 894  
 Série: 1  
 Folhas: 1 /

CHAVE DE ACESSO  
 5221 0520 4134 9400 0143 5500 1000 0008 9410 0000 3511  
 Consulta de autenticidade no portal nacional da NF-e  
 www.nfe.fazenda.gov.br/portal  
 ou no site da Sefaz Autorizadora

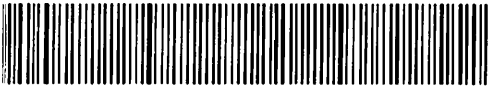

NATUREZA DA OPERAÇÃO

Venda de mercadoria adquirida ou recebida de terceiros

INSCRIÇÃO ESTADUAL

152214022871298 03/05/2021 14:14:09

INSCRIÇÃO ESTADUAL DO SUBST. TRIBUT.

CNPJ/CPF

20.413.494/0001-43

DESTINATÁRIO / REMETENTE

NOME / RAZÃO SOCIAL

5º BATALHÃO DE ENGENHARIA DE COMBATE BLINDADO

ENDEREÇO

AV. EXP. EDMUNDO ARRABAR,2338.

MUNICÍPIO

UF

SC

FONE/FAX

SANTA ROSA

CEP

89400-000

DATA DA SAÍDA

03/05/2021

HORA DA SAÍDA

14:14:03

CALCULO DO IMPOSTO

894-1 03/05/2021 50.951,90

BASE CALC ICMS

VALOR ICMS

50.951,90

VALOR FRETE

0,00

VALOR SEGURO

0,00

VALOR DESCONTO

0,00

OUTRAS DESP

0,00

VALOR IPI

4.840,43

VALOR APROX TRIB

0,00

TOTAL DOS PRODUTOS

50.951,90

TRANSPORTADOR / VOLUMES TRANSPORTADOS

N.º / RAZÃO SOCIAL

EXPRESSO APACHE TRANSPORTES E LOGISTICA LTDA

0-Emitente

0,00

FRETE POR CONTA

0,00

CODIGO ANTT

0,00

PLACA DO VEIC

0,00

UF

SC

CNPJ/CPF

34.345.514/0001-09

INSCRIÇÃO ESTADUAL

0,00

ENDEREÇO

RUA JOÃO MARIA RIBAS,50 SANTA QUITERIA

MUNICÍPIO

0,00

ESPECIE

0,00

MARCA

0,00

QUANTIDADE

1,00

DESCR. DO PRODUTO / SERVIÇO

CONTAINER MISTO SANITÁRIO

NCM/SH

86090000

CST

0400

CHOP

6102

UN

Un

QUANT

1,00

VALOR UNIT

50.951,90

VALOR TOTAL

50.951,90

DESCONTO

Abatimento

B.CALC

0,00

VALOR ICMS

0,00

VALOR ALIQ. TRIBUTOS

4.840,43

VALOR APROX. TRIBUTOS

4.840,43

RESERVADO AO FISCO

0,00

DADOS ADICIONAIS

INFORMAÇÕES COMPLEMENTARES

Produto/9,50% Serviço) Fone: IBPT::BANCO ITAU ( 341) - AGENCIA 8626 - C/C 17.595-7 - NOTA DE EMPENHO 2019NE800286.

Empresa optante pelo Simples Nacional, não gera direito a crédito fiscal.Pagto: Depósito conta;Fonc: IBPT Val. Aproximado dos Tributos : R\$ 4.840,43 (9,50%

Recebemos da empresa OTMIZA COMERCIAL LTDA ME os produtos/serviços constantes da nota fiscal indicada no lado

Identificação e assinatura do Recebedor

Data de Recebimento

NFE



Série: 1

N.º 894

0127

<b>IDENTIFICAÇÃO DO EMITENTE</b>  <b>OTMIZA</b> <b>OTMIZA COMERCIAL LTDA ME</b> AVENIDA IPANEMA QUADRA 03 LOTE 17 ESQ. C/ RUA CARAMURU 1-SAIDA 74343010 GOIÂNIA-GO Fone:(62) 3088-4025		<b>DANFE</b> DOCUMENTO AUXILIAR DA NOTA FISCAL ELETRÔNICA 0-ENTRADA 1-SAIDA N: 896 Série: 1 Folha: 1 /	CHAVE DE ACESSO 5221 0520 4134 9400 0143 5500 1000 0008 9610 0000 3532 Consulta de autenticidade no portal nacional da NF-e <a href="http://www.nfe.fazenda.gov.br/portal">www.nfe.fazenda.gov.br/portal</a> ou no site da Sefaz Autorizadora
NATUREZA DA OPERAÇÃO Venda de mercadoria adquirida ou recebida de terceiros INSCRIÇÃO ESTADUAL 152214025161651 04/05/2021 11:09:03 CNPJ/CPF 20.413.494/0001-43		DESTINATÁRIO / REMETENTE NOME / RAZÃO SOCIAL UNIVERSIDADE FEDERAL DA BAHIA ENDEREÇO A.V. ADEMAR DE BARROS S/Nº, PAV. 06 MUNICÍPIO SALVADOR FATURA / DUPLICATA 896-1 04/05/2021 782,05 <b>CALCULO DO IMPOSTO</b> BASE CALC ICMS VALOR ICMS VALOR DESCONTO OUTRAS DESP VALOR IPI VALOR APROX TRIB TOTAL DOS PRODUTOS 782,05 VALOR FRETE VALOR SEGURO VALOR DESCONTO OUTRAS DESP VALOR IPI VALOR APROX TRIB TOTAL DA NOTA 782,05 TRANSPORTADOR / VOLUMES TRANSPORTADOS	
N / RAZÃO SOCIAL JEONCEL TRANSPORTES LTDA 0-Entitente FRETE POR CONTA CÓDIGO ANTT PLACA DO VEÍCULO UF CNPJ/CPF 07.515.384/0001-24		ENDEREÇO ROD BR 153 AREA.S/N FAZENDA RETIRO MUNICÍPIO GOIÂNIA UF GO INSCRIÇÃO ESTADUAL 106167464 QUANTIDADE 1,00 ESPECIE CAIXA MARCA NUMERAÇÃO PESO BRUTO PESO LÍQUIDO 19,70 17,90	
<b>DADOS DOS PRODUTOS / SERVIÇOS</b> CÓDIGO PRODUTO 369 DESCRIÇÃO DO PRODUTO / SERVIÇO FOGAO 4B ATLAS MONACO PLUS CACEND030000713 BRANCO NCM/SH 73211100 CST 0400 CFOP UN 6102 UN D UH QUANT 1,00 VALOR UNIT 782,05 VALOR TOTAL 782,05 Abatimento B.CALC ICMS VALOR ICMS VALOR ALIQ. V.APROX. TRIBUTOS 74,29		<b>DADOS ADICIONAIS</b> <b>INFORMAÇÕES COMPLEMENTARES</b> RESERVADO AO FISCO	
Recebemos da empresa OTMIZA COMERCIAL LTDA ME os produtos/serviços constantes da nota fiscal indicada ao lado Data de Recebimento Identificação e assinatura do Recebedor		NFE Série: 1 N: 896	

Empresa optante pelo Simples Nacional, não gera direito a crédito fiscal.Pagto: Depósito contat.Fonte IBPT Val. Aproximado dos Tributos : R\$ 74,29 (9,50% Produto)/50% Serviço) Fonte: IBPT::BRANCO ITAU ( 341) - AGENCIA 8626 - C/C 17.595-7 - NOTA DE EMPENHO 2020NEMK914

<b>IDENTIFICAÇÃO DO EMITENTE</b>  <b>OTMIZA</b> <b>OTMIZA COMERCIAL LTDA ME</b> AVENIDA IPANEMA QUADRA 03 LOTE 17 ESQ. C/ RUA CARAMURU 74343010 GOIÂNIA-GO Fone:(62) 3088-4025	<b>DANFE</b> DOCUMENTO AUXILIAR DA NOTA FISCAL ELETRÔNICA 0-ENTRADA 1-SAÍDA <b>1</b> N.: 897 Série: 1 Folha: 1 /	 <b>CHAVE DE ACESSO</b> 5221 0520 4134 9400 0143 5500 1000 0008 9710 0000 3548 Consulta de autenticidade no portal nacional da NF-e <a href="http://www.nfe.fazenda.gov.br/portal">www.nfe.fazenda.gov.br/portal</a> ou no site da Sefaz Autorizadora
---	---	---

<b>NATUREZA DA OPERAÇÃO</b> Venda de mercadoria adquirida ou recebida de terceiros		<b>PROTOCOLO DE AUTORIZAÇÃO DE USO</b> 152214030678176 06/05/2021 09:32:05	
<b>INSCRIÇÃO ESTADUAL</b> 10.602.711-5	<b>INSCRIÇÃO ESTADUAL DO SUBST. TRIBUT.</b>	<b>CNPJ/CPF</b> 20.413.494/0001-43	

<b>DESTINATÁRIO / REMETENTE</b> <b>NOME / RAZÃO SOCIAL</b> 14º BATALHÃO LOGISTICO			<b>CNPJ</b> 09.593.838/0001-00	<b>DATA DA EMISSÃO</b> 06/05/2021
<b>ENDEREÇO</b> RUA SÃO MIGUEL,898,		<b>BAIRRO/DISTRITO</b> AFOGADOS	<b>CEP</b> 50850-000	<b>DATA DA SAÍDA</b> 06/05/2021
<b>MUNICÍPIO</b> RECIFE	<b>UF</b> PE	<b>FONE/FAX</b>	<b>INSCRIÇÃO ESTADUAL</b> ISENTO	<b>HORA DA SAÍDA</b> 09:31:58

<b>FATURA / DUPLICATA</b> 897-1 06/05/2021 833,65
--

<b>CALCULO DO IMPOSTO</b>					
<b>BASE CÁLC ICMS</b>	<b>VALOR ICMS</b>	<b>BASE CÁLC ICMS ST</b>	<b>VALOR ICMS ST</b>	<b>TOTAL DOS PRODUTOS</b> 833,65	
<b>VALOR FRETE</b>	<b>VALOR SEGURO</b>	<b>VALOR DESCONTO</b>	<b>OUTRAS DESP</b>	<b>VALOR IPI</b>	<b>VALOR APROX TRIB</b> 79,20
					<b>TOTAL DA NOTA</b> 833,65



<b>TRANSPORTADOR / VOLUMES TRANSPORTADOS</b>						
<b>NOME / RAZÃO SOCIAL</b> OTMIZA COMERCIAL LTDA		<b>FRETE POR CONTA</b> 0-Emitente	<b>CÓDIGO ANTT</b>	<b>PLACA DO VEÍC</b>	<b>UF</b> GO	<b>CNPJ/CPF</b> 20.413.494/0001-43
<b>ENDEREÇO</b> AV. IPANEMA ESQ. RUA CARAMURU, Nº 235, QD. 03, LT. 17, SALA 08,109			<b>MUNICÍPIO</b> GOIÂNIA		<b>UF</b> GO	<b>INSCRIÇÃO ESTADUAL</b> 10.602.711-5
<b>QUANTIDADE</b> 1,00	<b>ESPÉCIE</b> CAIXA	<b>MARCA</b>	<b>NUMERAÇÃO</b>	<b>PESO BRUTO</b> 3,10	<b>PESO LÍQUIDO</b> 3,10	

<b>DADOS DOS PRODUTOS / SERVIÇOS</b>													
<b>CÓDIGO PRODUTO</b>	<b>DESCRIÇÃO DO PRODUTO / SERVIÇO</b>	<b>NCM/SH</b>	<b>CST</b>	<b>CPOP</b>	<b>UN D</b>	<b>QUANT</b>	<b>VALOR UNIT</b>	<b>VALOR TOTAL</b>	<b>Desconto Abatimento</b>	<b>B.CÁLC ICMS</b>	<b>VALOR ICMS</b>	<b>ALÍQ. ICMS</b>	<b>V.APROX. TRIBUTOS</b>
288	BALANCA DE CONTROLE CORP CORPO INTEIRO PRETO NA	84231000	0400	6102	Un	1,00	833,65	833,65					79,20

<b>DADOS ADICIONAIS</b> <b>INFORMAÇÕES COMPLEMENTARES</b> Empresa optante pelo Simples Nacional, não gera direito a crédito fiscal:Pagto: Deposito conta:Fonte IBPT Val. Aproximado dos Tributos : R\$ 79,20 (9.50% Produto/9.50% Serviço) Fonte: IBPT::BANCO ITAU ( 341) - AGENCIA 8626 - C/C 17.595-7 - NOTA DE EMPENHO 2020NE800136	<b>RESERVADO AO FISCO</b>
--	---------------------------

Recebemos da empresa OTMIZA COMERCIAL LTDA ME os produtos/serviços constantes da nota fiscal indicada ao lado		<b>NFE</b> <b>Série: 1</b> <b>N.: 897</b>
<b>Data de Recebimento</b>	<b>Identificação e assinatura do Recebedor</b>	



<b>IDENTIFICAÇÃO DO EMITENTE</b>  <b>OTMIZA</b> <b>OTMIZA COMERCIAL LTDA ME</b> AVENIDA IPANEMA QUADRA 03 LOTE 17 ESQ. C/ RUA CARAMURU 74343010 GOIÂNIA-GO Fone:(62) 3088-4025	<b>DANFE</b> DOCUMENTO AUXILIAR DA NOTA FISCAL ELETRÔNICA 0-ENTRADA 1-SAÍDA	 CHAVE DE ACESSO 5221 0520 4134 9400 0143 5500 1000 0008 9810 0000 3553 Consulta de autenticidade no portal nacional da NF-e <a href="http://www.nfe.fazenda.gov.br/portal">www.nfe.fazenda.gov.br/portal</a> ou no site da Sefaz Autorizadora	
	N.: 898 Série: 1 Folha: 1 /		1

NATUREZA DA OPERAÇÃO Venda de mercadoria adquirida ou recebida de terceiros	PROTOCOLO DE AUTORIZAÇÃO DE USO 152214051002697 13/05/2021 11:50:21
--	--

INSCRIÇÃO ESTADUAL 10.602.711-5	INSCRIÇÃO ESTADUAL DO SUBST. TRIBUT.	CNPJ/CPF 20.413.494/0001-43
------------------------------------	--------------------------------------	--------------------------------

<b>DESTINATÁRIO / REMETENTE</b>		CNPJ	DATA DA EMISSÃO
NOME / RAZÃO SOCIAL GRUPAMENTO DE APOIO DE CAMPO GRANDE		00394429/0191-20	13/05/2021
ENDEREÇO AV. DUQUE DE CAXIAS,2905.	BAIRRO/DISTRITO BAIRRO SANTO ANTÔNIO	CEP 79101-900	DATA DA SAÍDA 13/05/2021
MUNICÍPIO CAMPO GRANDE	UF MS	FONE/FAX (67) 3368-3223	INSCRIÇÃO ESTADUAL ISENTO
			HORA DA SAÍDA 11:49:51

<b>FATURA / DUPLICATA</b> 898-1 13/05/2021 18.848,81
---



<b>CÁLCULO DO IMPOSTO</b>	BASE CÁLC ICMS	VALOR ICMS	BASE CÁLC ICMS ST	VALOR ICMS ST	TOTAL DOS PRODUTOS
					18.848,81
VALOR FRETE	VALOR SEGURO	VALOR DESCONTO	OUTRAS DESP	VALOR IPI	VALOR APROX TRIB
					1.790,64
					TOTAL DA NOTA
					18.848,81

<b>TRANSPORTADOR / VOLUMES TRANSPORTADOS</b>						
1	NOME / RAZÃO SOCIAL BRINGER DO BRASIL AGENCIAMENTO DE CARGAS NACIONAIS E	FRETE POR CONTA 0-Emitente	CÓDIGO ANTT	PLACA DO VEÍC	UF	CNPJ/CPF 94.001.641/0005-38
	ENDEREÇO RUA JURUPARI,775 JARDIM ORIENTAL	MUNICÍPIO SÃO PAULO			UF SP	INSCRIÇÃO ESTADUAL 142.103.323.117
QUANTIDADE 1,00	ESPÉCIE CAIXA	MARCA	NUMERAÇÃO	PESO BRUTO	PESO LÍQUIDO	
				0,00	0,00	

<b>DADOS DOS PRODUTOS / SERVIÇOS</b>													
CÓDIGO PRODUTO	DESCRIÇÃO DO PRODUTO / SERVIÇO	NCM/SH	CST	CFOP	UN D	QUANT	VALOR UNIT	VALOR TOTAL	Desconto Abatimento	B.CÁLC ICMS	VALOR ICMS	ALIQ. ICMS	V.APROX. TRIBUTOS
370	REPETIDORA RD986 VHF 50W DIGITAL	85176111	0400	6102	Un	1,00	18.848,81	18.848,81					1.790,64

<b>DADOS ADICIONAIS</b> <b>INFORMAÇÕES COMPLEMENTARES</b> Empresa optante pelo Simples Nacional, não gera direito a crédito fiscal:Pagto: Deposito conta:Fonte IBPT Val. Aproximado dos Tributos : RS 1.790,64 (9.50% Produto/9.50% Serviço) Fonte: IBPT::BANCO ITAU ( 341) - AGENCIA 8626 - C/C 17.595-7 - NOTA DE EMPENHO 2020NE801036	RESERVADO AO FISCO
--	--------------------

Recebemos da empresa OTMIZA COMERCIAL LTDA ME os produtos/serviços constantes da nota fiscal indicada ao lado	NFE
Data de Recebimento	Série: 1
Identificação e assinatura do Recebedor	N.: 898

<b>IDENTIFICAÇÃO DO EMITENTE</b>  <b>OTMIZA</b> <b>OTMIZA COMERCIAL LTDA ME</b> AVENIDA IPANEMA QUADRA 03 LOTE 17 ESQ. C/ RUA CARAMURU 74343010 GOIÂNIA-GO Fone:(62) 3088-4025	<b>DANFE</b> DOCUMENTO AUXILIAR DA NOTA FISCAL ELETRÔNICA 0-ENTRADA 1-SAÍDA	 <b>CHAVE DE ACESSO</b> 5221 0620 4134 9400 0143 5500 1000 0008 9910 0000 3562 Consulta de autenticidade no portal nacional da NF-e <a href="http://www.nfe.fazenda.gov.br/portal">www.nfe.fazenda.gov.br/portal</a> ou no site da Sefaz Autorizadora
	N.: 899 Série: 1 Folha: 1 / 1	

NATUREZA DA OPERAÇÃO Venda de mercadoria adquirida ou recebida de terceiros	PROTOCOLO DE AUTORIZAÇÃO DE USO 152214105751268 02/06/2021 16:35:01
INSCRIÇÃO ESTADUAL 10.602.711-5	INSCRIÇÃO ESTADUAL DO SUBST. TRIBUT. CNPJ/CPF 20.413.494/0001-43

<b>DESTINATÁRIO / REMETENTE</b>		CNPJ	DATA DA EMISSÃO
NOME / RAZÃO SOCIAL COMANDO DA 16ª BRIGADA DE INFANTARIA DE SELVA		09.570.063/0001-58	02/06/2021
ENDEREÇO ESTRADA DO AEROPORTO,4174,		BAIRRO/DISTRITO TEFÉ	CEP 69470-000
MUNICÍPIO TEFÉ	UF AM	FONE/FAX	INSCRIÇÃO ESTADUAL ISENTO
			HORA DA SAÍDA 16:34:31

<b>FATURA / DUPLICATA</b> 899-1 02/06/2021 1.662.52
<b>CÁLCULO DO IMPOSTO</b>

BASE CALC ICMS	VALOR ICMS	BASE CALC ICMS ST	VALOR ICMS ST	TOTAL DOS PRODUTOS		
				1.662,52		
VALOR FRETE	VALOR SEGURO	VALOR DESCONTO	OUTRAS DESP	VALOR IPI	VALOR APROX TRIB	TOTAL DA NOTA
					157,94	1.662,52

<b>TRANSPORTADOR / VOLUMES TRANSPORTADOS</b>							
NOME / RAZÃO SOCIAL OTMIZA COMERCIAL LTDA			FRETE POR CONTA 0-Emitente	CÓDIGO ANTT	PLACA DO VEIC	UF GO	CNPJ/CPF 20.413.494/0001-43
ENDEREÇO AV. IPANEMA ESQ. RUA CARAMURU, Nº 235, QD. 03, LT. 17, SALA 08,109			MUNICÍPIO GOIÂNIA		UF GO		INSCRIÇÃO ESTADUAL 10.602.711-5
QUANTIDADE 1,00	ESPÉCIE CAIXA	MARCA	NUMERAÇÃO		PESO BRUTO 0,00	PESO LÍQUIDO 0,00	

<b>DADOS DOS PRODUTOS / SERVIÇOS</b>													
CÓDIGO PRODUTO	DESCRIÇÃO DO PRODUTO / SERVIÇO	NCM/SH	CST	CFOP	UN D	QUANT	VALOR UNIT	VALOR TOTAL	Desconto Abatimento	B.CALC ICMS	VALOR ICMS	ALIQ. ICMS	V.APROX. TRIBUTOS
371	MACHADO DE USO GERAL	82014000	0400	6102	Un	4,00	415,63	1.662,52					157,94

<b>DADOS ADICIONAIS</b> <b>INFORMAÇÕES COMPLEMENTARES</b> Empresa optante pelo Simples Nacional, não gera direito a crédito fiscal; Pagto: Depósito conta; Fonte IBPT Val. Aproximado dos Tributos : R\$ 157,94 (9,50% Produto/9,50% Serviço) Fonte: IBPT::BANCO ITAU ( 341) - AGENCIA 8626 - C/C 17.595-7 - NOTA DE EMPENHO 2020NE801292	RESERVADO AO FISCO
---	--------------------

Recebemos da empresa OTMIZA COMERCIAL LTDA ME os produtos/serviços constantes da nota fiscal indicada ao lado Data de Recebimento	Identificação e assinatura do Recebedor	NFE Série: 1 N.: 899
--	---	----------------------------

0131

Recebemos da empresa OTMIZA COMERCIAL LTDA ME os produtos/serviços constantes da nota fiscal indicada ao lado		Data de Recebimento
Identificação e assinatura do Recebedor		NFE
Série: 1		N: 900

**DADOS ADICIONAIS**  
**INFORMAÇÕES COMPLEMENTARES**  
 Empresa optante pelo Simples Nacional, não gera direito a crédito fiscal: Pagto: Depósito conta: Fonte: IBPT Val. Aproximado dos Tributos : R\$ 163,32 (9,50% Produto/9,50% Serviço) Fonte: IBPT::BANCO ITAÚ ( 341) - AGENCIA 8626 - C/C 17.595-7 - NOTA DE EMPEENHO 2020NE800288.  
 RESERVADO AO FISCO

CODIGO PRODUTO	DESCRIÇÃO DO PRODUTO / SERVIÇO	NCM/SH	CST	CFOP	UNID	QUANT	VALOR UNIT	VALOR TOTAL	Abatimento	B.CALC ICMS	VALOR ICMS	ALIQ. V.APROX. TRIBUTOS
372	RADIO COMUNICADOR MOTOROLA TALKABOUT 2200MC 32 QUILOMETROS COR: CINZA	85171211	0400	5102	Un	6,00	286,53	1.719,18				163,32

**DADOS DOS PRODUTOS / SERVIÇOS**

QUANTIDADE	ESPECIE	MARCA	NUMERAÇÃO	PESO BRUTO	PESO LÍQUIDO
0,00				0,00	0,00

ENDEREÇO: AV. IPANEMA ESQ. RUA CARAMURU, Nº 235, QD. 03, LT. 17, SALA 08,109  
 MUNICÍPIO: GOIÂNIA  
 UF: GO  
 INSCRIÇÃO ESTADUAL: 10.602.711-5

**TRANSPORTADOR / VOLUMES TRANSPORTADOS**

VALOR FRETE	VALOR SEGURO	VALOR DESCONTO	OUTRAS DESP	VALOR IPI	VALOR APROX TRIB	TOTAL DA NOTA
					163,32	1.719,18

BASE CÁLC ICMS VALOR ICMS ST BASE CÁLC ICMS ST VALOR ICMS ST TOTAL DOS PRODUTOS 1.719,18

**CÁLCULO DO IMPOSTO**  
 900-110/06/2021 1.719,18

**FATURA / DUPLICATA**

FORMOSA	MUNICÍPIO	UF	GO	INSCRIÇÃO ESTADUAL	ISENTO	HORA DA SAÍDA
				73814500		09:52:19

BR 020, KM 07,S/Nº, SALA A, CX POSTAL Nº 147  
 VILLAGE  
 BAIRRO/DISTRITO  
 CEP  
 DATA DA SAÍDA 10/06/2021

COMANDO DE ARTHILHARIA DO EXERCITO  
 CNPJ 37.319.179/0002-35  
 DATA DA EMISSÃO 10/06/2021

**NATUREZA DA OPERAÇÃO**  
 Venda de mercadoria adquirida ou recebida de terceiros  
 INSCRIÇÃO ESTADUAL 152214126586337 10/06/2021 09:52:25  
 CNPJ/CPF 20.413.494/0001-43

**DESTINATÁRIO / REMETENTE**  
 NOME / RAZÃO SOCIAL  
 COMANDO DE ARTHILHARIA DO EXERCITO  
 CNPJ 37.319.179/0002-35  
 DATA DA EMISSÃO 10/06/2021

**FATURA / DUPLICATA**  
 ENDEREÇO  
 BR 020, KM 07,S/Nº, SALA A, CX POSTAL Nº 147  
 VILLAGE  
 BAIRRO/DISTRITO  
 CEP  
 DATA DA SAÍDA 10/06/2021

**FORMOSA**  
 MUNICÍPIO  
 UF  
 GO  
 INSCRIÇÃO ESTADUAL  
 ISENTO  
 HORA DA SAÍDA 09:52:19

**CÁLCULO DO IMPOSTO**  
 900-110/06/2021 1.719,18

**DANFE**  
 DOCUMENTO AUXILIAR DA NOTA FISCAL ELETRÔNICA 1- SAÍDA  
 N: 900  
 Série: 1  
 Folha: 1 /

**OTMIZA COMERCIAL LTDA ME**  
 74343010 GOIÂNIA-GO  
 Fone:(62) 3088-4025  
 AVENIDA IPANEMA QUADRA 03 LOTE 17 ESQ. C/ RUA CARAMURU

CHAVE DE ACESSO 5221 0620 4134 9400 0143 5500 1000 0009 0010 0000 3573  
 Consulta de autenticidade no portal nacional da NF-e  
 www.nfe.fazenda.gov.br/portal  
 ou no site da Setfaz Autorizadora



## Licitação Planalto PR - Carla

---

**De:** Otmiza Comercial <otmiza.comercial@gmail.com>  
**Enviado em:** terça-feira, 4 de janeiro de 2022 16:00  
**Para:** Licitação Planalto PR - Carla  
**Assunto:** Re: Favor entrar em contato pelo telefone

Boa tarde Sr. João Klauck,

Após análise criteriosa do equipamento ofertado, solicitamos desclassificação da proposta tendo em vista que ofertamos equipamento UN 656 o que não atende alguns itens do Edital.  
O correto seria ofertar a PÁ CARREGADEIRA UN656B, onde mesmo assim, haveria uma pequena diferença na capacidade da CAÇAMBA. (2,2m cúbicos).

Atenciosamente,

ALENCAR/OTMIZA  
62 982360201

Em ter., 4 de jan. de 2022 às 13:45, Licitação Planalto PR - Carla <[licitacao@planalto.pr.gov.br](mailto:licitacao@planalto.pr.gov.br)> escreveu:

Boa tarde, estamos tentando contato telefônico, porém não estamos conseguindo. Favor entrar em contato com João Klauck no número 046 999850203, para tratar de assuntos a respeito do pregão 086/2021.



Ministério da Economia  
Secretaria Especial de Desburocratização, Gestão e Governo Digital  
Secretaria de Gestão

Sistema de Cadastramento Unificado de Fornecedores - SICAF

### Declaração

Declaramos para os fins previstos na Lei nº 8.666, de 1993, conforme documentação registrada no SICAF, que a situação do fornecedor no momento é a seguinte:

#### Dados do Fornecedor

CNPJ: 76.527.951/0001-85 DUNS®: 897055703  
Razão Social: PARANA EQUIPAMENTOS S A  
Nome Fantasia:  
Situação do Fornecedor: Credenciado Data de Vencimento do Cadastro: 22/07/2022  
Natureza Jurídica: SOCIEDADE ANÔNIMA FECHADA  
MEI: Não  
Porte da Empresa: Demais

#### Ocorrências e Impedimentos

Ocorrência: Nada Consta  
Impedimento de Licitar: Nada Consta  
Ocorrências Impeditivas indiretas: Nada Consta  
Vínculo com "Serviço Público": Nada Consta (Dados obtidos do histórico)

#### Níveis cadastrados:

Documento(s) assinalado(s) com "\*" está(ão) com prazo(s) vencido(s).

Fornecedor possui alguma pendência no Nível de Cadastramento indicado. Verifique mais informações sobre pendências nas funcionalidades de consulta.

##### I - Credenciamento

##### II - Habilitação Jurídica

##### III - Regularidade Fiscal e Trabalhista Federal

Receita Federal e PGFN	Validade:	26/03/2022
FGTS	Validade:	19/01/2022
Trabalhista ( <a href="http://www.tst.jus.br/certidao">http://www.tst.jus.br/certidao</a> )	Validade:	30/01/2022

##### IV - Regularidade Fiscal Estadual/Distrital e Municipal (Possui Pendência)

Receita Estadual/Distrital	Validade:	18/12/2021 (*)
Receita Municipal	Validade:	17/01/2022

##### VI - Qualificação Econômico-Financeira

Validade: 30/04/2022



Ministério da Economia  
Secretaria Especial de Desburocratização, Gestão e Governo Digital  
Secretaria de Gestão

Sistema de Cadastramento Unificado de Fornecedores - SICAF

**Relatório Nível V - Qualificação Técnica**

**Dados do Fornecedor**

CNPJ: 76.527.951/0001-85 DUNS®: 897055703

Razão Social: PARANA EQUIPAMENTOS S A

Nome Fantasia:

Situação do Fornecedor: Credenciado

**Dados do Nível**

Situação do Nível: Não cadastrado

Nenhum registro de Qualificação Técnica encontrado para o fornecedor.



Ministério da Economia  
Secretaria Especial de Desburocratização, Gestão e Governo Digital  
Secretaria de Gestão

Sistema de Cadastramento Unificado de Fornecedores - SICAF

**Relatório de Ocorrências**

**Dados do Fornecedor**

CNPJ: 76.527.951/0001-85 DUNS®: 897055703  
Razão Social: PARANA EQUIPAMENTOS S A  
Nome Fantasia:  
Situação do Fornecedor: Credenciado

Nenhum registro de Ocorrência Ativa encontrado para o fornecedor



Ministério da Economia  
Secretaria Especial de Desburocratização, Gestão e Governo Digital  
Secretaria de Gestão

Sistema de Cadastramento Unificado de Fornecedores - SICAF

**Relatório de Ocorrências Impeditivas de Licitar**

**Dados do Fornecedor**

CNPJ: 76.527.951/0001-85 DUNS®: 897055703  
Razão Social: PARANA EQUIPAMENTOS S A  
Nome Fantasia:  
Situação do Fornecedor: Credenciado

Nenhum registro de Ocorrência Ativa encontrado para o fornecedor





Ministério da Economia  
Secretaria Especial de Desburocratização, Gestão e Governo Digital  
Secretaria de Gestão

Sistema de Cadastramento Unificado de Fornecedores - SICAF

**Relatório de Prováveis Ocorrências Impeditivas Indiretas do Fornecedor**

**Dados do Fornecedor**

---

CNPJ: 76.527.951/0001-85 DUNS®: 897055703  
Razão Social: PARANA EQUIPAMENTOS S A  
Nome Fantasia:  
Situação do Fornecedor: **Credenciado**

Nenhum registro de Ocorrência Impeditiva Indireta encontrado para o fornecedor.



**PARANÁ EQUIPAMENTOS S/A**  
**CNPJ: 76.527.951/0001-85**  
**NIRE 41300052212**  
**ATA DE REUNIÃO DO CONSELHO DE ADMINISTRAÇÃO**  
**REALIZADA EM 01/04/2020**

---

**DATA, LOCAL E HORA:** Em 01 de abril de 2020, às 16 horas, na Rodovia BR 116, nº 11.807, Km 100, Hauer, na cidade de Curitiba, Estado do Paraná, CEP 81.690-100.

**PRESENCAS:** Esteve presente a totalidade dos membros efetivos do Conselho de Administração da Companhia, sendo o Presidente Sr. **Rogério Macedo Borio** e os demais membros Srs. **Francisco Coraiola Borio**, **Bernardo Coraiola Borio**, e **Suely Miriam Borio**. Ainda esteve presente como secretário da mesa o Sr. **Maurílio Muller**, brasileiro, casado sob o regime de separação de bens, advogado inscrito na OAB/PR sob o nº 31.765, portador da Carteira de Identidade RG nº 6.772.306-6 SSP/PR, inscrito no CPF/MF sob nº 022.258.999-08, residente e domiciliado na Rua Emílio Cornelsen, nº 500, apartamento 101, bairro Ahú, na cidade de Curitiba, Estado do Paraná, CEP 80.540-220.

**CONVOCAÇÃO:** Dispensadas as formalidades de convocação diante do comparecimento de todos os membros do Conselho de Administração.

**MESA:** Presidente: Rogério Macedo Borio; Secretário: Maurílio Muller.

**ORDEM DO DIA:** Reeleição da Diretoria da Companhia.

**DELIBERAÇÕES:** Considerando o fim do termo do mandato da atual Diretoria, em 13 de abril de 2020, os membros do Conselho de Administração da Companhia decidem, por unanimidade, reeleger os membros da Diretoria. Desta forma, são reeleitos os senhores:

- **Bernardo Coraiola Borio**, brasileiro, casado sob o regime de comunhão parcial de bens, engenheiro civil, residente e domiciliado no Estado do Paraná, Cidade de Curitiba, à Rua Amaury Lange Silvério, nº 60, Casa nº 02, Pilarzinho, CEP 82.120-000, portador da Cédula de Identidade RG nº 6.358.925-0 SESP/PR e inscrito no CPF sob o nº 026.657.759-80, para o cargo de Diretor Comercial da Companhia; e
- **Francisco Coraiola Borio**, brasileiro, casado sob o regime de comunhão parcial de bens, engenheiro civil, residente e domiciliado no Estado do Paraná, cidade de

---

A margem abaixo deve ser mantida em branco para uso da Junta Comercial.

**PARANÁ EQUIPAMENTOS S/A**

**CNPJ: 76.527.951/0001-85**

**NIRE 41300052212**

**ATA DE REUNIÃO DO CONSELHO DE ADMINISTRAÇÃO**

**REALIZADA EM 01/04/2020**

---

Curitiba, na Rua João Batista Dallarmi, nº 535, Casa nº 16, Santo Inácio, CEP 82.010-610, portador da Cédula de Identidade RG nº 6.110.185-3 SESP/PR e inscrito no CPF/MF sob o nº 030.029.799-88, para os cargos de Diretor Gerente e Diretor Financeiro da Companhia.

Os novos mandatos dos Diretores acima designados terão início em 14 de abril de 2020 e encerrar-se-ão em 13 de abril de 2022, devendo ser estes considerados imediatamente prorrogados até a data da investidura dos novos diretores, nos termos do Artigo 150, §4º, da Lei nº 6.404, de 15 de dezembro de 1976, independente de nova deliberação deste Conselho de Administração. Os Diretores são investidos neste ato mediante assinatura dos Termos de Posse, nos termos do art. 149 da Lei nº 6.404, de 15 de dezembro de 1976.

**ENCERRAMENTO. LAVRATURA E LEITURA DA ATA:** Nada mais havendo, oferecida a palavra a quem dela quisesse fazer uso e ninguém se manifestando, foram encerrados os trabalhos para a lavratura da presente ata que, após lida, foi aprovada por todos os membros do Conselho de Administração presentes. Certifica-se que a presente Ata é cópia fiel daquela lavrada no Livro de Registro de Atas do Conselho de Administração da Companhia, assinada por todos os Conselheiros.

**ROGERIO MACEDO BORIO**

Presidente da Reunião

**MAURILIO MULLER**

Secretário

---

A margem abaixo deve ser mantida em branco para uso da Junta Comercial.

**PARANÁ EQUIPAMENTOS S/A**

**CNPJ: 76.527.951/0001-85**

**NIRE 41300052212**

**ATA DE REUNIÃO DO CONSELHO DE ADMINISTRAÇÃO**

**REALIZADA EM 01/04/2020**

---

**TERMO DE POSSE DE MEMBRO DA DIRETORIA**

Em virtude de deliberação tomada na Reunião Conselho de Administração da **PARANÁ EQUIPAMENTOS S/A** localizada na Cidade de Curitiba, Estado do Paraná, na Rodovia BR 116, nº 11.807, Km 100, Hauer, Curitiba, Paraná, CEP 81.690-100, inscrita no CNPJ/MF sob o número 76.527.951/0001-85 o Sr. **BERNARDO CORAIOLA BORIO**, brasileiro, casado sob o regime de comunhão parcial de bens, engenheiro civil, residente e domiciliado no Estado do Paraná, Cidade de Curitiba, à Rua Amaury Lange Silvério, nº 60, Casa nº 02, Pilarzinho, CEP 82.120-000, portador da Cédula de Identidade RG nº 6.358.925-0 SESP/PR e inscrito no CPF sob o nº 026.657.759-80, foi eleito como Diretor Comercial da Companhia.

O Diretor eleito, ora empossado, declara, sob as penas da lei, não estar impedido por lei especial de exercer a administração e direção de sociedades anônimas, nem ter sido condenado a pena de que vede, ainda que temporariamente, o acesso a cargos públicos ou por crime falimentar, de prevaricação, peita ou suborno, concussão, peculato, ou crime contra a economia popular, contra o sistema financeiro nacional, contra as normas de defesa da concorrência, contra as relações de consumo, a fé pública e o crédito ou à propriedade.

O mandato do Diretor Comercial e ora empossado terá início em 14 de abril de 2020 e encerrar-se-á em 13 de abril de 2022.

Curitiba, 01 de abril de 2020.

**BERNARDO CORAIOLA BORIO**

---

A margem abaixo deve ser mantida em branco para uso da Junta Comercial.

**PARANÁ EQUIPAMENTOS S/A**  
**CNPJ: 76.527.951/0001-85**  
**NIRE 41300052212**  
**ATA DE REUNIÃO DO CONSELHO DE ADMINISTRAÇÃO**  
**REALIZADA EM 01/04/2020**

---

**TERMO DE POSSE DE MEMBRO DA DIRETORIA**

Em virtude de deliberação tomada na Reunião Conselho de Administração da **PARANÁ EQUIPAMENTOS S/A** localizada na Cidade de Curitiba, Estado do Paraná, na Rodovia BR 116, nº 11.807, Km 100, Hauer, Curitiba, Paraná, CEP 81.690-100, inscrita no CNPJ/MF sob o número 76.527.951/0001-85 o Sr. **FRANCISCO CORAIOLA BORIO**, brasileiro, casado sob o regime de comunhão parcial de bens, engenheiro civil, residente e domiciliado no Estado do Paraná, cidade de Curitiba, na Rua João Batista Dallarmi, nº 535, Casa nº 16, Santo Inácio, CEP 82.010-610, portador da Cédula de Identidade RG nº 6.110.185-3 SESP/PR e inscrito no CPF/MF sob o nº 030.029.799-88, foi eleito como Diretor Geral e Diretor Financeiro da Companhia.

O Diretor eleito, ora empossado, declara, sob as penas da lei, não estar impedido por lei especial de exercer a administração e direção de sociedades anônimas, nem ter sido condenado a pena de que vede, ainda que temporariamente, o acesso a cargos públicos ou por crime falimentar, de prevaricação, peita ou suborno, concussão, peculato, ou crime contra a economia popular, contra o sistema financeiro nacional, contra as normas de defesa da concorrência, contra as relações de consumo, a fé pública e o crédito ou à propriedade.

O mandato do Diretor ora empossado terá início em 14 de abril de 2020 e encerrar-se-á em 13 de abril de 2022.

Curitiba, 01 de abril de 2020.

**FRANCISCO CORAIOLA BORIO**

---

A margem abaixo deve ser mantida em branco para uso da Junta Comercial.



## ASSINATURA ELETRÔNICA

Certificamos que o ato da empresa PARANA EQUIPAMENTOS S.A consta assinado digitalmente por:

IDENTIFICAÇÃO DO(S) ASSINANTE(S)	
CPF	Nome
00000329991	ROGERIO MACEDO BORIO
02225899908	MAURILIO MULLER
02665775980	BERNARDO CORAIOLA BORIO
03002979988	FRANCISCO CORAIOLA BORIO



CERTIFICO O REGISTRO EM 13/04/2020 18:30 SOB N° 20201709635.  
PROTOCOLO: 201709635 DE 13/04/2020. CÓDIGO DE VERIFICAÇÃO:  
12001517902. NIRE: 41300052212.  
PARANA EQUIPAMENTOS S.A

LEANDRO MARCOS RAYSEL BISCAIA  
SECRETÁRIO-GERAL  
CURITIBA, 13/04/2020  
[www.empresafacil.pr.gov.br](http://www.empresafacil.pr.gov.br)

**Caterpillar Brasil Comércio de Máquinas e Peças Ltda.**

Rodovia Luiz de Queiroz, s/n, Km 157, Anexo ao Prédio AS, Prédio L1 - Coluna B04 e Prédio C - Parte e Anexo, Distrito Unileste, CEP 13420-900 - Piracicaba/SP  
Fone: (019) 2106-2100 PABX

**202103\_395**

Piracicaba, 24 de março de 2021.

À

**PARANÁ EQUIPAMENTOS S.A.**

Marginal da Rodovia BR 116, nº 11807, KM 100.  
Curitiba/PR

Prezados Senhores,

A **CATERPILLAR BRASIL COMÉRCIO DE MÁQUINAS E PEÇAS LTDA.**, sociedade empresária limitada, com sede na Rodovia Luiz de Queiroz, s/n, Km 157, Anexo ao Prédio AS, Prédio L1 - Coluna B04 e Prédio C - Parte e Anexo, Distrito Unileste, na cidade de Piracicaba, Estado de São Paulo, inscrita no CNPJ/MF sob o nº 04.754.557/0001-79, neste ato representada na forma de seu Contrato Social, **DECLARA** e **CONFIRMA**, em relação à **PARANÁ EQUIPAMENTOS S.A.**, com endereço comercial na Marginal da Rodovia BR 116, nº 11807, KM 100, na cidade de Curitiba, Estado do Paraná, inscrita no CNPJ/MF nº 76.527.951/0001-85, bem como suas filiais, que esta:

- 1) É distribuidora autorizada dos produtos CAT® nos territórios compreendidos pelos Estados do Paraná, Rio Grande do Sul e Santa Catarina, estando devidamente habilitada, conseqüentemente, para comercializar os referidos produtos;
- 2) Na presente data é a Distribuidora que tem contratos de distribuição para a comercialização de referidos produtos, bem como das peças e serviços de assistência técnica nos territórios acima descritos;
- 3) Não possui o direito de exclusividade sobre a distribuição de produtos CAT®, inclusive nos territórios acima descritos; e
- 4) É responsável pelos serviços de assistência técnica e fornecimento de peças de reposição no seu território de serviço, e, para tanto, tem a capacidade técnica devidamente requerida.

A presente Carta é válida até 31 de março de 2022, e serve como documento de apresentação e qualificação de V.Sas. perante órgãos do governo, empresas públicas, sociedades de economia mista, bem como outras entidades de direito público e privado.

Atenciosamente,

DocuSigned by  
  
 Signed By CARLOS ALEXANDRE MEDEIROS DE OLIVEIRA 03290975799  
 CPF: 03290975799  
 Signing Time: 3/25/2021 | 7:50:28 AM BRT  
 ICP  
 Brasil  
 19C51379F668497E8312E174ECF01378

DocuSigned by  
  
 Assinado por PAULO SERGIO DELLA MUTA 06771066801  
 CPF: 06771066801  
 Data/Hora da Assinatura: 3/25/2021 | 7:45:09 AM BRT  
 ICP  
 Brasil  
 B43EAF6C9E704A78AAAE9F71F549C22

**CATERPILLAR BRASIL COMÉRCIO DE MÁQUINAS E PEÇAS LTDA.**

Carlos Alexandre Medeiros de Oliveira

Paulo Sérgio Della Muta

Diretores

Este documento contém DADOS PESSOAIS e deve ser utilizado única e exclusivamente para o propósito aqui estabelecido, bem como não deve ser compartilhado ou divulgado para outros fins e nem de maneira contrária às leis de privacidade de dados. A forma que a nossa corporação obtém, processa e compartilha DADOS PESSOAIS, direitos atrelados às leis de privacidade de dados e outras informações relevantes estão disponíveis em <https://www.caterpillar.com/en/legal-notices/dataprivacy.html>.





## TERMO DE AUTENTICIDADE

Eu, WILSON JOSÉ ANDERSEN BALLAO, com inscrição ativa no OAB/PR, sob o n° 8351, inscrito no CPF n° 31948111934, DECLARO, sob as penas da Lei Penal, e sem prejuízo das sanções administrativas e cíveis, que este documento é autêntico e condiz com o original.

IDENTIFICAÇÃO DO(S) ASSINANTE(S)		
CPF	N° do Registro	Nome
31948111934	8351	WILSON JOSE ANDERSEN BALLAO



CERTIFICO O REGISTRO EM 29/03/2021 11:43 SOB N° 20211925934.  
PROTOCOLO: 211925934 DE 29/03/2021.  
CÓDIGO DE VERIFICAÇÃO: 12102116626. CNPJ DA SEDE: 76527951000185.  
NIRE: 41300052212. COM EFEITOS DO REGISTRO EM: 29/03/2021.  
PARANA EQUIPAMENTOS S.A

LEANDRO MARCOS RAYSEL BISCAIA  
SECRETÁRIO-GERAL  
[www.empresafacil.pr.gov.br](http://www.empresafacil.pr.gov.br)

A validade deste documento, se impresso, fica sujeito à comprovação de sua autenticidade nos respectivos portais, informando seus respectivos códigos de verificação.

0146



# REPÚBLICA FEDERATIVA DO BRASIL

## CADASTRO NACIONAL DA PESSOA JURÍDICA

NÚMERO DE INSCRIÇÃO <b>76.527.951/0001-85</b> MATRIZ	<b>COMPROVANTE DE INSCRIÇÃO E DE SITUAÇÃO CADASTRAL</b>	DATA DE ABERTURA <b>06/09/1966</b>
NOME EMPRESARIAL <b>PARANA EQUIPAMENTOS S A</b>		
TÍTULO DO ESTABELECIMENTO (NOME DE FANTASIA) *****	PORTE <b>DEMAIS</b>	
CÓDIGO E DESCRIÇÃO DA ATIVIDADE ECONÔMICA PRINCIPAL <b>47.89-0-99 - Comércio varejista de outros produtos não especificados anteriormente</b>		
CÓDIGO E DESCRIÇÃO DAS ATIVIDADES ECONÔMICAS SECUNDÁRIAS <b>77.32-2-01 - Aluguel de máquinas e equipamentos para construção sem operador, exceto andaimes</b> <b>33.14-7-17 - Manutenção e reparação de máquinas e equipamentos de terraplenagem, pavimentação e construção, exceto tratores</b>		
CÓDIGO E DESCRIÇÃO DA NATUREZA JURÍDICA <b>205-4 - Sociedade Anônima Fechada</b>		
LOGRADOURO <b>ROD BR-116</b>	NÚMERO <b>11807</b>	COMPLEMENTO <b>KM 100</b>
CEP <b>81.690-100</b>	BAIRRO/DISTRITO <b>HAUER</b>	MUNICÍPIO <b>CURITIBA</b>
		UF <b>PR</b>
ENDEREÇO ELETRÔNICO <b>FISCAL@PESA.COM.BR</b>	TELEFONE <b>(41) 2103-2294</b>	
ENTE FEDERATIVO RESPONSÁVEL (EFR) *****		
SITUAÇÃO CADASTRAL <b>ATIVA</b>	DATA DA SITUAÇÃO CADASTRAL <b>03/11/2005</b>	
MOTIVO DE SITUAÇÃO CADASTRAL		
SITUAÇÃO ESPECIAL *****	DATA DA SITUAÇÃO ESPECIAL *****	

Aprovado pela Instrução Normativa RFB nº 1.863, de 27 de dezembro de 2018.

Emitido no dia 29/12/2021 às 14:08:41 (data e hora de Brasília).

Página: 1/1



**RECEITA  
ESTADUAL DO  
PARANÁ**



## Comprovante de Inscrição Cadastral - CICAD

<b>Inscrição no CAD/ICMS</b>	<b>Inscrição CNPJ</b>	<b>Início das Atividades</b>
<b>10107473-05</b>	<b>76.527.951/0001-85</b>	<b>08/1946</b>

### Empresa / Estabelecimento

Nome Empresarial **PARANA EQUIPAMENTOS S/A**  
 Título do Estabelecimento  
 Endereço do Estabelecimento **AV BR-116, 11807 - HAUER - CEP 81690-100**  
**FONE: (41) 2103-2348 - FAX: (41) 2103-2357**  
 Município de Instalação **CURITIBA - PR, DESDE 08/1946**  
**( Estabelecimento Matriz )**

### Qualificação

Situação Atual **ATIVO - REGIME NORMAL / CENTRALIZADOR - DIA 12 DO MES+1, DESDE 06/2018**  
 Natureza Jurídica **205-4 - SOCIEDADE ANÔNIMA FECHADA**  
 Atividade Econômica Principal do Estabelecimento **4662-1/00 - COMERCIO ATACADISTA DE MAQUINAS, EQUIPAMENTOS PARA TERRAPLENAGEM, MINERACAO E CONSTRUCAO; PARTES E PECAS**  
 Atividade(s) Econômica(s) Secundária(s) do Estabelecimento

### Quadro Societário

Tipo	Inscrição	Nome Completo / Nome Empresarial	Qualificação
CPF	<b>026.657.759-80</b>	<b>BERNARDO CORAIOLA BORIO</b>	<b>DIRETOR</b>
CPF	<b>030.029.799-88</b>	<b>FRANCISCO CORAIOLA BORIO</b>	<b>DIRETOR</b>

**Este CICAD tem validade até 26/01/2022.**

Os dados cadastrais deste estabelecimento poderão ser confirmados via Internet [www.fazenda.pr.gov.br](http://www.fazenda.pr.gov.br)



Estado do Paraná  
Secretaria de Estado da Fazenda  
Receita Estadual do Paraná

**CAD/ICMS Nº 10107473-05**

Emitido Eletronicamente via Internet  
**27/12/2021 15:50:25**

Dados transmitidos de forma segura  
Tecnologia CELEPAR



**MINISTÉRIO DA FAZENDA**  
Secretaria da Receita Federal do Brasil  
Procuradoria-Geral da Fazenda Nacional

**CERTIDÃO POSITIVA COM EFEITOS DE NEGATIVA DE DÉBITOS RELATIVOS AOS TRIBUTOS  
FEDERAIS E À DÍVIDA ATIVA DA UNIÃO**

**Nome: PARANA EQUIPAMENTOS S A**  
**CNPJ: 76.527.951/0001-85**

Ressalvado o direito de a Fazenda Nacional cobrar e inscrever quaisquer dívidas de responsabilidade do sujeito passivo acima identificado que vierem a ser apuradas, é certificado que:

1. constam débitos administrados pela Secretaria da Receita Federal do Brasil (RFB) com exigibilidade suspensa nos termos do art. 151 da Lei nº 5.172, de 25 de outubro de 1966 - Código Tributário Nacional (CTN), ou objeto de decisão judicial que determina sua desconsideração para fins de certificação da regularidade fiscal, ou ainda não vencidos; e
2. não constam inscrições em Dívida Ativa da União (DAU) na Procuradoria-Geral da Fazenda Nacional (PGFN).

Conforme disposto nos arts. 205 e 206 do CTN, este documento tem os mesmos efeitos da certidão negativa.

Esta certidão é válida para o estabelecimento matriz e suas filiais e, no caso de ente federativo, para todos os órgãos e fundos públicos da administração direta a ele vinculados. Refere-se à situação do sujeito passivo no âmbito da RFB e da PGFN e abrange inclusive as contribuições sociais previstas nas alíneas 'a' a 'd' do parágrafo único do art. 11 da Lei nº 8.212, de 24 de julho de 1991.

A aceitação desta certidão está condicionada à verificação de sua autenticidade na Internet, nos endereços <<http://rfb.gov.br>> ou <<http://www.pgfn.gov.br>>.

Certidão emitida gratuitamente com base na Portaria Conjunta RFB/PGFN nº 1.751, de 2/10/2014.

Emitida às 07:25:57 do dia 27/09/2021 <hora e data de Brasília>.

Válida até 26/03/2022.

Código de controle da certidão: **1819.B994.6A71.F27F**

Qualquer rasura ou emenda invalidará este documento.



Estado do Paraná  
Secretaria de Estado da Fazenda  
Receita Estadual do Paraná

**Certidão Positiva**  
de Débitos Tributários e de Dívida Ativa Estadual  
**com Efeitos de Negativa**  
(Art. 206 do CTN)  
**Nº 025726385-03**

Certidão fornecida para o CNPJ/MF: **76.527.951/0001-85**  
Nome: **PARANA EQUIPAMENTOS S/A**

Ressalvado o direito da Fazenda Pública Estadual inscrever e cobrar débitos ainda não registrados ou que venham a ser apurados, certificamos que, verificando os registros da Secretaria de Estado da Fazenda, constatamos existir pendências cadastradas em nome do contribuinte acima identificado, nesta data, as quais estão com a exigibilidade suspensa nos termos dos incisos II, III e/ou VI, do art. 151, do Código Tributário Nacional (Lei 5.172/1966).

Obs.: Esta Certidão engloba todos os estabelecimentos da empresa e refere-se a débitos de natureza tributária e não tributária, bem como ao descumprimento de obrigações tributárias acessórias

**Válida até 15/02/2022 - Fornecimento Gratuito**

A autenticidade desta certidão deverá ser confirmada via Internet  
[www.fazenda.pr.gov.br](http://www.fazenda.pr.gov.br)



Estado do Paraná  
Secretaria de Estado da Fazenda  
Receita Estadual do Paraná

**Certidão Positiva**  
de Débitos Tributários e de Dívida Ativa Estadual  
**com Efeitos de Negativa**  
(Art. 206 do CTN)  
**Nº 025356353-91**

Certidão fornecida para o CNPJ/MF: **76.527.951/0001-85**  
Nome: **PARANA EQUIPAMENTOS S/A**

Ressalvado o direito da Fazenda Pública Estadual inscrever e cobrar débitos ainda não registrados ou que venham a ser apurados, certificamos que, verificando os registros da Secretaria de Estado da Fazenda, constatamos existir pendências cadastradas em nome do contribuinte acima identificado, nesta data, as quais estão com a exigibilidade suspensa nos termos dos incisos II, III e/ou VI, do art. 151, do Código Tributário Nacional (Lei 5.172/1966).

Obs.: Esta Certidão engloba todos os estabelecimentos da empresa e refere-se a débitos de natureza tributária e não tributária, bem como ao descumprimento de obrigações tributárias acessórias

**Válida até 04/01/2022 - Fornecimento Gratuito**

A autenticidade desta certidão deverá ser confirmada via Internet  
[www.fazenda.pr.gov.br](http://www.fazenda.pr.gov.br)



PREFEITURA MUNICIPAL DE CURITIBA  
SECRETARIA MUNICIPAL DE PLANEJAMENTO, FINANÇAS E ORÇAMENTO  
DEPARTAMENTO DE CONTROLE FINANCEIRO

CERTIDÃO NEGATIVA  
DE DÉBITOS TRIBUTÁRIOS E DÍVIDA ATIVA MUNICIPAL

Certidão nº: 9.437.880  
CNPJ: 76.527.951/0001-85  
Nome: PARANA EQUIPAMENTOS S/A

Ressalvado o direito de a Fazenda Pública Municipal inscrever e cobrar débitos ainda não registrados ou que venham a ser apurados, certificamos não existir pendências em nome do contribuinte acima identificado, relativas a créditos tributários administrados pela Secretaria Municipal de Finanças e créditos tributários e não tributários inscritos em dívida ativa junto à Procuradoria Geral do Município (PGM).

Esta certidão compreende os Tributos Mobiliários (Imposto sobre serviço - ISS), Tributos Imobiliários (Imposto Predial e Territorial Urbano - IPTU), Imposto sobre a Transmissão de Bens Imóveis Intervivos- ITBI e Contribuição de Melhoria), Taxas de Serviços e pelo Poder de Polícia e outros débitos municipais inscritos em dívida ativa.

A certidão expedida em nome de pessoa jurídica abrange todos os estabelecimentos (matriz e filiais) cadastrados no Município de Curitiba.

A autenticidade desta certidão deverá ser confirmada no endereço <https://cnd-cidadao.curitiba.pr.gov.br/Certidao/ValidarCertidao>.

Certidão emitida com base no Decreto 619/2021 de 24/03/2021.  
Emitida às 16:26 do dia 28/12/2021.  
Código de autenticidade da certidão: 0887A1CA8D934BF12B4F29A16ADAF3BBC4  
Qualquer rasura ou emenda invalidará este documento.

Válida até 28/03/2022 – Fornecimento Gratuito



Você também pode validar a autenticidade da certidão utilizando um leitor de QRCode.



PODER JUDICIÁRIO  
JUSTIÇA DO TRABALHO

## **CERTIDÃO NEGATIVA DE DÉBITOS TRABALHISTAS**

Nome: PARANA EQUIPAMENTOS S A (MATRIZ E FILIAIS)  
CNPJ: 76.527.951/0001-85  
Certidão nº: 57869203/2021  
Expedição: 27/12/2021, às 14:29:23  
Validade: 24/06/2022 - 180 (cento e oitenta) dias, contados da data de sua expedição.

Certifica-se que **PARANA EQUIPAMENTOS S A (MATRIZ E FILIAIS)**, inscrito(a) no CNPJ sob o nº **76.527.951/0001-85**, **NÃO CONSTA** do Banco Nacional de Devedores Trabalhistas.

Certidão emitida com base no art. 642-A da Consolidação das Leis do Trabalho, acrescentado pela Lei nº 12.440, de 7 de julho de 2011, e na Resolução Administrativa nº 1470/2011 do Tribunal Superior do Trabalho, de 24 de agosto de 2011.

Os dados constantes desta Certidão são de responsabilidade dos Tribunais do Trabalho e estão atualizados até 2 (dois) dias anteriores à data da sua expedição.

No caso de pessoa jurídica, a Certidão atesta a empresa em relação a todos os seus estabelecimentos, agências ou filiais.

A aceitação desta certidão condiciona-se à verificação de sua autenticidade no portal do Tribunal Superior do Trabalho na Internet (<http://www.tst.jus.br>).

Certidão emitida gratuitamente.

### **INFORMAÇÃO IMPORTANTE**

Do Banco Nacional de Devedores Trabalhistas constam os dados necessários à identificação das pessoas naturais e jurídicas inadimplentes perante a Justiça do Trabalho quanto às obrigações estabelecidas em sentença condenatória transitada em julgado ou em acordos judiciais trabalhistas, inclusive no concernente aos recolhimentos previdenciários, a honorários, a custas, a emolumentos ou a recolhimentos determinados em lei; ou decorrentes de execução de acordos firmados perante o Ministério Público do Trabalho ou Comissão de Conciliação Prévia.



[Voltar](#)[Imprimir](#)

### **Certificado de Regularidade do FGTS - CRF**

**Inscrição:** 76.527.951/0001-85

**Razão Social:** PARANA EQUIPAMENTOS S A

**Endereço:** ROD RÉGIS BITTENCOURT 11807 / XAXIM / CURITIBA / PR / 81690-200

A Caixa Econômica Federal, no uso da atribuição que lhe confere o Art. 7, da Lei 8.036, de 11 de maio de 1990, certifica que, nesta data, a empresa acima identificada encontra-se em situação regular perante o Fundo de Garantia do Tempo de Serviço - FGTS.

O presente Certificado não servirá de prova contra cobrança de quaisquer débitos referentes a contribuições e/ou encargos devidos, decorrentes das obrigações com o FGTS.

**Validade:** 02/12/2021 a 31/12/2021

**Certificação Número:** 2021120200341344148402

Informação obtida em 17/12/2021 13:35:09

A utilização deste Certificado para os fins previstos em Lei esta condicionada a verificação de autenticidade no site da Caixa:  
**[www.caixa.gov.br](http://www.caixa.gov.br)**

REPÚBLICA FEDERATIVA DO BRASIL  
COMARCA DE CURITIBA ESTADO DO PARANÁ

1º OFÍCIO DISTRIBUIDOR, PART. E CONTADOR JUDICIAL DO FORO  
CENTRAL DA COMARCA DA REGIÃO METROPOLITANA DE CURITIBA  
AV. CÂNDIDO DE ABREU, 535 1º ANDAR - FONE: (41) 3027-5253  
EDIFÍCIO DO FÓRUM CÍVEL - CENTRO-CÍVICO  
CEP: 80530-906  
www.1distribuidorcuritiba.com.br



EMPREGADOS JURAMENTADOS

SANDRA LUCIA PELIKI  
LUIZ CARLOS KOFANOVSKI  
ISABEL ANGELA WYPYCH  
MARIANY BEATRIZ DA SILVA SCAPINELI  
CHRISTIANNE SOARES MOREIRA  
KARINA BAVARO ALVES  
FERNANDA GALLASSINI  
VANESSA MANENTE

PEDIDO DE CERTIDÕES

JOSÉ BORGES DA CRUZ FILHO  
TITULAR

EDIFÍCIO DO FÓRUM CÍVEL  
AV. CÂNDIDO DE ABREU, 535 - TÉRREO - CEP 80530-906

RECUPERAÇÃO JUDICIAL \* FALÊNCIA \* CONCORDATA \* CRIME \* CIVEL  
VARAS CRIMINAIS-VARAS DA FAZENDA-VARAS DA FAMÍLIA-PRECATORIA DA VARA DE EXECUÇÕES PENAIAS  
EXECUÇÕES FISCAIS DO ESTADO E DO MUNICÍPIO - REGISTROS PÚBLICOS - TRIBUNAL DO JURI  
TABELIONATOS - JUIZADO ESPECIAL CIVEL E CRIMINAL

CERTIDÃO NEGATIVA  
FEITOS AJUIZADOS

CERTIFICO, a pedido de parte interessada, para FINS GERAIS, que revendo os livros de registros de distribuições físicas e eletrônicas de AÇÕES DE FALÊNCIAS, CONCORDATAS, RECUPERAÇÃO JUDICIAL E EXTRAJUDICIAL, existentes nesta serventia, dos mesmos NÃO CONSTA qualquer ação contra:

# PARANA EQUIPAMENTOS S/A. #

CNPJ.76.527.951/0001-85

no período de 18 de março de 1963 (data da instalação deste cartório - Lei No.4.677, de 29/12/62) a 06/12/2021 .

O REFERIDO É VERDADE E DOU FÉ.

Curitiba, 08 de dezembro de 2021 .

SERVIÇO DISTRITAL  
DO BOQUEIRÃO

Mônica M. Guimarães de Macedo Dalla Vecchia  
TITULAR  
Av. Mal. Floriano Peixoto, 8155 - Boqueirão, Curitiba - PR  
Tel: 41 3123 9999

LUIZ CARLOS KOFANOVSKI  
Escrevente Juramentado

AUTENTICAÇÃO

Certifico que a presente fotocópia é reprodução fiel do documento digital, consultado nesta data no link:  
www.1distribuidorcuritiba.com.br. Dou fé. \*0118\*

\*GJ1C818-52288B-77\*

Curitiba/PR, 10 de dezembro de 2021 - 15:49:57h.

Adriana Brito Sallin Rodrigues - Escrevente  
Emol.: R\$4,34(VRC 20,00), Funrejus: R\$1,08, Selo: R\$0,90,  
FUNDEP: R\$0,22, ISSQN: R\$0,17. Total: R\$6,71

FUI96387

SERVIÇO DISTRITAL  
DO BOQUEIRÃO

Emitida por: LUIZ  
Lei nº19.803 de 21/Dez/18  
Tabela XVI dos Distribuidores nº VI letra a (R\$ 33.66)

\*\*\* Se impressa, verificar sua autenticidade no <http://www.1distribuidorcuritiba.com.br/autentica> usando o código 65ED5881 \*\*\*

1º  
OFÍCIO DISTRIBUIDOR

Digitally signed  
by JOSÉ BORGES  
DA CRUZ  
FILHO:31628532  
904  
Date:  
2021.12.08  
15:18:12 BRST

REPÚBLICA FEDERATIVA DO BRASIL  
COMARCA DE CURITIBA ESTADO DO PARANÁ

1º OFÍCIO DISTRIBUIDOR, PART. E CONTADOR JUDICIAL DO FORO  
CENTRAL DA COMARCA DA REGIÃO METROPOLITANA DE CURITIBA  
AV. CÂNDIDO DE ABREU, 535 1º ANDAR - FONE: (41) 3027-5253  
EDIFÍCIO DO FÓRUM CÍVEL - CENTRO-CÍVICO  
CEP: 80530-906  
www.1distribuidorcuritiba.com.br



EMPREGADOS JURAMENTADOS

SANDRA LUCIA PELIKI  
LUIZ CARLOS KOFANOVSKI  
ISABEL ANGELA WYPYCH  
MARIANY BEATRIZ DA SILVA SCAPINELI  
CHRISTIANNE SOARES MOREIRA  
KARINA BAVARO ALVES  
FERNANDA GALLASSINI  
VANESSA MANENTE

PEDIDO DE CERTIDÕES

JOSÉ BORGES DA CRUZ FILHO  
TITULAR

EDIFÍCIO DO FÓRUM CÍVEL  
AV. CÂNDIDO DE ABREU, 535 - TÉRREO - CEP 80530-906

RECUPERAÇÃO JUDICIAL \* FALÊNCIA \* CONCORDATA \* CRIME \* CÍVEL  
VARAS CRIMINAIS-VARAS DA FAZENDA-VARAS DA FAMÍLIA-PRECATORIA DA VARA DE EXECUÇÕES PENAIS  
EXECUÇÕES FISCAIS DO ESTADO E DO MUNICÍPIO - REGISTROS PÚBLICOS - TRIBUNAL DO JURI  
TABELIONATOS - JUIZADO ESPECIAL CÍVEL E CRIMINAL

**CERTIDÃO NEGATIVA  
FEITOS AJUIZADOS**

CERTIFICO, a pedido de parte interessada, para FINS GERAIS, que revendo os livros de registros de distribuições físicas e eletrônicas de AÇÕES DE FALÊNCIAS, CONCORDATAS, RECUPERAÇÃO JUDICIAL E EXTRAJUDICIAL, existentes nesta serventia, dos mesmos NÃO CONSTA qualquer ação contra:

**# PARANA EQUIPAMENTOS S/A. #**

CNPJ.76.527.951/0001-85

no período de 18 de março de 1963 (data da instalação deste cartório - Lei No.4.677, de 29/12/62) a 06/12/2021 .

O REFERIDO É VERDADE E DOU FÉ.

Curitiba, 08 de dezembro de 2021 .

SERVIÇO DISTRITAL  
DO BOQUEIRÃO

Mônica M. Guimarães de Macedo Dalla Vecchia  
TITULAR  
Av. Mal. Floriano Peixoto, 8155 - Boqueirão, Curitiba - PR  
Tel. 41 3123 9999

LUIZ CARLOS KOFANOVSKI  
Escrivente Juramentado

**AUTENTICAÇÃO**

Certifico que a presente fotocópia é reprodução fiel do documento digital, consultado nesta data no link:

www.1distribuidorcuritiba.com.br. Dou fé. \*0118\*

\*GJ1C818-52268B-77\*

Curitiba/PR, 10 de dezembro de 2021 - 15:49:57h.

Adriana Brito Sallin Rodrigues - Escrevente

Emol.: R\$4,34(VRC 20,00), Funrejus: R\$1,08, Selo: R\$0,90,  
FUNDEP: R\$0,22, ISSQN: R\$0,17. Total: R\$6,71

SERVIÇO DISTRITAL  
DO BOQUEIRÃO

FUI96388

Emitida por: LUIZ  
Lei nº19.803 de 21/Dez/18  
Tabela XVI dos Distribuidores nº VI letra a (R\$ 33,66)

\*\*\* Se impressa, verificar sua autenticidade no <http://www.1distribuidorcuritiba.com.br/autentica> usando o código 65ED5881 \*\*\*

1º  
OFÍCIO DISTRIBUIDOR

Digitally signed  
by JOSE BORGES  
DA CRUZ  
FILHO:31628532  
904  
Date:  
2021.12.08  
15:18:12 BRST



EMPREGADOS JURAMENTADOS  
SANDRA LUCIA PELIKI  
LUIZ CARLOS KOFANOVSKI  
ISABEL ANGELA WYPYCH  
MARIANY BEATRIZ DA SILVA SCAPINELLI  
CHRISTIANNE SOARES MOREIRA  
KARINA BAVARO ALVES  
FERNANDA GALLASSINI  
VANESSA MANENTE

**JOSÉ BORGES DA CRUZ FILHO**

TITULAR

1º OFÍCIO DISTRIBUIDOR PART. E CONTADOR JUDICIAL DO FORO CENTRAL DA COMARCA DA REGIÃO METROPOLITANA DE CURITIBA  
AV. CÂNDIDO DE ABREU, 535 1º ANDAR - FONE: (41) 3027-5253  
EDIFÍCIO DO FÓRUM CÍVEL - CENTRO-CÍVICO  
CEP: 80530-906  
www.tdistribuidorcuritiba.com.br

PEDIDO DE CERTIDÕES

RECUPERAÇÃO JUDICIAL \* FALÊNCIA \* CONCORDATA \* CRIME \* CIVEL  
VARAS CRIMINAIS-VARAS DA FAMÍLIA-RECATÓRIA DA VARA DE EXECUÇÕES PENAIS  
EXECUÇÕES FISCAIS DO ESTADO E DO MUNICÍPIO - REGISTROS PÚBLICOS - TRIBUNAL DO JURI  
TABELIONATOS - JUZADO ESPECIAL CIVEL E CRIMINAL

### CERTIDÃO NEGATIVA FEITOS AJUZADOS

CERTIFICO, a pedido de parte interessada, para FINS GERAIS, que revendo os livros de registros de distribuições físicas e eletrônicas de AÇÕES DE FALÊNCIAS, CONCORDATAS, RECUPERAÇÃO JUDICIAL E EXTRAJUDICIAL, existentes nesta serventia, dos mesmos NÃO CONSTA qualquer ação contra:

# PARANA EQUIPAMENTOS S/A. #

CNPJ.76.527.951/0001-85

no período de 18 de março de 1963 (data da instalação deste cartório - Lei No.4.677, de 29/12/62) a 06/12/2021 .

O REFERIDO É VERDADE E DOU FE.

Curitiba, 08 de dezembro de 2021 .

LUIZ CARLOS KOFANOVSKI

Escrevente Juramentado

**SERVIÇO DISTRITAL DO BOQUEIRÃO**  
Mônica M: Guimarães de Macedo Dalla Vecchia  
TITULAR  
Av. Mal. Floriano Peixoto, 8155 - Boqueirão, Curitiba - PR  
Tel: 41 3123 9999

AUTENTICAÇÃO  
Certifico que a presente fotocópia é reprodução fiel do documento digital, consultado nesta data no link: www.tdistribuidorcuritiba.com.br. Dou fé. \*0118\*  
\*GJ1C818-52268B-77\*  
Curitiba/PR, 10 de dezembro de 2021 - 15:49:57h

Adriana Brito Sallin Rodrigues - Escrevente  
Emol.: R\$4,34(VRC 20,00), Funrejus: R\$1,08, Selo: R\$0,90, FUNDEF: R\$0,22, ISSQN: R\$0,17, Total: R\$6,71



Silviane Michele Falars  
Escrevente

Digitally signed  
by JOSE BORGES  
DA CRUZ  
FILHO:31628532  
904  
Date:  
2021.12.08  
15:18:12 BRST

OFÍCIO DISTRIBUIDOR

Lei nº19.803 de 21/Dez/18  
Tabela XVI dos Distribuidores nº VI letra a (R\$ 33,66)  
Emitida por: LUIZ

\*\*\* Se impressa, verificar sua autenticidade no http://www.tdistribuidorcuritiba.com.br/autentica usando o código 65ED5881 \*\*\*

REPÚBLICA FEDERATIVA DO BRASIL  
COMARCA DE CURITIBA ESTADO DO PARANÁ

1º OFÍCIO DISTRIBUIDOR, PART. E CONTADOR JUDICIAL DO FORO  
CENTRAL DA COMARCA DA REGIÃO METROPOLITANA DE CURITIBA  
AV. CÂNDIDO DE ABREU, 535 1º ANDAR - FONE: (41) 3027-5253  
EDIFÍCIO DO FÓRUM CÍVEL - CENTRO-CÍVICO  
CEP: 80530-906  
www.1distribuidorcuritiba.com.br



EMPREGADOS JURAMENTADOS

SANDRA LUCIA PELIKI  
LUIZ CARLOS KOFANOVSKI  
ISABEL ANGELA WYPYCH  
MARIANY BEATRIZ DA SILVA SCAPINELI  
CHRISTIANNE SOARES MOREIRA  
KARINA BAVARO ALVES  
FERNANDA GALLASSINI  
VANESSA MANENTE

PEDIDO DE CERTIDÕES

JOSÉ BORGES DA CRUZ FILHO  
TITULAR

EDIFÍCIO DO FÓRUM CÍVEL  
AV. CÂNDIDO DE ABREU, 535 - TÉRREO - CEP 80530-906

RECUPERAÇÃO JUDICIAL \* FALÊNCIA \* CONCORDATA \* CRIME \* CIVEL  
VARAS CRIMINAIS-VARAS DA FAZENDA-VARAS DA FAMÍLIA-PRECATÓRIA DA VARA DE EXECUÇÕES PENAIS  
EXECUÇÕES FISCAIS DO ESTADO E DO MUNICÍPIO - REGISTROS PÚBLICOS - TRIBUNAL DO JURI  
TABELIONATOS - JUIZADO ESPECIAL CIVEL E CRIMINAL

CERTIDÃO NEGATIVA  
FEITOS AJUIZADOS

CERTIFICO, a pedido de parte interessada, para FINS  
GERAIS, que revendo os livros de registros de distribuições físicas e eletrônicas de  
AÇÕES DE FALÊNCIAS, CONCORDATAS, RECUPERAÇÃO JUDICIAL E  
EXTRAJUDICIAL, existentes nesta serventia, dos mesmos NÃO CONSTA qualquer ação  
contra:

# PARANA EQUIPAMENTOS S/A. #

CNPJ.76.527.951/0001-85

no período de 18 de março de 1963 (data da instalação deste cartório - Lei No.4.677, de  
29/12/62) a 06/12/2021 .

O REFERIDO É VERDADE E DOU FÉ.

Curitiba, 08 de dezembro de 2021 .



SERVIÇO DISTRITAL  
DO BOQUEIRÃO

Mônica M. Guimarães de Macedo Dalla Vecchia  
TITULAR  
Av. Mal. Floriano Peixoto, 8155 - Boqueirão, Curitiba - PR  
Tel: 41 3123 9999

LUIZ CARLOS KOFANOVSKI  
Escrevente Juramentado

AUTENTICAÇÃO

Certifico que a presente fotocópia é reprodução fiel do  
documento digital, consultado nesta data no link:  
www.1distribuidorcuritiba.com.br. Dou fé. \*0118\*  
\*GJ1C818-52288B-77\*

Curitiba/PR, 10 de dezembro de 2021 - 15:49:57h.

Adriana Brito Sallin Rodrigues - Escrevente  
Emol.: R\$4,34(VRC 20,00), Funrejus: R\$1,08, Selo: R\$0,90  
FUNDEP: R\$0,22, ISSQN: R\$0,17. Total: R\$6,71



Emitida por: LUIZ  
Lei nº19.803 de 21/Dez/18  
Tabela XVI dos Distribuidores nº VI letra a (R\$ 33,66)

\*\*\* Se impressa, verificar sua autenticidade no <http://www.1distribuidorcuritiba.com.br/autentica> usando o código 65ED5881 \*\*\*

Digitally signed  
by JOSÉ BORGES  
DA CRUZ  
FILHO:31628532  
904  
Date:  
2021.12.08  
15:18:12 BRST

1º  
OFÍCIO DISTRIBUIDOR

1º OFÍCIO DISTRIBUIDOR, PART. E CONTADOR JUDICIAL DO FORO  
CENTRAL DA COMARCA DA REGIÃO METROPOLITANA DE CURITIBA  
AV. CÂNDIDO DE ABREU, 535 1º ANDAR - FONE: (41) 3027-5253  
EDIFÍCIO DO FÓRUM CÍVEL - CENTRO-CÍVICO  
CEP: 80530-906  
www.1distribuidorcuritiba.com.br



EMPREGADOS JURAMENTADOS

SANDRA LUCIA PELIKI  
LUIZ CARLOS KOFANOVSKI  
ISABEL ANGELA WYPYCH  
MARIANY BEATRIZ DA SILVA SCAPINELI  
CHRISTIANNE SOARES MOREIRA  
KARINA BAVARO ALVES  
FERNANDA GALLASSINI  
VANESSA MANENTE

PEDIDO DE CERTIDÕES

JOSÉ BORGES DA CRUZ FILHO

TITULAR

EDIFÍCIO DO FÓRUM CÍVEL  
AV. CÂNDIDO DE ABREU, 535 - TÉRREO - CEP 80530-906

RECUPERAÇÃO JUDICIAL \* FALÊNCIA \* CONCORDATA \* CRIME \* CÍVEL  
VARAS CRIMINAIS-VARAS DA FAZENDA-VARAS DA FAMÍLIA-PRECATÓRIA DA VARA DE EXECUÇÕES PENAIS  
EXECUÇÕES FISCAIS DO ESTADO E DO MUNICÍPIO - REGISTROS PÚBLICOS - TRIBUNAL DO JURI  
TABELIONATOS - JUIZADO ESPECIAL CÍVEL E CRIMINAL

## CERTIDÃO NEGATIVA FEITOS AJUIZADOS

CERTIFICO, a pedido de parte interessada, para FINS GERAIS, que revendo os livros de registros de distribuições físicas e eletrônicas de AÇÕES DE FALÊNCIAS, CONCORDATAS, RECUPERAÇÃO JUDICIAL E EXTRAJUDICIAL, existentes nesta serventia, dos mesmos NÃO CONSTA qualquer ação contra:

# PARANA EQUIPAMENTOS S/A. #

CNPJ.76.527.951/0001-85

no período de 18 de março de 1963 (data da instalação deste cartório - Lei No.4.677, de 29/12/62) a 06/12/2021 .

O REFERIDO É VERDADE E DOU FÉ.

Curitiba, 08 de dezembro de 2021 .

SERVIÇO DISTRITAL DO BOQUEIRÃO  
Mônica M<sup>o</sup> Guimarães de Macedo Dalla Vecchia  
TITULAR  
Av. Mal. Floriano Peixoto, 8155 - Boqueirão, Curitiba - PR  
Tel: 41 3123 9999

LUIZ CARLOS KOFANOVSKI  
Escrivente Juramentado

### AUTENTICAÇÃO

Certifico que a presente fotocópia é reprodução fiel do documento digital, consultado nesta data no link:  
www.1distribuidorcuritiba.com.br. Dou fé. \*0118\*  
\*GJ1C818-52288B-77\*

Curitiba/PR, 10 de dezembro de 2021 - 15:49:57h.

Adriana Brito Sallin Rodrigues - Escrevente  
Emol.: R\$4,34(VRC 20,00), Funrejus: R\$1,08, Selo: R\$0,90  
FUNDEP: R\$0,22, ISSQN: R\$0,17. Total: R\$6,71

FUISE

SERVIÇO DISTRITAL  
DO BOQUEIRÃO

Emitida por: LUIZ  
Lei nº19.803 de 21/Dez/18  
Tabela XVI dos Distribuidores nº VI letra a (R\$ 06,66)

\*\*\* Se impressa, verificar sua autenticidade no <http://www.1distribuidorcuritiba.com.br/autentica> usando o código 65ED5881 \*\*\*

Digitally signed  
by JOSÉ BORGES  
DA CRUZ  
FILHO:31628532  
904  
Date:  
2021.12.08  
15:18:12 BRST

1º  
OFÍCIO DISTRIBUIDOR



SANDRA LUCIA PELI  
LUIZ CARLOS KOFANOVSKI  
ISABEL ANGELA WYPCH  
MARIANY BEATRIZ DA SILVA SCAPINELLI  
CHRISTIANNE SOARES MOREIRA  
KARINA BAVARO ALVES  
FERNANDA GALLASSINI  
VANESSA MANENTE

**TITULAR**  
**JOSÉ BORGES DA CRUZ FILHO**

1º OFÍCIO DISTRIBUIDOR, PART. E CONTADOR JUDICIAL DO FORO CENTRAL DA COMARCA DA REGIÃO METROPOLITANA DE CURITIBA AV. CÂNDIDO DE ABREU, 535 1º ANDAR - FONE: (41) 3027-5253 EDIFÍCIO DO FORUM CIVEL - CENTRO-CIVICO CEP: 80530-908  
www.tdistribuidorcuritiba.com.br

**PEDIDO DE CERTIDÕES**

**CERTIDÃO NEGATIVA**  
**FEITOS AJUZADOS**

CERTIFICO, a pedido de parte interessada, para FINS GERAIS, que revendo os livros de registros de distribuições físicas e eletrônicas de AÇÕES DE FALÊNCIAS, CONCORDATAS, RECUPERAÇÃO JUDICIAL E EXTRAJUDICIAL, existentes nesta serventia, dos mesmos NÃO CONSTA qualquer ação contra:

**# PARANA EQUIPAMENTOS S/A. #**

CNPJ.76.527.951/0001-85  
no período de 18 de março de 1963 (data da instalação deste cartório - Lei No.4.677, de 29/12/62) a 06/12/2021.

**O REFERIDO É VERDADE E DOU FÉ.**

Curitiba, 08 de dezembro de 2021.

**LUIZ CARLOS KOFANOVSKI**

Escrevente Juramentado

**SERVÍÇO DISTRITAL DO BOQUEIRÃO**  
Mônica M: Guimarães de Macedo Dalla Vecchia  
TITULAR  
Av. Mai Floriano Polato, 8155 - Boqueirão, Curitiba - PR  
Tel: 41 3123 9999

AUTENTICAÇÃO  
Certifico que a presente fotocópia é reprodução fiel do documento digital, consultado nesta data no link: www.tdistribuidorcuritiba.com.br. Dou fé. \*0118\*  
Curitiba/PR, 10 de dezembro de 2021 - 15:49:57h

**SERVÍÇO DISTRITAL DO BOQUEIRÃO**  
FUISE-77  
[Handwritten signature]

Adriana Brito Salim Rodrigues - Escrevente  
Emol: R\$4,34(VRC 20,00), Funrejus: R\$1,08, Selo: R\$0,90  
FUNDEF: R\$0,22, ISSQN: R\$0,17, Total: R\$6,71

OFÍCIO DISTRIBUIDOR  
[Handwritten signature]  
Digitally signed  
by JOSE BORGES  
DA CRUZ  
FILHO:31628532  
904  
Date:  
2021.12.08  
15:18:12 BRST

Emitada por: LUIZ  
Lei nº19.803 de 21/Dez/18  
Tabela XVI dos Distribuidores nº VI letra a (R\$ 33,66)

\*\*\* Se impressa, verificar sua autenticidade no http://www.tdistribuidorcuritiba.com.br/autentica usando o código 65ED5881 \*\*\*



1º OFÍCIO DISTRIBUIDOR, PART. E CONTRADOR JUDICIAL DO FORO CENTRAL DA COMARCA DA REGIÃO METROPOLITANA DE CURITIBA  
AV. CÂNDIDO DE ABREU, 535 1º ANDAR - FONE: (41) 3027-5253  
EDIFÍCIO DO FORUM CIVEL - CENTRO-CIVICO  
CEP: 80530-906  
www.1distribuidorcuritiba.com.br

PEDIDO DE CERTIDÕES

**JOSÉ BORGES DA CRUZ FILHO**

TITULAR

SANDRA LUCIA PELIKI  
LUIZ CARLOS KOFANOVSKI  
ISABEL ANGELA WYPYCH  
MARIANY BEATRIZ DA SILVA SCAPINELI  
CHRISTIANNE SOARES MOREIRA  
KARINA BAVARO ALVES  
FERNANDA GALLASSINI  
VANESSA MANENTE

EDIFÍCIO DO FORUM CIVEL  
AV. CÂNDIDO DE ABREU, 535 - TÉRREO - CEP 80530-906

RECUPERAÇÃO JUDICIAL \* FALÊNCIA \* CONCORDATA \* CRIME \* CIVEL  
VARAS CRIMINAIS-VARAS DA FAMILIA-PECATORIA DA VARA DE EXECUÇÕES PENAIS  
EXECUÇÕES FISCAIS DO ESTADO E DO MUNICÍPIO - REGISTROS PÚBLICOS - TRIBUNAL DO JURI  
TABELIONATOS - JUZADO ESPECIAL CIVEL E CRIMINAL

**CERTIDÃO NEGATIVA  
FEITOS AJUZADOS**

CERTIFICO, a pedido de parte interessada, para FINS GERAIS, que revendo os livros de registros de distribuições físicas e eletrônicas de AÇÕES DE FALÊNCIAS, CONCORDATAS, RECUPERAÇÃO JUDICIAL E EXTRAJUDICIAL, existentes nesta serventia, dos mesmos NÃO CONSTA qualquer ação contra:

# PARANA EQUIPAMENTOS S/A. #

CNPJ.76.527.951/0001-85

no período de 18 de março de 1963 (data da instalação deste cartório - Lei No.4.677, de 29/12/62) a 06/12/2021 .

**O REFERIDO É VERDADE E DOU FE.**

Curitiba, 08 de dezembro de 2021 .

**LUIZ CARLOS KOFANOVSKI**

Escrevente Juramentado

**SERVIÇO DISTRITAL DO BOQUEIRÃO**  
Mônica M: Guimarães de Macedo Dalla Vecchia | TITULAR  
Av. Mal. Floriano Peixoto, 8155 - Boqueirão, Curitiba - PR  
Tel: 41 3123 9999

AUTENTICAÇÃO  
Certifico que a presente fotocópia e reprodução fiel do documento digital, consultado nesta data no link: www.1distribuidorcuritiba.com.br. Dou fé. \*0118\*  
\*GJ1C818-52268B-77\*  
Curitiba/PR, 10 de dezembro de 2021 - 15:49:57n

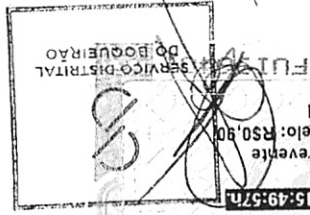

Adriana Brito Salim Rodrigues - Escrevente  
Emol.: R\$4,34(VRC 20,00), Funrejus: R\$1,08, Selo: R\$0,90  
FUNDEP: R\$0,22, ISSQN: R\$0,17, Total: R\$6,71

Emtida por: LUIZ  
Lei nº19.803 de 21/Dez/18  
Tabela XVI dos Distribuidores nº VI letra (R\$ 33,66)

Digitally signed  
by JOSE BORGES  
DA CRUZ  
FILHO:31628532  
904  
Date:  
2021.12.08  
15:18:12 BRST  
OFÍCIO DISTRIBUIDOR

\*\*\* Se impressa, verificar sua autenticidade no http://www.1distribuidorcuritiba.com.br/autentica usando o código 65ED5881 \*\*\*



REPÚBLICA FEDERATIVA DO BRASIL  
COMARCA DE CURITIBA ESTADO DO PARANÁ

1º OFÍCIO DISTRIBUIDOR, PART. E CONTADOR JUDICIAL DO FORO CENTRAL DA COMARCA DA REGIÃO METROPOLITANA DE CURITIBA  
AV. CÂNDIDO DE ABREU, 535 1º ANDAR - FONE: (41) 3027-5253  
EDIFÍCIO DO FÓRUM CÍVEL - CENTRO-CÍVICO  
CEP: 80530-906  
www.1distribuidorcuritiba.com.br



EMPREGADOS JURAMENTADOS

SANDRA LUCIA PELIKI  
LUIZ CARLOS KOFANOVSKI  
ISABEL ANGELA WYPYCH  
MARIANY BEATRIZ DA SILVA SCAPINELI  
CHRISTIANNE SOARES MOREIRA  
KARINA BAVARO ALVES  
FERNANDA GALLASSINI  
VANESSA MANENTE

PEDIDO DE CERTIDÕES

JOSÉ BORGES DA CRUZ FILHO

TITULAR

EDIFÍCIO DO FÓRUM CÍVEL  
AV. CÂNDIDO DE ABREU, 535 - TÉRREO - CEP 80530-906

RECUPERAÇÃO JUDICIAL \* FALÊNCIA \* CONCORDATA \* CRIME \* CIVEL  
VARAS CRIMINAIS-VARAS DA FAZENDA-VARAS DA FAMÍLIA-PRECATORIA DA VARA DE EXECUÇÕES PENAIS  
EXECUÇÕES FISCAIS DO ESTADO E DO MUNICÍPIO - REGISTROS PÚBLICOS - TRIBUNAL DO JURI  
TABELIONATOS - JUIZADO ESPECIAL CIVEL E CRIMINAL

CERTIDÃO NEGATIVA  
FEITOS AJUIZADOS

CERTIFICO, a pedido de parte interessada, para FINS GERAIS, que revendo os livros de registros de distribuições físicas e eletrônicas de AÇÕES DE FALÊNCIAS, CONCORDATAS, RECUPERAÇÃO JUDICIAL E EXTRAJUDICIAL, existentes nesta serventia, dos mesmos NÃO CONSTA qualquer ação contra:

# PARANA EQUIPAMENTOS S/A. #

CNPJ.76.527.951/0001-85

no período de 18 de março de 1963 (data da instalação deste cartório - Lei No.4.677, de 29/12/62) a 06/12/2021 .

O REFERIDO É VERDADE E DOU FÉ.

Curitiba, 08 de dezembro de 2021 .



SERVIÇO DISTRITAL  
DO BOQUEIRÃO

Mônica M<sup>a</sup> Guimarães de Macedo Dalla Vecchia,  
TITULAR  
Av. Maj. Floriano Peixoto, 8155 - Boqueirão, Curitiba - PR  
Tel: 41 3123 9999

LUIZ CARLOS KOFANOVSKI  
Escrivente Juramentado

AUTENTICAÇÃO

Certifico que a presente fotocópia é reprodução fiel do documento digital, consultado nesta data no link:  
www.1distribuidorcuritiba.com.br. Dou fé. \*0148\*

\*GJ1C818-52288B-77\*

Curitiba/PR, 10 de dezembro de 2021 - 15:49:57h.

Adriana Brito Sallin Rodrigues - Escrivente  
Emol.: R\$4,34(VRC 20,00), Funrejus: R\$1,08, Selo: R\$0,90  
FUNDEP: R\$0,22, ISSQN: R\$0,17. Total: R\$6,71

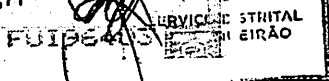

Emitida por: LUIZ  
Lei nº19.803 de 21/Dez/18  
Tabela XVI dos Distribuidores nº VI letra a (R\$ 33,66)

\*\*\* Se impressa, verificar sua autenticidade no <http://www.1distribuidorcuritiba.com.br/autentica> usando o código 65ED5881 \*\*\*

Digitally signed  
by JOSÉ BORGES  
DA CRUZ  
FILHO:31628532  
904  
Date:  
2021.12.08  
15:18:12 BRST

1º  
OFÍCIO DISTRIBUIDOR

1º OFÍCIO DISTRIBUIDOR, PART. E CONTADOR JUDICIAL DO FORO CENTRAL DA COMARCA DA REGIÃO METROPOLITANA DE CURITIBA  
AV. CÂNDIDO DE ABREU, 535 1º ANDAR - FONE: (41) 3027-5253  
EDIFÍCIO DO FÓRUM CÍVEL - CENTRO-CÍVICO  
CEP: 80530-906  
www.1distribuidorcuritiba.com.br



EMPREGADOS JURAMENTADOS

SANDRA LUCIA PELIKI  
LUIZ CARLOS KOFANOVSKI  
ISABEL ANGELA WYPYCH  
MARIANY BEATRIZ DA SILVA SCAPINELI  
CHRISTIANNE SOARES MOREIRA  
KARINA BAVARO ALVES  
FERNANDA GALLASSINI  
VANESSA MANENTE

PEDIDO DE CERTIDÕES

**JOSÉ BORGES DA CRUZ FILHO**  
TITULAR

EDIFÍCIO DO FÓRUM CÍVEL  
AV. CÂNDIDO DE ABREU, 535 - TÉRREO - CEP 80530-906

RECUPERAÇÃO JUDICIAL \* FALÊNCIA \* CONCORDATA \* CRIME \* CIVEL  
VARAS CRIMINAIS-VARAS DA FAZENDA-VARAS DA FAMÍLIA-PRECATÓRIA DA VARA DE EXECUÇÕES PENAS  
EXECUÇÕES FISCAIS DO ESTADO E DO MUNICÍPIO - REGISTROS PÚBLICOS - TRIBUNAL DO JURI  
TABELIONATOS - JUIZADO ESPECIAL CIVEL E CRIMINAL

## CERTIDÃO NEGATIVA FEITOS AJUIZADOS

CERTIFICO, a pedido de parte interessada, para FINS GERAIS, que revendo os livros de registros de distribuições físicas e eletrônicas de AÇÕES DE FALÊNCIAS, CONCORDATAS, RECUPERAÇÃO JUDICIAL E EXTRAJUDICIAL, existentes nesta serventia, dos mesmos NÃO CONSTA qualquer ação contra:

# PARANA EQUIPAMENTOS S/A. #

CNPJ.76.527.951/0001-85

no período de 18 de março de 1963 (data da instalação deste cartório - Lei No.4.677, de 29/12/62) a 06/12/2021 .

O REFERIDO É VERDADE E DOU FÉ.

Curitiba, 08 de dezembro de 2021 .

SERVIÇO DISTRITAL  
DO BOQUEIRÃO

Mônica M. Guimarães de Macedo Dalla Vecchia  
TITULAR  
Av. Mal Floriano Peixoto, 8155 - Boqueirão, Curitiba - PR  
Tel: 41 3123 9999

**LUIZ CARLOS KOFANOVSKI**  
Escrevente Juramentado

### AUTENTICAÇÃO

Certifico que a presente fotocópia é reprodução fiel do documento digital, consultado nesta data no link:  
www.1distribuidorcuritiba.com.br. Dou fé. \*0418\*  
\*G57RQH49-52264F-79\*

Curitiba/PR, 10 de dezembro de 2021 - 15:52:12h.

Adriana Brito Sallin Rodrigues - Escrevente  
Emol.: R\$4,34(VRC 20,00), Funrejus: R\$1,08, Selo: R\$0,90,  
FUNDEP: R\$0,22, ISSQN: R\$0,17. Total: R\$6,71

FUI96385

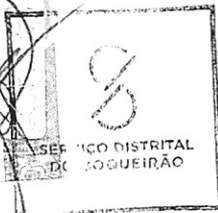

Digitally signed  
by JOSÉ BORGES  
DA CRUZ  
FILHO:31628532  
904  
Date:  
2021.12.08  
15:18:12 BRST

1º  
OFÍCIO DISTRIBUIDOR

Emitida por: LUIZ  
Lei nº19.803 de 21/Dez/18  
Tabela XVI dos Distribuidores nº VI letra a (R\$ 33.66)

\*\*\* Se impressa, verificar sua autenticidade no <http://www.1distribuidorcuritiba.com.br/autentica> usando o código 65ED5881 \*\*\*

1º OFÍCIO DISTRIBUIDOR, PART. E CONTADOR JUDICIAL DO FORO  
CENTRAL DA COMARCA DA REGIÃO METROPOLITANA DE CURITIBA  
AV. CÂNDIDO DE ABREU, 535 1º ANDAR - FONE: (41) 3027-5253  
EDIFÍCIO DO FÓRUM CÍVEL - CENTRO-CÍVICO  
CEP: 80530-906  
www.1distribuidorcuritiba.com.br



EMPREGADOS JURAMENTADOS

SANDRA LUCIA PELIKI  
LUIZ CARLOS KOFANOVSKI  
ISABEL ANGELA WYPYCH  
MARIANY BEATRIZ DA SILVA SCAPINELI  
CHRISTIANNE SOARES MOREIRA  
KARINA BAVARO ALVES  
FERNANDA GALLASSINI  
VANESSA MANENTE

PEDIDO DE CERTIDÕES

JOSÉ BORGES DA CRUZ FILHO  
TITULAR

EDIFÍCIO DO FÓRUM CÍVEL  
AV. CÂNDIDO DE ABREU, 535 - TÉRREO - CEP 80530-906

RECUPERAÇÃO JUDICIAL \* FALÊNCIA \* CONCORDATA \* CRIME \* CIVEL  
VARAS CRIMINAIS-VARAS DA FAZENDA-VARAS DA FAMÍLIA-PRECATÓRIA DA VARA DE EXECUÇÕES PENAS  
EXECUÇÕES FISCAIS DO ESTADO E DO MUNICÍPIO - REGISTROS PÚBLICOS - TRIBUNAL DO JURI  
TABELIONATOS - JUIZADO ESPECIAL CIVEL E CRIMINAL

## CERTIDÃO NEGATIVA FEITOS AJUIZADOS

CERTIFICO, a pedido de parte interessada, para FINS GERAIS, que revendo os livros de registros de distribuições físicas e eletrônicas de AÇÕES DE FALÊNCIAS, CONCORDATAS, RECUPERAÇÃO JUDICIAL E EXTRAJUDICIAL, existentes nesta serventia, dos mesmos NÃO CONSTA qualquer ação contra:

# PARANA EQUIPAMENTOS S/A. #

CNPJ.76.527.951/0001-85

no período de 18 de março de 1963 (data da instalação deste cartório - Lei No.4.677, de 29/12/62) a 06/12/2021 .

O REFERIDO É VERDADE E DOU FÉ.

Curitiba, 08 de dezembro de 2021 .



Mônica M. Guimarães de Macedo Dalla Vecchia  
TITULAR  
Av. Mal. Floriano Peixoto, 8155 - Boqueirão, Curitiba - PR  
Tel: 41 3123 9999

LUIZ CARLOS KOFANOVSKI  
Escrevente Juramentado

### AUTENTICAÇÃO

Certifico que a presente fotocópia é reprodução fiel do documento digital, consultado nesta data no link:  
www.1distribuidorcuritiba.com.br. Dou fé. \*0116\*

\*G57RQH49-52284F-79\*

Curitiba/PR, 10 de dezembro de 2024 - 15:52:12h.

Adriana Brito Sallin Rodrigues - Escrevente  
Emol.: R\$4,34(VRC 20,00), Funrejus: R\$1,08, Selo: R\$0,90,  
FUNDEP: R\$0,22, ISSQN: R\$0,17. Total: R\$6,71

FUI96386



Digitally signed  
by JOSÉ BORGES  
DA CRUZ  
FILHO:31628532  
904  
Date:  
2021.12.08  
15:18:12 BRST

1º  
OFÍCIO DISTRIBUIDOR

Emitida por: LUIZ  
Lei nº19.803 de 21/Dez/18  
Tabela XVI dos Distribuidores nº VI letra a (R\$ 33.66)

\*\*\* Se impressa, verificar sua autenticidade no <http://www.1distribuidorcuritiba.com.br/autentica> usando o código 65ED5881 \*\*\*

**Serviço Distrital  
da Barreirinha**



Livro nº: 0343-P

Folha nº: 155

Prot. nº: 00153/2021

P. I. nº: 026801

FORO CENTRAL DA COMARCA DA REGIÃO METROPOLITANA DE CURITIBA

GIOVANA MANFRON DA FONSECA MANIGLIA  
TABELIÃ E REGISTRADORA

**CERTIDÃO.** Certifico a pedido de parte interessada, que revendo os Livros de **Procurações**, existentes nesta Serventia Notarial, no de número **0343-P**, às folhas **155/161**, verifiquei constar o instrumento no seguinte teor:-  
Procuração bastante que faz: **PARANA EQUIPAMENTOS S.A.**, na forma abaixo:

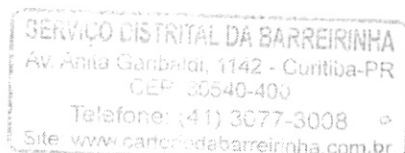

**SAIBAM** quantos este Instrumento Público de Procuração virem que aos onze dias do mês de janeiro do ano de dois mil e vinte e um (**11/01/2021**), nesta Cidade de Curitiba, Capital do Estado do Paraná, no Serviço Distrital da Barreirinha, situado na Avenida Anita Garibaldi, nº 1142, perante mim, Giovana Manfron da Fonseca Maniglia, Tabeliã, através de Elton Jorge Targa, Escrevente Substituto Legal, conforme Portaria nº 095/2020 da CGJ/PR, compareceu como Outorgante: **PARANA EQUIPAMENTOS S.A.**, pessoa jurídica de direito privado, inscrita no CNPJ nº 76.527.951/0001-85, com sede na Rodovia BR-116, 11807 - KM 100, Curitiba/PR, com Consolidação do Estatuto Social na Ata de Assembleia Geral Extraordinária, devidamente arquivada na Junta Comercial do Paraná em 25/09/2020 sob nº 20205678351, Ata de Reunião do Conselho de Administração devidamente arquivada na Junta Comercial do Paraná em 01/10/2020 sob nº 20205864821, cuja certidão simplificada emitida em 05/01/2021 e a referida alteração contratual me foram apresentadas e ficam arquivadas nestas Notas na Pasta nº 664; neste ato representada por seu Diretor Jurídico: MAURILIO MULLER, brasileiro, maior e capaz, que declarou ser casado, advogado, filho de Mauro Antenor Muller e Leila Bello Muller, nascido aos 25/10/1976, portador da Carteira Nacional de Habilitação nº 01156671231-DETRAN, onde consta o Documento de Identidade nº 67723066-SESP/PR, inscrito no CPF sob nº 022.258.999-08, residente e domiciliado na Rua Emílio Cornelsen, nº 500, apartamento 101, Ahú, na Cidade de Curitiba, Estado do Paraná; com endereço profissional, endereço eletrônico, telefone e dados do cônjuge: não informados; e por seu Diretor Administrativo-Financeiro: MAURO BARROS DE ABREU, brasileiro, maior e capaz, que declarou ser solteiro, sem qualquer vínculo que constitua união estável até a presente data, administrador, filho de Manoel Sidonio de Abreu e Maria de Nazare Barros, nascido aos 23/03/1971, portador da Carteira Nacional de Habilitação nº 02764515997-DETRAN/PR, onde consta o Documento de Identidade nº 204784086-SESP/SP, inscrito no CPF sob nº 085.277.448-64, residente e domiciliado na Rua Professor Dário Veloso, nº 36, apartamento 201 B, Vila Izabel, na Cidade de Curitiba, Estado do Paraná; com endereço profissional, endereço eletrônico e telefone: não informados. Os presentes foram reconhecidos, em sua identidade e capacidade, como os próprios de que trato, em conformidade com o inciso II, do parágrafo 1º, do artigo 215, da Lei 10.406/2002 (Código Civil), face as declarações e identificações a mim apresentadas, em seus originais, do que dou fé. Na sequência pelos Outorgantes, foi-me dito que por este público instrumento nomeia e constitui seus Procuradores: **ALAN LEON SCOPEL**, brasileiro, maior, solteiro, sem qualquer vínculo que constitua união estável até a presente data, consultor de vendas, portador da Cédula de Identidade nº 4.320.700-, inscrito no CPF sob nº 049.772.299-24, residente e domiciliado na Rua Marechal Mascarenhas de Moraes, nº230, Jardim América, na Cidade de Chapecó, Estado do

SERVIÇO DISTRITAL DA BARREIRINHA  
Av. Anita Garibaldi, 1142 - Curitiba-PR  
CEP: 80540-400  
Telefone: (41) 3077-3008  
Site: www.cartoriobabarreirinha.com.br



## SERVIÇO DISTRITAL DA BARREIRINHA



cbc9-c083-7a3d-9132  
8df3-f994-fe9a-d65b  
www.cartoriobabarreirinha.com.br

Livro nº: 0343-P

Folha nº: 156

Prot. nº: 00153/2021

P. I. nº: 026801

FORO CENTRAL DA COMARCA DA REGIÃO METROPOLITANA DE CURITIBA

GIOVANA MANFRON DA FONSECA MANIGLIA  
TABELIÃ E REGISTRADORA

**ROGER VALERIO**, brasileiro, maior, casado, supervisor de vendas, portador da Cédula de Identidade nº 8169784-1-SSP/PR, inscrito no CPF sob nº 046.362.009-77, residente e domiciliado na Rua Jacib Wekkner, nº 312, sobrado 05, Vista Alegre, na Cidade de Curitiba, Estado do Paraná; com endereço profissional, endereço eletrônico e telefone: não informados; **ALISSON LIN RAMALHO DOS SANTOS**, brasileiro, maior, solteiro, sem qualquer vínculo que constitua união estável até a presente data, consultor de vendas, portador da Cédula de Identidade nº 5447757-SSP/SC, inscrito no CPF sob nº 072.735.889-89, residente e domiciliado na Rua Maria Aparecida Scalvi, nº 139, na Cidade de Cordilheira Alta, Estado do Santa Catarina; com endereço profissional, endereço eletrônico e telefone: não informados; **ANDERLI JAIR BONINI**, brasileiro, maior, casado, consultor de vendas, portador da Cédula de Identidade nº 1101488839-SSP/RS, inscrito no CPF sob nº 028.271.110-47, residente e domiciliado na Rua Missões, nº 444, Rosenthal, na Cidade de Santo Angelo, Estado do Rio Grande do Sul; com endereço profissional, endereço eletrônico e telefone: não informados; **ANDERSON MESTRE MAROLDI**, brasileiro, maior, consultor de vendas, portador da Cédula de Identidade Profissional nº 8.225.798-5-SSP/PR, inscrito no CPF sob nº 047.060.349-65, residente e domiciliado na Rua Jurema, nº 327, Antares, na Cidade de Londrina, Estado do Paraná; com endereço profissional, endereço eletrônico e telefone: não informados; **ANDERSON NOBRE DA SILVA**, brasileiro, maior, casado, consultor de vendas, portador da Cédula de Identidade nº 805.865.624-3-SSP/RS, inscrito no CPF sob nº 593.809.420-87, residente e domiciliado na Rua Rio Grande, nº 2225, Morada do Esteio, na Cidade de Esteio, Estado do Rio Grande do Sul; com endereço profissional, endereço eletrônico e telefone: não informados; **ANDRE LUIS BOAVENTURA SUBILHAGA**, brasileiro, maior, casado, consultor de vendas, portador da Cédula de Identidade nº 4004861274-SSP/RS, inscrito no CPF sob nº 292.136.810-20, residente e domiciliado na Avenida 25 de Setembro, nº 857, apto 510, Centro, na Cidade de Chapecó, Estado do Santa Catarina; com endereço profissional, endereço eletrônico e telefone: não informados; **BRUNO FERREIRA DE AQUINO**, brasileiro, maior, casado, consultor de vendas, portador da Cédula de Identidade nº 89373190-SSP/PR, inscrito no CPF sob nº 048.642.959-80, residente e domiciliado na Rua Nardina Rodrigues Johansen, nº 392, Loteamento Malbec, na Cidade de Maringá, Estado do Paraná; com endereço profissional, endereço eletrônico e telefone: não informados; **CARLOS ROBERTO SILVA**, brasileiro, maior, casado, consultor de vendas, portador da Cédula de Identidade nº 4434837-SSP/SC, inscrito no CPF sob nº 031.314.779-54, residente e domiciliado na Rua Curitiba, nº 422 E, apto 303, Centro, na Cidade de Chapecó, Estado do Santa Catarina; com endereço profissional, endereço eletrônico e telefone: não informados; **CARLOS MENDES SOBIECKI**, brasileiro, maior, solteiro, sem qualquer vínculo que constitua união estável até a presente data, consultor de vendas, portador da Cédula de Identidade nº 4516058-SSP/SC, inscrito no CPF sob nº 052.397.999-11, residente e domiciliado na Rua Joana Graulke Klein, nº 117, Três Rios do Norte, na Cidade de Jaraguá do Sul, Estado do Santa Catarina; com endereço profissional, endereço eletrônico e telefone: não informados; **CLAUDEMIR DAVANÇO FIGUEIREDO**, brasileiro, maior, casado, consultor de vendas, portador da Cédula de Identidade nº 5.039.517-0-SSP/RS, inscrito no CPF sob nº 830.212.809-00, residente e domiciliado na Rua José Balbino de Figueiredo, nº 110, Jardim Las Vegas, na Cidade de Ibiporã, Estado do Paraná; com endereço profissional, endereço eletrônico e telefone: não informados; **CYRO WERNER STEPPAN**, brasileiro, maior, casado, consultor de vendas, portador da

SERVIÇO DISTRITAL DA BARREIRINHA  
Av. Anita Garibaldi, 1142 - Curitiba-PR  
CEP: 80540-400  
Telefone: (41) 3077-3008  
Site: www.cartoriodabarreirinha.com.br

# SB SERVIÇO DISTRITAL DA BARREIRINHA



cbc9-c083-7a3d-9132  
8df3-f994-fe9a-d65b  
www.cartoriomunicipalpr.com.br

Livro nº: 0343-P

Folha nº: 157

Prot. nº: 00153/2021

FÓRUM CENTRAL DA COMARCA DA REGIÃO METROPOLITANA DE CURITIBA

GIOVANA MANFRON DA FONSECA MANIGLIA  
TABELIÃ E REGISTRADORA

P. I. nº: 026801

074.694.799-29, residente e domiciliado na Rua Odinir Polydoro, nº 663, Sítio Cercado, na Cidade de Curitiba, Estado do Paraná; com endereço profissional, endereço eletrônico e telefone: não informados; **DIEGO MUNARIM**, brasileiro, maior, casado, consultor de vendas, portador da Cédula de Identidade nº 947.733-4-SSP/PR, inscrito no CPF sob nº 047.315.759-40, residente e domiciliado na Rua Gramado, nº 863, Coqueiral, na Cidade de Cascavel, Estado do Paraná; com endereço profissional, endereço eletrônico e telefone: não informados; **DOGIVAL GIAPARELLI DA SILVA JUNIOR**, brasileiro, maior, casado, analista comercial, portador da Cédula de Identidade nº 5073716598-SSP, inscrito no CPF sob nº 966.513.000-59, residente e domiciliado na Rua DNA Lucia VLI Elza, Vila Elza, na Cidade de Guaíba, Estado do Rio Grande do Sul; com endereço profissional, endereço eletrônico e telefone: não informados; **DONIZETE APARECIDO RODRIGUES**, brasileiro, maior e capaz, que declarou ser casado, consultor de vendas, portador da Cédula de Identidade nº 7.367.512-0-SESP/PR, inscrito no CPF sob nº 028.804.559-95, residente e domiciliado na Rua Domingos P Negro, nº 34, Vila Vitória, na Cidade de Mandaguari, Estado do Paraná; com endereço profissional, endereço eletrônico e telefone: não informados; **EDILSON BUSS**, brasileiro, maior, solteiro, sem qualquer vínculo que constitua união estável até a presente data, consultor de vendas, portador da Cédula de Identidade nº 4977223-SSP/SC, inscrito no CPF sob nº 052.475.549-30, residente e domiciliado na Rua Manoel Eduardo Cardoso, nº 119, Bela Vista, na Cidade de São José, Estado do Santa Catarina; com endereço profissional, endereço eletrônico e telefone: não informados; **EMERSON RODRIGUES PACHECO**, brasileiro, maior, vendedor, portador da Cédula de Identidade nº 76466335-SESP/PR, inscrito no CPF sob nº 030.409.679-24, residente e domiciliado na Rua João Alfredo Gobinis, nº 100, Campo Alegre, na Cidade de Curitiba, Estado do Paraná; com endereço profissional, endereço eletrônico e telefone: não informados; **EVANDRO RIBEIRO**, brasileiro, maior, consultor de vendas, portador da Cédula de Identidade nº 10.184.119-7-SESP/PR, inscrito no CPF sob nº 093.295.669-60, residente e domiciliado na Rua Marilene Tikler Torres, nº 116, na Cidade de Araucária, Estado do Paraná; com endereço profissional, endereço eletrônico e telefone: não informados; **EVERSON ZANELLA TONELLO**, brasileiro, maior, solteiro, sem qualquer vínculo que constitua união estável até a presente data, consultor de vendas, portador da Cédula de Identidade nº 4.533.410-2-SSP/SC, inscrito no CPF sob nº 046.302.779-51, residente e domiciliado na Rua Marcos Luiz, nº 229, Vila Nova, na Cidade de Içara, Estado do Santa Catarina; com endereço profissional, endereço eletrônico e telefone: não informados; **EVERTON LUIS ALVES PEREIRA**, brasileiro, maior, casado, consultor de vendas, portador da Cédula de Identidade nº 8.063.092-1-SSP/PR, inscrito no CPF sob nº 055.235.909-24, residente e domiciliado na Rua Pedro Elias Graciano, nº 65, apto 23, na Cidade de Pinhais, Estado do Paraná; com endereço profissional, endereço eletrônico e telefone: não informados; **FABIO ALEXANDRO AMARAL**, brasileiro, maior, casado, consultor de vendas, portador da Cédula de Identidade nº 4.423.246-4-SSP/PR, inscrito no CPF sob nº 765.910.349-00, residente e domiciliado na Rua Angelo Favaretto, nº 440, na Cidade de Maringá, Estado do Paraná; com endereço profissional, endereço eletrônico e telefone: não informados; **FERNANDO ARMENTANO CURI**, brasileiro, maior, solteiro, sem qualquer vínculo que constitua união estável até a presente data, consultor de vendas externas, portador da Cédula de Identidade nº 6090895357-SSP/RS, inscrito no CPF sob nº 001.201.310-21, residente e domiciliado na Rua João Mora, nº não informado, Cavalhada, na Cidade de Porto Alegre, Estado do Rio Grande do Sul; com

SERVIÇO DISTRITAL DA BARREIRINHA  
Av. Anita Garibaldi, 1142 - Curitiba-PR  
CEP: 80540-400  
Telefone: (41) 3077-3008  
Site: www.cartoriodabarreirinha.com.br



SERVIÇO DISTRITAL  
DA BARREIRINHA



Livro nº: 0343-P

Folha nº: 158

Prot. nº: 00153/2021

P. I. nº: 026801

FORO CENTRAL DA COMARCA DA REGIÃO METROPOLITANA DE CURITIBA

GIOVANA MANFRON DA FONSECA MANIGLIA  
TABELIÃ E REGISTRADORA

Identidade nº 292.012-3-SSP/SC, inscrito no CPF sob nº 862.745.899-53, residente e domiciliado na Rua Willy Beckert, nº 745, Alegre, na Cidade de Rio Negrinho, Estado do Santa Catarina; com endereço profissional, endereço eletrônico e telefone: não informados; **GILBERTO MAURO VALENGA**, brasileiro, maior casado, consultor de vendas, portador da Cédula de Identidade nº 3.356.709-0-SESP/PR, inscrito no CPF sob nº 548.872.679-91, residente e domiciliado na Rua João Machado, nº 110, Xaxim, na Cidade de Curitiba, Estado do Paraná; com endereço profissional, endereço eletrônico e telefone: não informados; **HERICLES DOUGLAS DE LIMA CAMPOS**, brasileiro, maior, casado, consultor de vendas, portador da Cédula de Identidade nº 13.213.355-7-SSP/PR, inscrito no CPF sob nº 084.049.089-58, residente e domiciliado na Rua Camaçari, nº 244, Jardim Itaparica, na Cidade de Maringá, Estado do Paraná; com endereço profissional, endereço eletrônico e telefone: não informados; **JAKSON DE OLIVEIRA**, brasileiro, maior, casado, consultor de vendas, portador da Cédula de Identidade nº 4.284.711-9-SSP/PR, inscrito no CPF sob nº 705.065.669-00, residente e domiciliado na Rua Monaco, nº 240, Jardim Igapó, na Cidade de Curitiba, Estado do Paraná; com endereço profissional, endereço eletrônico e telefone: não informados; **JONATAN KRATINA LENCINA**, brasileiro, maior, casado, consultor de vendas, portador da Cédula de Identidade nº 708.410.343-6-SSP/RS, inscrito no CPF sob nº 004.000.700-65, residente e domiciliado na Rua Maria de Lourdes Martins, nº 484, casa 2, Potecas, na Cidade de São José, Estado do Santa Catarina; com endereço profissional, endereço eletrônico e telefone: não informados; **JOSE MARCOS FERREIRA**, brasileiro, maior, casado, supervisor, portador da Cédula de Identidade nº M302.367-8-SSP/MG, inscrito no CPF sob nº 527.619.246-49, residente e domiciliado na Rua Onze, nº 345, Granja Verde, na Cidade de Betim, Estado do Minas Gerais; com endereço profissional, endereço eletrônico e telefone: não informados; **LEANDRO ALMADA GONÇALVES**, brasileiro, maior, casado, consultor de vendas, portador da Cédula de Identidade nº 40.573.145-21-SSP/RS, inscrito no CPF sob nº 688.312.420-91, residente e domiciliado na Rua Doutor Vicente Russomano, nº 45, na Cidade de Pelotas, Estado do Rio Grande do Sul; com endereço profissional, endereço eletrônico e telefone: não informados; **LEANDRO REINALDO FILETO**, brasileiro, maior, consultor de vendas, portador da Cédula de Identidade nº 7.061.343-3-SSP/PR, inscrito no CPF sob nº 004.288.139-09, residente e domiciliado na Rua Jaime Galmacci, nº 99, Jardim Pacaembu, na Cidade de Londrina, Estado do Paraná; com endereço profissional, endereço eletrônico e telefone: não informados; **LEANDRO DE SOUZA MACHADO**, brasileiro, maior, casado, consultor de vendas, portador da Cédula de Identidade nº 10.369.549-05-SSP/PR, inscrito no CPF sob nº 526.391.690-68, residente e domiciliado na Rua São Nicolau, nº 293, Estancia Velha, na Cidade de Canoas, Estado do Rio Grande do Sul; com endereço profissional, endereço eletrônico e telefone: não informados; **LEONARDO MARONESI DA SILVA**, brasileiro, maior, casado, consultor de vendas, portador da Cédula de Identidade nº 6078008569-SSP/RS, inscrito no CPF sob nº 018.152.580-12, residente e domiciliado na Rua Pedro João da Silva, nº 271, Santa Terezinha, na Cidade de Carazinho, Estado do Rio Grande do Sul; com endereço profissional, endereço eletrônico e telefone: não informados; **LUCIANO TADEU CUNHA CHIBINSKI**, brasileiro, maior, consultor de vendas, portador da Cédula de Identidade nº 5.862.946-1-SSP/PR, inscrito no CPF sob nº 957.539.409-78, residente e domiciliado na Rua Lagoa Rodrigo de Freitas, nº 230, Oficinas, na Cidade de Ponta Grossa, Estado do Paraná; com endereço profissional, endereço eletrônico e telefone: não informados; **MARISA ANGELICA DOMINGUES**

SERVIÇO DISTRITAL DA BARREIRINHA  
Av. Anita Garibaldi, 1142 - Curitiba-PR  
CEP: 80540-400  
Telefone: (41) 3077-3008  
Site: www.cartoriobarreirinha.com.br

**SB** SERVIÇO DISTRITAL  
DA BARREIRINHA



cbc9-c083-7a3d-9132  
8df3-f394-fe9a-d65b  
www.cartoriobarreirinha.com.br

Livro nº: 0343-P

Folha nº: 159

Prot. nº: 00153/2021

FORO CENTRAL DA COMARCA DA REGIÃO METROPOLITANA DE CURITIBA

GIOVANA MANFRON DA FONSECA MANIGLIA  
TABELIÃ E REGISTRADORA

P. I. nº: 026801

constitua união estável até a presente data, analista comercial, portador da Cédula de Identidade nº 3913619-SSP/SC, inscrito no CPF sob nº 036.798.269-23, residente e domiciliado na Rua João Bernardino da Rosa, nº 901, Pedra, na Cidade de Palhoça, Estado do Santa Catarina; com endereço profissional, endereço eletrônico e telefone: não informados; **MARCELO FRANCIS PEGORARO**, brasileiro, maior, consultor de vendas, portador da Cédula de Identidade nº 6.083.981-6-SSP/PR, inscrito no CPF sob nº 007.883.169-58, residente e domiciliado na Rua Pedro Caldato, nº 264, Cadorin, na Cidade de Pato Branco, Estado do Paraná; com endereço profissional, endereço eletrônico e telefone: não informados; **MARCIEL PAIM DE ALMEIDA**, brasileiro, maior, solteiro, sem qualquer vínculo que constitua união estável até a presente data, consultor de vendas, portador da Cédula de Identidade nº 8.674.516-0-SSP/PR, inscrito no CPF sob nº 057.450.359-51, residente e domiciliado na Rua Vinicius de Moraes, nº 378, São Cristóvão, na Cidade de Guarapuava, Estado do Paraná; com endereço profissional, endereço eletrônico e telefone: não informados; **MÁRCIO BARBOSA DA SILVA**, brasileiro, maior, casado, consultor de vendas, portador da Cédula de Identidade nº 3.706.097-SSP/SC, inscrito no CPF sob nº 024.145.279-19, residente e domiciliado na Rua Antonio Macedo, nº 603, na Cidade de Bocaina do Sul, Estado do Santa Catarina; com endereço profissional, endereço eletrônico e telefone: não informados; **MARCIO DA SILVA CARDOSO**, brasileiro, maior, casado, consultor de vendas, portador da Cédula de Identidade nº 6.672.138-8-SSPPR, inscrito no CPF sob nº 020.730.369-02, residente e domiciliado na Rua Mem De Sá, nº 1805, apto 03, , na Cidade de Maringá, Estado do Paraná; com endereço profissional, endereço eletrônico e telefone: não informados; **MARCIO FERNANDO ALVES**, brasileiro, maior, casado, consultor de vendas, portador da Cédula de Identidade nº 7.776.316-3-SESP/PR, inscrito no CPF sob nº 033.961.909-04, residente e domiciliado na Travessa Mônaco, nº 06, na Cidade de Telêmaco Borba, Estado do Paraná; com endereço profissional, endereço eletrônico e telefone: não informados; **OSIAS BATISTA PINTO**, brasileiro, maior, casado, consultor de vendas, portador da Cédula de Identidade nº 7.207.293-6-SSP/PR, inscrito no CPF sob nº 005.988.239-56, residente e domiciliado na Rua João Dembinski, nº 2380, apto 12, bloco B 14, Campo Comprido, na Cidade de Curitiba, Estado do Paraná; com endereço profissional, endereço eletrônico e telefone: não informados; **OSMAR ANTONIO MORES**, brasileiro, maior, solteiro, sem qualquer vínculo que constitua união estável até a presente data, vendedor, portador da Cédula de Identidade nº 45817946-SESP/PR, inscrito no CPF sob nº 606.152.659-87, residente e domiciliado na Avenida Tancredo Neves, s/n, na Cidade de Piratuba, Estado do Santa Catarina; com endereço profissional, endereço eletrônico e telefone: não informados; **PAULO CESAR FUSIGER**, brasileiro, maior, casado, consultor de vendas, portador da Cédula de Identidade nº 1794513-SSP/ES, inscrito no CPF sob nº 921.048.600-59, residente e domiciliado na Avenida das Torres, nº 186, Fag, casa 336, na Cidade de Cascavel, Estado do Paraná; com endereço profissional, endereço eletrônico e telefone: não informados; **RENATO ALVES DA COSTA**, brasileiro, maior, casado, consultor de vendas, portador da Cédula de Identidade nº 52850428-SSP/PR, inscrito no CPF sob nº 030.336.429-77, residente e domiciliado na Rua José Gabriel de Oliveira, nº 685, apto 1304, Aurora, na Cidade de Londrina, Estado do Paraná; com endereço profissional, endereço eletrônico e telefone: não informados; **RENATO DE OLIVEIRA FERREIRA AMADO**, brasileiro, maior, casado, consultor de vendas, portador da Cédula de Identidade nº 10.281.007-07-SSP/RS, inscrito no CPF sob nº 348.552.460-34, residente e



SERVIÇO DISTRITAL DA BARREIRINHA  
Av. Anita Garibaldi, 1142 - Curitiba-PR  
CEP: 80540-400  
Telefone: (41) 3077-3008  
Site: www.cartoriodabarreirinha.com.br

**SB** SERVIÇO DISTRITAL  
DA BARREIRINHA



Livro nº: 0343-P  
Folha nº: 160  
Prot. nº: 00153/2021  
P. I. nº: 026801

FORO CENTRAL DA COMARCA DA REGIÃO METROPOLITANA DE CURITIBA

GIOVANA MANFRON DA FONSECA MANIGLIA  
TABELIÃ E REGISTRADORA

profissional, endereço eletrônico e telefone: não informados; **ROBERTO PIRES GRANGE**, brasileiro, maior, casado, consultor de vendas, portador da Cédula de Identidade nº 4.106.294-0-SSP/PR, inscrito no CPF sob nº 540.347.109-00, residente e domiciliado na Rua Pedreiro, nº 95, Jd Vale das Perobas II, na Cidade de Arapongas, Estado do Paraná; com endereço profissional, endereço eletrônico e telefone: não informados; **SILVIO KEITY KUREISHI**, brasileiro, maior, casado, consultor de vendas, portador da Cédula de Identidade nº 5.691.065-4-SSP/PR, inscrito no CPF sob nº 020.051.439-36, residente e domiciliado na Rua Pará, nº 32, apto 42, na Cidade de Curitiba, Estado do Paraná; com endereço profissional, endereço eletrônico e telefone: não informados; **TELMO GIRU PELLEGRINO**, brasileiro, maior, casado, consultor de vendas, portador da Cédula de Identidade nº 5.761.633-SSP/SC, inscrito no CPF sob nº 469.958.700-34, residente e domiciliado na Rua Pará, nº 32, apto 42, na Cidade de Curitiba, Estado do Paraná; com endereço profissional, endereço eletrônico e telefone: não informados; **UBIRAJARA DOS SANTOS RODRIGUES**, brasileiro, maior, solteiro, sem qualquer vínculo que constitua união estável até a presente data, consultor de vendas, portador da Cédula de Identidade nº 60.395.372-84-SSP/RS, inscrito no CPF sob nº 493.549.900-10, residente e domiciliado na Rua Dr. Bozano, nº 580, Petrópolis, na Cidade de Passo Fundo, Estado do Rio Grande do Sul; com endereço profissional, endereço eletrônico e telefone: não informados; **VANDERLEI MORELLIS DOS SANTOS**, brasileiro, maior, solteiro, sem qualquer vínculo que constitua união estável até a presente data, consultor de vendas, portador da Cédula de Identidade nº 60.672.033-46-SSP/RS, inscrito no CPF sob nº 618.379.970-04, residente e domiciliado na Rua Dino Langaro, nº 80, Luis Cecci, na Cidade de Passo Fundo, Estado do Rio Grande do Sul; com endereço profissional, endereço eletrônico e telefone: não informados; **VOLNEI VALENDOLF**, brasileiro, maior, casado, consultor de vendas, portador da Cédula de Identidade nº 3406417-SSP/SC, inscrito no CPF sob nº 020.792.509-73, residente e domiciliado na Rua Artur Dambroso, nº 256, Centro, na Cidade de Xanxerê, Estado do Santa Catarina; com endereço profissional, endereço eletrônico e telefone: não informados; **WILLIAN SALVADOR SILVA**, brasileiro, maior, casado, consultor de vendas, portador da Cédula de Identidade nº 10.108.902-9-SSP/PR, inscrito no CPF sob nº 061.600.959-35, residente e domiciliado na Rua São Jerônimo, nº 340, apto 01 A, Centro, na Cidade de Londrina, Estado do Paraná; com endereço profissional, endereço eletrônico e telefone: não informados; aos quais conferem amplos e especiais poderes para os procuradores **ISOLADAMENTE**, representar a outorgante, em todas as modalidades de licitação, como seja, concorrência, tomadas de preços, pregões, convites, bem como em leilões para alienação de bens públicos realizados por órgãos da Administração Pública Direta ou Indireta, da esfera Federal, Estadual e Municipal, tais como: secretarias, repartições, autarquias, empresas públicas, sociedades de economia mista, prefeituras, fundações instituídas pelo poder público e administração dos portos, podendo para tanto, assinar e apresentar propostas de licitação para fornecimento ou aquisição de bens do ramo de comércio da Outorgante, e a documentação relativa à habilitação, assinar termos de concordância, de discordância e/ou de protesto para impugnação de propostas concorrentes perante as comissões designadas para o julgamento das licitações, inclusive recorrer à autoridade competente, efetuar lances em pregão, requerendo e assinando tudo o que necessário for a defesa dos interesses e direitos admitidos; e praticarem, finalmente, todos os demais atos necessários e indispensáveis ao fiel e cabal desempenho do presente mandato. A

SERVIÇO DISTRITAL DA BARREIRINHA  
Av. Anita Garibaldi, 1142 - Curitiba-PR  
CEP: 80540-400  
Telefone: (41) 3077-3008  
Site: www.cartoriobarreirinha.com.br

**SB** SERVIÇO DISTRITAL  
DA BARREIRINHA



Livro nº: 0343-P  
Folha nº: 161  
Prot. nº: 00153/2021  
P. I. nº: 026801

FORO CENTRAL DA COMARCA DA REGIÃO METROPOLITANA DE CURITIBA  
GIOVANA MANFRON DA FONSECA MANIGLIA  
TABELIÃ E REGISTRADORA

então, a sua validade. Pela Outorgantes, me foi dito, através e seu representante, finalmente, que aceita esta procuração em todos os seus termos, tal qual se acha redigida. Assim o disse, do que dou fé. **O PROCURADORES DEVERÃO PRESTAR CONTAS AOS REPRESENTANTES DA OUTORGANTE SEMPRE QUE FOREM SOLICITADOS.** Certifico que a qualificação dos procuradores, bem como a descrição dos dados objeto deste mandato, foram fornecidos pelos representantes da outorgante que declaram se responsabilizar civil e criminalmente por sua veracidade. E assim como disseram e acharam conforme, aceitam em todos os seus termos e da forma como foi redigido, é então assinado perante mim (aa) Elton Jorge Targa, Escrevente Substituto Legal, conforme Portaria nº 095/2020 da CGJ/PR que o digitei e conferi. Eu, Giovana Manfron da Fonseca Maniglia, Tabeliã, que o subscrevo e dou fé. Ato lançado no livro de protocolo geral sob nº 00153/2021 desta Serventia, em data de 11/01/2021. **Funrejus nº 14000000006472919-8**, no valor de R\$ 51,11.. (a.a) MAURILIO MULLER, MAURO BARROS DE ABREU. Nada Mais. Traslada na mesma data. Está conforme ao seu original ao qual me reporto e dou fé. Nada mais. Era o que se continha em dito instrumento, o qual foi por mim, Giovana Manfron da Fonseca Maniglia, Tabeliã e Registradora Titular, bem e fielmente transcrita de seu próprio original, por **CERTIDÃO**, que o fiz digitar, conferi, subscrevo, e da qual me reporto e dou fé. **CERTIDAO DE PROCURAÇÃO R\$ 8,68 ISS R\$ 0,40 V.R.C R\$ 40,00 FUNREJUS R\$ 2,49 FADEP R\$ 0,50 SELO FUNARPEN R\$ 0,90 BUSCAS CERTIDÕES R\$ 1,30 Total Certidão R\$ 14,27**  
,R\$ 8,68 ,R\$ 2,49 ,R\$ 0,90 ,R\$ 0,39 ,R\$ 0,49 ,R\$ 14,25

Em testº \_\_\_\_\_ da verdade.  
Curitiba, 14 de janeiro de 2021

Elton Jorge Targa  
Escrevente Substituto Legal, conforme Portaria nº 095/2020 da CGJ/PR

**FUNARPEN – SELO DIGITAL Nº 0184024CEAA0000001051212**, Controle:  
**4KeTK.E71pZ.8wMws-6nTM8.ODR4** Valide esse selo em  
<https://horus.funarpen.com.br/Consulta>

SERVIÇO DISTRITAL DA BARREIRINHA  
Av. Anita Garibaldi, 1142 - Curitiba-PR  
CEP: 80540-400  
Telefone: (41) 3077-3008  
Site: www.cartoriobarreirinha.com.br

**PESA**

**ANEXO N.º 01  
PROPOSTA DE PREÇOS**

Curitiba, 27 de dezembro de 2021.

Ref.: Pregão nº 086/2021

Ao Pregoeiro(a)

Prezado Senhor,

Apresentamos e submetemos à apreciação de V. S<sup>as</sup> nossa proposta de preços, a preços fixos, relativa ao fornecimento de 02 PÁ CARREGADEIRA SOBRE RODAS marca CATERPILLAR modelo 938K.

O valor unitário de R\$:893.333,33 (Oitocentos e trinta e três mil e trinta e três centavos)

O valor para fornecimento do objeto acima é de R\$: 1.786.666,66 (Um milhão setecentos e oitenta e seis mil e seiscentos e sessenta e seis reais e sessenta e seis centavos)

O prazo de fornecimento é de **120 dias, cento e vinte** dias contados a partir da data de assinatura do Contrato de Fornecimento.

O prazo de validade da proposta de preços é de **60 dias, sessenta** dias a partir da data limite estabelecida para o recebimento das propostas (envelopes nº 1 e nº 2) pelo Pregoeiro.

O prazo de garantia do objeto é de 12 meses, conforme características técnicas.

O signatário da presente, representante legalmente constituído da proponente, declara que, se vencedora do presente certame, fornecerá, durante o período de garantia às suas expensas e após a garantia, por no mínimo sessenta meses, às expensas do CONTRATANTE, as alterações, substituições e reparos de toda e qualquer peça que apresente anomalia, vício ou defeito de fabricação, bem como, falhas ou imperfeições constatadas em suas características de operação, sob pena de aplicação da penalidade prevista no edital.

A Assistência Técnica será realizada conforme consta no edital.

Atenciosamente,

Curitiba, 27 de dezembro de 2021.

**NOME: PARANÁ EQUIPAMENTOS S/A**  
**ENDEREÇO: RODOVIA BR 116, KM 100 NÚMERO 11807- BAIRRO HAUER**  
**CEP: 85818-560 - CURITIBA PR.**  
**CNPJ: 76.527.951/0001-85**

**REPRESENTANTE LEGAL:**  
**DIEGO MUNARIN**  
**RG Nº 9.477.333-4 -SSP/PR**  
**CPF Nº 047.315.759-40**  
**E-MAIL: MUNARIM\_DIEGO@PESA.COM.BR**  
**CONTATO: (45) 9.8803-0506 OU (45) 2101-2500**

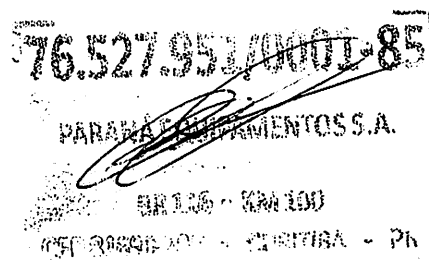

**PESA****ANEXO N.º 02****DECLARAÇÃO DE PLENO CONHECIMENTO E ATENDIMENTO ÀS EXIGÊNCIAS DE HABILITAÇÃO E DE INEXISTÊNCIA DE FATOS SUPERVENIENTES IMPEDITIVOS DA HABILITAÇÃO**

Ref.: Pregão nº 086/2021 .

O signatário da presente declara, em nome da proponente PARANÁ EQUIPAMENTOS S.A, para todos os fins de direito, ter pleno conhecimento, bem como, atender a todas as exigências relativas a habilitação no presente certame. Declara, ainda, a inexistência de fatos supervenientes impeditivos da habilitação ou que comprometam a idoneidade da proponente nos termos da Lei e que não está declarado inidôneo em qualquer esfera da Administração Pública e nem está suspenso de participar de licitações por qualquer Órgão Governamental, Autárquica, Fundacional ou de Economia Mista.

Curitiba, 27 de dezembro de 2021.

**NOME: PARANÁ EQUIPAMENTOS S/A**  
**ENDEREÇO: RODOVIA BR 116, KM 100 NÚMERO 11807 - BAIRRO HAUER**  
**CEP: 85818-560 - CURITIBA PR.**  
**CNPJ: 76.527.951/0001-85**

**REPRESENTANTE LEGAL:**  
**DIEGO MUNARIN**  
**RG Nº 9.477.333-4 - SSP/PR**  
**CPF Nº 047.315.759-40**  
**E-MAIL: MUNARIM\_DIEGO@PESA.COM.BR**  
**CONTATO: (45) 9.8803-0506 OU (45) 2101-2500**

**76.527.951/0001-85**  
**PARANÁ EQUIPAMENTOS S.A**  
**BR 116 - KM 100**  
**CEP 85818-560 - CURITIBA - PR**

**PESA**

ANEXO N.º 04

**DECLARAÇÃO DE CUMPRIMENTO DO ART. 7º, INCISO XXXIII, DA  
CONSTITUIÇÃO FEDERAL**

Ref. : Edital de Pregão nº 086/2021.

O signatário da presente, o senhor Diego Munarin, representante legalmente constituído da proponente Paraná Equipamentos S.A., declara, sob as penas da Lei, que não mantém em seu quadro de pessoal menores de 18 (dezoito) anos em horário noturno de trabalho ou em serviços perigosos ou insalubres, não mantendo ainda, em qualquer trabalho, menores de 16 (dezesesseis) anos, salvo na condição de aprendiz, a partir de 14 (quatorze) anos .

Curitiba, 27 de dezembro de 2021.

**NOME: PARANÁ EQUIPAMENTOS S/A**  
**ENDEREÇO: RODOVIA BR 116, KM 100 NÚMERO 11807- BAIRRO HAUER**  
**CEP: 85818-560 - CURITIBA PR.**  
**CNPJ: 76.527.951/0001-85**

**REPRESENTANTE LEGAL:**  
**DIEGO MUNARIN**  
**RG Nº 9.477.333-4 -SSP/PR**  
**CPF Nº 047.315.759-40**  
**E-MAIL: MUNARIM\_DIEGO@PESA.COM.BR**  
**CONTATO: (45) 9.8803-0506 OU (45) 2101-2500**

76.527.951/0001-85  
PARANÁ EQUIPAMENTOS S.A.  
BR 116 - KM 100  
CURITIBA - PR

**PESA**



**ANEXO N.º 05**

**DECLARAÇÃO DE TREINAMENTO**

Ref. : Edital de Pregão nº 086/2021.

O signatário da presente, o senhor Diego Munarin, representante legalmente constituído da proponente Paraná Equipamentos S.A, declara que, se vencedora do presente certame, realizará a entrega técnica sem ônus adicional ao contratante e a instrução de no **mínimo** 4 (quatro) operador (es), pelo período de 08 horas, em data a ser designada pelo contratante.

Curitiba, 27 de dezembro de 2021.

**NOME: PARANÁ EQUIPAMENTOS S/A**  
**ENDEREÇO: RODOVIA BR 116, KM 100 NÚMERO 11807 – BAIRRO HAUER**  
**CEP: 85818-560 - CURITIBA PR.**  
**CNPJ: 76.527.951/0001-85**

**REPRESENTANTE LEGAL:**  
**DIEGO MUNARIN**  
**RG Nº9.477.333-4 -SSP/PR**  
**CPF Nº047.315.759-40**  
**E-MAIL: MUNARIM\_DIEGO@PESA.COM.BR**  
**CONTATO: (45) 9.8803-0506 OU (45) 2101-2500**

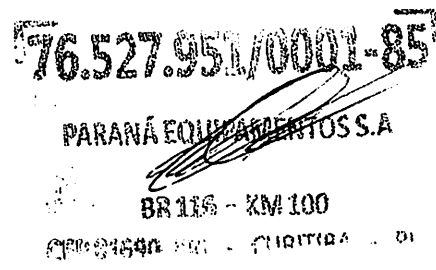



CARREGADEIRA

**Cat<sup>®</sup>**  
**938K**

**CARACTERÍSTICAS:**

- **Articulação em Z Otimizada** – A nova articulação em Z otimizada combina a eficiência de escavação de uma articulação em Z tradicional com recursos de porta-ferramentas para ótimo desempenho e versatilidade. Com força de levantamento paralelo e alta força de inclinação ao longo da faixa de trabalho, é possível manusear cargas de forma segura e confiável com controle preciso.
- **Ferramentas de Trabalho** – Uma nova linha de Caçambas, paletes e garfos de construção otimizados da Série Performance, bem como uma ampla variedade de ferramentas de trabalho estão disponíveis em uma interface Pin-On ou Acoplador Fusion™.
- **Hidráulica Potente e Previsível** – O sistema detecta a demanda e ajusta o fluxo e a pressão de acordo. O trabalho com caçambas, garfos e outras ferramentas de trabalho nunca foi tão eficiente.
- **Gerenciamento de Potência Inteligente** – Uma suave transmissão hidrostática controlada eletronicamente sem a necessidade de pisar no pedal fornece potência ajustável no solo e excelente controle de velocidade de deslocamento para ciclos rápidos de escavação e a flexibilidade para realizar eficientemente várias tarefas.
- **Cabina e Controles** – A cabina grande e espaçosa proporciona excelente visibilidade da parte frontal e traseira, níveis extremamente baixos de ruído e controles por joystick ergonômicos e de pouco esforço para que você possa se concentrar no trabalho. Os ajustes na cabina são fáceis com controles intuitivos e um visor opcional de fácil leitura.
- **Facilidade de Manutenção** – Intervalos de manutenção prolongados e excelente acesso para manutenção tornam as verificações diárias rápidas e fáceis, permitindo que você comece o trabalho mais rapidamente.

**Especificações**

**Motor**

Modelo do Motor	Cat <sup>®</sup> C7.1 ACERT™	
Potência Bruta Máxima		
ISO 14396	140 kW	188 HP
ISO 14396 (DIN)	140 kW	190 HP
Potência Líquida Nominal @ 1.800 rpm		
SAE J1349 na Velocidade Mínima do Ventilador	136 kW	182 HP
SAE J1349 na Velocidade Máxima do Ventilador	125 kW	168 HP
ISO 9249/EEC 80/1269	137 kW	184 HP
ISO 9249 (DIN)	137 kW	186 HP
Torque Bruto Máximo		
ISO 14396	912 Nm	673 lb-pé
Torque Líquido Máximo		
SAE J1349	874 Nm	645 lb-pé
ISO 9249/EEC 80/1269	883 Nm	651 lb-pé
Diâmetro Interno	105 mm	4 pol
Curso	135 mm	5 pol
Cilindradas	7 l	428 pol <sup>3</sup>

- O motor atende aos padrões de emissões de Tier 3 da EPA dos EUA e Estágio IIIA da UE.
- A potência líquida mostrada é a potência disponível no volante do motor quando o motor está equipado com alternador e filtro de ar.

**Caçambas**

Capacidades da Caçamba – Propósito Geral	2,5 – 3,2 m <sup>3</sup>	3,2 – 4,2 yd <sup>3</sup>
Capacidades da Caçamba – Material Leve	3,5 – 5 m <sup>3</sup>	4,5 – 6,5 yd <sup>3</sup>

**Pesos**

Peso Operacional – Levantamento Padrão	15.146 kg	33.391 lb
--	-----------	-----------

- As especificações mostradas são de uma máquina equipada com uma caçamba pinada de propósito geral de 2,5 m<sup>3</sup> (3,2 yd<sup>3</sup>), borda cortante aparafusável, contrapesos opcionais, operador de 80 kg (176 lb) e pneus Michelin 20.5 R25 (L-3) XHA2.

**Direção**

Ângulo de Articulação de Direção (cada direção)	40°	
Cilindro de Direção, Duplo Efeito:		
Diâmetro Interno	80 mm	3,1 pol
Diâmetro da Haste	50 mm	2 pol
Curso	399 mm	15,7 pol
Fluxo Máximo – Bomba de Direção	130 l/min	34 gal/min
Pressão de Trabalho Máxima – Bomba de Direção	24.130 kPa	3.500 lb/pol <sup>2</sup>
Torque de Direção Máximo:		
0 grau (máquina reta)	57.630 Nm	42.506 lb-pé
40 graus (giro total)	42.570 Nm	31.398 lb-pé
Tempos de Ciclo de Direção (totalmente à esquerda para totalmente à direita):		
A 1.800 rpm: 90 rpm velocidade do volante de direção	2,2 segundos	
Número de Giros do Volante de Direção – totalmente à esquerda para totalmente à direita ou totalmente à direita para totalmente à esquerda	3,1 giros	



# Carregadeira 938K

## Sistema Hidráulico da Pá-carregadeira

Fluxo Máximo – Bomba do Implemento	190 l/min	50 gal/min
Fluxo Máximo da 3ª Função*	190 l/min	50 gal/min
Fluxo Máximo da 4ª Função	75 l/min	20 gal/min
Pressão de Trabalho Máxima - Bomba do Implemento	28.000 kPa	4.061 lb/pol <sup>2</sup>
Pressão de Alívio – Cilindro de Inclinação	30.000 kPa	4.351 lb/pol <sup>2</sup>
Pressão de Trabalho Máxima da 3ª Função	28.000 kPa	4.061 lb/pol <sup>2</sup>
Pressão de Trabalho Máxima da 4ª Função	28.000 kPa	4.061 lb/pol <sup>2</sup>
Cilindro de Levantamento, Duplo Efeito:		
Diâmetro Interno	120 mm	4,7 pol
Diâmetro da Haste	65 mm	2,6 pol
Curso	789 mm	31,1 pol
Cilindro de Inclinação, Duplo Efeito:		
Diâmetro Interno	150 mm	5,9 pol
Diâmetro da Haste	90 mm	3,5 pol
Curso	555 mm	21,9 pol
Tempos de Ciclo Hidráulico:	A 1.800 rpm	A 1.000 rpm
Levantar (nível do solo para levantamento máximo)	5,5 segundos	9,8 segundos
Despejo (na altura de levantamento máximo)	1,5 segundos	2,6 segundos
Flutuação para Baixo (levantamento máximo para nível do solo)	2,7 segundos	2,7 segundos
Tempo Total de Ciclo	9,7 segundos	15,1 segundos

\*Ajustável de 20% a 100% do fluxo máximo por meio do visor secundário, quando equipado.

## Capacidades de Reabastecimento em Serviço

Tanque de Combustível	195 l	51,5 gal
Sistema de Arrefecimento	32 l	8,5 gal
Cárter do Motor	19,5 l	5,2 gal
Transmissão (caixa de engrenagens)	11 l	2,9 gal
Eixos:		
Frontal	35 l	9,2 gal
Traseiro	35 l	9,2 gal
Sistema Hidráulico (incluindo tanque)	170 l	44,9 gal
Reservatório Hidráulico	90 l	23,8 gal

## Transmissão

Avanço:		
Faixa 1*	1 – 13 km/h	0,6 – 8 mph
Faixa 2	13 km/h	8 mph
Faixa 3	27 km/h	17 mph
Faixa 4	40 km/h	25 mph
Marcha à Ré:		
Faixa 1*	1 – 13 km/h	0,6 – 8 mph
Faixa 2	13 km/h	8 mph
Faixa 3	27 km/h	17 mph
Faixa 4	40 km/h	25 mph

\*O controle do mecanismo transportador permite capacidade de ajuste de faixa de velocidade máxima de 1 km/h (0,6 mph) a 13 km/h (8 mph) na Faixa 1 por meio do visor secundário, quando equipado. O padrão de fábrica é 7 km/h (4,4 mph).

## Pneus

Tamanho Padrão	20.5 R25, radial (L-3)
Outras Opções Incluem:	20.5 R25, radial (L-2) 20.5-25 16PR (L-5)

- Outras opções de pneus estão disponíveis. Entre em contato com o revendedor Cat para obter mais detalhes.
- Em determinadas aplicações, a capacidade de produção da pá-carregadeira pode exceder a capacidade de toneladas métricas-km/h (ton-mph) dos pneus.
- A Caterpillar recomenda consultar um fornecedor de pneus para avaliar todas as condições antes de escolher o modelo do pneu.

## Cabina

ROPS	SAE J1040 MAY94, ISO 3471-1994
FOPS	SAE J/ISO 3449 APR98, Level II, ISO 3449 1992 Level II

- Cabina e Estrutura Protetora Contra Acidentes de Capotagem (ROPS, Rollover Protective Structure) são padrão.
- O nível típico de pressão sonora dinâmica para o operador é de 71 dB(A) quando se utiliza a norma "ISO 6396:2008" para medir o valor para uma cabina fechada.
- A medição foi realizada a 70% da velocidade máxima do ventilador de arrefecimento do motor, com as portas e janelas da cabina fechadas. A cabina foi instalada e mantida de modo apropriado. O nível de ruído pode variar em diferentes velocidades do ventilador de arrefecimento do motor.

## Especificação de Operação

Carga de Tombamento – Reta (ISO 14397-1)	11.385 kg	25.100 lb
Carga de Tombamento – Giro Total (ISO 14397-1)	9.698 kg	21.380 lb
Folga – Levantamento Total e Despejo de 45 Graus	2.869 mm	9 pés 5 pol
Alcance – Levantamento Total e Despejo de 45 Graus	1.108 mm	3 pés 8 pol
Força de Desagregação	13.813 kg	30.453 lb-pé
Ângulo de Articulação de Direção (cada direção)	40 graus	

- As especificações mostradas são de uma máquina equipada com uma caçamba pinada de propósito geral de 2,5 m<sup>3</sup> (3,2 yd<sup>3</sup>), borda cortante aparafusável, contrapesos opcionais, operador de 80 kg (176 lb) e pneus Michelin 20.5 R25 (L-3) XHA2.

## Eixos

Frontal	Fixo Diferencial de travamento (padrão)
Traseiro	Oscilação de ±11 graus Diferencial aberto (padrão)



# Carregadeira 938K

**Dimensões** (Todas as dimensões são aproximadas. Elas variam de acordo com a opção da caçamba e dos pneus.)

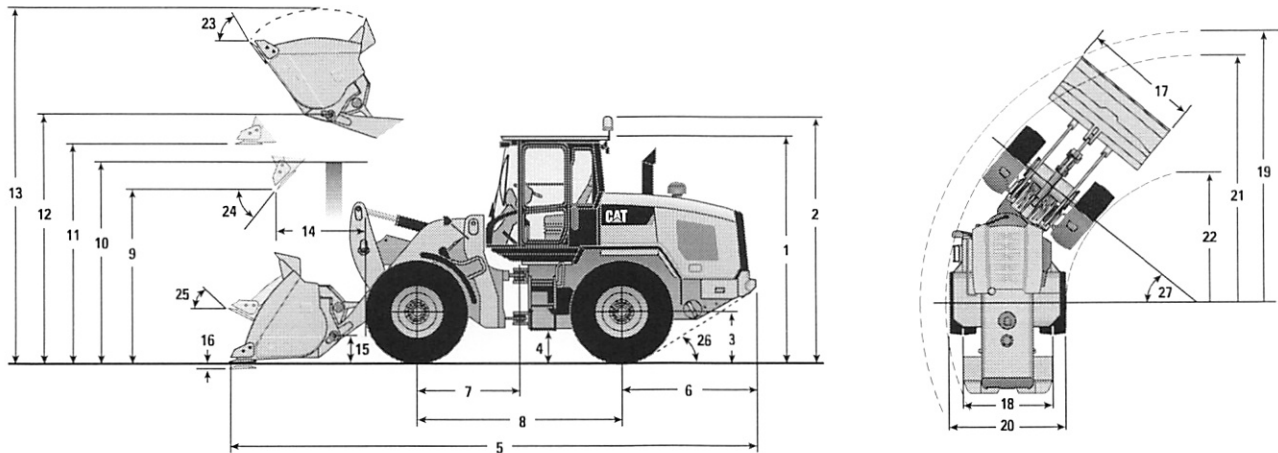

## Levantamento Padrão

*** 1	Altura: Solo até a Cabina	3.340 mm	10 pés 11 pol
*** 2	Altura: Solo até o Farol	3.669 mm	12 pés
*** 3	Altura: Solo até o Centro do Eixo	685 mm	2 pés 2 pol
*** 4	Altura: Vão Livre Sobre o Solo	386 mm	1 pé 3 pol
* 5	Comprimento: Geral	7.604 mm	24 pés 11 pol
6	Comprimento: Eixo Traseiro até o Para-choque	1.968 mm	6 pés 5 pol
7	Comprimento: Engate até o Eixo Frontal	1.525 mm	5 pés
8	Comprimento: Distância Entre os Eixos	3.050 mm	10 pés
* 9	Folga: Caçamba a 45 graus	2.869 mm	9 pés 4 pol
*** 10	Folga: Altura de Carregamento	3.354 mm	11 pés
*** 11	Folga: Caçamba Nivelada	3.642 mm	11 pés 11 pol
*** 12	Altura: Pino da Caçamba	3.969 mm	13 pés
*** 13	Altura: Total	5.242 mm	17 pés 2 pol
* 14	Alcance: Caçamba a 45 graus	1.108 mm	3 pés 7 pol
15	Altura de Transporte: Pino da Caçamba	467 mm	1 pé 6 pol
*** 16	Profundidade de Escavação	100 mm	3,9 pol
17	Largura: Caçamba	2.750 mm	9 pés
18	Largura: Pista Central	2.065 mm	6 pés 9 pol
19	Raio de Giro: Sobre a Caçamba	6.117 mm	20 pés
20	Largura: Sobre os Pneus	2.675 mm	8 pés 9 pol
21	Raio de Giro: Lado Externo dos Pneus	5.537 mm	18 pés 1 pol
22	Raio de Giro: Lado Interno dos Pneus	2.852 mm	9 pés 4 pol
23	Ângulo de Movimentação com Levantamento Total	54 graus	
24	Ângulo de Despejo com Levantamento Total	49 graus	
25	Ângulo de Movimentação no Transporte	45 graus	
26	Ângulo de Partida	33 graus	
27	Ângulo de Articulação	40 graus	
	Peso Operacional	15.146 kg	33.391 lb

\*Varia de acordo com a caçamba.

\*\*Varia de acordo com o pneu.

As dimensões relacionadas são de uma máquina configurada com uma caçamba pinada de propósito geral de 2,5 m<sup>3</sup> (3,2 yd<sup>3</sup>), borda cortante aparafusável, contrapesos opcionais, operador de 80 kg (176 lb) e pneus Michelin 20.5 R25 (L-3) XHA2.

## Carregadeira 938K

---

Para obter informações mais completas sobre os produtos Cat, serviços de revendedores e soluções do setor, visite nosso site [www.cat.com](http://www.cat.com)

©2013 Caterpillar Inc.  
Todos os Direitos Reservados  
Impresso nos EUA

Os materiais e as especificações estão sujeitos a modificações sem aviso prévio. As máquinas ilustradas nas fotos podem ter equipamentos adicionais. Entre em contato com o revendedor Cat para ver as opções disponíveis.

CAT, CATERPILLAR, SAFETY.CAT.COM, seus respectivos logotipos, "Caterpillar Yellow" e a identidade visual "Power Edge", assim como a identidade corporativa e de produtos aqui usada, são marcas registradas da Caterpillar e não podem ser usadas sem permissão.

APHQ7082 (06-13)  
(Tradução: 07-13)  
(LRC – Brasil)



**CARACTERÍSTICAS TÉCNICAS DO EQUIPAMENTO - MODELO 07**

EDITAL DE: PREGÃO ELETRÔNICO nº 086/2021

LOTE Nº: 01

PROPONENTE:

**Prefeitura Municipal PLANALTO – Pr.**

**NOME DO BEM: PÁ CARREGADEIRA SOBRE RODAS MARCA CATERPILLAR MODELO 938K Nº DE UNIDADES PROPOSTAS: 02 (DUAS)**

(1) DISCRIMINAÇÃO	(2) EXIGÊNCIAS MÍNIMAS DO MUNICÍPIO	(3) ESPECIFICAÇÕES DO EQUIPAMENTO PROPOSTO
<b>1. MARCA/MODELO</b>	Indicar	MARCA CATERPILLAR MODELO 938K
<b>1.1. Fabricação/Série</b>	Última série, nova, zero hora	2021
<b>2. MOTOR</b>		
2.1. Marca/ Modelo	Indicar	C7.1 Acert CATERPILLAR
2.2. Potência líquida no volante (máxima HP)	<b>167 HP (que atenda ao controle de emissão de poluentes – PROCONVE MAR-I -CONAMA)</b>	190 HP
<b>3. TRANSMISSÃO</b>		
3.1. Tipo	<b>Powershift ou Hidrostática</b>	HIDROSTÁTICA
3.2. Nº total de marchas (velocidade à frente/ré)	<b>8 marchas (combinado frente e ré)</b>	8 MARCHAS (COMBINADO FRENTE E RÉ)
<b>4. CAPACIDADE E PESO</b>		
4.1. Capacidade mínima da caçamba coroadada (m³)	2,70 m³	2,70 m³
4.2. Peso operacional (kg)	14.500 kg	15.110 Kg
<b>5.0. CHASSI tipo</b>		
5.1. Chassi articulado (Grau de articulação)	<b>40° (quarenta graus) para cada lado</b>	40° (quarenta graus) para cada lado
<b>6. PNEUS</b>		
6.1. Nº de lonas	<b>20,5 x R25 – 16 Lonas</b>	20,5 x R25 – 16 Lonas
<b>7. ACESSÓRIOS</b>		
7.1. Caçamba com borda cortante lisa e/ou com dentes e seguimentos aparafusados	<b>Com dentes e Segmentos Aparafusados</b>	CAÇAMBA COM DENTES E SEGUIMENTOS APARAFUSADOS.
7.2. Sistema de iluminação	<b>Para trabalho noturno</b>	SIM
7.3. Silencioso	<b>Sim</b>	SIM
7.4. Buzina	<b>Sim</b>	SIM
7.5. Barra de engate ou tração	<b>Sim</b>	SIM

<b>8. CABINE TIPO</b>		
8.1 Cabine Aberta ou Fechada	Fechada – ROPS/FOPS	Fechada – ROPS/FOPS

**CARACTERÍSTICAS TÉCNICAS DO EQUIPAMENTO - MODELO 07**

EDITAL DE: PREGÃO ELETRÔNICO nº 086/2021

LOTE Nº: 01

PROPONENTE:

**Prefeitura Municipal PLANALTO – Pr.**

NOME DO BEM: **PÁ CARREGADEIRA SOBRE RODAS MARCA CATERPILLAR MODELO 938K**

Nº DE UNIDADES PROPOSTAS:

**02 (DUAS)**

(1) DISCRIMINAÇÃO	(2) EXIGÊNCIAS MÍNIMAS DO MUNICÍPIO	(3) ESPECIFICAÇÕES DO EQUIPAMENTO PROPOSTO
8.2 Cabine com Sistema de Ar-condicionado	<b>Sim, com ar-condicionado</b>	Sim, com ar-condicionado de fábrica
<b>9. MANUAL (IS)</b>		
9.1 Linguagem do(s) Manual(is)	<i>Língua Portuguesa</i>	Sim
9.2. Manual	<i>Sim, de Operação, Manutenção e Peças obrigatório padrão fabricante em língua Portuguesa.</i>	<i>Sim, de Operação, Manutenção e Peças obrigatório padrão fabricante em língua Portuguesa.</i>
9.3. Catálogo	<i>Apresentar Catálogo técnico que contenha as características técnicas da máquina conforme site do fabricante</i>	Sim
<b>10. GARANTIA</b>		
10.1. Número de meses	<b>12 meses da entrada em operação</b>	12 meses de garantia.
<b>11. LOGOTIPO</b>		
11. Aplicação de Logomarca	<i>Conforme modelo a ser fornecido para confecção</i>	Sim
<b>12. TREINAMENTO DE MECÂNICOS E OPERADORES (duração)</b>	<b>Entrega técnica realizada pelo fornecedor com emissão de certificado.</b>	Sim

**Obs.:** A proponente deverá preencher todos os espaços vazios da coluna 3 (três) com as especificações do equipamento proposto, obedecendo ao mesmo sistema de unidades e padrões adotados nas colunas 1 (um) e 2 (dois).

76.527.951/0001-85

PARANÁ EQUIPAMENTOS S.A.

BR 106 - KM 100

DORIVALDO - CURITIBA - PR

NOME: PARANÁ EQUIPAMENTOS S/A  
ENDEREÇO: RODOVIA BR 116, KM 100 NÚMERO 11807 - BAIRRO HAUER  
CEP: 85818-560 - CURITIBA PR.  
CNPJ: 76.527.951/0001-85

REPRESENTANTE LEGAL:  
DIEGO MUNARIN  
RG Nº 9.477.333-4 - SSP/PR  
CPF Nº 047.315.759-40  
E-MAIL: MUNARIM\_DIEGO@PESA.COM.BR  
CONTATO: (45) 9.8803-0506 OU (45) 2101-2500

76.527.951/0001-85  
PARANÁ EQUIPAMENTOS S.A.  
BR 116 - KM 100  
CEP 85818-560 - CURITIBA - PR

Curitiba, 27 de dezembro de 2021.



**ANEXO N.º 01  
PROPOSTA DE PREÇOS**

Curitiba, 05 de janeiro de 2022.

Ref.: Pregão nº 086/2021

Ao Pregoeiro(a)

Prezado Senhor,

Apresentamos e submetemos à apreciação de V. S<sup>as</sup> nossa proposta de preços, a preços fixos, relativa ao fornecimento de 02 PÁ CARREGADEIRA SOBRE RODAS marca CATERPILLAR modelo 938K.

O valor unitário de R\$:842.500,00 (Oitocentos e quarenta e dois mil e quinhentos reais)

O valor para fornecimento do objeto acima é de R\$: 1.685.000,00 (Um milhão seiscentos e oitenta e cinco mil reais)

O prazo de fornecimento é de 120 dias, cento e vinte dias contados a partir da data de assinatura do Contrato de Fornecimento.

O prazo de validade da proposta de preços é de **60 dias, sessenta** dias a partir da data limite estabelecida para o recebimento das propostas (envelopes nº 1 e nº 2) pelo Pregoeiro.

O prazo de garantia do objeto é de 12 meses, conforme características técnicas.

O signatário da presente, representante legalmente constituído da proponente, declara que, se vencedora do presente certame, fornecerá, durante o período de garantia às suas expensas e após a garantia, por no mínimo sessenta meses, às expensas do CONTRATANTE, as alterações, substituições e reparos de toda e qualquer peça que apresente anomalia, vício ou defeito de fabricação, bem como, falhas ou imperfeições constatadas em suas características de operação, sob pena de aplicação da penalidade prevista no edital.

A Assistência Técnica será realizada conforme consta no edital.

Atenciosamente,

Curitiba, 05 de janeiro de 2022.

**NOME: PARANÁ EQUIPAMENTOS S/A**  
**ENDEREÇO: RODOVIA BR 116, KM 100 NÚMERO 11807 - BAIRRO HAUER**  
**CEP: 85818-560 - CURITIBA PR.**  
**CNPJ: 76.527.951/0001-85**

**REPRESENTANTE LEGAL:**  
**DIEGO MUNARIM**  
**RG Nº 9.477.333-4 - SSP/PR**  
**CPF Nº 047.315.759-40**  
**E-MAIL: MUNARIM\_DIEGO@PESA.COM.BR**  
**CONTATO: (45) 9.8803-0506 OU (45) 2101-2500**

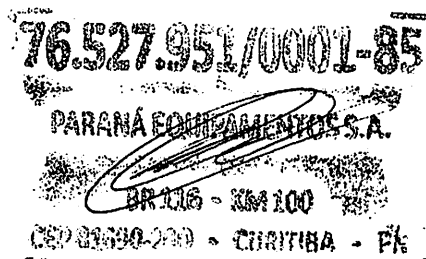

**CARACTERÍSTICAS TÉCNICAS DO EQUIPAMENTO - MODELO 07**

EDITAL DE: PREGÃO ELETRÔNICO nº 086/2021

LOTE Nº: 01

PROPONENTE:

**Prefeitura Municipal PLANALTO – Pr.**

**NOME DO BEM: PÁ CARREGADEIRA SOBRE RODAS MARCA CATERPILLAR MODELO 938K Nº DE UNIDADES PROPOSTAS: 02 (DUAS)**

(1) DISCRIMINAÇÃO	(2) EXIGÊNCIAS MÍNIMAS DO MUNICÍPIO	(3) ESPECIFICAÇÕES DO EQUIPAMENTO PROPOSTO
<b>1. MARCA/MODELO</b>	Indicar	MARCA CATERPILLAR MODELO 938K
<b>1.1. Fabricação/Série</b>	Última série, nova, zero hora	2021
<b>2. MOTOR</b>		
<b>2.1. Marca/ Modelo</b>	Indicar	C7.1 Acert CATERPILLAR
<b>2.2. Potência líquida no volante (máxima HP)</b>	<b>167 HP (que atenda ao controle de emissão de poluentes – PROCONVE MAR-I -CONAMA)</b>	190 HP
<b>3. TRANSMISSÃO</b>		
<b>3.1. Tipo</b>	<b>Powershift ou Hidrostática</b>	HIDROSTÁTICA
<b>3.2. Nº total de marchas (velocidade à frente/ré)</b>	<b>8 marchas (combinado frente e ré)</b>	8 MARCHAS (COMBINADO FRENTE E RÉ)
<b>4. CAPACIDADE E PESO</b>		
<b>4.1. Capacidade mínima da caçamba coroada (m³)</b>	2,70 m³	2,70 m³
<b>4.2. Peso operacional (kg)</b>	14.500 kg	15.110 Kg
<b>5.0. CHASSI tipo</b>		
<b>5.1. Chassi articulado (Grau de articulação)</b>	<b>40° (quarenta graus) para cada lado</b>	40° (quarenta graus) para cada lado
<b>6. PNEUS</b>		
<b>6.1. Nº de lonas</b>	<b>20,5 x R25 – 16 Lonas</b>	20,5 x R25 – 16 Lonas
<b>7. ACESSÓRIOS</b>		
<b>7.1. Caçamba com borda cortante lisa e/ou com dentes e seguimentos aparafusados</b>	<b>Com dentes e Segmentos Aparafusados</b>	CAÇAMBA COM DENTES E SEGUIMENTOS APARAFUSADOS.
<b>7.2. Sistema de iluminação</b>	<b>Para trabalho noturno</b>	SIM
<b>7.3. Silencioso</b>	<b>Sim</b>	SIM
<b>7.4. Buzina</b>	<b>Sim</b>	SIM
<b>7.5. Barra de engate ou tração</b>	<b>Sim</b>	SIM

<b>8. CABINE TIPO</b>		
8.1 Cabine Aberta ou Fecha	Fechada – ROPS/FOPS	Fechada – ROPS/FOPS

**CARACTERÍSTICAS TÉCNICAS DO EQUIPAMENTO - MODELO 07**

EDITAL DE: PREGÃO ELETRÔNICO nº 086/2021

LOTE Nº: 01

PROPONENTE:

*Prefeitura Municipal PLANALTO – Pr.*

NOME DO BEM: **PÁ CARREGADEIRA SOBRE RODAS MARCA CATERPILLAR MODELO 938K**  
**02 (DUAS)**

Nº DE UNIDADES PROPOSTAS:

(1) DISCRIMINAÇÃO	(2) EXIGÊNCIAS MÍNIMAS DO MUNICÍPIO	(3) ESPECIFICAÇÕES DO EQUIPAMENTO PROPOSTO
8.2 Cabine com Sistema de Ar-condicionado	<b>Sim, com ar-condicionado</b>	Sim, com ar-condicionado de fábrica
<b>9. MANUAL (IS)</b>		
9.1 Linguagem do(s) Manual(is)	<i>Língua Portuguesa</i>	Sim
9.2. Manual	<i>Sim, de Operação, Manutenção e Peças obrigatório padrão fabricante em língua Portuguesa.</i>	<i>Sim, de Operação, Manutenção e Peças obrigatório padrão fabricante em língua Portuguesa.</i>
9.3. Catálogo	<i>Apresentar Catálogo técnico que contenha as características técnicas da máquina conforme site do fabricante</i>	Sim
<b>10. GARANTIA</b>		
10.1. Número de meses	<b>12 meses da entrada em operação</b>	12 meses de garantia.
<b>11. LOGOTIPO</b>		
11. Aplicação de Logomarca	<i>Conforme modelo a ser fornecido para confecção</i>	Sim
<b>12. TREINAMENTO DE MECÂNICOS E OPERADORES (duração)</b>	<b>Entrega técnica realizada pelo fornecedor com emissão de certificado.</b>	Sim

**Obs.:** A proponente deverá preencher todos os espaços vazios da coluna 3 (três) com as especificações do equipamento proposto, obedecendo ao mesmo sistema de unidades e padrões adotados nas colunas 1 (um) e 2 (dois).

76.527.951/0001-85

PARANÁ EQUIPAMENTOS S.A.

BR 106 - KM 100

JOY BRAS 100 - CURITIBA - PR



NOME: PARANÁ EQUIPAMENTOS S/A  
ENDEREÇO: RODOVIA BR 116, KM 100 NÚMERO 11807 - BAIRRO HAUER  
CEP: 85818-560 - CURITIBA PR  
CNPJ: 76.527.951/0001-85  
REPRESENTANTE LEGAL:  
DIEGO MUNARIN  
RG Nº 9.477.333-4 - SSP/PR  
CPF Nº 047.315.759-40  
E-MAIL: MUNARIM\_DIEGO@PESA.COM.BR  
CONTATO: (45) 9.8803-0506 OU (45) 2101-2500

76.527.951/0001-85  
~~PARANÁ EQUIPAMENTOS S.A.~~  
BR 116 - KM 100  
CEP 85818-560 - CURITIBA - PR

Curitiba, 27 de dezembro de 2021.



## CARREGADEIRA

# Cat® 938K

### CARACTERÍSTICAS:

- **Articulação em Z Otimizada** – A nova articulação em Z otimizada combina a eficiência de escavação de uma articulação em Z tradicional com recursos de porta-ferramentas para ótimo desempenho e versatilidade. Com força de levantamento paralelo e alta força de inclinação ao longo da faixa de trabalho, é possível manusear cargas de forma segura e confiável com controle preciso.
- **Ferramentas de Trabalho** – Uma nova linha de Caçambas, paletes e garfos de construção otimizados da Série Performance, bem como uma ampla variedade de ferramentas de trabalho estão disponíveis em uma interface Pin-On ou Acoplador Fusion™.
- **Hidráulica Potente e Previsível** – O sistema detecta a demanda e ajusta o fluxo e a pressão de acordo. O trabalho com caçambas, garfos e outras ferramentas de trabalho nunca foi tão eficiente.
- **Gerenciamento de Potência Inteligente** – Uma suave transmissão hidrostática controlada eletronicamente sem a necessidade de pisar no pedal fornece potência ajustável no solo e excelente controle de velocidade de deslocamento para ciclos rápidos de escavação e a flexibilidade para realizar eficientemente várias tarefas.
- **Cabina e Controles** – A cabina grande e espaçosa proporciona excelente visibilidade da parte frontal e traseira, níveis extremamente baixos de ruído e controles por joystick ergonômicos e de pouco esforço para que você possa se concentrar no trabalho. Os ajustes na cabina são fáceis com controles intuitivos e um visor opcional de fácil leitura.
- **Facilidade de Manutenção** – Intervalos de manutenção prolongados e excelente acesso para manutenção tornam as verificações diárias rápidas e fáceis, permitindo que você comece o trabalho mais rapidamente.

## Especificações

### Motor

Modelo do Motor	Cat® C7.1 ACERT™	
Potência Bruta Máxima		
ISO 14396	140 kW	188 HP
ISO 14396 (DIN)	140 kW	190 HP
Potência Líquida Nominal @ 1.800 rpm		
SAE J1349 na Velocidade Mínima do Ventilador	136 kW	182 HP
SAE J1349 na Velocidade Máxima do Ventilador	125 kW	168 HP
ISO 9249/EEC 80/1269	137 kW	184 HP
ISO 9249 (DIN)	137 kW	186 HP
Torque Bruto Máximo		
ISO 14396	912 Nm	673 lb-pé
Torque Líquido Máximo		
SAE J1349	874 Nm	645 lb-pé
ISO 9249/EEC 80/1269	883 Nm	651 lb-pé
Diâmetro Interno	105 mm	4 pol
Curso	135 mm	5 pol
Cilindradas	7 l	428 pol³

- O motor atende aos padrões de emissões de Tier 3 da EPA dos EUA e Estágio IIIA da UE.
- A potência líquida mostrada é a potência disponível no volante do motor quando o motor está equipado com alternador e filtro de ar.

### Caçambas

Capacidades da Caçamba – Propósito Geral	2,5 – 3,2 m³	3,2 – 4,2 yd³
Capacidades da Caçamba – Material Leve	3,5 – 5 m³	4,5 – 6,5 yd³

### Pesos

Peso Operacional – Levantamento Padrão	15.146 kg	33.391 lb
--	-----------	-----------

- As especificações mostradas são de uma máquina equipada com uma caçamba pinada de propósito geral de 2,5 m³ (3,2 yd³), borda cortante aparafusável, contrapesos opcionais, operador de 80 kg (176 lb) e pneus Michelin 20.5 R25 (L-3) XHA2.

### Direção

Ângulo de Articulação de Direção (cada direção)	40°	
Cilindro de Direção, Duplo Efeito:		
Diâmetro Interno	80 mm	3,1 pol
Diâmetro da Haste	50 mm	2 pol
Curso	399 mm	15,7 pol
Fluxo Máximo – Bomba de Direção	130 l/min	34 gal/min
Pressão de Trabalho Máxima – Bomba de Direção	24.130 kPa	3.500 lb/pol²
Torque de Direção Máximo:		
0 grau (máquina reta)	57.630 Nm	42.506 lb-pé
40 graus (giro total)	42.570 Nm	31.398 lb-pé
Tempos de Ciclo de Direção (totalmente à esquerda para totalmente à direita):		
A 1.800 rpm: 90 rpm velocidade do volante de direção	2,2 segundos	
Número de Giros do Volante de Direção – totalmente à esquerda para totalmente à direita ou totalmente à direita para totalmente à esquerda	3,1 giros	



# Carregadeira 938K

## Sistema Hidráulico da Pá-carregadeira

Fluxo Máximo – Bomba do Implemento	190 l/min	50 gal/min
Fluxo Máximo da 3ª Função*	190 l/min	50 gal/min
Fluxo Máximo da 4ª Função	75 l/min	20 gal/min
Pressão de Trabalho Máxima - Bomba do Implemento	28.000 kPa	4.061 lb/pol <sup>2</sup>
Pressão de Alívio – Cilindro de Inclinação	30.000 kPa	4.351 lb/pol <sup>2</sup>
Pressão de Trabalho Máxima da 3ª Função	28.000 kPa	4.061 lb/pol <sup>2</sup>
Pressão de Trabalho Máxima da 4ª Função	28.000 kPa	4.061 lb/pol <sup>2</sup>
Cilindro de Levantamento, Duplo Efeito:		
Diâmetro Interno	120 mm	4,7 pol
Diâmetro da Haste	65 mm	2,6 pol
Curso	789 mm	31,1 pol
Cilindro de Inclinação, Duplo Efeito:		
Diâmetro Interno	150 mm	5,9 pol
Diâmetro da Haste	90 mm	3,5 pol
Curso	555 mm	21,9 pol
Tempos de Ciclo Hidráulico:	A 1.800 rpm	A 1.000 rpm
Levantar (nível do solo para levantamento máximo)	5,5 segundos	9,8 segundos
Despejo (na altura de levantamento máximo)	1,5 segundos	2,6 segundos
Flutuação para Baixo (levantamento máximo para nível do solo)	2,7 segundos	2,7 segundos
Tempo Total de Ciclo	9,7 segundos	15,1 segundos

\*Ajustável de 20% a 100% do fluxo máximo por meio do visor secundário, quando equipado.

## Capacidades de Reabastecimento em Serviço

Tanque de Combustível	195 l	51,5 gal
Sistema de Arrefecimento	32 l	8,5 gal
Cárter do Motor	19,5 l	5,2 gal
Transmissão (caixa de engrenagens)	11 l	2,9 gal
Eixos:		
Frontal	35 l	9,2 gal
Traseiro	35 l	9,2 gal
Sistema Hidráulico (incluindo tanque)	170 l	44,9 gal
Reservatório Hidráulico	90 l	23,8 gal

## Transmissão

Avanço:		
Faixa 1*	1 – 13 km/h	0,6 – 8 mph
Faixa 2	13 km/h	8 mph
Faixa 3	27 km/h	17 mph
Faixa 4	40 km/h	25 mph
Marcha à Ré:		
Faixa 1*	1 – 13 km/h	0,6 – 8 mph
Faixa 2	13 km/h	8 mph
Faixa 3	27 km/h	17 mph
Faixa 4	40 km/h	25 mph

\*O controle do mecanismo transportador permite capacidade de ajuste de faixa de velocidade máxima de 1 km/h (0,6 mph) a 13 km/h (8 mph) na Faixa 1 por meio do visor secundário, quando equipado. O padrão de fábrica é 7 km/h (4,4 mph).

## Pneus

Tamanho Padrão	20.5 R25, radial (L-3)
Outras Opções Incluem:	20.5 R25, radial (L-2) 20.5-25 16PR (L-5)

- Outras opções de pneus estão disponíveis. Entre em contato com o revendedor Cat para obter mais detalhes.
- Em determinadas aplicações, a capacidade de produção da pá-carregadeira pode exceder a capacidade de toneladas métricas-km/h (ton-mph) dos pneus.
- A Caterpillar recomenda consultar um fornecedor de pneus para avaliar todas as condições antes de escolher o modelo do pneu.

## Cabina

ROPS	SAE J1040 MAY94, ISO 3471-1994
FOPS	SAE J/ISO 3449 APR98, Level II, ISO 3449 1992 Level II

- Cabina e Estrutura Protetora Contra Acidentes de Capotagem (ROPS, Rollover Protective Structure) são padrão.
- O nível típico de pressão sonora dinâmica para o operador é de 71 dB(A) quando se utiliza a norma "ISO 6396:2008" para medir o valor para uma cabina fechada.
- A medição foi realizada a 70% da velocidade máxima do ventilador de arrefecimento do motor, com as portas e janelas da cabina fechadas. A cabina foi instalada e mantida de modo apropriado. O nível de ruído pode variar em diferentes velocidades do ventilador de arrefecimento do motor.

## Especificação de Operação

Carga de Tombamento – Reta (ISO 14397-1)	11.385 kg	25.100 lb
Carga de Tombamento – Giro Total (ISO 14397-1)	9.698 kg	21.380 lb
Folga – Levantamento Total e Despejo de 45 Graus	2.869 mm	9 pés 5 pol
Alcance – Levantamento Total e Despejo de 45 Graus	1.108 mm	3 pés 8 pol
Força de Desagregação	13.813 kg	30.453 lb-pé
Ângulo de Articulação de Direção (cada direção)	40 graus	

- As especificações mostradas são de uma máquina equipada com uma caçamba pinada de propósito geral de 2,5 m<sup>3</sup> (3,2 yd<sup>3</sup>), borda cortante aparafusável, contrapesos opcionais, operador de 80 kg (176 lb) e pneus Michelin 20.5 R25 (L-3) XHA2.

## Eixos

Frontal	Fixo Diferencial de travamento (padrão)
Traseiro	Oscilação de ±11 graus Diferencial aberto (padrão)

# Carregadeira 938K

**Dimensões** (Todas as dimensões são aproximadas. Elas variam de acordo com a opção da caçamba e dos pneus.)

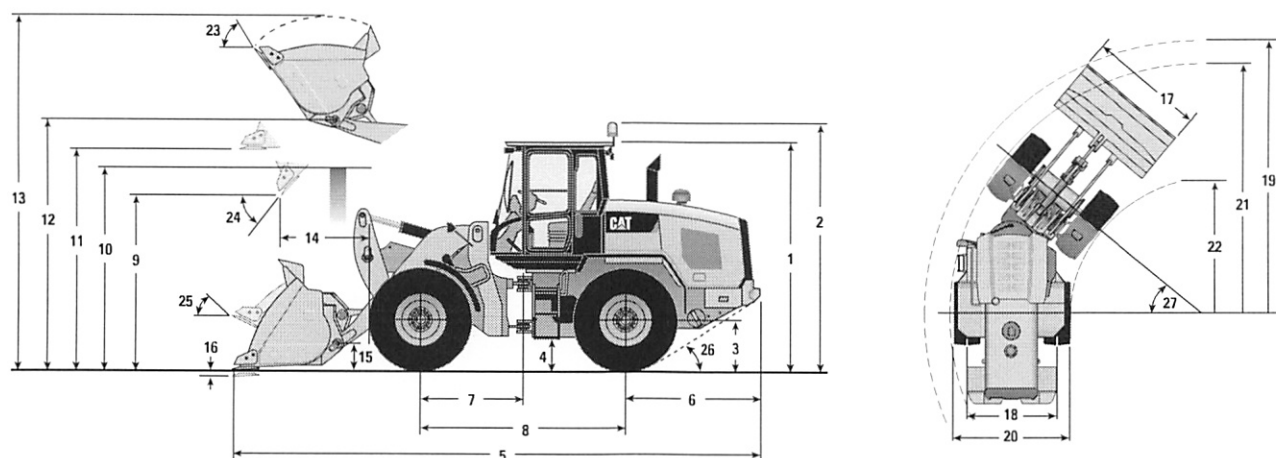

## Levantamento Padrão

*** 1	Altura: Solo até a Cabina	3.340 mm	10 pés 11 pol
*** 2	Altura: Solo até o Farol	3.669 mm	12 pés
*** 3	Altura: Solo até o Centro do Eixo	685 mm	2 pés 2 pol
*** 4	Altura: Vão Livre Sobre o Solo	386 mm	1 pé 3 pol
* 5	Comprimento: Geral	7.604 mm	24 pés 11 pol
6	Comprimento: Eixo Traseiro até o Para-choque	1.968 mm	6 pés 5 pol
7	Comprimento: Engate até o Eixo Frontal	1.525 mm	5 pés
8	Comprimento: Distância Entre os Eixos	3.050 mm	10 pés
* 9	Folga: Caçamba a 45 graus	2.869 mm	9 pés 4 pol
*** 10	Folga: Altura de Carregamento	3.354 mm	11 pés
*** 11	Folga: Caçamba Nivelada	3.642 mm	11 pés 11 pol
*** 12	Altura: Pino da Caçamba	3.969 mm	13 pés
*** 13	Altura: Total	5.242 mm	17 pés 2 pol
* 14	Alcance: Caçamba a 45 graus	1.108 mm	3 pés 7 pol
15	Altura de Transporte: Pino da Caçamba	467 mm	1 pé 6 pol
*** 16	Profundidade de Escavação	100 mm	3,9 pol
17	Largura: Caçamba	2.750 mm	9 pés
18	Largura: Pista Central	2.065 mm	6 pés 9 pol
19	Raio de Giro: Sobre a Caçamba	6.117 mm	20 pés
20	Largura: Sobre os Pneus	2.675 mm	8 pés 9 pol
21	Raio de Giro: Lado Externo dos Pneus	5.537 mm	18 pés 1 pol
22	Raio de Giro: Lado Interno dos Pneus	2.852 mm	9 pés 4 pol
23	Ângulo de Movimentação com Levantamento Total	54 graus	
24	Ângulo de Despejo com Levantamento Total	49 graus	
25	Ângulo de Movimentação no Transporte	45 graus	
26	Ângulo de Partida	33 graus	
27	Ângulo de Articulação	40 graus	
	Peso Operacional	15.146 kg	33.391 lb

\*Varia de acordo com a caçamba.

\*\*Varia de acordo com o pneu.

As dimensões relacionadas são de uma máquina configurada com uma caçamba pinada de propósito geral de 2,5 m<sup>3</sup> (3,2 yd<sup>3</sup>), borda cortante aparafusável, contrapesos opcionais, operador de 80 kg (176 lb) e pneus Michelin 20.5 R25 (L-3) XHA2.

## Carregadeira 938K

---

Para obter informações mais completas sobre os produtos Cat, serviços de revendedores e soluções do setor, visite nosso site [www.cat.com](http://www.cat.com)

©2013 Caterpillar Inc.  
Todos os Direitos Reservados  
Impresso nos EUA

Os materiais e as especificações estão sujeitos a modificações sem aviso prévio. As máquinas ilustradas nas fotos podem ter equipamentos adicionais. Entre em contato com o revendedor Cat para ver as opções disponíveis.

CAT, CATERPILLAR, SAFETY.CAT.COM, seus respectivos logotipos, "Caterpillar Yellow" e a identidade visual "Power Edge", assim como a identidade corporativa e de produtos aqui usada, são marcas registradas da Caterpillar e não podem ser usadas sem permissão.

APHQ7082 (06-13)  
(Tradução: 07-13)  
(LRC – Brasil)



**SERVIÇO DISTRITAL  
DA BARREIRINHA**



Livro nº: 0343-P

Folha nº: 155

Prot. nº: 00153/2021

P. I. nº: 026801

FORO CENTRAL DA COMARCA DA REGIÃO METROPOLITANA DE CURITIBA

GIOVANA MANFRON DA FONSECA MANIGLIA  
TABELIÃ E REGISTRADORA

**CERTIDÃO.** Certifico a pedido de parte interessada, que revendo os Livros de **Procurações**, existentes nesta Serventia Notarial, no de número **0343-P**, às folhas **155/161**, verifiquei constar o instrumento no seguinte teor:-  
Procuração bastante que faz: **PARANA EQUIPAMENTOS S.A.**, na forma abaixo:

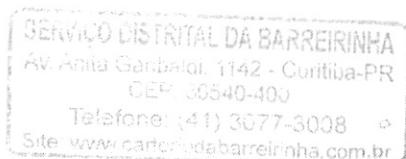

**SAIBAM** quantos este Instrumento Público de Procuração virem que aos onze dias do mês de janeiro do ano de dois mil e vinte e um (**11/01/2021**), nesta Cidade de Curitiba, Capital do Estado do Paraná, no Serviço Distrital da Barreirinha, situado na Avenida Anita Garibaldi, nº 1142, perante mim, Giovana Manfron da Fonseca Maniglia, Tabeliã, através de Elton Jorge Targa, Escrevente Substituto Legal, conforme Portaria nº 095/2020 da CGJ/PR, compareceu como Outorgante: **PARANA EQUIPAMENTOS S.A.**, pessoa jurídica de direito privado, inscrita no CNPJ nº 76.527.951/0001-85, com sede na Rodovia BR-116, 11807 - KM 100, Curitiba/PR, com Consolidação do Estatuto Social na Ata de Assembleia Geral Extraordinária, devidamente arquivada na Junta Comercial do Paraná em 25/09/2020 sob nº 20205678351, Ata de Reunião do Conselho de Administração devidamente arquivada na Junta Comercial do Paraná em 01/10/2020 sob nº 20205864821, cuja certidão simplificada emitida em 05/01/2021 e a referida alteração contratual me foram apresentadas e ficam arquivadas nestas Notas na Pasta nº 664; neste ato representada por seu Diretor Jurídico: MAURILIO MULLER, brasileiro, maior e capaz, que declarou ser casado, advogado, filho de Mauro Antenor Muller e Leila Bello Muller, nascido aos 25/10/1976, portador da Carteira Nacional de Habilitação nº 01156671231-DETRAN, onde consta o Documento de Identidade nº 67723066-SESP/PR, inscrito no CPF sob nº 022.258.999-08, residente e domiciliado na Rua Emílio Cornelsen, nº 500, apartamento 101, Ahú, na Cidade de Curitiba, Estado do Paraná; com endereço profissional, endereço eletrônico, telefone e dados do cônjuge: não informados; e por seu Diretor Administrativo-Financeiro: MAURO BARROS DE ABREU, brasileiro, maior e capaz, que declarou ser solteiro, sem qualquer vínculo que constitua união estável até a presente data, administrador, filho de Manoel Sidonio de Abreu e Maria de Nazare Barros, nascido aos 23/03/1971, portador da Carteira Nacional de Habilitação nº 02764515997-DETRAN/PR, onde consta o Documento de Identidade nº 204784086-SESP/SP, inscrito no CPF sob nº 085.277.448-64, residente e domiciliado na Rua Professor Dário Veloso, nº 36, apartamento 201 B, Vila Izabel, na Cidade de Curitiba, Estado do Paraná; com endereço profissional, endereço eletrônico e telefone: não informados. Os presentes foram reconhecidos, em sua identidade e capacidade, como os próprios de que trato, em conformidade com o inciso II, do parágrafo 1º, do artigo 215, da Lei 10.406/2002 (Código Civil), face as declarações e identificações a mim apresentadas, em seus originais, do que dou fé. Na sequência pelos Outorgantes, foi-me dito que por este público instrumento nomeia e constitui seus Procuradores: **ALAN LEON SCOPEL**, brasileiro, maior, solteiro, sem qualquer vínculo que constitua união estável até a presente data, consultor de vendas, portador da Cédula de Identidade nº 4.320.700-, inscrito no CPF sob nº 049.772.299-24, residente e domiciliado na Rua Marechal Mascarenhas de Moraes, nº230, Jardim América, na Cidade de Chapecó. Estado do

SERVIÇO DISTRITAL DA BARREIRINHA  
Av. Anita Garibaldi, 1142 - Curitiba-PR  
CEP: 80540-400  
Telefone: (41) 3077-3008  
Site: www.cartoriodabarreinha.com.br



SERVIÇO DISTRITAL  
DA BARREIRINHA



cbc9-c083-7a3d-9132  
8df3-c954-fe9a-d65b  
www.cartoriodabarreinha.com.br

Livro nº: 0343-P

Folha nº: 156

Prot. nº: 00153/2021

P. I. nº: 026801

FORO CENTRAL DA COMARCA DA REGIÃO METROPOLITANA DE CURITIBA

GIOVANA MANFRON DA FONSECA MANIGLIA  
TABELIÃ E REGISTRADORA

**ROGER VALERIO**, brasileiro, maior, casado, supervisor de vendas, portador da Cédula de Identidade nº 8169784-1-SSP/PR, inscrito no CPF sob nº 046.362.009-77, residente e domiciliado na Rua Jacib Wekkner, nº 312, sobrado 05, Vista Alegre, na Cidade de Curitiba, Estado do Paraná; com endereço profissional, endereço eletrônico e telefone: não informados; **ALISSON LIN RAMALHO DOS SANTOS**, brasileiro, maior, solteiro, sem qualquer vínculo que constitua união estável até a presente data, consultor de vendas, portador da Cédula de Identidade nº 5447757-SSP/SC, inscrito no CPF sob nº 072.735.889-89, residente e domiciliado na Rua Maria Aparecida Scalvi, nº 139, na Cidade de Cordilheira Alta, Estado do Santa Catarina; com endereço profissional, endereço eletrônico e telefone: não informados; **ANDERLI JAIR BONINI**, brasileiro, maior, casado, consultor de vendas, portador da Cédula de Identidade nº 1101488839-SSP/RS, inscrito no CPF sob nº 028.271.110-47, residente e domiciliado na Rua Missões, nº 444, Rosenthal, na Cidade de Santo Angelo, Estado do Rio Grande do Sul; com endereço profissional, endereço eletrônico e telefone: não informados; **ANDERSON MESTRE MAROLDI**, brasileiro, maior, consultor de vendas, portador da Cédula de Identidade Profissional nº 8.225.798-5-SSP/PR, inscrito no CPF sob nº 047.060.349-65, residente e domiciliado na Rua Jurema, nº 327, Antares, na Cidade de Londrina, Estado do Paraná; com endereço profissional, endereço eletrônico e telefone: não informados; **ANDERSON NOBRE DA SILVA**, brasileiro, maior, casado, consultor de vendas, portador da Cédula de Identidade nº 805.865.624-3-SSP/RS, inscrito no CPF sob nº 593.809.420-87, residente e domiciliado na Rua Rio Grande, nº 2225, Morada do Esteio, na Cidade de Esteio, Estado do Rio Grande do Sul; com endereço profissional, endereço eletrônico e telefone: não informados; **ANDRE LUIS BOAVENTURA SUBILHAGA**, brasileiro, maior, casado, consultor de vendas, portador da Cédula de Identidade nº 4004861274-SSP/RS, inscrito no CPF sob nº 292.136.810-20, residente e domiciliado na Avenida 25 de Setembro, nº 857, apto 510, Centro, na Cidade de Chapecó, Estado do Santa Catarina; com endereço profissional, endereço eletrônico e telefone: não informados; **BRUNO FERREIRA DE AQUINO**, brasileiro, maior, casado, consultor de vendas, portador da Cédula de Identidade nº 89373190-SSP/PR, inscrito no CPF sob nº 048.642.959-80, residente e domiciliado na Rua Nardina Rodrigues Johansen, nº 392, Loteamento Malbec, na Cidade de Maringá, Estado do Paraná; com endereço profissional, endereço eletrônico e telefone: não informados; **CARLOS ROBERTO SILVA**, brasileiro, maior, casado, consultor de vendas, portador da Cédula de Identidade nº 4434837-SSP/SC, inscrito no CPF sob nº 031.314.779-54, residente e domiciliado na Rua Curitiba, nº 422 E, apto 303, Centro, na Cidade de Chapecó, Estado do Santa Catarina; com endereço profissional, endereço eletrônico e telefone: não informados; **CARLOS MENDES SOBIECKI**, brasileiro, maior, solteiro, sem qualquer vínculo que constitua união estável até a presente data, consultor de vendas, portador da Cédula de Identidade nº 4516058-SSP/SC, inscrito no CPF sob nº 052.397.999-11, residente e domiciliado na Rua Joana Graulke Klein, nº 117, Três Rios do Norte, na Cidade de Jaraguá do Sul, Estado do Santa Catarina; com endereço profissional, endereço eletrônico e telefone: não informados; **CLAUDEMIR DAVANÇO FIGUEIREDO**, brasileiro, maior, casado, consultor de vendas, portador da Cédula de Identidade nº 5.039.517-0-SSP/RS, inscrito no CPF sob nº 830.212.809-00, residente e domiciliado na Rua José Balbino de Figueiredo, nº 110, Jardim Las Vegas, na Cidade de Ibiporã, Estado do Paraná; com endereço profissional, endereço eletrônico e telefone: não informados; **CYRO WERNER STEPPAN**, brasileiro, maior, casado, consultor de vendas, portador da

SERVIÇO DISTRITAL DA BARREIRINHA  
Av. Anita Garibaldi, 1142 - Curitiba-PR  
CEP: 80540-400  
Telefone: (41) 3077-3008  
Site: www.cartoriadabarreirinha.com.br

# SB SERVIÇO DISTRITAL DA BARREIRINHA



cbc9-c083-7a3d-9132  
8df3-f994-fe9a-d65b  
www.cartoriadabarreirinha.com.br

Livro nº: 0343-P  
Folha nº: 157  
Prot. nº: 00153/2021  
P. L. nº: 026801

FÓRUM CENTRAL DA COMARCA DA REGIÃO METROPOLITANA DE CURITIBA

GIOVANA MANFRON DA FONSECA MANIGLIA  
TABELIÃ E REGISTRADORA

074.694.799-29, residente e domiciliado na Rua Odinir Polydoro, nº 663, Sítio Cercado, na Cidade de Curitiba, Estado do Paraná; com endereço profissional, endereço eletrônico e telefone: não informados; **DIEGO MUNARIM**, brasileiro, maior, casado, consultor de vendas, portador da Cédula de Identidade nº 947.733-4-SSP/PR, inscrito no CPF sob nº 047.315.759-40, residente e domiciliado na Rua Gramado, nº 863, Coqueiral, na Cidade de Cascavel, Estado do Paraná; com endereço profissional, endereço eletrônico e telefone: não informados; **DOGIVAL GIAPARELLI DA SILVA JUNIOR**, brasileiro, maior, casado, analista comercial, portador da Cédula de Identidade nº 5073716598-SSP, inscrito no CPF sob nº 966.513.000-59, residente e domiciliado na Rua DNA Lucia VLI Elza, Vila Elza, na Cidade de Guaíba, Estado do Rio Grande do Sul; com endereço profissional, endereço eletrônico e telefone: não informados; **DONIZETE APARECIDO RODRIGUES**, brasileiro, maior e capaz, que declarou ser casado, consultor de vendas, portador da Cédula de Identidade nº 7.367.512-0-SESP/PR, inscrito no CPF sob nº 028.804.559-95, residente e domiciliado na Rua Domingos P Negro, nº 34, Vila Vitória, na Cidade de Mandaguari, Estado do Paraná; com endereço profissional, endereço eletrônico e telefone: não informados; **EDILSON BUSS**, brasileiro, maior, solteiro, sem qualquer vínculo que constitua união estável até a presente data, consultor de vendas, portador da Cédula de Identidade nº 4977223-SSP/SC, inscrito no CPF sob nº 052.475.549-30, residente e domiciliado na Rua Manoel Eduardo Cardoso, nº 119, Bela Vista, na Cidade de São José, Estado do Santa Catarina; com endereço profissional, endereço eletrônico e telefone: não informados; **EMERSON RODRIGUES PACHECO**, brasileiro, maior, vendedor, portador da Cédula de Identidade nº 76466335-SESP/PR, inscrito no CPF sob nº 030.409.679-24, residente e domiciliado na Rua João Alfredo Gobinis, nº 100, Campo Alegre, na Cidade de Curitiba, Estado do Paraná; com endereço profissional, endereço eletrônico e telefone: não informados; **EVANDRO RIBEIRO**, brasileiro, maior, consultor de vendas, portador da Cédula de Identidade nº 10.184.119-7-SESP/PR, inscrito no CPF sob nº 093.295.669-60, residente e domiciliado na Rua Marilene Tikler Torres, nº 116, na Cidade de Araucária, Estado do Paraná; com endereço profissional, endereço eletrônico e telefone: não informados; **EVERSON ZANELLA TONELLO**, brasileiro, maior, solteiro, sem qualquer vínculo que constitua união estável até a presente data, consultor de vendas, portador da Cédula de Identidade nº 4.533.410-2-SSP/SC, inscrito no CPF sob nº 046.302.779-51, residente e domiciliado na Rua Marcos Luiz, nº 229, Vila Nova, na Cidade de Içara, Estado do Santa Catarina; com endereço profissional, endereço eletrônico e telefone: não informados; **EVERTON LUIS ALVES PEREIRA**, brasileiro, maior, casado, consultor de vendas, portador da Cédula de Identidade nº 8.063.092-1-SSP/PR, inscrito no CPF sob nº 055.235.909-24, residente e domiciliado na Rua Pedro Elias Graciano, nº 65, apto 23, na Cidade de Pinhais, Estado do Paraná; com endereço profissional, endereço eletrônico e telefone: não informados; **FABIO ALEXANDRO AMARAL**, brasileiro, maior, casado, consultor de vendas, portador da Cédula de Identidade nº 4.423.246-4-SSP/PR, inscrito no CPF sob nº 765.910.349-00, residente e domiciliado na Rua Angelo Favaretto, nº 440, na Cidade de Maringá, Estado do Paraná; com endereço profissional, endereço eletrônico e telefone: não informados; **FERNANDO ARMENTANO CURI**, brasileiro, maior, solteiro, sem qualquer vínculo que constitua união estável até a presente data, consultor de vendas externas, portador da Cédula de Identidade nº 6090895357-SSP/RS, inscrito no CPF sob nº 001.201.310-21, residente e domiciliado na Rua João Mora, nº não informado, Cavahada, na Cidade de Porto Alegre, Estado do Rio Grande do Sul; com



SERVIÇO DISTRITAL DA BARREIRINHA  
Av. Anita Garibaldi, 1142 - Curitiba-PR  
CEP: 80540-400  
Telefone: (41) 3077-3008  
Site: www.cartoriodabarreirinha.com.br

**S** SERVIÇO DISTRITAL  
DA BARREIRINHA



cbc9-c093-7a3d-9132  
8df3-e994-ea9a-d65b  
www.cartoriodabarreirinha.com.br

Livro nº: 0343-P

Folha nº: 158

Prot. nº: 00153/2021

P. I. nº: 026801

FORO CENTRAL DA COMARCA DA REGIÃO METROPOLITANA DE CURITIBA

GIOVANA MANFRON DA FONSECA MANIGLIA  
TABELIÃ E REGISTRADORA

Identidade nº 292.012-3-SSP/SC, inscrito no CPF sob nº 862.745.899-53, residente e domiciliado na Rua Willy Beckett, nº 745, Alegre, na Cidade de Rio Negrinho, Estado do Santa Catarina; com endereço profissional, endereço eletrônico e telefone: não informados; **GILBERTO MAURO VALENGA**, brasileiro, maior casado, consultor de vendas, portador da Cédula de Identidade nº 3.356.709-0-SESP/PR, inscrito no CPF sob nº 548.872.679-91, residente e domiciliado na Rua João Machado, nº 110, Xaxim, na Cidade de Curitiba, Estado do Paraná; com endereço profissional, endereço eletrônico e telefone: não informados; **HERICLES DOUGLAS DE LIMA CAMPOS**, brasileiro, maior, casado, consultor de vendas, portador da Cédula de Identidade nº 13.213.355-7-SSP/PR, inscrito no CPF sob nº 084.049.089-58, residente e domiciliado na Rua Camaçari, nº 244, Jardim Itaparica, na Cidade de Maringá, Estado do Paraná; com endereço profissional, endereço eletrônico e telefone: não informados; **JAKSON DE OLIVEIRA**, brasileiro, maior, casado, consultor de vendas, portador da Cédula de Identidade nº 4.284.711-9-SSP/PR, inscrito no CPF sob nº 705.065.669-00, residente e domiciliado na Rua Monaco, nº 240, Jardim Igapó, na Cidade de Curitiba, Estado do Paraná; com endereço profissional, endereço eletrônico e telefone: não informados; **JONATAN KRATINA LENCINA**, brasileiro, maior, casado, consultor de vendas, portador da Cédula de Identidade nº 708.410.343-6-SSP/RS, inscrito no CPF sob nº 004.000.700-65, residente e domiciliado na Rua Maria de Lourdes Martins, nº 484, casa 2, Potecas, na Cidade de São José, Estado do Santa Catarina; com endereço profissional, endereço eletrônico e telefone: não informados; **JOSE MARCOS FERREIRA**, brasileiro, maior, casado, supervisor, portador da Cédula de Identidade nº M302.367-8-SSP/MG, inscrito no CPF sob nº 527.619.246-49, residente e domiciliado na Rua Onze, nº 345, Granja Verde, na Cidade de Betim, Estado do Minas Gerais; com endereço profissional, endereço eletrônico e telefone: não informados; **LEANDRO ALMADA GONÇALVES**, brasileiro, maior, casado, consultor de vendas, portador da Cédula de Identidade nº 40.573.145-21-SSP/RS, inscrito no CPF sob nº 688.312.420-91, residente e domiciliado na Rua Doutor Vicente Russomano, nº 45, na Cidade de Pelotas, Estado do Rio Grande do Sul; com endereço profissional, endereço eletrônico e telefone: não informados; **LEANDRO REINALDO FILETO**, brasileiro, maior, consultor de vendas, portador da Cédula de Identidade nº 7.061.343-3-SSP/PR, inscrito no CPF sob nº 004.288.139-09, residente e domiciliado na Rua Jaime Galmacci, nº 99, Jardim Pacaembu, na Cidade de Londrina, Estado do Paraná; com endereço profissional, endereço eletrônico e telefone: não informados; **LEANDRO DE SOUZA MACHADO**, brasileiro, maior, casado, consultor de vendas, portador da Cédula de Identidade nº 10.369.549-05-SSP/PR, inscrito no CPF sob nº 526.391.690-68, residente e domiciliado na Rua São Nicolau, nº 293, Estancia Velha, na Cidade de Canoas, Estado do Rio Grande do Sul; com endereço profissional, endereço eletrônico e telefone: não informados; **LEONARDO MARONESI DA SILVA**, brasileiro, maior, casado, consultor de vendas, portador da Cédula de Identidade nº 6078008569-SSP/RS, inscrito no CPF sob nº 018.152.580-12, residente e domiciliado na Rua Pedro João da Silva, nº 271, Santa Terezinha, na Cidade de Carazinho, Estado do Rio Grande do Sul; com endereço profissional, endereço eletrônico e telefone: não informados; **LUCIANO TADEU CUNHA CHIBINSKI**, brasileiro, maior, consultor de vendas, portador da Cédula de Identidade nº 5.862.946-1-SSP/PR, inscrito no CPF sob nº 957.539.409-78, residente e domiciliado na Rua Lagoa Rodrigo de Freitas, nº 230, Oficinas, na Cidade de Ponta Grossa, Estado do Paraná; com endereço profissional, endereço eletrônico e telefone: não informados; **MARAISA ANGELICA DOMINGUES**

SERVIÇO DISTRITAL DA BARREIRINHA  
Av. Anita Garibaldi, 1142 - Curitiba-PR  
CEP: 80540-400  
Telefone: (41) 3077-3008  
Site: www.cartoriobarreirinha.com.br

**SERVIÇO DISTRITAL  
DA BARREIRINHA**



cbc9-c983-7a3d-9132  
8df3-f994-fe9a-d65b  
www.cartoriobarreirinha.com.br

Livro nº: 0343-P

Folha nº: 159

Prot. nº: 00153/2021

FORO CENTRAL DA COMARCA DA REGIÃO METROPOLITANA DE CURITIBA

GIOVANA MANFRON DA FONSECA MANIGLIA  
TABELIÃ E REGISTRADORA

P. L. nº: 026801

constitua união estável até a presente data, analista comercial, portador da Cédula de Identidade nº 3913619-SSP/SC, inscrito no CPF sob nº 036.798.269-23, residente e domiciliado na Rua João Bernardino da Rosa, nº 901, Pedra, na Cidade de Palhoça, Estado do Santa Catarina; com endereço profissional, endereço eletrônico e telefone: não informados; **MARCELO FRANCIS PEGORARO**, brasileiro, maior, consultor de vendas, portador da Cédula de Identidade nº 6.083.981-6-SSP/PR, inscrito no CPF sob nº 007.883.169-58, residente e domiciliado na Rua Pedro Caldato, nº 264, Cadorin, na Cidade de Pato Branco, Estado do Paraná; com endereço profissional, endereço eletrônico e telefone: não informados; **MARCIEL PAIM DE ALMEIDA**, brasileiro, maior, solteiro, sem qualquer vínculo que constitua união estável até a presente data, consultor de vendas, portador da Cédula de Identidade nº 8.674.516-0-SSP/PR, inscrito no CPF sob nº 057.450.359-51, residente e domiciliado na Rua Vinicius de Moraes, nº 378, São Cristóvão, na Cidade de Guarapuava, Estado do Paraná; com endereço profissional, endereço eletrônico e telefone: não informados; **MÁRCIO BARBOSA DA SILVA**, brasileiro, maior, casado, consultor de vendas, portador da Cédula de Identidade nº 3.706.097-SSP/SC, inscrito no CPF sob nº 024.145.279-19, residente e domiciliado na Rua Antonio Macedo, nº 603, na Cidade de Bocaina do Sul, Estado do Santa Catarina; com endereço profissional, endereço eletrônico e telefone: não informados; **MARCIO DA SILVA CARDOSO**, brasileiro, maior, casado, consultor de vendas, portador da Cédula de Identidade nº 6.672.138-8-SSPPR, inscrito no CPF sob nº 020.730.369-02, residente e domiciliado na Rua Mem De Sá, nº 1805, apto 03, , na Cidade de Maringá, Estado do Paraná; com endereço profissional, endereço eletrônico e telefone: não informados; **MARCIO FERNANDO ALVES**, brasileiro, maior, casado, consultor de vendas, portador da Cédula de Identidade nº 7.776.316-3-SESP/PR, inscrito no CPF sob nº 033.961.909-04, residente e domiciliado na Travessa Mônaco, nº 06, na Cidade de Telêmaco Borba, Estado do Paraná; com endereço profissional, endereço eletrônico e telefone: não informados; **OSIAS BATISTA PINTO**, brasileiro, maior, casado, consultor de vendas, portador da Cédula de Identidade nº 7.207.293-6-SSP/PR, inscrito no CPF sob nº 005.988.239-56, residente e domiciliado na Rua João Dembinski, nº 2380, apto 12, bloco B 14, Campo Comprido, na Cidade de Curitiba, Estado do Paraná; com endereço profissional, endereço eletrônico e telefone: não informados; **OSMAR ANTONIO MORES**, brasileiro, maior, solteiro, sem qualquer vínculo que constitua união estável até a presente data, vendedor, portador da Cédula de Identidade nº 45817946-SESP/PR, inscrito no CPF sob nº 606.152.659-87, residente e domiciliado na Avenida Tancredo Neves, s/n, na Cidade de Piratuba, Estado do Santa Catarina; com endereço profissional, endereço eletrônico e telefone: não informados; **PAULO CESAR FUSIGER**, brasileiro, maior, casado, consultor de vendas, portador da Cédula de Identidade nº 1794513-SSP/ES, inscrito no CPF sob nº 921.048.600-59, residente e domiciliado na Avenida das Torres, nº 186, Fag, casa 336, na Cidade de Cascavel, Estado do Paraná; com endereço profissional, endereço eletrônico e telefone: não informados; **RENATO ALVES DA COSTA**, brasileiro, maior, casado, consultor de vendas, portador da Cédula de Identidade nº 52850428-SSP/PR, inscrito no CPF sob nº 030.336.429-77, residente e domiciliado na Rua José Gabriel de Oliveira, nº 685, apto 1304, Aurora, na Cidade de Londrina, Estado do Paraná; com endereço profissional, endereço eletrônico e telefone: não informados; **RENATO DE OLIVEIRA FERREIRA AMADO**, brasileiro, maior, casado, consultor de vendas, portador da Cédula de Identidade nº 10.281.007-07-SSP/RS, inscrito no CPF sob nº 348.552.460-34, residente e

SERVIÇO DISTRITAL DA BARREIRINHA  
Av. Anita Garibaldi, 1142 - Curitiba-PR  
CEP: 80540-400  
Telefone: (41) 3077-3008  
Site: www.cartoriobarreirinha.com.br

**SB** SERVIÇO DISTRITAL  
DA BARREIRINHA



cb09-c083-7a3d-9132  
8d63-4994-6a9a-d65b  
www.cartoriobarreirinha.com.br

Livro nº: 0343-P

Folha nº: 160

Prot. nº: 00153/2021

P. I. nº: 026801

FORO CENTRAL DA COMARCA DA REGIÃO METROPOLITANA DE CURITIBA

GIOVANA MANFRON DA FONSECA MANIGLIA  
TABELIÃ E REGISTRADORA

profissional, endereço eletrônico e telefone: não informados; **ROBERTO PIRES GRANGE**, brasileiro, maior, casado, consultor de vendas, portador da Cédula de Identidade nº 4.106.294-0-SSP/PR, inscrito no CPF sob nº 540.347.109-00, residente e domiciliado na Rua Pedreiro, nº 95, Jd Vale das Perobas II, na Cidade de Arapongas, Estado do Paraná; com endereço profissional, endereço eletrônico e telefone: não informados; **SILVIO KEITY KUREISHI**, brasileiro, maior, casado, consultor de vendas, portador da Cédula de Identidade nº 5.691.065-4-SSP/PR, inscrito no CPF sob nº 020.051.439-36, residente e domiciliado na Rua Pará, nº 32, apto 42, na Cidade de Curitiba, Estado do Paraná; com endereço profissional, endereço eletrônico e telefone: não informados; **TELMO GIRU PELLEGRINO**, brasileiro, maior, casado, consultor de vendas, portador da Cédula de Identidade nº 5.761.633-SSP/SC, inscrito no CPF sob nº 469.958.700-34, residente e domiciliado na Rua Pará, nº 32, apto 42, na Cidade de Curitiba, Estado do Paraná; com endereço profissional, endereço eletrônico e telefone: não informados; **UBIRAJARA DOS SANTOS RODRIGUES**, brasileiro, maior, solteiro, sem qualquer vínculo que constitua união estável até a presente data, consultor de vendas, portador da Cédula de Identidade nº 60.395.372-84-SSP/RS, inscrito no CPF sob nº 493.549.900-10, residente e domiciliado na Rua Dr. Bozano, nº 580, Petrópolis, na Cidade de Passo Fundo, Estado do Rio Grande do Sul; com endereço profissional, endereço eletrônico e telefone: não informados; **VANDERLEI MORELLIS DOS SANTOS**, brasileiro, maior, solteiro, sem qualquer vínculo que constitua união estável até a presente data, consultor de vendas, portador da Cédula de Identidade nº 60.672.033-46-SSP/RS, inscrito no CPF sob nº 618.379.970-04, residente e domiciliado na Rua Dino Langaro, nº 80, Luis Cecci, na Cidade de Passo Fundo, Estado do Rio Grande do Sul; com endereço profissional, endereço eletrônico e telefone: não informados; **VOLNEI VALENDOLF**, brasileiro, maior, casado, consultor de vendas, portador da Cédula de Identidade nº 3406417-SSP/SC, inscrito no CPF sob nº 020.792.509-73, residente e domiciliado na Rua Artur Dambroso, nº 256, Centro, na Cidade de Xanxerê, Estado do Santa Catarina; com endereço profissional, endereço eletrônico e telefone: não informados; **WILLIAN SALVADOR SILVA**, brasileiro, maior, casado, consultor de vendas, portador da Cédula de Identidade nº 10.108.902-9-SSP/PR, inscrito no CPF sob nº 061.600.959-35, residente e domiciliado na Rua São Jerônimo, nº 340, apto 01 A, Centro, na Cidade de Londrina, Estado do Paraná; com endereço profissional, endereço eletrônico e telefone: não informados; aos quais conferem amplos e especiais poderes para os procuradores **ISOLADAMENTE**, representar a outorgante, em todas as modalidades de licitação, como seja, concorrência, tomadas de preços, pregões, convites, bem como em leilões para alienação de bens públicos realizados por órgãos da Administração Pública Direta ou Indireta, da esfera Federal, Estadual e Municipal, tais como: secretarias, repartições, autarquias, empresas públicas, sociedades de economia mista, prefeituras, fundações instituídas pelo poder público e administração dos portos, podendo para tanto, assinar e apresentar propostas de licitação para fornecimento ou aquisição de bens do ramo de comércio da Outorgante, e a documentação relativa à habilitação, assinar termos de concordância, de discordância e/ou de protesto para impugnação de propostas concorrentes perante as comissões designadas para o julgamento das licitações, inclusive recorrer à autoridade competente, efetuar lances em pregão, requerendo e assinando tudo o que necessário for a defesa dos interesses e direitos admitidos; e praticarem, finalmente, todos os demais atos necessários e indispensáveis ao fiel e cabal desempenho do presente mandato. A

SERVIÇO DISTRITAL DA BARREIRINHA  
Av. Anita Garibaldi, 1142 - Curitiba-PR  
CEP: 80540-400  
Telefone: (41) 3077-3008  
Site: www.cartoriodabarreirinha.com.br

**SB** SERVIÇO DISTRITAL  
DA BARREIRINHA



Livro nº: 0343-P

Folha nº: 161

Prot. nº: 00153/2021

P. I. nº: 026801

FORO CENTRAL DA COMARCA DA REGIÃO METROPOLITANA DE CURITIBA  
GIOVANA MANFRON DA FONSECA MANIGLIA  
TABELIÃ E REGISTRADORA

então, a sua validade. Pela Outorgantes, me foi dito, através e seu representante, finalmente, que aceita esta procuração em todos os seus termos, tal qual se acha redigida. Assim o disse, do que dou fé. **O PROCURADORES DEVERÃO PRESTAR CONTAS AOS REPRESENTANTES DA OUTORGANTE SEMPRE QUE FOREM SOLICITADOS.** Certifico que a qualificação dos procuradores, bem como a descrição dos dados objeto deste mandato, foram fornecidos pelos representantes da outorgante que declaram se responsabilizar civil e criminalmente por sua veracidade. E assim como disseram e acharam conforme, aceitam em todos os seus termos e da forma como foi redigido, é então assinado perante mim (aa) Elton Jorge Targa, Escrevente Substituto Legal, conforme Portaria nº 095/2020 da CGJ/PR que o digitei e conferi. Eu, Giovana Manfron da Fonseca Maniglia, Tabeliã, que o subscrevo e dou fé. Ato lançado no livro de protocolo geral sob nº 00153/2021 desta Serventia, em data de 11/01/2021. **Funrejus nº 1400000006472919-8**, no valor de R\$ 51,11.. (a.a) MAURILIO MULLER, MAURO BARROS DE ABREU. Nada Mais. Traslada na mesma data. Está conforme ao seu original ao qual me reporto e dou fé. Nada mais. Era o que se continha em dito instrumento, o qual foi por mim, Giovana Manfron da Fonseca Maniglia, Tabeliã e Registradora Titular, bem e fielmente transcrita de seu próprio original, por **CERTIDÃO**, que o fiz digitar, conferi, subscrevo, e da qual me reporto e dou fé. **CERTIDAO DE PROCURAÇÃO R\$ 8,68 ISS R\$ 0,40 V.R.C R\$ 40,00 FUNREJUS R\$ 2,49 FADEP R\$ 0,50 SELO FUNARPEN R\$ 0,90 BUSCAS CERTIDÕES R\$ 1,30 Total Certidão R\$ 14,27**  
,R\$ 8,68 ,R\$ 2,49 ,R\$ 0,90 ,R\$ 0,39 ,R\$ 0,49 ,R\$ 14,25

Em testº \_\_\_\_\_ da verdade.  
Curitiba, 14 de janeiro de 2021

Elton Jorge Targa

Escrevente Substituto Legal, conforme Portaria nº 095/2020 da CGJ/PR

**FUNARPEN - SELO DIGITAL Nº 0184024CEAA0000001051212**, Controle:  
**4KeTK.E71pZ.8wMws-6nTM8.ODR4** Valide esse selo em  
<https://horus.funarpen.com.br/Consulta>

SERVIÇO DISTRITAL DA BARREIRINHA  
Av. Anita Garibaldi, 1142 - Curitiba-PR  
CEP: 80540-400  
Telefone: (41) 3077-3008  
Site: www.cartoriodabarreirinha.com.br

## Pregão Eletrônico

987775.862021 .8314 .4676 .58037464370



PREFEITURA MUNICIPAL DE PLANALTO

## Ata de Realização do Pregão Eletrônico

Nº 00086/2021

Às 14:00 horas do dia 30 de dezembro de 2021, reuniram-se o Pregoeiro Oficial deste Órgão e respectivos membros da Equipe de Apoio, designados pelo instrumento legal 0142021 de 05/01/2021, em atendimento às disposições contidas na Lei nº 10.520 de 17 de julho de 2002 e no Decreto nº 10.024 de 20 de setembro de 2019, referente ao Processo nº 320/2021, para realizar os procedimentos relativos ao Pregão nº 00086/2021. Modo de disputa: Aberto. Objeto: A presente licitação do tipo de menor preço, a preços fixos, tem por objeto a aquisição do(s) EQUIPAMENTO(S) abaixo descrito(s) e de acordo com demais especificações constantes do ANEXO 07 - CARACTERÍSTICAS TÉCNICAS. ITEM: PÁ CARREGADEIRA SOBRE RODAS. QUANTIDADE: 02. PRAZO DE ENTREGA: 120 (cento e vinte) dias. VALOR TOTAL: R\$1.786.666,66 (Um milhão setecentos e oitenta e seis mil seiscentos e sessenta e seis reais e sessenta e seis centavos).. O Pregoeiro abriu a Sessão Pública em atendimento às disposições contidas no edital, divulgando as propostas recebidas. Abriu-se em seguida a fase de lances para classificação dos licitantes relativamente aos lances ofertados.

## Item: 1

**Descrição:** Carregadeira**Descrição Complementar:** Carregadeira Potência Operacional Máxima: 135 HP, Capacidade: 1,8 M3, Tipo Rodagem: Com Pneus**Tratamento Diferenciado:** -**Quantidade:** 2**Valor Máximo Aceitável:** R\$ 1.786.666,6600**Aplicabilidade Decreto 7174:** Não**Intervalo mínimo entre lances:** R\$ 100,00**Unidade de fornecimento:** Unidade**Situação:** Aceito e Habilitado**Aplicabilidade Margem de Preferência:** Não**Aceito para:** PARANA EQUIPAMENTOS S A, pelo melhor lance de R\$ 1.685.000,0000 .

## Histórico

## Item: 1 - Carregadeira

**Propostas** Participaram deste item as empresas abaixo relacionadas, com suas respectivas propostas.

(As propostas com \* na frente foram desclassificadas)

CNPJ/CPF	Fornecedor	ME/EPP Equiparada	Declaração ME/EPP	Quantidade	Valor Unit.	Valor Global	Data/Hora Registro
20.413.494/0001-43	OTMIZA COMERCIAL LTDA	Sim	Sim	2	R\$ 893.330,0000	R\$ 1.786.660,0000	30/12/2021 10:11:58
	<b>Marca:</b> UN Forklift UN656 <b>Fabricante:</b> UN Forklift <b>Modelo / Versão:</b> UN656 <b>Descrição Detalhada do Objeto Ofertado:</b> Carregadeira Potência Operacional: 220 HP, Capacidade: 2,7 M3, Tipo Rodagem: Com Pneus <b>Porte da empresa:</b> ME/EPP						
76.527.951/0001-85	PARANA EQUIPAMENTOS S A	Não	Não	2	R\$ 893.333,3300	R\$ 1.786.666,6600	29/12/2021 15:54:18
	<b>Marca:</b> CATERPILLAR <b>Fabricante:</b> CATERPILLAR <b>Modelo / Versão:</b> 938K <b>Descrição Detalhada do Objeto Ofertado:</b> Carregadeira Potência Operacional Máxima: 135 HP, Capacidade: 1,8 M3, Tipo Rodagem: Com Pneus, PROPOSTA EM ANEXO. <b>Porte da empresa:</b> Demais (Diferente de ME/EPP)						
29.644.666/0001-64	VENEZA EQUIPAMENTOS SUL COMERCIO LTDA	Não	Não	2	R\$ 893.333,3300	R\$ 1.786.666,6600	29/12/2021 18:14:50
	<b>Marca:</b> JOHN DEERE <b>Fabricante:</b> JOHN DEERE BRASIL <b>Modelo / Versão:</b> 624KII <b>Descrição Detalhada do Objeto Ofertado:</b> 02 (duas) Pás Carregadeiras sobress rodas, marca John Deere, modelo 624K - II, conforme solicitado edital <b>Porte da empresa:</b> Demais (Diferente de ME/EPP)						

**Lances** (Obs: lances com \* na frente foram excluídos pelo pregoeiro)

<b>Valor do Lance</b>	<b>CNPJ/CPF</b>	<b>Data/Hora Registro</b>
R\$ 1.786.666,6600	29.644.666/0001-64	30/12/2021 14:00:00:587
R\$ 1.786.666,6600	76.527.951/0001-85	30/12/2021 14:00:00:587
R\$ 1.786.660,0000	20.413.494/0001-43	30/12/2021 14:00:00:587
R\$ 1.786.500,0000	29.644.666/0001-64	30/12/2021 14:05:19:417
R\$ 1.786.000,0000	29.644.666/0001-64	30/12/2021 14:06:09:557
R\$ 1.785.800,0000	29.644.666/0001-64	30/12/2021 14:09:21:660
R\$ 1.786.400,0000	76.527.951/0001-85	30/12/2021 14:09:24:650
R\$ 1.785.700,0000	29.644.666/0001-64	30/12/2021 14:12:48:517
R\$ 1.785.500,0000	76.527.951/0001-85	30/12/2021 14:13:02:120
R\$ 1.785.315,3100	20.413.494/0001-43	30/12/2021 14:13:13:013
R\$ 1.784.000,0000	29.644.666/0001-64	30/12/2021 14:13:25:040
R\$ 1.783.823,7500	20.413.494/0001-43	30/12/2021 14:13:41:330
R\$ 1.783.600,0000	29.644.666/0001-64	30/12/2021 14:13:45:470
R\$ 1.783.481,6800	20.413.494/0001-43	30/12/2021 14:14:02:023
R\$ 1.782.000,0000	29.644.666/0001-64	30/12/2021 14:14:04:777
R\$ 1.781.885,1800	20.413.494/0001-43	30/12/2021 14:14:21:770
R\$ 1.781.000,0000	29.644.666/0001-64	30/12/2021 14:14:24:417
R\$ 1.780.819,0000	20.413.494/0001-43	30/12/2021 14:14:40:890
R\$ 1.780.000,0000	29.644.666/0001-64	30/12/2021 14:14:49:107
R\$ 1.779.831,8100	20.413.494/0001-43	30/12/2021 14:15:06:063
R\$ 1.779.500,0000	29.644.666/0001-64	30/12/2021 14:15:13:177
R\$ 1.779.381,9800	20.413.494/0001-43	30/12/2021 14:15:30:367
R\$ 1.779.000,0000	29.644.666/0001-64	30/12/2021 14:15:34:137
R\$ 1.778.868,7000	20.413.494/0001-43	30/12/2021 14:15:50:557
R\$ 1.778.500,0000	29.644.666/0001-64	30/12/2021 14:15:54:187
R\$ 1.778.369,3100	20.413.494/0001-43	30/12/2021 14:16:10:653
R\$ 1.777.500,0000	29.644.666/0001-64	30/12/2021 14:16:15:890
R\$ 1.777.349,7200	20.413.494/0001-43	30/12/2021 14:16:32:800
R\$ 1.777.000,0000	29.644.666/0001-64	30/12/2021 14:16:36:880
R\$ 1.776.897,0800	20.413.494/0001-43	30/12/2021 14:16:53:950
R\$ 1.775.000,0000	29.644.666/0001-64	30/12/2021 14:17:04:143
R\$ 1.774.875,9600	20.413.494/0001-43	30/12/2021 14:17:21:177
R\$ 1.774.000,0000	29.644.666/0001-64	30/12/2021 14:17:25:620
R\$ 1.773.800,9700	20.413.494/0001-43	30/12/2021 14:17:42:353
R\$ 1.772.500,0000	29.644.666/0001-64	30/12/2021 14:18:01:073
R\$ 1.772.313,0600	20.413.494/0001-43	30/12/2021 14:18:17:667
R\$ 1.771.000,0000	29.644.666/0001-64	30/12/2021 14:18:20:387
R\$ 1.770.850,3400	20.413.494/0001-43	30/12/2021 14:18:36:827
R\$ 1.770.000,0000	29.644.666/0001-64	30/12/2021 14:18:39:747
R\$ 1.769.500,0000	29.644.666/0001-64	30/12/2021 14:18:51:260
R\$ 1.769.310,4100	20.413.494/0001-43	30/12/2021 14:19:07:023
R\$ 1.769.000,0000	29.644.666/0001-64	30/12/2021 14:19:10:763
R\$ 1.768.500,0000	29.644.666/0001-64	30/12/2021 14:19:23:310
R\$ 1.768.000,0000	29.644.666/0001-64	30/12/2021 14:19:34:527
R\$ 1.767.843,6300	20.413.494/0001-43	30/12/2021 14:19:50:367
R\$ 1.767.500,0000	29.644.666/0001-64	30/12/2021 14:19:54:967
R\$ 1.766.500,0000	29.644.666/0001-64	30/12/2021 14:20:04:270
R\$ 1.766.000,0000	29.644.666/0001-64	30/12/2021 14:20:12:753
R\$ 1.765.882,3300	20.413.494/0001-43	30/12/2021 14:20:28:697
R\$ 1.765.600,0000	29.644.666/0001-64	30/12/2021 14:20:29:487
R\$ 1.765.000,0000	29.644.666/0001-64	30/12/2021 14:20:41:097
R\$ 1.764.855,6600	20.413.494/0001-43	30/12/2021 14:20:56:857
R\$ 1.764.500,0000	29.644.666/0001-64	30/12/2021 14:20:57:073
R\$ 1.764.327,0600	20.413.494/0001-43	30/12/2021 14:21:12:963
R\$ 1.763.800,0000	29.644.666/0001-64	30/12/2021 14:21:17:350
R\$ 1.763.400,0000	29.644.666/0001-64	30/12/2021 14:21:30:650

R\$ 1.763.276,7300	20.413.494/0001-43	30/12/2021 14:21:46:183
R\$ 1.762.500,0000	29.644.666/0001-64	30/12/2021 14:21:58:753
R\$ 1.762.000,0000	29.644.666/0001-64	30/12/2021 14:22:10:970
R\$ 1.761.875,0400	20.413.494/0001-43	30/12/2021 14:22:26:320
R\$ 1.761.500,0000	29.644.666/0001-64	30/12/2021 14:22:49:020
R\$ 1.761.000,0000	29.644.666/0001-64	30/12/2021 14:23:02:933
R\$ 1.760.824,2700	20.413.494/0001-43	30/12/2021 14:23:18:527
R\$ 1.759.000,0000	29.644.666/0001-64	30/12/2021 14:23:25:687
R\$ 1.758.882,3600	20.413.494/0001-43	30/12/2021 14:23:41:717
R\$ 1.758.500,0000	29.644.666/0001-64	30/12/2021 14:23:46:023
R\$ 1.757.500,0000	29.644.666/0001-64	30/12/2021 14:23:59:960
R\$ 1.757.391,7400	20.413.494/0001-43	30/12/2021 14:24:15:897
R\$ 1.756.800,0000	29.644.666/0001-64	30/12/2021 14:24:22:377
R\$ 1.756.621,4800	20.413.494/0001-43	30/12/2021 14:24:37:960
R\$ 1.756.000,0000	29.644.666/0001-64	30/12/2021 14:24:41:783
R\$ 1.755.853,9300	20.413.494/0001-43	30/12/2021 14:24:57:193
R\$ 1.755.700,0000	29.644.666/0001-64	30/12/2021 14:25:00:883
R\$ 1.755.000,0000	29.644.666/0001-64	30/12/2021 14:25:14:340
R\$ 1.784.900,0000	76.527.951/0001-85	30/12/2021 14:25:19:700
R\$ 1.754.827,3000	20.413.494/0001-43	30/12/2021 14:25:35:190
R\$ 1.754.000,0000	29.644.666/0001-64	30/12/2021 14:25:39:013
R\$ 1.753.870,5600	20.413.494/0001-43	30/12/2021 14:25:54:237
R\$ 1.753.600,0000	29.644.666/0001-64	30/12/2021 14:25:57:937
R\$ 1.753.420,2500	20.413.494/0001-43	30/12/2021 14:26:13:337
R\$ 1.753.000,0000	29.644.666/0001-64	30/12/2021 14:26:20:797
R\$ 1.752.893,3000	20.413.494/0001-43	30/12/2021 14:26:36:513
R\$ 1.750.000,0000	29.644.666/0001-64	30/12/2021 14:26:42:010
R\$ 1.749.857,3000	20.413.494/0001-43	30/12/2021 14:26:57:660
R\$ 1.745.000,0000	29.644.666/0001-64	30/12/2021 14:27:09:127
R\$ 1.744.871,5700	20.413.494/0001-43	30/12/2021 14:27:24:773
R\$ 1.744.700,0000	29.644.666/0001-64	30/12/2021 14:27:37:770
R\$ 1.744.560,6600	20.413.494/0001-43	30/12/2021 14:27:53:870
R\$ 1.744.300,0000	29.644.666/0001-64	30/12/2021 14:28:02:740
R\$ 1.744.193,1000	20.413.494/0001-43	30/12/2021 14:28:18:043
R\$ 1.743.000,0000	29.644.666/0001-64	30/12/2021 14:28:21:477
R\$ 1.742.896,4100	20.413.494/0001-43	30/12/2021 14:28:37:180
R\$ 1.742.000,0000	29.644.666/0001-64	30/12/2021 14:28:39:813
R\$ 1.741.862,4800	20.413.494/0001-43	30/12/2021 14:28:55:347
R\$ 1.741.000,0000	29.644.666/0001-64	30/12/2021 14:28:58:630
R\$ 1.740.869,9600	20.413.494/0001-43	30/12/2021 14:29:14:480
R\$ 1.740.000,0000	29.644.666/0001-64	30/12/2021 14:29:20:757
R\$ 1.739.835,0900	20.413.494/0001-43	30/12/2021 14:29:36:653
R\$ 1.739.000,0000	29.644.666/0001-64	30/12/2021 14:29:47:207
R\$ 1.738.852,0700	20.413.494/0001-43	30/12/2021 14:30:02:853
R\$ 1.738.500,0000	29.644.666/0001-64	30/12/2021 14:30:15:253
R\$ 1.738.388,7500	20.413.494/0001-43	30/12/2021 14:30:31:080
R\$ 1.737.700,0000	29.644.666/0001-64	30/12/2021 14:30:48:300
R\$ 1.737.525,0200	20.413.494/0001-43	30/12/2021 14:31:04:323
R\$ 1.737.000,0000	29.644.666/0001-64	30/12/2021 14:31:04:893
R\$ 1.736.832,0900	20.413.494/0001-43	30/12/2021 14:31:20:387
R\$ 1.735.000,0000	29.644.666/0001-64	30/12/2021 14:31:32:563
R\$ 1.734.896,0700	20.413.494/0001-43	30/12/2021 14:31:48:580
R\$ 1.734.000,0000	29.644.666/0001-64	30/12/2021 14:31:56:190
R\$ 1.733.892,3600	20.413.494/0001-43	30/12/2021 14:32:11:880
R\$ 1.784.450,0000	76.527.951/0001-85	30/12/2021 14:32:31:087
R\$ 1.733.000,0000	29.644.666/0001-64	30/12/2021 14:32:42:873
R\$ 1.732.849,2300	20.413.494/0001-43	30/12/2021 14:32:59:083
R\$ 1.732.500,0000	29.644.666/0001-64	30/12/2021 14:33:04:417

R\$ 1.732.395,9600	20.413.494/0001-43	30/12/2021 14:33:20:200
R\$ 1.732.000,0000	29.644.666/0001-64	30/12/2021 14:33:29:113
R\$ 1.731.851,8400	20.413.494/0001-43	30/12/2021 14:33:45:353
R\$ 1.731.500,0000	29.644.666/0001-64	30/12/2021 14:34:16:627
R\$ 1.731.373,8300	20.413.494/0001-43	30/12/2021 14:34:32:647
R\$ 1.730.000,0000	29.644.666/0001-64	30/12/2021 14:34:50:870
R\$ 1.729.826,0100	20.413.494/0001-43	30/12/2021 14:35:06:773
R\$ 1.729.700,0000	29.644.666/0001-64	30/12/2021 14:35:16:403
R\$ 1.729.539,2400	20.413.494/0001-43	30/12/2021 14:35:31:860
R\$ 1.728.000,0000	29.644.666/0001-64	30/12/2021 14:35:48:223
R\$ 1.727.834,6200	20.413.494/0001-43	30/12/2021 14:36:03:967
R\$ 1.727.500,0000	29.644.666/0001-64	30/12/2021 14:36:13:720
R\$ 1.727.315,6700	20.413.494/0001-43	30/12/2021 14:36:29:067
R\$ 1.783.900,0000	76.527.951/0001-85	30/12/2021 14:37:29:843
R\$ 1.726.000,0000	29.644.666/0001-64	30/12/2021 14:37:54:567
R\$ 1.725.861,4800	20.413.494/0001-43	30/12/2021 14:38:10:467
R\$ 1.782.850,0000	76.527.951/0001-85	30/12/2021 14:39:02:547
R\$ 1.725.500,0000	76.527.951/0001-85	30/12/2021 14:39:40:737
R\$ 1.725.324,4300	20.413.494/0001-43	30/12/2021 14:39:57:133
R\$ 1.725.000,0000	76.527.951/0001-85	30/12/2021 14:40:08:727
R\$ 1.724.867,8500	20.413.494/0001-43	30/12/2021 14:40:24:323
R\$ 1.724.000,0000	76.527.951/0001-85	30/12/2021 14:40:30:353
R\$ 1.723.816,9800	20.413.494/0001-43	30/12/2021 14:40:46:470
R\$ 1.723.000,0000	76.527.951/0001-85	30/12/2021 14:40:53:143
R\$ 1.722.838,0600	20.413.494/0001-43	30/12/2021 14:41:08:613
R\$ 1.720.000,0000	76.527.951/0001-85	30/12/2021 14:41:18:370
R\$ 1.719.806,3600	20.413.494/0001-43	30/12/2021 14:41:34:690
R\$ 1.719.000,0000	76.527.951/0001-85	30/12/2021 14:41:41:800
R\$ 1.718.803,7100	20.413.494/0001-43	30/12/2021 14:41:57:763
R\$ 1.717.000,0000	76.527.951/0001-85	30/12/2021 14:42:03:110
R\$ 1.716.819,9700	20.413.494/0001-43	30/12/2021 14:42:18:840
R\$ 1.715.000,0000	76.527.951/0001-85	30/12/2021 14:42:22:453
R\$ 1.714.838,9300	20.413.494/0001-43	30/12/2021 14:42:37:887
R\$ 1.713.000,0000	76.527.951/0001-85	30/12/2021 14:42:44:020
R\$ 1.712.885,6300	20.413.494/0001-43	30/12/2021 14:42:59:977
R\$ 1.711.000,0000	76.527.951/0001-85	30/12/2021 14:43:07:593
R\$ 1.710.890,3200	20.413.494/0001-43	30/12/2021 14:43:23:057
R\$ 1.710.000,0000	76.527.951/0001-85	30/12/2021 14:43:31:023
R\$ 1.709.814,2700	20.413.494/0001-43	30/12/2021 14:43:47:350
R\$ 1.708.000,0000	76.527.951/0001-85	30/12/2021 14:43:56:650
R\$ 1.707.850,0800	20.413.494/0001-43	30/12/2021 14:44:12:357
R\$ 1.706.000,0000	76.527.951/0001-85	30/12/2021 14:44:21:530
R\$ 1.705.848,2900	20.413.494/0001-43	30/12/2021 14:44:37:453
R\$ 1.704.000,0000	76.527.951/0001-85	30/12/2021 14:44:40:277
R\$ 1.703.865,8700	20.413.494/0001-43	30/12/2021 14:44:56:523
R\$ 1.702.000,0000	76.527.951/0001-85	30/12/2021 14:45:00:517
R\$ 1.701.810,0600	20.413.494/0001-43	30/12/2021 14:45:16:597
R\$ 1.700.000,0000	76.527.951/0001-85	30/12/2021 14:45:19:253
R\$ 1.699.870,8400	20.413.494/0001-43	30/12/2021 14:45:25:617
R\$ 1.698.000,0000	76.527.951/0001-85	30/12/2021 14:45:32:850
R\$ 1.697.805,1500	20.413.494/0001-43	30/12/2021 14:45:38:653
R\$ 1.696.000,0000	76.527.951/0001-85	30/12/2021 14:45:56:920
R\$ 1.695.886,4800	20.413.494/0001-43	30/12/2021 14:46:02:753
R\$ 1.694.000,0000	76.527.951/0001-85	30/12/2021 14:46:10:010
R\$ 1.693.850,5900	20.413.494/0001-43	30/12/2021 14:46:15:807
R\$ 1.692.000,0000	76.527.951/0001-85	30/12/2021 14:46:22:660
R\$ 1.691.882,4700	20.413.494/0001-43	30/12/2021 14:46:28:927
R\$ 1.690.000,0000	76.527.951/0001-85	30/12/2021 14:46:36:567



**Desempate de Lances ME/EPP**

CPF/CNPJ	Data/Hora Inicial Desempate	Data/Hora Final Desempate	Situação do Lance	Valor do Lance
20.413.494/0001-43	30/12/2021 14:50:31:067	30/12/2021 14:52:08:310	Fornecedor enviou lance	R\$ 1.684.800,0000

**Eventos do Item**

Evento	Data	Observações
Abertura	30/12/2021 14:05:01	Item aberto.
Encerramento etapa aberta	30/12/2021 14:50:31	Encerrada etapa aberta do item.
Desempate - Início do desempate	30/12/2021 14:50:31	Item está em 1º desempate Me/Epp, aguardando lance.
Desempate - Encerramento do desempate	30/12/2021 14:52:08	O Item teve o 1º desempate Me/Epp encerrado. O fornecedor OTMIZA COMERCIAL LTDA, CPF/CNPJ: 20.413.494/0001-43 enviou um lance no valor de no valor de R\$ 1.684.800,0000.
Encerramento	30/12/2021 14:52:08	Item encerrado.
Abertura do prazo - Convocação anexo	30/12/2021 16:16:54	Convocado para envio de anexo o fornecedor OTMIZA COMERCIAL LTDA, CNPJ/CPF: 20.413.494/0001-43.
Encerramento do prazo - Convocação anexo	30/12/2021 16:20:15	Encerrado o prazo de Convocação de Anexo pelo fornecedor OTMIZA COMERCIAL LTDA, CNPJ/CPF: 20.413.494/0001-43.
Abertura do prazo - Convocação anexo	30/12/2021 16:34:26	Convocado para envio de anexo o fornecedor OTMIZA COMERCIAL LTDA, CNPJ/CPF: 20.413.494/0001-43.
Encerramento do prazo - Convocação anexo	03/01/2022 15:26:53	Encerrado o prazo de Convocação de Anexo pelo fornecedor OTMIZA COMERCIAL LTDA, CNPJ/CPF: 20.413.494/0001-43.
Abertura do prazo - Convocação anexo	05/01/2022 09:28:54	Convocado para envio de anexo o fornecedor PARANA EQUIPAMENTOS S A, CNPJ/CPF: 76.527.951/0001-85.
Recusa de proposta	05/01/2022 09:30:09	Recusa da proposta. Fornecedor: OTMIZA COMERCIAL LTDA, CNPJ/CPF: 20.413.494/0001-43, pelo melhor lance de R\$ 1.684.800,0000. Motivo: Pedido de desclassificação por parte do fornecedor. ofertaram item que não atende aos requisitos.
Encerramento do prazo - Convocação anexo	05/01/2022 10:06:58	Encerrado o prazo de Convocação de Anexo pelo fornecedor PARANA EQUIPAMENTOS S A, CNPJ/CPF: 76.527.951/0001-85.
Aceite de proposta	05/01/2022 10:12:27	Aceite individual da proposta. Fornecedor: PARANA EQUIPAMENTOS S A, CNPJ/CPF: 76.527.951/0001-85, pelo melhor lance de R\$ 1.685.000,0000.
Habilitação de fornecedor	05/01/2022 10:12:36	Habilitação em grupo de propostas. Fornecedor: PARANA EQUIPAMENTOS S A - CNPJ/CPF: 76.527.951/0001-85

**Não existem intenções de recurso para o item**

**Troca de Mensagens**

	Data	Mensagem
Sistema	30/12/2021 14:00:00	A sessão pública está aberta. Nesta compra foi realizada a análise de propostas automática e todas foram classificadas para a fase de lances. Até 20 itens poderão estar em disputa simultaneamente e o período de abertura para disputa será entre 08:00 e 11:30 e entre 13:30 e 18:00. Haverá aviso prévio de abertura dos itens de 5 minutos. Mantenham-se conectados.
Sistema	30/12/2021 14:00:01	A abertura do item 1 para lances está agendada para daqui a 5 minutos. Mantenham-se conectados.
Pregoeiro	30/12/2021 14:01:00	Boa tarde, Estamos iniciando a Sessão de Abertura do Pregão Eletrônico nº 086/2021. Alguns avisos importantes:
Pregoeiro	30/12/2021 14:01:10	O modo de disputa será o modo "ABERTO", em que os licitantes deverão apresentar lances públicos e sucessivos, com prorrogações.
Pregoeiro	30/12/2021 14:01:21	Importante salientar que nos preços cotados na proposta deverão estar inclusos todos os valores incidentes, tais como taxas, impostos, contribuições, fretes e carretos, inclusive o ICMS, de forma que o objeto do certame não tenha ônus para o Município de Planalto.

Pregoeiro	30/12/2021 14:01:31	Compete ao Licitante acompanhar as operações no Sistema Eletrônico, sendo responsável pelo ônus decorrente da perda de negócios diante da inobservância de qualquer mensagem enviada ou emitida pelo Sistema ou de sua desconexão.
Pregoeiro	30/12/2021 14:01:41	Peço que prestem atenção a TODAS as Condições previstas no Edital deste Pregão, especialmente quanto à documentação de habilitação, que de acordo com Art. 26 do Decreto nº 10.024/19, não é mais possível inserir documentos. Bem como, quanto a proposta ajustada ao lance final deve ser inserida no sistema COMPRASNET após solicitação pela pregoeira.
Pregoeiro	30/12/2021 14:01:53	E conforme Art. 43 §2º do Decreto nº 10.024/19, na hipótese de necessidade de envio de documentos COMPLEMENTARES após o julgamento da proposta, os documentos deverão ser apresentados em formato digital, via sistema, no prazo definido no edital e chat, após solicitação do pregoeiro no sistema eletrônico, observado o prazo disposto no § 2º do art. 38.
Sistema	30/12/2021 14:05:01	O item 1 foi aberto. Solicitamos o envio de lances.
Sistema	30/12/2021 14:50:31	O item 1 terá desempate Me/Epp do lance. Mantenham-se conectados.
Sistema	30/12/2021 14:50:31	Sr. Fornecedor OTMIZA COMERCIAL LTDA, CPF/CNPJ 20.413.494/0001-43, em cumprimento à Lei Complementar 123 de 14/12/2006, você poderá enviar ou desistir de apresentar lance final e único para o item 1 até às 14:55:31 do dia 30/12/2021. Acesse a Sala de Disputa.
Sistema	30/12/2021 14:52:08	O item 1 teve o 1º desempate Me/Epp encerrado. O fornecedor OTMIZA COMERCIAL LTDA, CPF/CNPJ 20.413.494/0001-43 enviou um lance no valor de R\$ 1.684.800,0000.
Sistema	30/12/2021 14:52:08	O item 1 está encerrado.
Sistema	30/12/2021 14:52:15	Será iniciada a etapa de Julgamento de Propostas. Favor acompanhar através da funcionalidade "Acompanhar julgamento/habilitação/admissibilidade.
Pregoeiro	30/12/2021 14:54:04	Senhores licitantes, por favor, aguardem enquanto verifico o SICAF, e posteriormente aos documentos de Habilitação e Proposta inicial anexadas.
Pregoeiro	30/12/2021 14:54:46	Nova comunicação será realizada dentro de alguns instantes.
Pregoeiro	30/12/2021 14:54:55	Peço que aguardem logados, visto que após encerrar a conferência dos documentos, estarei convocando para envio da PROPOSTA FINAL ATUALIZADA (item 11 do edital) cedendo o prazo de 02 (duas) horas para envio destas.
Pregoeiro	30/12/2021 16:11:53	Em análise a documentação apresentada pela empresa previamente vencedora do certame, OTMIZA COMERCIAL LTDA, será concedido o prazo de 05 dias uteis para apresentação de certidão negativa ou positiva com efeito de negativa relativa a Fazenda Municipal, de acordo com o item 7 do edital.
Pregoeiro	30/12/2021 16:14:54	Intime-se a empresa licitante OTMIZA COMERCIAL LTDA, para que em 05 dias apresente declaração de faturamento bruto para o ano de 2021 não excedente a 4.8 milhões, devidamente assinada por responsável técnico (contador), a qual deverá estar acompanhada das respectivas notas fiscais emitidas pela empresa entre o período compreendido a 01/01/2021 a 31/12/2021.
Pregoeiro	30/12/2021 16:15:48	Após este prazo se dará segmento ao certame.
Pregoeiro	30/12/2021 16:16:18	A documentação deverá ser anexada em campo próprio do sistema.
Pregoeiro	30/12/2021 16:16:46	Tenham todos um feliz ano novo.
Sistema	30/12/2021 16:16:54	Senhor fornecedor OTMIZA COMERCIAL LTDA, CNPJ/CPF: 20.413.494/0001-43, solicito o envio do anexo referente ao ítem 1.
Sistema	30/12/2021 16:20:15	Senhor Pregoeiro, o fornecedor OTMIZA COMERCIAL LTDA, CNPJ/CPF: 20.413.494/0001-43, enviou o anexo para o ítem 1.
Pregoeiro	30/12/2021 16:34:18	Senhor licitante OTMIZA COMERCIAL LTDA, a convocação do anexo foi feita para anexar a documentação solicitada, a proposta reajustada será solicitada em outro momento.
Sistema	30/12/2021 16:34:26	Senhor fornecedor OTMIZA COMERCIAL LTDA, CNPJ/CPF: 20.413.494/0001-43, solicito o envio do anexo referente ao ítem 1.
Sistema	03/01/2022 15:26:53	Senhor Pregoeiro, o fornecedor OTMIZA COMERCIAL LTDA, CNPJ/CPF: 20.413.494/0001-43, enviou o anexo para o ítem 1.
Pregoeiro	05/01/2022 09:00:19	Bom dia a todos, daremos continuidade ao Pregão nº86/2021.
Pregoeiro	05/01/2022 09:01:37	Recebemos na tarde de ontem o pedido de desclassificação por parte da empresa OTMIZA COMERCIAL LTDA
Pregoeiro	05/01/2022 09:02:09	No email a empresa coloca: Após análise criteriosa do equipamento ofertado, solicitamos desclassificação da proposta tendo em vista que ofertamos equipamento UN 656 o que não atende alguns itens do Edital. O correto seria ofertar a PÁ CARREGADEIRA UN656B, onde mesmo assim, haveria uma pequena diferença na capacidade da CAÇAMBA. (2,2m cúbicos).
Pregoeiro	05/01/2022 09:03:02	Portanto, passa para a segunda colocada, a negociação de preços e análise da documentação anexada.

05/01/2022 10:59

Compras.gov.br - O SITE DE COMPRAS DO GOVERNO

Pregoeiro

05/01/2022  
09:04:09

Para PARANA EQUIPAMENTOS S A - É possível redução no valor do item?

76.527.951/0001-85

05/01/2022  
09:24:46

Bom dia. Não dispomos de margem para redução no valor dos equipamentos ofertados neste lote. Agradecemos a compreensão.

Pregoeiro

05/01/2022  
09:27:30

Para PARANA EQUIPAMENTOS S A - Ok

Pregoeiro

05/01/2022  
09:28:34

A empresa convocada possui 02 (duas) horas úteis para envio da proposta ajustada, Caso haja necessidade de prorrogação dos prazos estabelecidos, peço aos senhores que encaminhem as solicitações e justificativas através do e-mail licitacao@planalto.pr.gov.br

Pregoeiro

05/01/2022  
09:28:47

Solicito a proposta reajustada de acordo com o último lance, com o prazo de envio de 02 (duas) horas, conforme item 11.1 do edital.

Sistema

05/01/2022  
09:28:54

Senhor fornecedor PARANA EQUIPAMENTOS S A, CNPJ/CPF: 76.527.951/0001-85, solicito o envio do anexo referente ao item 1.

Sistema

05/01/2022  
10:06:58

Senhor Pregoeiro, o fornecedor PARANA EQUIPAMENTOS S A, CNPJ/CPF: 76.527.951/0001-85, enviou o anexo para o item 1.

Pregoeiro

05/01/2022  
10:11:37

A análise da documentação e proposta ajustada de preços da proponente provisoriamente declarada vencedora do certame foi finalizada, e, verificou-se que a empresa enviou toda a documentação, conforme solicita o edital.

Pregoeiro

05/01/2022  
10:11:47

Cumpra salientar que, de modo a privilegiar o interesse público desta Administração, o princípio de competitividade e de vinculação ao instrumento convocatório, cumpre a todos os itens do edital. Sempre ao fim da sessão, peço atenção dos licitantes, principalmente os desclassificados/inabilitados para que não ocorra o mesmo em próximos certames.

Pregoeiro

05/01/2022  
10:12:16

Agora será realizada a HABILITAÇÃO da proponente, e em ato contínuo será aberto o prazo para intenção de recurso, a qual, caso haja, deve ser motivada conforme a legalidade.

Sistema

05/01/2022  
10:12:38

Srs. Fornecedores, está aberto o prazo para registro de intenção de recursos para os itens/grupos na situação de 'aceito e habilitado' ou 'cancelado no julgamento'.

Pregoeiro

05/01/2022  
10:12:50

Foi informado o prazo final para registro de intenção de recursos: 05/01/2022 às 10:45:00.

#### Eventos do Pregão

Evento	Data/Hora	Observações
Alteração equipe	27/12/2021 11:25:54	
Abertura da sessão pública	30/12/2021 14:00:00	Abertura da sessão pública
Julgamento de propostas	30/12/2021 14:52:14	Início da etapa de julgamento de propostas
Suspensão administrativa	04/01/2022 15:16:19	Previsão de reabertura: 05/01/2022 09:00:00; Suspensa para conferencia de documentação
Reativação	05/01/2022 08:58:55	
Abertura do prazo	05/01/2022 10:12:38	Abertura de prazo para intenção de recurso
Fechamento do prazo	05/01/2022 10:12:50	Fechamento de prazo para registro de intenção de recurso: 05/01/2022 às 10:45:00.

Após encerramento da Sessão Pública, os licitantes melhores classificados foram declarados vencedores dos respectivos itens. Foi divulgado o resultado da Sessão Pública e foi concedido o prazo recursal conforme preconiza o artigo 45, do Decreto 10.024 de 20 de setembro de 2019. Nada mais havendo a declarar, foi encerrada a sessão às 10:59 horas do dia 05 de janeiro de 2022, cuja ata foi lavrada e assinada pelo Pregoeiro e Equipe de Apoio.

*Carla S. R. Malinski*  
CARLA SABRINA RECH MALINSKI

**Pregoeiro Oficial**

*Ana Sara Welter*  
ANA SARA WELTER

**Equipe de Apoio**



Imprimir o  
Relatório

Voltar

**PREGÃO ELETRÔNICO**

PREFEITURA MUNICIPAL DE PLANALTO

**Pregão Eletrônico** Nº 00086/2021**RESULTADO POR FORNECEDOR****76.527.951/0001-85 - PARANA EQUIPAMENTOS S A**

Item	Descrição	Unidade de Fornecimento	Quantidade	Critério de Valor (*)	Valor Unitário	Valor Global
1	Carregadeira	Unidade	2	R\$ 1.786.666,6600	R\$ 842.500,0000	R\$ 1.685.000,0000

**Marca:** CATERPILLAR**Fabricante:** CATERPILLAR**Modelo / Versão:** 938K**Descrição Detalhada do Objeto Ofertado:** Carregadeira Potência Operacional Máxima: 135 HP, Capacidade: 1,8 M3, Tipo Rodagem: Com Pneus, PROPOSTA EM ANEXO.**Total do Fornecedor: R\$ 1.685.000,0000****Valor Global da Ata: R\$ 1.685.000,0000**

(\*) É necessário detalhar o item para saber qual o critério de valor que é utilizado: Estimado ou Referência ou Máximo Aceitável.

Imprimir o  
**Relatório**[Voltar](#)