



## Sistema de Cadastramento Unificado de Fornecedores - SICAF

### Relatório de Ocorrências Ativas

#### Dados do Fornecedor

CNPJ: 10.378.106/0001-87 DUNS®: 899635587  
Razão Social: COLUMBIA COMERCIAL DE EQUIPAMENTOS LTDA  
Nome Fantasia: COLUMBIA EQUIPAMENTOS  
Situação do Fornecedor: Credenciado

#### Ocorrência 1:

Tipo Ocorrência: Advertência - Lei nº 8666/93, art. 87, inc. I  
UASG Sancionadora: 200334 - COORDENACAO DE ADMINISTRACAO-COAD  
Data Aplicação: 28/05/2018  
Número do Processo: 08200006072201853  
Descrição/Justificativa: Deixar de entregar documentos exigidos para o Pregão Eletrônico nº 31/2017-COAD/DLOG.

#### Ocorrência 2:

Tipo Ocorrência: Advertência - Lei nº 8666/93, art. 87, inc. I  
UASG Sancionadora: 200370 - SUPERINTENDENCIA REG.DEP.POLICIA FEDERAL - SC  
Data Aplicação: 12/04/2021  
Número do Processo: 08490000220202111  
Descrição/Justificativa: Não entrega de documentação exigida em edital,causando atraso na sessão pública, conforme registros relativos aos Itens 115 a 123 do Grupo 6 constantes da Ata de Realização do Pregão Eletrônico nº 09/2020-SR/PF/SC (SEI 17466636).

#### Ocorrência 3:

Tipo Ocorrência: Advertência - Lei nº 8666/93, art. 87, inc. I  
UASG Sancionadora: 158313 - INST.FED.DO CEARA/CAMPUS FORTALEZA  
Data Aplicação: 07/01/2011  
Número do Processo: 230450099492010  
Descrição/Justificativa: O INSTITUTO FEDERAL DO CEARA(CAMPUS FORTALEZA),RESOLVER APLICAR A EMPRESA COLUMBIA COMERCIAL DE EQUIPAMENTOS LTDA, CNPJ. 10378106000187, A PENALIDADE DE ADVERTENCIA COM BASE NO ART.87, INCISO I DA LEI 8.666/93PELO NÃO ATENDIMENTO AS PREVISÕES EDITALICAS DO PREGÃO ELETRONICO NR.12/2010.

*ASD com*

000387

## Relatório de Ocorrências Ativas

### Ocorrência 4:

Tipo Ocorrência: Advertência - Lei nº 8666/93, art. 87, inc. I  
UASG Sancionadora: 80001 - TRIBUNAL SUPERIOR DO TRABALHO  
Data Aplicação: 08/03/2016  
Número do Processo: 501.168/2015-0 Número do Contrato: PE-105/2015  
Descrição/Justificativa: ATO. SEA. N. 026/2016, de 08/03/2016, - Aplicação da penalidade de Advertência, em razão do atraso na entrega e instalação do objeto pactuado, por ofensa ao disposto nos incisos I e II da Cláusula onze - Das Obrigações da Contratada, e com apoio na Subcláusula primeira da Cláusula quatorze - Das Penalidades Sobre a Contratada, do Contrato PE-105/2015, c/c o disposto no art. 86 da Lei n 8.666/93.

### Ocorrência 5:

Tipo Ocorrência: Advertência - Lei nº 8666/93, art. 87, inc. I  
UASG Sancionadora: 160145 - 17. BATALHAO DE FRONTEIRA-MEX  
Data Aplicação: 14/12/2021  
Número do Processo: 64055010274202197 Número do Contrato: 2021NE000177  
Descrição/Justificativa: Em razão da ordem emanada no BI nr 232, de 14/12/2021, devido a empresa ter descumprido com as obrigações assumidas no pregão eletrônico SRP nº 05/2021, gerenciado pelo 17ª Batalhão de Fronteira.

### Ocorrência 6:

Tipo Ocorrência: Advertência - Lei nº 8666/93, art. 87, inc. I  
UASG Sancionadora: 450522 - PREFEITURA DO MUNICIPIO DE ARIQUEMES  
Data Aplicação: 04/08/2020  
Número do Processo: 8634/2020 Número do Contrato: Emp 1879/2020  
Descrição/Justificativa: DECIDO aplicar as seguintes penalidades: ADVERTÊNCIA e MULTA.

Advertência conforme previsto no item 15, subitem 15.1.1 constante no PE 033/2020 e Multa de 0,3% (três décimos por cento) por dia, até o 30º (trigésimo) dia de atraso, sobre o valor do fornecimento ou serviço realizado com atraso/desconformidade, previsto no item 15, subitem 15.1.2, alínea A constante no PE 033/2020, calculados conforme a memória de Cálculo de Multa anexo.

Perfazendo a multa no valor total de R\$ 432,00 (quatrocentos e trinta e dois reais)

*gs*  
*Dom*

## Relatório de Ocorrências Ativas

### Ocorrência 7:

Tipo Ocorrência: Multa - Lei nº 8666/93, art. 87, inc. II  
Motivo: Inexecução total ou parcial do contrato  
UASG Sancionadora: 510580 - GERÊNCIA EXECUTIVA MANAUS/AM  
Data Aplicação: 22/08/2011 Valor da Multa: R\$ 175,86  
Número do Processo: 35011000296201002 Número do Contrato: 54/2010  
Descrição/Justificativa: A GERÊNCIA EXECUTIVA DO INSS EM MANAUS APLICOU À EMPRESA COLUMBIA COMERCIAL DE EQUIPAMENTOS LTDA, CNPJ 10.378.106/0001-87, EM 22.08.2011, MULTA ADMINISTRATIVA, COM BASE NA CLÁUSULA DÉCIMA PRIMEIRA, ALÍNEA "A" DO CONTRATO Nº 54/2010, NO VALOR DE R\$ 175,86 (CENTO E SETENTA E CINCO REAIS E OITENTA E SEIS CENTAVOS), EM RAZÃO DE ATRASO NA ENTREGA DO MATERIAL REFERENTE À NOTA DE EMPENHO Nº 2010NE900352. A PENALIDADE É RESULTADO DA APURAÇÃO DE IRREGULARIDADES OCORRIDAS NO CONTRATO Nº 54/2010), NO PROCESSO Nº 35011.000296/2010-02. ESTE REGISTRO ESTÁ SENDO EFETUADO EM OBEDIÊNCIA AO PARÁGRAFO ÚNICO DO ART. 28 DO DEC. Nº 5.450/2005. A MULTA FOI RECOLHIDA PELA EMPRESA EM 22.08.2011.

### Ocorrência 8:

Tipo Ocorrência: Multa - Lei nº 8666/93, art. 87, inc. II  
Motivo: Inexecução total ou parcial do contrato  
UASG Sancionadora: 450522 - PREFEITURA DO MUNICIPIO DE ARIQUEMES  
Data Aplicação: 04/08/2020 Valor da Multa: R\$ 432,00  
Número do Processo: 8634/2020 Número do Contrato: Emp 1879/2020  
Descrição/Justificativa: DECIDO aplicar as seguintes penalidades: ADVERTÊNCIA e MULTA.

Advertência conforme previsto no item 15, subitem 15.1.1 constante no PE 033/2020 e Multa de 0,3% (três décimos por cento) por dia, até o 30ª (trigésimo) dia de atraso, sobre o valor do fornecimento ou serviço realizado com atraso/desconformidade, previsto no item 15, subitem 15.1.2, alínea A constante no PE 033/2020, calculados conforme a memória de Cálculo de Multa anexo.

Perfazendo a multa no valor total de R\$ 432,00 (quatrocentos e trinta e dois reais)

### Ocorrência 9:

Tipo Ocorrência: Multa Art. 86 da Lei 8.666/93.  
UASG Sancionadora: 100001 - TRIBUNAL DE JUSTICA DO DISTRITO FEDERAL  
Impeditiva: Não  
Prazo Inicial: 09/11/2020  
Data Aplicação: 09/11/2020  
Número do Processo: 0008281/2018 Número do Contrato: NE 2020NE000427  
Descrição/Justificativa: MULTA MORATÓRIA NO VALOR DE R\$ 677,95, em virtude do atraso de 22 DIAS NA ENTREGA DO MATERIAL.

*ps om*

000389

## Relatório de Ocorrências Ativas

### Ocorrência 10:

Tipo Ocorrência: Multa Art. 86 da Lei 8.666/93.  
UASG Sancionadora: 80004 - TRIBUNAL REGIONAL DO TRABALHO DA 7A.REGIAO  
Impeditiva: Não  
Prazo Inicial: 11/07/2018  
Data Aplicação: 11/07/2018  
Número do Processo: 2.433/2017 Número do Contrato: 03/2018  
Descrição/Justificativa: Decisão TRT7. DG nº. 642/2018, fica Vossa Senhoria notificada da decisão pela aplicação da penalidade de multa à empresa COLUMBIA COMERCIAL DE EQUIPAMENTOS EIRELLI-EPP, em razão do atraso na entrega do material referente à Nota de Empenho nº 2017NE001999 (doc.111) no percentual de 0,2% ao dia, sobre o valor total da quantidade entregue intempestivamente, limitada a 10%, com fulcro no art 86 da Lei 8.666/93, no subitem 12.2 do Contrato 3/2018(doc.117).

### Ocorrência 11:

Tipo Ocorrência: Multa Art. 86 da Lei 8.666/93.  
UASG Sancionadora: 80004 - TRIBUNAL REGIONAL DO TRABALHO DA 7A.REGIAO  
Impeditiva: Não  
Prazo Inicial: 11/07/2018  
Data Aplicação: 11/07/2018  
Número do Processo: 2433/2017 Número do Contrato: 2017NE1999  
Descrição/Justificativa: Decisão TRT7. DG nº. 642/2018 fica V. Senhoria notificada pela aplicação da penalidade de multa à empresa COLUMBIA COMERCIAL DE EQUIPAMENTOS EIRELLI-EPP, em razão do atraso na entrega do material referente à Nota de Empenho nº 2017NE001999 (doc.111) no percentual de 0,2% ao dia, sobre o valor total da quantidade entregue intempestivamente, limitada a 10%, com fulcro no art 86 da Lei 8.666/93, no subitem 12.2 do Contrato 3/2018(doc.117).



000390



Sistema de Cadastramento Unificado de Fornecedores - SICAF

## Relatório de Ocorrências Ativas Impeditivas de Licitar

### Dados do Fornecedor

CNPJ: 10.378.106/0001-87 DUNS®: 899635587  
Razão Social: COLUMBIA COMERCIAL DE EQUIPAMENTOS LTDA  
Nome Fantasia: COLUMBIA EQUIPAMENTOS  
Situação do Fornecedor: Credenciado

Nenhum registro de Ocorrência Ativa encontrado para o fornecedor

*dom*

000391



Sistema de Cadastramento Unificado de Fornecedores - SICAF

**Relatório de Prováveis Ocorrências Impeditivas Indiretas do Fornecedor**

**Dados do Fornecedor**

CNPJ: 10.378.106/0001-87 DUNS®: 899635587  
Razão Social: COLUMBIA COMERCIAL DE EQUIPAMENTOS LTDA  
Nome Fantasia: COLUMBIA EQUIPAMENTOS  
Situação do Fornecedor: Credenciado

Nenhum registro de Ocorrência Impeditiva Indireta encontrado para o fornecedor.

Om

000392



## Sistema de Cadastramento Unificado de Fornecedores - SICAF

### Declaração

Declaramos para os fins previstos na Lei nº 8.666, de 1993, conforme documentação registrada no SICAF, que a situação do fornecedor no momento é a seguinte:

#### Dados do Fornecedor

CNPJ: 10.378.106/0001-87 DUNS®: 899635587  
Razão Social: COLUMBIA COMERCIAL DE EQUIPAMENTOS LTDA  
Nome Fantasia: COLUMBIA EQUIPAMENTOS  
Situação do Fornecedor: Credenciado Data de Vencimento do Cadastro: 15/11/2023  
Natureza Jurídica: SOCIEDADE EMPRESÁRIA LIMITADA  
MEI: Não  
Porte da Empresa: Empresa de Pequeno

#### Ocorrências e Impedimentos

Ocorrência: Consta  
Impedimento de Licitar: Nada Consta  
Ocorrências Impeditivas indiretas: Nada Consta  
Vínculo com "Serviço Público": Nada Consta

#### Níveis cadastrados:

##### I - Credenciamento

##### II - Habilitação Jurídica

##### III - Regularidade Fiscal e Trabalhista Federal

Receita Federal e PGFN Validade: 21/02/2024

FGTS Validade: 03/10/2023

Trabalhista (<http://www.tst.jus.br/certidao>) Validade: 24/02/2024

##### IV - Regularidade Fiscal Estadual/Distrital e Municipal

Receita Estadual/Distrital Validade: 07/11/2023

Receita Municipal Validade: 29/10/2023

##### VI - Qualificação Econômico-Financeira

Validade: 30/04/2024

*Handwritten signatures and initials in blue ink.*

Emitido em: 20/09/2023 10:14

CPF: 068.626.699-40 Nome: CARLA SABRINA RECH MALINSKI

Ass: \_\_\_\_\_

000393  
1 de 1



Sistema de Cadastramento Unificado de Fornecedores - SICAF

**Relatório Nível V - Qualificação Técnica**

**Dados do Fornecedor**

CNPJ: 10.378.106/0001-87 DUNS®: 899635587  
Razão Social: COLUMBIA COMERCIAL DE EQUIPAMENTOS LTDA  
Nome Fantasia: COLUMBIA EQUIPAMENTOS  
Situação do Fornecedor: Credenciado

**Dados do Nível**

Situação do Nível: Não cadastrado

Nenhum registro de Qualificação Técnica encontrado para o fornecedor.

*Handwritten signature and initials*

000394





## PREFEITURA MUNICIPAL DE CURITIBA

### ALVARÁ Nº 1.505.016

A SECRETARIA MUNICIPAL DE FINANÇAS concede o presente Alvará de Licença para Localização, conforme processo Nº 20-068254/2020, a:

**COLUMBIA COMERCIAL DE EQUIPAMENTOS EIRELI - EPP**

**R. GOVERNADOR JORGE LACERDA - Nº: 000171 SOBRELOJA 01**

IND. FISCAL: 44.072.098.000-7

INSCRIÇÃO MUNICIPAL: 14 06 552.856-9

CNPJ/CPF: 10.378.106/0001-87

**Taxação: COM SERV**

**Forma de Atuação: ESCRITÓRIO ADMINISTRATIVO**

**Atividades declaradas pelo solicitante como não exercidas no local**

- ➔ G.47.7.3-3/00-00 Comércio varejista de artigos médicos e ortopédicos
- ➔ G.46.4.9-4/02-00 Comércio atacadista de aparelhos eletrônicos de uso pessoal e doméstico
- ➔ G.46.4.7-8/01-00 Comércio atacadista de artigos de escritório e de papelaria
- ➔ G.46.4.2-7/01-00 Comércio atacadista de artigos do vestuário e acessórios, exceto profissionais e de segurança
- ➔ G.46.4.9-4/03-00 Comércio atacadista de bicicletas, triciclos e outros veículos recreativos
- ➔ G.46.6.9-9/01-00 Comércio atacadista de bombas e compressores; partes e peças
- ➔ G.46.5.1-6/01-00 Comércio atacadista de equipamentos de informática
- ➔ G.46.4.9-4/01-00 Comércio atacadista de equipamentos elétricos de uso pessoal e doméstico
- ➔ G.46.7.2-9/00-00 Comércio atacadista de ferragens e ferramentas
- ➔ G.46.6.5-6/00-00 Comércio atacadista de máquinas e equipamentos para uso comercial; partes e peças
- ➔ G.46.6.3-0/00-00 Comércio atacadista de máquinas e equipamentos para uso industrial; partes e peças
- ➔ G.46.6.1-3/00-00 Comércio atacadista de máquinas, aparelhos e equipamentos para uso agropecuário; partes e peças
- ➔ G.46.6.4-8/00-00 Comércio atacadista de máquinas, aparelhos e equipamentos para uso odonto-médico-hospitalar; partes e peças
- ➔ G.46.7.3-7/00-00 Comércio atacadista de material elétrico
- ➔ G.46.4.9-4/04-00 Comércio atacadista de móveis e artigos de colchoaria
- ➔ G.46.6.9-9/99-00 Comércio atacadista de outras máquinas e equipamentos não especificados anteriormente; partes e peças
- ➔ G.46.4.9-4/99-00 Comércio atacadista de outros equipamentos e artigos de uso pessoal e doméstico não especificados anteriormente
- ➔ G.46.4.5-1/02-00 Comércio atacadista de próteses e artigos de ortopedia
- ➔ G.46.4.2-7/02-00 Comércio atacadista de roupas e acessórios para uso profissional e de segurança do trabalho
- ➔ G.46.8.9-3/99-00 Comércio atacadista especializado em outros produtos intermediários não especificados anteriormente
- ➔ G.45.3.0-7/02-00 Comércio por atacado de pneumáticos e câmaras-de-ar
- ➔ G.47.6.1-0/03-00 Comércio varejista de artigos de papelaria
- ➔ G.47.6.3-6/02-00 Comércio varejista de artigos esportivos
- ➔ G.47.6.3-6/03-00 Comércio varejista de bicicletas e triciclos; peças e acessórios
- ➔ G.47.6.3-6/01-00 Comércio varejista de brinquedos e artigos recreativos
- ➔ G.47.6.3-6/05-00 Comércio varejista de embarcações e outros veículos recreativos; peças e acessórios
- ➔ G.47.4.4-0/01-00 Comércio varejista de ferragens e ferramentas

VALIDADE:

ENQUANTO SATISFIZER AS EXIGÊNCIAS DA LEGISLAÇÃO EM VIGOR.

CURITIBA, 09 DE JULHO DE 2020

**DIVISÃO DE ALVARÁ E ATENDIMENTOS**

ASSINADO ELETRONICAMENTE

#### IMPORTANTE :

- A assinatura no alvará de licença expedido por meio eletrônico fica dispensada nos termos do Decreto nº 881/2018. A verificação de sua autenticidade deverá ser confirmada no endereço [www.curitiba.pr.gov.br](http://www.curitiba.pr.gov.br), Serviços para Empresa, Alvará Comercial - dados.
- É obrigatória a comunicação imediata em caso de encerramento, paralisação, alteração de endereço, de ramo ou qualquer outra alteração, evitando as penalidades previstas na legislação.

A partir da versão 2.1.0.60, de 03/08/2017, passou a constar no alvará forma de atuação e código CNAE.



000395

EC9.60A7.DBFB.4113-6.9FC6.EB16.B347.D9DB-6

*Handwritten signature*



## PREFEITURA MUNICIPAL DE CURITIBA

### ALVARÁ Nº 1.505.016

A SECRETARIA MUNICIPAL DE FINANÇAS concede o presente Alvará de Licença para Localização, conforme processo Nº 20-068254/2020, a:

**COLUMBIA COMERCIAL DE EQUIPAMENTOS EIRELI - EPP**

**R. GOVERNADOR JORGE LACERDA - Nº: 000171 SOBRELOJA 01**

IND. FISCAL: 44.072.098.000-7

INSCRIÇÃO MUNICIPAL: 14 06 552.856-9

CNPJ/CPF: 10.378.106/0001-87

**Taxação: COM SERV**

**Forma de Atuação: ESCRITÓRIO ADMINISTRATIVO**

- G.47.4.4-0/03-00 Comércio varejista de materiais hidráulicos
- G.47.5.4-7/01-00 Comércio varejista de móveis
- G.47.5.3-9/00-00 Comércio varejista especializado de eletrodomésticos e equipamentos de áudio e vídeo
- G.47.5.1-2/01-00 Comércio varejista especializado de equipamentos e suprimentos de informática
- G.47.5.6-3/00-00 Comércio varejista especializado de instrumentos musicais e acessórios
- C.33.2.1-0/00-00 Instalação de máquinas e equipamentos industriais

PARA O EXERCÍCIO DA ATIVIDADE DEVERÁ POSSUIR A EXPRESSA ANUÊNCIA DO CONDOMÍNIO, SENDO DE INTEIRA RESPONSABILIDADE DA EMPRESA A OBTENÇÃO DESTA ANUÊNCIA.

FICA CIENTE QUE A REGULARIDADE PERANTE O ÓRGÃO DE LICENCIAMENTO NO ÂMBITO DA PREVENÇÃO CONTRA INCÊNDIO E PÂNICO É RESPONSABILIDADE DO ESTABELECIMENTO.

FICA CIENTE DE QUE O ESTABELECIMENTO COMERCIAL DEVERÁ PROPORCIONAR ACESSIBILIDADE CONFORME LEGISLAÇÃO ESPECÍFICA.

FICA CIENTE QUE TODAS AS EDIFICAÇÕES DO LOTE DEVERÃO ATENDER O ARTIGO 30 DA LEI MUNICIPAL Nº 11095/2004.

VALIDADE: ENQUANTO SATISFIZER AS EXIGÊNCIAS DA LEGISLAÇÃO EM VIGOR.

CURITIBA, 09 DE JULHO DE 2020

**DIVISÃO DE ALVARÁ E ATENDIMENTOS**

ASSINADO ELETRONICAMENTE

#### IMPORTANTE :

- A assinatura no alvará de licença expedido por meio eletrônico fica dispensada nos termos do Decreto nº 881/2018. A verificação de sua autenticidade deverá ser confirmada no endereço [www.curitiba.pr.gov.br](http://www.curitiba.pr.gov.br), Serviços para Empresa, Alvará Comercial - dados.
  - É obrigatória a comunicação imediata em caso de encerramento, paralisação, alteração de endereço, de ramo ou qualquer outra alteração, evitando as penalidades previstas na legislação.
- A partir da versão 2.1.0.60, de 03/08/2017, passou a constar no alvará forma de atuação e código CNAE.



EC9.60A7.DBFB.4113-6.9FC6.EB16.B347.D9DB-6



PEDIDO DE CERTIDÕES

JOSÉ BORGES DA CRUZ FILHO

TITULAR

EDIFÍCIO DO FÓRUM CÍVEL  
AV. CÂNDIDO DE ABREU, 535 - TÉRREO - CEP 80530-906

RECUPERAÇÃO JUDICIAL \* FALÊNCIA \* CONCORDATA \* CRIME \* CIVIL  
VARAS CRIMINAIS-VARAS DA FAZENDA-VARAS DA FAMÍLIA-PRECATÓRIA DA VARA DE EXECUÇÕES PENAIS  
EXECUÇÕES FISCAIS DO ESTADO E DO MUNICÍPIO - REGISTROS PÚBLICOS - TRIBUNAL DO JURI  
TABELIONATOS - JUIZADO ESPECIAL CIVEL E CRIMINAL

**CERTIDÃO NEGATIVA  
FEITOS AJUIZADOS**

CERTIFICO, a pedido de parte interessada, para FINS GERAIS, que revendo os livros de registros de distribuições físicas e eletrônicas de AÇÕES DE FALÊNCIAS, CONCORDATAS, RECUPERAÇÃO JUDICIAL E EXTRAJUDICIAL, existentes nesta serventia, dos mesmos NÃO CONSTA qualquer ação contra:

# COLUMBIA COMERCIAL DE EQUIPAMENTOS LTDA  
#

CNPJ.10.378.106/0001-87

no período de 18 de março de 1963 (data da instalação deste cartório - Lei No.4.677, de 29/12/62) a 01/08/2023 .

O REFERIDO É VERDADE E DOU FÉ.

Curitiba, 03 de agosto de 2023 .

LUIZ CARLOS KOFANOVSKI

Escrevente Juramentado

Emitida por: ANDRE  
Lei nº19.803 de 21/Dez/18  
Tabela XVI dos Distribuidores nº VI letra a (R\$ 38.16)

\*\*\* Se impressa, verificar sua autenticidade no <http://www.1distribuidorcuritiba.com.br/autentica> usando o codigo C900324F \*\*\*

1º  
OFÍCIO DISTRIBUIDOR

Digitally signed  
by JOSÉ BORGES  
DA CRUZ  
FILHO:31628532  
904  
Date:  
2023.08.03  
14:25:09 BRT

000397

B J om

## CERTIDÃO SIMPLIFICADA

### Sistema Nacional de Registro de Empresas Mercantis - SINREM

Certificamos que as informações abaixo constam dos documentos arquivados nesta Junta Comercial e são vigentes na data da sua expedição.

Nome Empresarial: COLUMBIA COMERCIAL DE EQUIPAMENTOS LTDA NIRE : 41600472764 Natureza Jurídica: Sociedade Empresária Limitada			Protocolo: PRC2317199310			
NIRE (Sede) 41600472764		CNPJ 10.378.106/0001-87		Data de Ato Constitutivo 24/09/2008	Início de Atividade 19/09/2008	
<b>Endereço Completo</b> Rua GOVERNADOR JORGE LACERDA, Nº 171, SLJ 01 BLOCO MIKAMI VIII CJ RES, GUABIROTUBA - Curitiba/PR - CEP 81510-040						
<b>Objeto Social</b> Comércio varejista de artigos médicos e ortopédicos ; Comércio atacadista de aparelhos eletrônicos de uso pessoal e doméstico ; Comércio atacadista de artigos de escritório e de papelaria ; Comércio atacadista de artigos do vestuário e acessórios, exceto profissionais e de segurança ; Comércio atacadista de bicicletas, triciclos e outros veículos recreativos ; Comércio atacadista de bombas e compressores, partes e peças ; Comércio atacadista de equipamentos de informática ; Comércio atacadista de equipamentos elétricos de uso pessoal e doméstico ; Comércio atacadista de ferragens e ferramentas ; Comércio atacadista de máquinas e equipamentos para uso comercial, partes e peças ; Comércio atacadista de máquinas e equipamentos para uso industrial, partes e peças ; Comércio atacadista de máquinas, aparelhos e Equipamentos para uso agropecuário, partes e peças ; Comércio atacadista de máquinas, aparelhos e equipamentos para uso odonto-médico-hospitalar, partes e peças ; Comércio atacadista de material elétrico ; Comércio atacadista de móveis e artigos de colchoaria ; Comércio atacadista de máquinas, aparelhos e equipamentos para usos técnico e profissional, partes e peças ; Comércio atacadista de outros equipamentos e artigos de uso pessoal e doméstico, tais como aparelhos de ginástica ; Comércio atacadista de próteses e artigos de ortopedia ; Comércio atacadista de roupas e acessórios para uso profissional e de segurança do trabalho ; Comércio atacadista especializado em outros produtos intermediários, tais o comércio atacadista de partes, injetados e acessórios para calçados, o comércio atacadista de peças e acessórios para aparelhos de uso doméstico e pessoal, Elétricos e eletrônicos ; Comércio por atacado de pneumáticos e câmaras-de-ar ; Comércio varejista de artigos de papelaria ; Comércio varejista de artigos esportivos ; Comércio varejista de bicicletas e triciclos, peças e acessórios ; Comércio varejista de brinquedos e artigos recreativos ; Comércio varejista de embarcações e outros veículos recreativos, peças e acessórios ; Comércio varejista de ferragens e ferramentas ; Comércio varejista de materiais hidráulicos ; Comércio varejista de material elétrico ; Comércio varejista de móveis ; Comércio varejista especializado de eletrodomésticos e equipamentos de áudio e vídeo ; Comércio varejista especializado de equipamentos e suprimentos de informática ; Comércio varejista especializado de instrumentos musicais e Acessórios e Instalação de máquinas e equipamentos industriais.						
<b>Capital Social</b> R\$ 300.000,00 (trezentos mil reais) <b>Capital Integralizado</b> R\$ 300.000,00 (trezentos mil reais)			<b>Porte</b> EPP (Empresa de Pequeno Porte)		<b>Prazo de Duração</b> Indeterminado	
<b>Dados do Sócio</b> <b>Nome</b> DORIVAL DA SILVA		<b>CPF/CNPJ</b> 514.962.919-72	<b>Participação no capital</b> R\$ 300.000,00	<b>Espécie de sócio</b> Sócio	<b>Administrador</b> S	<b>Término do mandato</b> Indeterminado
<b>Dados do Administrador</b> <b>Nome</b> DORIVAL DA SILVA		<b>CPF</b> 514.962.919-72		<b>Término do mandato</b> Indeterminado		
<b>Último Arquivamento</b> <b>Data</b> 15/03/2023		<b>Número</b> 20231673850	<b>Ato/eventos</b> 002 / 048 - RE-RATIFICACAO		<b>Situação</b> ATIVA <b>Status</b> SEM STATUS	

Esta certidão foi emitida automaticamente em 11/08/2023, às 10:49:01 (horário de Brasília).  
Se impressa, verificar sua autenticidade no <https://www.empresafacil.pr.gov.br>, com o código G31GOKLC.



PRC2317199310

LEANDRO MARCOS RAYSEL BISCAIA  
Secretário(a) Geral

000398



PREFEITURA MUNICIPAL DE CURITIBA  
SECRETARIA MUNICIPAL DE FINANÇAS  
DEPARTAMENTO DE RENDAS MOBILIÁRIAS

# CONSULTA DE DADOS CADASTRAIS

NOME EMPRESARIAL/NOME DA PESSOA <b>COLUMBIA COMERCIAL DE EQUIPAMENTOS LTDA - EPP</b>				
INSCRIÇÃO MUNICIPAL <b>14 06 552.856-9</b>			CNPJ/CPF <b>10.378.106/0001-87</b>	
ENDEREÇO <b>R. GOVERNADOR JORGE LACERDA</b>				NÚMERO <b>171</b>
UNIDADE <b>01</b>	ANDAR	COMPLEMENTO	BAIRRO <b>GUABIROTUBA</b>	CEP <b>81510-040</b>
DISPENSADO DOS LICENCIAMENTOS CONFORME LEI FEDERAL 13874/2019 E DECRETO MUNICIPAL 1709/2019.				
INÍCIO DA ATIVIDADE <b>24/09/2008</b>			SITUAÇÃO DO CADASTRO <b>ATIVA</b>	
NÚMERO DO ALVARÁ <b>001.505.016</b>		DATA EMISSÃO <b>09/07/2020</b>	DATA EXPIRAÇÃO	
REGIMES TRIBUTÁRIOS DIFERENCIADOS <b>SIMPLES NACIONAL DESDE 24/09/2008</b>				
TIPO DE INSTALAÇÃO/FORMAS DE ATUAÇÃO <b>ESCRITÓRIO ADMINISTRATIVO</b>				
ATIVIDADES				
ATIVIDADES DECLARADAS PELO SOLICITANTE COMO NÃO EXERCIDAS NO LOCAL				
<b>G.47.7.3-3/00.00 COMÉRCIO VAREJISTA DE ARTIGOS MÉDICOS E ORTOPÉDICOS</b>				
G.46.4.9-4/02.00 COMÉRCIO ATACADISTA DE APARELHOS ELETRÔNICOS DE USO PESSOAL E DOMÉSTICO				
G.46.4.7-8/01.00 COMÉRCIO ATACADISTA DE ARTIGOS DE ESCRITÓRIO E DE PAPELARIA				
G.46.4.2-7/01.00 COMÉRCIO ATACADISTA DE ARTIGOS DO VESTUÁRIO E ACESSÓRIOS, EXCETO PROFISSIONAIS E DE SEGURANÇA				
G.46.4.9-4/03.00 COMÉRCIO ATACADISTA DE BICICLETAS, TRICICLOS E OUTROS VEÍCULOS RECREATIVOS				
G.46.6.9-9/01.00 COMÉRCIO ATACADISTA DE BOMBAS E COMPRESSORES; PARTES E PEÇAS				
G.46.5.1-6/01.00 COMÉRCIO ATACADISTA DE EQUIPAMENTOS DE INFORMÁTICA				
G.46.4.9-4/01.00 COMÉRCIO ATACADISTA DE EQUIPAMENTOS ELÉTRICOS DE USO PESSOAL E DOMÉSTICO				
G.46.7.2-9/00.00 COMÉRCIO ATACADISTA DE FERRAGENS E FERRAMENTAS				
G.46.6.5-6/00.00 COMÉRCIO ATACADISTA DE MÁQUINAS E EQUIPAMENTOS PARA USO COMERCIAL; PARTES E PEÇAS				
G.46.6.3-0/00.00 COMÉRCIO ATACADISTA DE MÁQUINAS E EQUIPAMENTOS PARA USO INDUSTRIAL; PARTES E PEÇAS				
G.46.6.1-3/00.00 COMÉRCIO ATACADISTA DE MÁQUINAS, APARELHOS E EQUIPAMENTOS PARA USO AGROPECUÁRIO; PARTES E PEÇAS				
G.46.6.4-8/00.00 COMÉRCIO ATACADISTA DE MÁQUINAS, APARELHOS E EQUIPAMENTOS PARA USO ODONTO-MÉDICO-HOSPITALAR; PARTES E PEÇAS				
G.46.7.3-7/00.00 COMÉRCIO ATACADISTA DE MATERIAL ELÉTRICO				
G.46.4.9-4/04.00 COMÉRCIO ATACADISTA DE MÓVEIS E ARTIGOS DE COLCHOARIA				
G.46.6.9-9/99.00 COMÉRCIO ATACADISTA DE OUTRAS MÁQUINAS E EQUIPAMENTOS NÃO ESPECIFICADOS ANTERIORMENTE; PARTES E PEÇAS				
G.46.4.9-4/99.00 COMÉRCIO ATACADISTA DE OUTROS EQUIPAMENTOS E ARTIGOS DE USO PESSOAL E DOMÉSTICO NÃO ESPECIFICADOS ANTERIORMENTE				
G.46.4.5-1/02.00 COMÉRCIO ATACADISTA DE PRÓTESES E ARTIGOS DE ORTOPEDIA				
G.46.4.2-7/02.00 COMÉRCIO ATACADISTA DE ROUPAS E ACESSÓRIOS PARA USO PROFISSIONAL E DE SEGURANÇA DO TRABALHO				
G.46.8.9-3/99.00 COMÉRCIO ATACADISTA ESPECIALIZADO EM OUTROS PRODUTOS INTERMEDIÁRIOS NÃO ESPECIFICADOS ANTERIORMENTE				
G.45.3.0-7/02.00 COMÉRCIO POR ATACADO DE PNEUMÁTICOS E CÂMARAS-DE-AR				
G.47.6.1-0/03.00 COMÉRCIO VAREJISTA DE ARTIGOS DE PAPELARIA				
G.47.6.3-6/02.00 COMÉRCIO VAREJISTA DE ARTIGOS ESPORTIVOS				
G.47.6.3-6/03.00 COMÉRCIO VAREJISTA DE BICICLETAS E TRICICLOS; PEÇAS E ACESSÓRIOS				
G.47.6.3-6/01.00 COMÉRCIO VAREJISTA DE BRINQUEDOS E ARTIGOS RECREATIVOS				

*f om*

000399

- G.47.6.3-6/05.00 COMÉRCIO VAREJISTA DE EMBARCAÇÕES E OUTROS VEÍCULOS RECREATIVOS; PEÇAS E ACESSÓRIOS
- G.47.4.4-0/01.00 COMÉRCIO VAREJISTA DE FERRAGENS E FERRAMENTAS
- G.47.4.4-0/03.00 COMÉRCIO VAREJISTA DE MATERIAIS HIDRÁULICOS
- G.47.5.4-7/01.00 COMÉRCIO VAREJISTA DE MÓVEIS
- G.47.5.3-9/00.00 COMÉRCIO VAREJISTA ESPECIALIZADO DE ELETRODOMÉSTICOS E EQUIPAMENTOS DE ÁUDIO E VÍDEO
- G.47.5.1-2/01.00 COMÉRCIO VAREJISTA ESPECIALIZADO DE EQUIPAMENTOS E SUPRIMENTOS DE INFORMÁTICA
- G.47.5.6-3/00.00 COMÉRCIO VAREJISTA ESPECIALIZADO DE INSTRUMENTOS MUSICAIS E ACESSÓRIOS
- C.33.2.1-0/00.00 INSTALAÇÃO DE MÁQUINAS E EQUIPAMENTOS INDUSTRIAIS

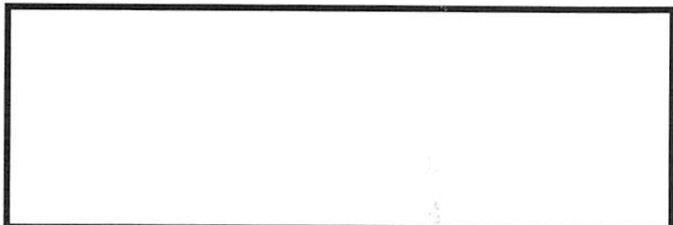

**PREFEITURA MUNICIPAL DE CURITIBA**  
**SECRETARIA MUNICIPAL DE FINANÇAS**

Emitido Eletronicamente via Internet  
24/08/2023 - 15:12:29

Versão P.4.1.0.6.0932 (28/07/2023)

*J S*  
*am*

000400

REPUBLICA FEDERATIVA DO BRASIL  
 MINISTERIO DA INFRAESTRUTURA  
 DEPARTAMENTO NACIONAL DE TRANSITO  
 CARTEIRA NACIONAL DE HABILITACAO

NOME: **DORIVAL DA SILVA**

DOC. IDENTIDADE / ORG. EMISSOR / UF: **3905762-0 SESP PR**

CPF: **514.962.919-72** DATA NASCIMENTO: **28/08/1964**

FILIAÇÃO: **JOAQUIM DA SILVA**  
**EDITE LUIZA COLTRO SILVA**

PERMISSÃO: **[Hatched]** ACC: **[Hatched]** CAT. HAB.: **AC**

Nº REGISTRO: **01019807837** VALIDADE: **10/03/2025** 1ª HABILITAÇÃO: **26/06/1984**

OBSERVAÇÕES

ASSINATURA DO PORTADOR: *[Handwritten Signature]* LOCAL: **CURITIBA, PR** DATA EMISSÃO: **21/03/2020**

ASSINATURA DO EMISSOR: *[Handwritten Signature]* **63155046800**  
**PR917698990**

**PARANÁ**  
**DE NATRAN CONTRAN**

VÁLIDA EM TODO O TERRITÓRIO NACIONAL 2094115183  
 PROIBIDO PLASTIFICAR 2094115183

Verifique os dados do ato em: <https://selodigital.tjpb.jus.br> ou Consulte o Documento em: <https://azevedobastos.not.br/documento/18881301212876031936>

ARTÓRIO Autenticação Digital Código: 18881301212876031936-1  
 Data: 13/01/2021 11:41:42  
 Valor Total do Ato: R\$ 4,66  
 Sala Digital Tipo Normal C: AK797790-RG8P



UJ: 06.870-0 **Cartório Azevêdo Bastos**  
 Av. Presidente Epitácio Pessoa - 1145  
 Bairro dos Estado, João Pessoa - PB  
 (83) 3244-5404 - cartorio@azevedobastos.not.br

Válber Azevêdo de M. Cavalcanti



00040

O presente documento digital foi conferido com o original e assinado digitalmente por LADY DIANA REGIS DE OLIVEIRA, em quarta-feira, 13 de janeiro de 2021 11:45:09 GMT-03:00, CNS: 06.870-0 - 1º OFÍCIO DE REGISTRO CIVIL DAS PESSOAS NATURAIS E TABELIONATO DE NOTAS/PB, nos termos da medida provisória N. 2.200-2 de 24 de agosto de 2001. Sua autenticidade deverá ser confirmada no endereço eletrônico

## Comprovante de Inscrição e de Situação Cadastral

Cidadão,

Confira os dados de Identificação da Pessoa Jurídica e, se houver qualquer divergência, providencie junto à RFB a sua atualização cadastral.

A informação sobre o porte que consta neste comprovante é a declarada pelo contribuinte.

REPÚBLICA FEDERATIVA DO BRASIL		
CADASTRO NACIONAL DA PESSOA JURÍDICA		
NUMERO DE INSCRIÇÃO 10.378.106/0001-87 MATRIZ	COMPROVANTE DE INSCRIÇÃO E DE SITUAÇÃO CADASTRAL	DATA DE ABERTURA 24/09/2008
NOME EMPRESARIAL COLUMBIA COMERCIAL DE EQUIPAMENTOS LTDA		
TÍTULO DO ESTABELECIMENTO (NOME DE FANTASIA) COLUMBIA EQUIPAMENTOS	PORTE EPP	
CÓDIGO E DESCRIÇÃO DA ATIVIDADE ECONÔMICA PRINCIPAL 47.73-3-00 - Comércio varejista de artigos médicos e ortopédicos		
CÓDIGO E DESCRIÇÃO DAS ATIVIDADES ECONÔMICAS SECUNDÁRIAS 46.49-4-02 - Comércio atacadista de aparelhos eletrônicos de uso pessoal e doméstico 46.47-8-01 - Comércio atacadista de artigos de escritório e de papelaria (Dispensada *) 46.42-7-01 - Comércio atacadista de artigos de vestuário e acessórios, exceto profissionais e de segurança (Dispensada *) 46.49-4-03 - Comércio atacadista de bicicletas, triciclos e outros veículos recreativos 46.69-9-01 - Comércio atacadista de bombas e compressores; partes e peças 46.51-6-01 - Comércio atacadista de equipamentos de informática (Dispensada *) 46.49-4-01 - Comércio atacadista de equipamentos elétricos de uso pessoal e doméstico 46.72-9-00 - Comércio atacadista de ferragens e ferramentas 46.65-6-00 - Comércio atacadista de máquinas e equipamentos para uso comercial; partes e peças 46.63-0-00 - Comércio atacadista de Máquinas e equipamentos para uso industrial; partes e peças 46.61-3-00 - Comércio atacadista de máquinas, aparelhos e equipamentos para uso agropecuário; partes e peças 46.64-8-00 - Comércio atacadista de máquinas, aparelhos e equipamentos para uso odonto-médico-hospitalar; partes e peças 46.73-7-00 - Comércio atacadista de material elétrico 46.49-4-04 - Comércio atacadista de móveis e artigos de colchoaria (Dispensada *) 46.69-9-99 - Comércio atacadista de outras máquinas e equipamentos não especificados anteriormente; partes e peças 46.49-4-99 - Comércio atacadista de outros equipamentos e artigos de uso pessoal e doméstico não especificados anteriormente 46.45-1-02 - Comércio atacadista de próteses e artigos de ortopedia 46.42-7-02 - Comércio atacadista de roupas e acessórios para uso profissional e de segurança do trabalho (Dispensada *) 46.89-3-99 - Comércio atacadista especializado em outros produtos intermediários não especificados anteriormente 45.30-7-02 - Comércio por atacado de pneumáticos e câmaras-de-ar		
CÓDIGO E DESCRIÇÃO DA NATUREZA JURÍDICA 206-2 - Sociedade Empresária Limitada		
LOGRADOURO R GOVERNADOR JORGE LACERDA	NUMERO 171	COMPLEMENTO SLJ 01 BLOCO MIKAMI VIII CJ RES
CEP 81.510-040	BAIRRO/DISTRITO GUABIROTUBA	MUNICIPIO CURITIBA
UF PR		
ENDERECO ELETRÔNICO EDITAIS@COLUMBIACOMERCIAL.COM.BR	TELEFONE (41) 3068-3671	
ENTE FEDERATIVO RESPONSÁVEL (EFR) *****		
SITUAÇÃO CADASTRAL ATIVA	DATA DA SITUAÇÃO CADASTRAL 24/09/2008	
MOTIVO DE SITUAÇÃO CADASTRAL		
SITUAÇÃO ESPECIAL *****	DATA DA SITUAÇÃO ESPECIAL *****	

Aprovado pela Instrução Normativa RFB nº 1.863, de 27 de dezembro de 2018.

Emitido no dia 24/08/2023 às 15:16:05 (data e hora de Brasília).

Página: 1/2

*J S*  
*am*

000402





REPÚBLICA FEDERATIVA DO BRASIL  
COMPROVANTE DE INSCRIÇÃO E DE SITUAÇÃO CADASTRAL  
CADASTRO NACIONAL DA PESSOA JURÍDICA

NUMERO DE INSCRIÇÃO 10.378.106/0001-87 MATRIZ	COMPROVANTE DE INSCRIÇÃO E DE SITUAÇÃO CADASTRAL	DATA DE ABERTURA 24/09/2008	
NOME EMPRESARIAL COLUMBIA COMERCIAL DE EQUIPAMENTOS LTDA			
CÓDIGO E DESCRIÇÃO DAS ATIVIDADES ECONÔMICAS SECUNDÁRIAS 47.61-0-03 - Comércio varejista de artigos de papelaria (Dispensada *) 47.63-6-02 - Comércio varejista de artigos esportivos (Dispensada *) 47.63-6-03 - Comércio varejista de bicicletas e triciclos; peças e acessórios (Dispensada *) 47.63-6-01 - Comércio varejista de brinquedos e artigos recreativos (Dispensada *) 47.63-6-05 - Comércio varejista de embarcações e outros veículos recreativos; peças e acessórios (Dispensada *) 47.44-0-01 - Comércio varejista de ferragens e ferramentas (Dispensada *) 47.44-0-03 - Comércio varejista de materiais hidráulicos (Dispensada *) 47.42-3-00 - Comércio varejista de material elétrico (Dispensada *) 47.54-7-01 - Comércio varejista de móveis (Dispensada *) 47.53-9-00 - Comércio varejista especializado de eletrodomésticos e equipamentos de áudio e vídeo (Dispensada *) 47.51-2-01 - Comércio varejista especializado de equipamentos e suprimentos de informática (Dispensada *) 47.56-3-00 - Comércio varejista especializado de instrumentos musicais e acessórios (Dispensada *) 33.21-0-00 - Instalação de máquinas e equipamentos industriais			
CÓDIGO E DESCRIÇÃO DA NATUREZA JURÍDICA 206-2 - Sociedade Empresária Limitada			
LOGRADOURO R GOVERNADOR JORGE LACERDA	NUMERO 171	COMPLEMENTO SLJ 01 BLOCO MIKAMI VIII CJ RES	
CEP 81.510-040	BAIRRO/DISTRITO GUABIROTUBA	MUNICÍPIO CURITIBA	UF PR
ENDEREÇO ELETRÔNICO EDITAIS@COLUMBIACOMERCIAL.COM.BR	TELEFONE (41) 3068-3671		
ENTE FEDERATIVO RESPONSÁVEL (EFR) *****			
SITUAÇÃO CADASTRAL ATIVA	DATA DA SITUAÇÃO CADASTRAL 24/09/2008		
MOTIVO DE SITUAÇÃO CADASTRAL			
SITUAÇÃO ESPECIAL *****	DATA DA SITUAÇÃO ESPECIAL *****		

(\*) A dispensa de alvarás e licenças é direito do empreendedor que atende aos requisitos constantes na Resolução CGSIM nº 51, de 11 de junho de 2019, ou da legislação própria encaminhada ao CGSIM pelos entes federativos, não tendo a Receita Federal qualquer responsabilidade quanto às atividades dispensadas.

Aprovado pela Instrução Normativa RFB nº 1.863, de 27 de dezembro de 2018.

Emitido no dia 24/08/2023 às 15:16:05 (data e hora de Brasília).

Página: 2/2

[CONDICÕES DE DISPENSA DE LICENCIAMENTO](#) [CONSULTAR QSA](#) [VOLTAR](#) [IMPRIMIR](#)

A RFB agradece a sua visita. Para informações sobre política de privacidade e uso, [clique aqui](#).

[Passo a passo para o CNPJ](#)

[Consultas CNPJ](#)

[Estatísticas](#)

[Parceiros](#)

[Serviços CNPJ](#)

*J*  
*Am*

000403

COMPROVANTE DE INSCRIÇÃO E DE SITUAÇÃO CADASTRAL

© 2018 PORTAL DA REDESIM. Todos direitos reservados.

P  
S  
Om  
000404

**8ª ALTERAÇÃO CONTRATUAL**  
**COLUMBIA COMERCIAL DE EQUIPAMENTOS LTDA**  
**CNPJ/MF 10.378.106/0001-87**  
**NIRE 416.00472764**

**DORIVAL DA SILVA**, brasileiro, casado pelo regime de comunhão universal de bens, natural de Araruna – PR, nascido em 28/08/1964, empresário, portador do RG nº 3.905.762-0/SESP/PR, inscrito no CPF/MF sob nº 514.962.919-72, residente e domiciliado na Rua Governador Jorge Lacerda, 171, sobrado 01, Guabirota, CEP 81510-040, Curitiba/PR.

Único sócio da empresa que gira sob o nome empresarial de **COLUMBIA COMERCIAL DE EQUIPAMENTOS LTDA**, a qual foi automaticamente transformada em LTDA com base na Lei 14.195/2021, com sede na Rua Cônego Januário da Cunha Barbosa, 126, Casa 03, Uberaba, Curitiba-PR, CEP 81530-480, registrada na Junta Comercial do Estado do Paraná sob NIRE nº 416.00472764 em 21/07/2016, inscrita no CNPJ/MF sob nº 10.378.106/0001-87. Resolve modificar seu instrumento original, conforme as cláusulas e condições a seguir:

**CLÁUSULA PRIMEIRA:** Rerratifica-se o ato registrado em 09/07/2020 sob número 20203173597, onde se lê COLUMBIA COMERCIO DE EQUIPAMENTOS **passa a ser** COLUMBIA COMERCIAL DE EQUIPAMENTOS.

**CLÁUSULA SEGUNDA – CONSOLIDAÇÃO DO CONTRATO:** A vista da modificação ora ajustada, e em consonância com o que determina o Art. 2.031 da Lei 10.406/2002, o sócio resolve, por este instrumento atualizar e consolidar o Contrato Social, tornando assim sem efeito, a partir desta data, as cláusulas e condições contidas no contrato anterior que adequado às disposições da referida Lei nº 10.406/2002 aplicáveis a este tipo societário passa a ter a seguinte redação:

**CONTRATO SOCIAL CONSOLIDADO**  
**COLUMBIA COMERCIAL DE EQUIPAMENTOS LTDA**  
**CNPJ/MF 10.378.106/0001-87**  
**NIRE 416.00472764**

**DORIVAL DA SILVA**, brasileiro, casado pelo regime de comunhão universal de bens, natural de Araruna – PR, nascido em 28/08/1964, empresário, portador do RG nº 3.905.762-0/SESP/PR, inscrito no CPF/MF sob nº 514.962.919-72, residente e domiciliado na Rua Governador Jorge Lacerda, 171, sobrado 01, Guabirota, CEP 81510-040, Curitiba/PR.

Único sócio da empresa que gira sob o nome empresarial de **COLUMBIA COMERCIAL DE EQUIPAMENTOS LTDA**, com sede na Rua Governador Jorge Lacerda, 171, SLJ 01, Bloco Mikami VIII, Guabirota, CEP 81.510-040, Curitiba/PR, registrada na Junta Comercial do Estado do Paraná sob NIRE nº 416.00472764 em 21/07/2016, inscrita no CNPJ/MF sob nº 10.378.106/0001-87, que se rege pelas seguintes cláusulas:

**CLAUSULA PRIMEIRA - NOME E ENDEREÇO** - A empresa gira sob o nome empresarial **COLUMBIA COMERCIAL DE EQUIPAMENTOS LTDA** e tem sede e domicilio na Rua Governador Jorge Lacerda, 171, SLJ 01, Bloco Mikami VIII, Guabirota, CEP 81.510-040, Curitiba/PR

**CLAUSULA SEGUNDA** - O capital social é representado por 300.000,00 (trezentos mil) quotas no valor unitário de R\$ 1,00 (um real) cada quota totalizando R\$

H J

000405

**8ª ALTERAÇÃO CONTRATUAL**  
**COLUMBIA COMERCIAL DE EQUIPAMENTOS LTDA**  
**CNPJ/MF 10.378.106/0001-87**  
**NIRE 416.00472764**

300.000,00 (trezentos mil reais), totalmente subscritas e integralizadas em moeda corrente nacional, distribuído da seguinte forma:

SÓCIO TITULAR	%	QUOTAS	VALORES EM R\$
DORIVAL DA SILVA	100%	300.000	R\$ 300.000,00

**Parágrafo único** – A responsabilidade de cada sócio é restrita ao valor de suas quotas, mas todos respondem solidariamente pela integralização do Capital Social, conforme dispõe o Art. 1.052 da Lei nº 10.406/2002.

**CLAUSULA TERCEIRA - OBJETO** - A sociedade tem por objeto a exploração no ramo de: Comércio varejista de artigos médicos e ortopédicos; Comércio atacadista de aparelhos eletrônicos de uso pessoal e doméstico; Comércio atacadista de artigos de escritório e de papelaria; Comércio atacadista de artigos do vestuário e acessórios, exceto profissionais e de segurança; Comércio atacadista de bicicletas, triciclos e outros veículos recreativos; Comércio atacadista de bombas e compressores, partes e peças; Comércio atacadista de equipamentos de informática; Comércio atacadista de equipamentos elétricos de uso pessoal e doméstico; Comércio atacadista de ferragens e ferramentas; Comércio atacadista de máquinas e equipamentos para uso comercial, partes e peças; Comércio atacadista de máquinas e equipamentos para uso industrial, partes e peças; Comércio atacadista de máquinas, aparelhos e equipamentos para uso agropecuário, partes e peças; Comércio atacadista de máquinas, aparelhos e equipamentos para uso odonto-médico-hospitalar, partes e peças; Comércio atacadista de material elétrico; Comércio atacadista de móveis e artigos de colchoaria; Comércio atacadista de máquinas, aparelhos e equipamentos para usos técnico e profissional, partes e peças; Comércio atacadista de outros equipamentos e artigos de uso pessoal e doméstico, tais como aparelhos de ginástica; Comércio atacadista de próteses e artigos de ortopedia; Comércio atacadista de roupas e acessórios para uso profissional e de segurança do trabalho; Comércio atacadista especializado em outros produtos intermediários, tais o comércio atacadista de partes, injetados e acessórios para calçados; o comércio atacadista de peças e acessórios para aparelhos de uso doméstico e pessoal, elétricos e eletrônicos; Comércio por atacado de pneumáticos e câmaras-de-ar; Comércio varejista de artigos de papelaria; Comércio varejista de artigos esportivos; Comércio varejista de bicicletas e triciclos, peças e acessórios; Comércio varejista de brinquedos e artigos recreativos; Comércio varejista de embarcações e outros veículos recreativos, peças e acessórios; Comércio varejista de ferragens e ferramentas; Comércio varejista de materiais hidráulicos; Comércio varejista de material elétrico; Comércio varejista de móveis; Comércio varejista especializado de eletrodomésticos e equipamentos de áudio e vídeo; Comércio varejista especializado de equipamentos e suprimentos de informática; Comércio varejista especializado de instrumentos musicais e acessórios e Instalação de máquinas e equipamentos industriais.

*Dorival da Silva*

000406

**8ª ALTERAÇÃO CONTRATUAL**  
**COLUMBIA COMERCIAL DE EQUIPAMENTOS LTDA**  
**CNPJ/MF 10.378.106/0001-87**  
**NIRE 416.00472764**

**CLAUSULA QUARTA – INÍCIO DE ATIVIDADES** - A empresa iniciou suas atividades em 19/09/2008 e seu prazo de duração é indeterminado. É garantida a continuidade da pessoa jurídica diante do impedimento por força maior ou impedimento temporário ou permanente do titular, podendo a empresa ser alterada para atender nova situação.

**CLAUSULA QUINTA – ADMINISTRAÇÃO** - A administração da empresa será exercida por **DORIVAL DA SILVA** o qual fica dispensado de prestar caução, na qualidade de sócio-administrador da sociedade fará uso da sociedade individualmente, nas repartições públicas ou privadas, ativa e passiva, judicial e extrajudicial, ficando, entretanto, vedado o seu emprego em operações ou negócios estranhos ao objeto social, especialmente a prestação de endossos, fianças, avais e/ou cauções de favor.

**Parágrafo primeiro:** O administrador poderá nomear procuradores que terão amplos poderes de representação ao Sistema Financeiro Nacional, e inclusive Banco do Brasil S/A e Caixa Econômica Federal.

**Parágrafo segundo:** O administrador poderá nomear procuradores para que o possa representar perante ICP-Brasil (Conforme Resolução 79 da ICP-Brasil), ou outra Determinação Governamental, para Certificação Digital.

**CLÁUSULA SEXTA – CESSÃO E TRANSFERÊNCIA DE QUOTAS:** As quotas são indivisíveis e não poderão ser cedidas ou transferidas a terceiros sem o consentimento dos outros sócios, a quem fica assegurado, em igualdade de condições e preço, o direito de preferência para a sua aquisição se postas à venda, formalizando, se realizada a cessão delas, a alteração contratual pertinente.

**Parágrafo único:** O sócio que pretenda ceder ou transferir toda ou parte de suas quotas deverá notificar por escrito aos outros sócios, discriminando a quantidade de quotas postas à venda, o preço, forma e prazo de pagamento, para que estes exerçam ou renunciem ao direito de preferência, o que deverão fazer dentro de 30 (trinta) dias, contados do recebimento da notificação ou em prazo maior a critério do sócio alienante. Se todos os sócios manifestarem seu direito de preferência, a cessão das quotas se fará na proporção das quotas que então possuírem. Decorrido esse prazo sem que seja exercido o direito de preferência, as quotas poderão ser livremente transferidas

**CLAUSULA SÉTIMA** - O exercício social coincidirá com o ano civil, sendo em 31 de dezembro de cada ano será elaborado inventário, balanço patrimonial e balanço de resultado econômico, cabendo ao titular os lucros ou perdas apuradas.

**Parágrafo único:** A empresa poderá levantar balanços ou balancetes patrimoniais em períodos inferiores há um ano, e o lucro apurado nessas demonstrações intermediária, poderá ser distribuído mensalmente ao titular da empresa, proporcionalmente às quotas de capital. Nesse caso será observada a reposição dos lucros quando a distribuição afetar o capital social, conforme estabelece o art. 1.059 da Lei nº. 10.406/2002.

*B. P. Om*

000407

**8ª ALTERAÇÃO CONTRATUAL**  
**COLUMBIA COMERCIAL DE EQUIPAMENTOS LTDA**  
**CNPJ/MF 10.378.106/0001-87**  
**NIRE 416.00472764**

**CLÁUSULA OITAVA – RETIRADA PRÓ-LABORE:** Os sócios poderão de comum acordo, fixar uma retirada mensal, a título de “pró-labore”, observadas as disposições regulamentares pertinentes.

**CLÁUSULA NONA – JULGAMENTO DAS CONTAS:** Nos quatro meses seguintes ao término do exercício social, os sócios deliberarão sobre as contas e designarão administradores quando for o caso.

**Parágrafo único** - Até 30 (trinta) dias antes da data marcada para a reunião, o balanço patrimonial e o de resultado econômico devem ser postos, por escrito, e com a prova do respectivo recebimento, à disposição dos sócios que não exerçam a administração.

**CLÁUSULA DÉCIMA – FALECIMENTO OU INTERDIÇÃO DE SÓCIO:** Falecendo ou interditado qualquer sócio, a sociedade continuará suas atividades com os herdeiros, sucessores e o incapaz. Não sendo possível ou inexistindo interesse destes ou dos sócios remanescentes, o valor de seus haveres será apurado e liquidado com base na situação patrimonial da sociedade, à data da resolução, verificada em balanço especialmente levantado.

**Parágrafo único** - O mesmo procedimento será adotado em outros casos em que a sociedade se resolva em relação a seu sócio.

**CLAUSULA DÉCIMA PRIMEIRA - DESIMPEDIMENTO** - O sócio declara, sob as penas da lei, de que não está impedido de exercer a administração da empresa, por lei especial, ou em virtude de condenação criminal, ou por se encontrar sob os efeitos dela, a pena que vede, ainda que temporariamente, o acesso a cargos públicos; ou por crime falimentar, de prevaricação, peita ou suborno, concussão, peculato, ou contra a economia popular, contra o sistema financeiro nacional, contra normas de defesa da concorrência, contra as relações de consumo, fé pública, ou a propriedade.

**CLAUSULA DÉCIMA SEGUNDA:** O sócio declara, sob as penas da Lei, que a empresa se enquadra na situação de EMPRESA DE PEQUENO PORTE nos termos do art. 3º, caput e parágrafos, da Lei Complementar nº 123, de 14 de dezembro de 2006.

**CLÁUSULA DÉCIMA TERCEIRA – FORO:** Fica eleito o foro de Curitiba/PR para o exercício e o cumprimento dos direitos e obrigações resultantes deste contrato.

O presente instrumento será assinado em 1 via.

Curitiba, 09 de março de 2023.

**DORIVAL DA SILVA**

**NILSON LOURENÇO**  
CRC 028.154/O-6 PR



000408



## ASSINATURA ELETRÔNICA

Certificamos que o ato da empresa COLUMBIA COMERCIAL DE EQUIPAMENTOS LTDA consta assinado digitalmente por:

IDENTIFICAÇÃO DO(S) ASSINANTE(S)	
CPF/CNPJ	Nome
51496291972	DORIVAL DA SILVA
54023416991	NILSON LOURENCO



CERTIFICO O REGISTRO EM 15/03/2023 12:07 SOB N° 20231673850.  
PROTOCOLO: 231673850 DE 14/03/2023.  
CÓDIGO DE VERIFICAÇÃO: 12303504859. CNPJ DA SEDE: 10378106000187.  
NIRE: 41600472764. COM EFEITOS DO REGISTRO EM: 09/03/2023.  
COLUMBIA COMERCIAL DE EQUIPAMENTOS LTDA

LEANDRO MARCOS RAYSEL BISCAIA  
SECRETÁRIO-GERAL  
[www.empresafacil.pr.gov.br](http://www.empresafacil.pr.gov.br)

*[Assinaturas manuscritas]*

000409

Voltar

Imprimir



## Certificado de Regularidade do FGTS - CRF

**Inscrição:** 10.378.106/0001-87  
**Razão Social:** COLUMBIA COMERCIAL DE EQUIPAMENTOS EIRELI  
**Endereço:** R GOVERNADOR JORGE LACERDA 171 SL J1 BL MIKAMI 8 /  
GUABIROTUBA / CURITIBA / PR / 81510-040

A Caixa Econômica Federal, no uso da atribuição que lhe confere o Art. 7, da Lei 8.036, de 11 de maio de 1990, certifica que, nesta data, a empresa acima identificada encontra-se em situação regular perante o Fundo de Garantia do Tempo de Serviço - FGTS.

O presente Certificado não servirá de prova contra cobrança de quaisquer débitos referentes a contribuições e/ou encargos devidos, decorrentes das obrigações com o FGTS.

**Validade:** 04/09/2023 a 03/10/2023

**Certificação Número:** 2023090405521358482778



Informação obtida em 11/09/2023 09:22:05

A utilização deste Certificado para os fins previstos em Lei esta condicionada a verificação de autenticidade no site da Caixa:  
**[www.caixa.gov.br](http://www.caixa.gov.br)**

*g* *SS* *cm*

000410



	<b>SINTEGRA</b> Consulta Pública ao Cadastro do Estado do Paraná	
---	--	--

**IDENTIFICAÇÃO**

 Cadastro atualizado até  
a data da consulta

 Data/Hora Host  
CELEPAR  
24/08/2023 - 15:13:28

<b>CNPJ:</b>	10.378.106/0001-87	<b>Inscrição Estadual:</b>	90456829-59
<b>Nome Empresarial:</b>	COLUMBIA COMERCIAL DE EQUIPAMENTOS LTDA		

**ENDEREÇO**

<b>Logradouro:</b>	RUA GOVERNADOR JORGE LACERDA		
<b>Número:</b>	171	<b>Complemento:</b>	SLJ 01 BL MIKAMI VIII
<b>Bairro:</b>	GUABIROTUBA		
<b>Município:</b>	CURITIBA	<b>UF:</b>	PR
<b>CEP:</b>	81.510-040	<b>Telefone:</b>	(41)3068-3650
<b>E-mail:</b>	NÃO CADASTRADO		

**INFORMAÇÕES COMPLEMENTARES**

<b>Atividade Econômica Principal:</b>	4773300 - COMERCIO VAREJISTA DE ARTIGOS MEDICOS E ORTOPEDICOS
<b>Atividade(s) Econômica(s) Secundária(s):</b>	3321000 - INSTALACAO DE MAQUINAS E EQUIPAMENTOS INDUSTRIAIS 4530702 - COMERCIO POR ATACADO DE PNEUMATICOS E CAMARAS-DE-AR 4642701 - COMERCIO ATACADISTA DE ARTIGOS DO VESTUARIO E ACESSORIOS, EXCETO PROFISSIONAIS E DE SEGURANCA 4642702 - COMERCIO ATACADISTA DE ROUPAS E ACESSORIOS PARA USO PROFISSIONAL E DE SEGURANCA DO TRABALHO 4645102 - COMERCIO ATACADISTA DE PROTESES E ARTIGOS DE ORTOPEDIA 4647801 - COMERCIO ATACADISTA DE ARTIGOS DE ESCRITORIO E DE PAPELARIA 4649401 - COMERCIO ATACADISTA DE EQUIPAMENTOS ELETRICOS DE USO PESSOAL E DOMESTICO 4649402 - COMERCIO ATACADISTA DE APARELHOS ELETRONICOS DE USO PESSOAL E DOMESTICO 4649403 - COMERCIO ATACADISTA DE BICICLETAS, TRICICLOS E OUTROS VEICULOS RECREATIVOS 4649404 - COMERCIO ATACADISTA DE MOVEIS E ARTIGOS DE COLCHOARIA
<b>Início das Atividades:</b>	10/2008
<b>Situação Atual:</b>	HABILITADO - DESDE 10/2008
<b>Situação Cadastral:</b>	ATIVO - DESDE 10/2008
<b>Regime Tributário:</b>	SIMPLES NACIONAL / SIMPLES NACIONAL - DIA 03 DO MES+2
<b>SPED (EFD, NF-e, CT-e):</b>	<a href="#">Maiores informações clique aqui</a>

OBSERVAÇÃO: Os dados acima são baseados em informações fornecidas pelo próprio contribuinte cadastrado. Não valem como certidão de sua efetiva existência de fato e de direito, não são oponíveis à Fazenda e nem excluem a responsabilidade tributária derivada de operações com ele ajustadas.

000411

Consultar novo contribuinte do Paraná

Acessar cadastro de outros Estados

*JS*  
*am*

000412



PREFEITURA MUNICIPAL DE CURITIBA  
SECRETARIA MUNICIPAL DE PLANEJAMENTO, FINANÇAS E ORÇAMENTO  
DEPARTAMENTO DE CONTROLE FINANCEIRO

CERTIDÃO NEGATIVA  
DE DÉBITOS TRIBUTÁRIOS E DÍVIDA ATIVA MUNICIPAL

Certidão nº: 10.658.847

CNPJ: 10.378.106/0001-87

Nome: COLUMBIA COMERCIAL DE EQUIPAMENTOS LTDA - EPP

Ressalvado o direito de a Fazenda Pública Municipal inscrever e cobrar débitos ainda não registrados ou que venham a ser apurados, certificamos não existir pendências em nome do contribuinte acima identificado, relativas a créditos tributários administrados pela Secretaria Municipal de Finanças e créditos tributários e não tributários inscritos em dívida ativa junto à Procuradoria Geral do Município (PGM).

Esta certidão compreende os Tributos Mobiliários (Imposto sobre serviço - ISS), Tributos Imobiliários (Imposto Predial e Territorial Urbano - IPTU), Imposto sobre a Transmissão de Bens Imóveis Intervivos- ITBI e Contribuição de Melhoria), Taxas de Serviços e pelo Poder de Polícia e outros débitos municipais inscritos em dívida ativa.

A certidão expedida em nome de pessoa jurídica abrange todos os estabelecimentos (matriz e filiais) cadastrados no Município de Curitiba.

A autenticidade desta certidão deverá ser confirmada no endereço  
<https://cnd-cidadao.curitiba.pr.gov.br/Certidao/ValidarCertidao>.

Certidão emitida com base no Decreto 619/2021 de 24/03/2021.

Emitida às 11:46 do dia 31/07/2023.

Código de autenticidade da certidão: 3575326243EC45709BC06DF7A06F1E7303

Qualquer rasura ou emenda invalidará este documento.

Válida até 29/10/2023 – Fornecimento Gratuito



Você também pode validar a autenticidade da certidão utilizando um leitor de QRCode.

*P JS*  
*om*

000413



Estado do Paraná  
Secretaria de Estado da Fazenda  
Receita Estadual do Paraná

**Certidão Negativa**  
de Débitos Tributários e de Dívida Ativa Estadual  
Nº 031020875-23

Certidão fornecida para o CNPJ/MF: **10.378.106/0001-87**  
Nome: **COLUMBIA COMERCIAL DE EQUIPAMENTOS LTDA**

Ressalvado o direito da Fazenda Pública Estadual inscrever e cobrar débitos ainda não registrados ou que venham a ser apurados, certificamos que, verificando os registros da Secretaria de Estado da Fazenda, constatamos não existir pendências em nome do contribuinte acima identificado, nesta data.

Obs.: Esta Certidão engloba todos os estabelecimentos da empresa e refere-se a débitos de natureza tributária e não tributária, bem como ao descumprimento de obrigações tributárias acessórias.

**Válida até 07/11/2023 - Fornecimento Gratuito**

A autenticidade desta certidão deverá ser confirmada via Internet  
[www.fazenda.pr.gov.br](http://www.fazenda.pr.gov.br)

*gs*  
*om*  
000414



PODER JUDICIÁRIO  
JUSTIÇA DO TRABALHO

## CERTIDÃO NEGATIVA DE DÉBITOS TRABALHISTAS

Nome: COLUMBIA COMERCIAL DE EQUIPAMENTOS LTDA (MATRIZ E FILIAIS)  
CNPJ: 10.378.106/0001-87  
Certidão nº: 24533094/2023  
Expedição: 02/06/2023, às 15:52:28  
Validade: 29/11/2023 - 180 (cento e oitenta) dias, contados da data de sua expedição.

Certifica-se que **COLUMBIA COMERCIAL DE EQUIPAMENTOS LTDA (MATRIZ E FILIAIS)**, inscrito(a) no CNPJ sob o nº **10.378.106/0001-87**, **NÃO CONSTA** como inadimplente no Banco Nacional de Devedores Trabalhistas. Certidão emitida com base nos arts. 642-A e 883-A da Consolidação das Leis do Trabalho, acrescentados pelas Leis ns.º 12.440/2011 e 13.467/2017, e no Ato 01/2022 da CGJT, de 21 de janeiro de 2022. Os dados constantes desta Certidão são de responsabilidade dos Tribunais do Trabalho.

No caso de pessoa jurídica, a Certidão atesta a empresa em relação a todos os seus estabelecimentos, agências ou filiais.

A aceitação desta certidão condiciona-se à verificação de sua autenticidade no portal do Tribunal Superior do Trabalho na Internet (<http://www.tst.jus.br>).

Certidão emitida gratuitamente.

### INFORMAÇÃO IMPORTANTE

Do Banco Nacional de Devedores Trabalhistas constam os dados necessários à identificação das pessoas naturais e jurídicas inadimplentes perante a Justiça do Trabalho quanto às obrigações estabelecidas em sentença condenatória transitada em julgado ou em acordos judiciais trabalhistas, inclusive no concernente aos recolhimentos previdenciários, a honorários, a custas, a emolumentos ou a recolhimentos determinados em lei; ou decorrentes de execução de acordos firmados perante o Ministério Público do Trabalho, Comissão de Conciliação Prévia ou demais títulos que, por disposição legal, contiver força executiva.



**MINISTÉRIO DA FAZENDA**  
Secretaria da Receita Federal do Brasil  
Procuradoria-Geral da Fazenda Nacional

**CERTIDÃO NEGATIVA DE DÉBITOS RELATIVOS AOS TRIBUTOS FEDERAIS E À DÍVIDA  
ATIVA DA UNIÃO**

**Nome: COLUMBIA COMERCIAL DE EQUIPAMENTOS LTDA**  
**CNPJ: 10.378.106/0001-87**

Ressalvado o direito de a Fazenda Nacional cobrar e inscrever quaisquer dívidas de responsabilidade do sujeito passivo acima identificado que vierem a ser apuradas, é certificado que não constam pendências em seu nome, relativas a créditos tributários administrados pela Secretaria da Receita Federal do Brasil (RFB) e a inscrições em Dívida Ativa da União (DAU) junto à Procuradoria-Geral da Fazenda Nacional (PGFN).

Esta certidão é válida para o estabelecimento matriz e suas filiais e, no caso de ente federativo, para todos os órgãos e fundos públicos da administração direta a ele vinculados. Refere-se à situação do sujeito passivo no âmbito da RFB e da PGFN e abrange inclusive as contribuições sociais previstas nas alíneas 'a' a 'd' do parágrafo único do art. 11 da Lei nº 8.212, de 24 de julho de 1991.

A aceitação desta certidão está condicionada à verificação de sua autenticidade na Internet, nos endereços <<http://rfb.gov.br>> ou <<http://www.pgfn.gov.br>>.

Certidão emitida gratuitamente com base na Portaria Conjunta RFB/PGFN nº 1.751, de 2/10/2014.

Emitida às 15:19:22 do dia 25/08/2023 <hora e data de Brasília>.

Válida até 21/02/2024.

Código de controle da certidão: **91BD.33D1.2358.EAB2**

Qualquer rasura ou emenda invalidará este documento.

*[Assinatura]*  
*[Assinatura]*  
000416

EDITAL DE PREGÃO Nº 052/2023  
PROCESSO ADMINISTRATIVO Nº 208/2023  
MODALIDADE: PREGÃO ELETRÔNICO  
TIPO: MENOR PREÇO GLOBAL POR ITEM

OBJETO: Contratação de empresa para aquisição de móveis e equipamentos para atendimentos da casa lar padres Antônio e Marcos Cavanis de Planalto-PR, conforme necessidade da secretaria solicitante do município de Planalto PR.

## ANEXO - II

### PROPOSTA COMERCIAL

A empresa Columbia Comercial de Equipamentos LTDA EPP, estabelecida na Rua Governador Jorge Lacerda, 171 SI J 01 BI Mikami VIII – CEP 81.510-040 – Guabirota – Curitiba – PR, inscrita no CNPJ sob nº 10.378.106/0001-87, neste ato representada por Dorival da Silva, diretor, RG 3.905.762-0, CPF 514.962.919-72, Rua Lima Barreto, 560 - Jardim das Américas - Curitiba/PR - CEP: 81530-410, vem por meio desta, apresentar Proposta de Preços ao Edital de Pregão Eletrônico nº 052/2023 em epigrafe que tem por objeto a Contratação de empresa para a aquisição de móveis e equipamentos, que serão adquiridos com recurso proveniente do Termo de Adesão ao incentivo financeiro do Programa de Qualificação da Atenção Primária, na modalidade fundo a fundo, conforme necessidade da secretaria solicitante do município de Planalto PR, conforme segue:

Item	Especificação	Marca e Modelo	Unidade	Quantidade	Valor Unitário R\$
10	Esteira Ergométrica - Marca: Dream - Modelo: BLACK EDITION 21 - Esteira eletrônica dream Fitness modelo Black Edition 2.1 Bivolt; Descrição do produto; Desenvolvida para facilitar a vida de quem quer praticar atividades físicasPodendo ser usada no conforto de casa, a esteira Black Edition 2.1 é ótima alternativa para criar uma rotina de treinos; O aparelho: exibe design ideal para uso residencial, por contar com sistema dobrável, facilitando na hora de guardá-la, possuir rodinhas para	Dream - BLACK EDITION 21	UN	01	4.335,00

<p>transporte e ser leve, com capacidade para suportar até 120 Kg; A Black Edition 2.1 atinge velocidade máxima de 13 km/h, e quatro programas pré-definidos de velocidade. Nela, você decide o seu ritmo de treino; Possui sistema de absorção de impactos: Com seis amortecedores, este aparelho preserva as articulações do usuário, se tornando ideal para malhar as coxas, panturrilhas, glúteos e abdômen, sem risco de causar lesões; Conta com níveis de inclinação; A esteira Dream é equipada com 3 níveis de elevação. E sabemos que elevar o nível da inclinação da esteira possibilita um pouco mais de esforço físico, acarretando mais empenho durante as atividades; Monitor digital em LCD com 5 funções; Acompanhe, durante o treino, o tempo, a velocidade, a distância, as calorias e os batimentos cardíacos (Hand Grip); Tamanho do Produto – CLA 152X73,5X125,5Área de Caminhada - 109x40cm.Peso do Produto -33,8KG.Cor- Preto.Voltagem – bivolt.Motor -2.1 hp; Monitor – LCD.Painel Funções – Tempo-Velocidade- Distancia – Calorias – Batimento</p>				
--	--	--	--	--

*Handwritten signature and initials*



	<p>Cardíaco.Amortecedor-6 amortecedores.Peso suportado do usuário-120kg.Velocidade – 1 a 13km/h.Inclinação – 3 níveis manual; Conteúdo da Embalagem.- 1 Esteira Ergométrica Dream.- 1 Chave de segurança.- 1 Manual de instruções; Dobrável.Composição – Aço carbono e Plástico; - Procedência: Nacional - Garantia: 6 meses fornecida pelo fabricante</p>				
11	<p>Bicicleta Ergométrica Vertical - Marca: Dream - Modelo: BLACK EDITION V - Bicicleta Ergométrica Dream Fitness Magnética Black Edition V; Bicicleta ergométrica magnética vertical, da linha Black Edition V Dream Fitness. Equipamento que possibilita fortalecer pernas e queimar gorduras abdominais. Possui regulador de esforço, ideal para recrutamento de fibras musculares, para ganho de força e aumento de resistência física. A regulação magnética garante um exercício mais confortável e menos ruídos; Especificações: Capacidade (Kg): 110; Aparelho não elétrico - sem voltagem; Tamanho do Produto: 97 x 37 x 122 cm; Peso Líquido: 17,35 kg;</p>	Dream - BLACK EDITION V	UN	01	1.685,00

Material: Chassis de tubos de aço e carenagens de ABS; Pintura: Chassis: eletrostática a pó; Carenagens: líquida; 5 Funções Monitor: Velocidade, distância, tempo, calorias e scan; Tipo Regulagem: Cinta magnética - Procedência: Nacional - Garantia: 6 meses fornecida pelo fabricante				
---	--	--	--	--

Valor total R\$ 6.020,00

A validade desta proposta é de 60 (sessenta) dias corridos, contados da data da abertura da sessão pública de PREGÃO ELETRÔNICO.

A apresentação da proposta implicará na plena aceitação das condições estabelecidas neste edital e seus anexos.

Curitiba, 19 de setembro de 2023

**10.378.106/0001-87**  
Columbia Comercial  
de Equipamentos  
LTDA - EPP  
R. Gov. Jorge Lacerda, 171  
SLJ 01 BI Mikami VIII - Guabirota  
Curitiba/PR CEP: 81.510-040

  
Dorival da Silva  
Rg. 3.905.762-0 Pr

  
om

EDITAL DE PREGÃO Nº 052/2023  
PROCESSO ADMINISTRATIVO Nº 208/2023  
MODALIDADE: PREGÃO ELETRÔNICO  
TIPO: MENOR PREÇO GLOBAL POR ITEM

OBJETO: Contratação de empresa para aquisição de móveis e equipamentos para atendimentos da casa lar padres Antônio e Marcos Cavanis de Planalto-PR, conforme necessidade da secretaria solicitante do município de Planalto PR.

## ANEXO - III

### DECLARAÇÃO UNIFICADA

Ao pregoeiro e equipe de apoio  
Prefeitura Municipal de Planalto, Estado do Paraná  
PREGÃO ELETRÔNICO Nº 052/2023

Pelo presente instrumento, a empresa Columbia Comercial de Equipamentos LTDA EPP, CNPJ nº 10.378.106/0001-87, com sede na Rua Governador Jorge Lacerda, 171 SI J 01 BI Mikami VIII – CEP 81.510-040 – Guabirota – Curitiba – PR, através de seu representante legal infra-assinado, que:

(X) Declara, sob as penas do artigo 299 do Código Penal, que se enquadra na situação de microempresa, empresa de pequeno porte ou cooperativa, nos termos da Lei Complementar nº 123/06, alterada pela Lei Complementar nº 147/14, bem assim que inexistem fatos supervenientes que conduzam ao seu desenquadramento desta situação.

1) Declaramos, para os fins do disposto no inciso XXXIII do art. 7º da Constituição Federal, não empregamos menores de dezoito anos em trabalho noturno, perigoso ou insalubre e nem menores de dezesseis anos, em qualquer trabalho, salvo na condição de aprendiz, a partir dos quatorze anos de idade, em cumprimento ao que determina o inciso V do art. 27 da Lei nº 8.666/93, acrescida pela Lei nº 9.854/99.

2) Declaramos, para os fins que até a presente data inexistem fatos supervenientes impeditivos para habilitação no presente processo licitatório, estando ciente da obrigatoriedade de declarar ocorrências posteriores.

3) Declaramos, para os fins que a empresa não foi declarada inidônea por nenhum órgão público de qualquer esfera de governo, estando apta a contratar com o poder público.

4) Declaramos, para os devidos fins que não possuímos em nosso quadro societário e de empregados, servidor ou dirigente de órgão ou entidade contratante ou responsável pela licitação, nos termos do inciso III, do artigo 9º da Lei nº 8.666, de 21 de junho de 1993.

5) Comprometo-me a manter durante a execução do contrato, em compatibilidade com as obrigações assumidas, todas as condições de habilitação e qualificação exigidas na licitação.

6) Declaramos, para os devidos fins de direito, na qualidade de Proponente dos procedimentos licitatórios, instaurados por este Município, que o(a) responsável legal da empresa é o(a) Sr.(a) Dorival da Silva, Portador(a) do RG sob nº 3.905.762-0 e CPF nº 514.962.919-72, cuja função/cargo é diretor, responsável pela assinatura da Ata de Registro de Preços/contrato.

7) Declaramos, para os devidos fins que em caso de qualquer comunicação futura referente a este processo licitatório, bem como em caso de eventual contratação, concordo que a Ata de Registro de Preços/Contrato seja encaminhado para o seguinte endereço:

E-mail: editais@columbiacomercial.com.br  
Telefone: (41) 3068-3671

8) Caso altere o citado e-mail ou telefone comprometo-me em protocolizar pedido de alteração junto ao Sistema de Protocolo deste Município, sob pena de ser considerado como intimado nos dados anteriormente fornecidos.

9) Nomeamos e constituímos o senhor(a) Dorival da Silva, portador(a) do CPF/MF sob nº 514.962.919-72, para ser o(a) responsável para acompanhar a execução da Ata de Registro de Preços/contrato, referente ao Pregão Eletrônico nº N° 052/2023 e todos os atos necessários ao cumprimento das obrigações contidas no instrumento convocatório, seus Anexos e na Ata de Registro de Preços/Contrato.

Curitiba, 19 de setembro de 2023



Dorival da Silva  
Rg./3.905.762-0 Pr

EDITAL DE PREGÃO Nº 052/2023  
PROCESSO ADMINISTRATIVO Nº 208/2023  
MODALIDADE: PREGÃO ELETRÔNICO  
TIPO: MENOR PREÇO GLOBAL POR ITEM

OBJETO: Contratação de empresa para aquisição de móveis e equipamentos para atendimentos da casa lar padres Antônio e Marcos Cavanis de Planalto-PR, conforme necessidade da secretaria solicitante do município de Planalto PR.

## ANEXO - IV

### DECLARAÇÃO DE GARANTIA/FORNECIMENTO

A empresa Columbia Comercial de Equipamentos LTDA EPP, CNPJ nº 10.378.106/0001-87, com sede na Rua Governador Jorge Lacerda, 171 SLJ 01 BI Mikami VIII – CEP 81.510-040 – Guabirota – Curitiba – PR, por intermédio de seu representante legal o(a) Sr(a). Dorival da Silva, portador (a) da Carteira de Identidade nº 3.905.762-0 e do CPF nº 514.962.919-72, DECLARA, sob as penas da Lei, que se obriga a oferecer garantia de funcionamento do equipamento, objeto deste edital, conforme constante no Anexo I do presente Edital, pelo prazo de 12 meses, conforme os itens 16.6 e 16.7, deste edital, contados da solicitação do equipamento, sendo que durante o período de garantia sempre através de representantes autorizados, devendo realizar substituições e reparos de toda e qualquer peça que apresente anomalia, vício ou defeito de fabricação, bem como, falhas ou imperfeições constatadas em suas características de operação, sem qualquer ônus para a administração.

Curitiba, 19 de setembro de 2023

10.378.106/0001-87  
Columbia Comercial  
de Equipamentos  
LTDA - EPP  
R Gov Jorge Lacerda, 171  
SLJ 01 BI Mikami VIII - Guabirota  
Curitiba/PR CEP: 81.510-040

  
Dorival da Silva  
Rg. 3.905.762-0 Pr

EDITAL DE PREGÃO Nº 052/2023  
PROCESSO ADMINISTRATIVO Nº 208/2023  
MODALIDADE: PREGÃO ELETRÔNICO  
TIPO: MENOR PREÇO GLOBAL POR ITEM

OBJETO: Contratação de empresa para aquisição de móveis e equipamentos para atendimentos da casa lar padres Antônio e Marcos Cavanis de Planalto-PR, conforme necessidade da secretaria solicitante do município de Planalto PR.

## ANEXO - V

### DECLARAÇÃO DE RESPONSABILIDADE DA ASSISTÊNCIA TÉCNICA

RAZÃO SOCIAL: Columbia Comercial de Equipamentos LTDA EPP  
CNPJ Nº 10.378.106/0001-87  
ENDEREÇO: Rua Governador Jorge Lacerda, 171 SI J 01 BI Mikami VIII – CEP 81.510-040 – Guabirota – Curitiba – PR

Declaramos conforme solicitado no edital em epígrafe que a empresa responsável pela assistência técnica do objeto abaixo, caso venhamos a vencer a referida licitação é:

#### DONIZETE

Endereço: Avenida Guaira, 165, Cancelli – Cascavel/PR  
Telefone: (45) 3224-2703 / (45) 9966-6511

#### JR ASSISTÊNCIA

Endereço: Rua São Luiz, 484, Cancelli – Cascavel/PR  
Telefone: (45) 99963-0925

Informações técnicas: 0300-101-2555. De Segunda à sexta-feira das 8:00 às 17:30

Item 10: Esteira Ergométrica - Marca: Dream - Modelo: BLACK EDITION 21 – 1UN  
Item 11: Bicicleta Ergométrica Vertical - Marca: Dream - Modelo: BLACK EDITION V – 1UN

Distancia rodoviária da sede do Município de Planalto: 128 Km.

Por ser a expressão da verdade, firmamos a presente

Curitiba, 19 de setembro de 2023



  
Dorival da Silva  
Rg. 3.905.762-0 Pr

## Declarações Consolidadas

Para:

Município de Planalto - PR

Referente a(o) Pregão Eletrônico 052/2023

Declarações de que:

- 1 - Não se encontra declarada inidônea;
- 2 - Inexiste fato superveniente impeditivo;
- 3 - Não emprega menores de 18 anos;
- 4 - Concorda com todas as exigências do edital e seus anexos;
- 5 - Que cumpre plenamente os requisitos de habilitação exigidos no Edital;
- 6 - As informações e documentos apresentados são verídicos e fiéis;
- 7 - A empresa enquadra-se como Empresa de Pequeno Porte;
- 8 - Autoriza investigações complementares;
- 9 - Atende às regras de acessibilidade previstas na legislação;
- 10 - Não tem conhecimento da participação de servidor ou dirigente de órgão.

Columbia Comercial de Equipamentos Ltda - EPP, inscrita no CNPJ nº 10.378.106/0001-87, sediada à R Governador Jorge Lacerda, 171 SLJ 01 Bl Mikami VIII, bairro Guabirota na cidade de Curitiba/PR, por intermédio de seu representante legal infra-assinado, o Sr(a). Dorival da Silva, portador da Carteira de Identidade nº. 3.905.762-0 - SSP/PR e do CPF nº. 514.962.919-72, para os fins do pregão supracitado, declara expressamente que:

- 1 - Não se encontra declarada inidônea para licitar ou contratar com órgãos das Administrações Públicas Federal, Estaduais, Municipais e do Distrito Federal;
- 2 - Inexiste fato superveniente impeditivo de sua habilitação ficando ciente da obrigatoriedade de declarar ocorrências posteriores, na forma do inciso IV, item 7.1 da IN/MARE nº 05/95;
- 3 - Não emprega menores de 18 (dezoito) anos em trabalho noturno, perigoso ou insalubre e nem emprega menores de 16 (dezesseis) anos em qualquer trabalho, salvo na condição de aprendiz, a partir dos 14 (quatorze) anos, em cumprimento ao estabelecido na Lei 9.854/99 e no inciso XXXIII, artigo 7º da Constituição Federal;
- 4 - Concorda com todas as exigências do edital e seus anexos;
- 5 - Que cumpre plenamente os requisitos de habilitação exigidos no Edital;
- 6 - Todas as informações e documentos apresentados são verídicos e fiéis;
- 7 - A empresa enquadra-se como Empresa de Pequeno Porte, cumprindo os requisitos estabelecidos no artigo 3º da Lei Complementar 123 de 14 de dezembro de 2006 e que está apta a usufruir tratamento favorecido estabelecido nos artigos 42º ao 49º da referida Lei;
- 8 - Autoriza a realização de todas as investigações complementares que julgar necessárias a habilitação no processo licitatório.
- 9 - Conforme disposto no art. 93 da Lei nº 8.213, de 24 de julho de 1991, está ciente do cumprimento da reserva de cargos prevista em lei para pessoa com deficiência ou para reabilitado da Previdência Social e que, se aplicado ao número de funcionários da minha empresa, atende às regras de acessibilidade previstas na legislação.
- 10 - Não tem conhecimento, no momento, da participação de servidor ou dirigente de órgão ou entidade contratante ou responsável pela licitação, consoante inciso III do art. 9º da Lei 8.666/93 e Diplomas Complementares e, que está ciente da obrigatoriedade de denunciar qualquer irregularidade que porventura venha a acontecer.

Curitiba, 19 de Setembro de 2023

Columbia Comercial de Equipamentos Ltda - EPP

  
Dorival da Silva  
Rg. 3.905.762-0 Pr

## DECLARAÇÃO DE ELABORAÇÃO INDEPENDENTE DE PROPOSTA

Dorival da Silva - RG nº. 3.905.762-0 - SSP/PR - CPF nº. 514.962.919-72, residente a Rua Lima Barreto, 560 - Jardim das Américas - Curitiba/PR, como representante devidamente constituído de Columbia Comercial de Equipamentos Ltda - EPP, doravante denominado licitante, para fins do disposto no Edital do(a) Pregão Eletrônico 052/2023, declara, sob as penas da lei, em especial o art. 299 do Código Penal Brasileiro, que:

- a) a proposta apresentada para participar do(a) Pregão Eletrônico 052/2023 foi elaborada de maneira independente pela empresa licitante Columbia Comercial de Equipamentos Ltda - EPP, e o conteúdo da proposta não foi, no todo ou em parte, direta ou indiretamente, informado, discutido ou recebido de qualquer outro participante potencial ou de fato do(a) Pregão Eletrônico 052/2023, por qualquer meio ou por qualquer pessoa;
- b) a intenção de apresentar a proposta elaborada para participar do(a) Pregão Eletrônico 052/2023 não foi informada, discutida ou recebida de qualquer outro participante potencial ou de fato do(a) Pregão Eletrônico 052/2023 por qualquer meio ou por qualquer pessoa;
- c) que não tentou, por qualquer meio ou por qualquer pessoa, influir na decisão de qualquer outro participante potencial ou de fato do(a) Pregão Eletrônico 052/2023 quanto a participar ou não da referida licitação;
- d) que o conteúdo da proposta apresentada para participar do(a) Pregão Eletrônico 052/2023 não será, no todo ou em parte, direta ou indiretamente, comunicado ou discutido com qualquer outro participante potencial ou de fato do(a) Pregão Eletrônico 052/2023 antes da adjudicação do objeto da referida licitação;
- e) que o conteúdo da proposta apresentada para participar do(a) Pregão Eletrônico 052/2023 não foi, no todo ou em parte, direta ou indiretamente, informado, discutido ou recebido de qualquer integrante do(a) Município de Planalto - PR antes da abertura oficial das propostas; e
- f) que está plenamente ciente do teor e da extensão desta declaração e que detém plenos poderes e informações para firmá-la.

Curitiba, 19 de Setembro de 2023

Columbia Comercial de Equipamentos Ltda - EPP



Dorival da Silva  
Rg. 3.905.762-0 Pr



## Declaração de Microempresa e Empresa de Pequeno Porte

**Para:**

**Município de Planalto - PR**

**Referente a(o) Pregão Eletrônico 052/2023**

Columbia Comercial de Equipamentos Ltda - EPP, inscrita no CNPJ nº 10.378.106/0001-87, sediada à R Governador Jorge Lacerda, 171 SLJ 01 Bl Mikami VIII, bairro Guabirota na cidade de Curitiba/PR, por intermédio de seu representante legal infra-assinado, o Sr(a). Dorival da Silva, portador da Carteira de Identidade nº. 3.905.762-0 - SSP/PR e do CPF nº. 514.962.919-72, para os fins do pregão supracitado, declara expressamente, sob as sanções administrativas cabíveis e sob pena da lei que esta empresa, na presente data, é considerada Empresa de Pequeno Porte, conforme o inciso I do artigo 3º da Lei Complementar 123 de 14 de dezembro de 2006.

Declara ainda que a empresa está excluída das vedações constantes do parágrafo 4º da Lei Complementar 123 de 14 de dezembro de 2006.

Curitiba, 19 de Setembro de 2023

Columbia Comercial de Equipamentos Ltda - EPP

  
\_\_\_\_\_  
Dorival da Silva  
Rg. 3.905.762-0 Pr



*JP am*

000428

# Esteira Crosslife HVN1600

A esteira Crosslife HVN 1600 foi desenvolvida para uso residencial é dobrável e possui capacidade para até 110 Kg. Ela atinge velocidade máxima de 9 km/h, tem um nível de inclinação, um programa pré-definido de velocidade e conta com um sistema de absorção de impactos com seis amortecedores que preservam as articulações do usuário, ela é perfeita para malhar as coxas, panturrilhas, glúteos e abdômen. Esse aparelho possui monitor LCD com cinco funções, sendo elas: tempo, velocidade, distância, calorias Scan (mudança automática). Desta forma você pode acompanhar o seu desempenho em tempo real e avaliar seu desempenho.



0000230

5270  
or  
pp

ss  
or

0430

## Características do produto:

Capacidade: 110 Kg

Motor: 1.6Hp

Velocidade: até 9Km/h

Superfície de caminhada: 100x33cm

Amortecedores: 6 unidades

Bivolt

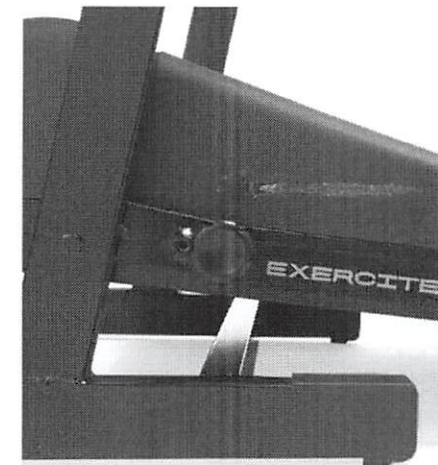
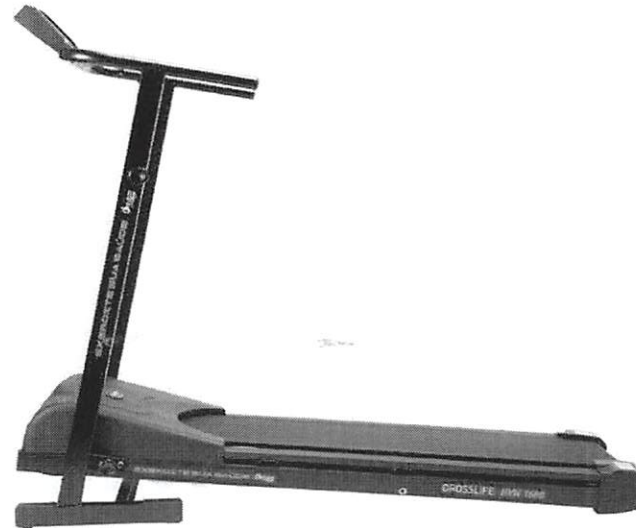

000431

FF  
on

# Esteira Crosslife Hvn 1.8 Dream

A esteira Crosslife HVN 1.8 desenvolvida para uso residencial é dobrável e possui capacidade para até 110 Kg. Ela atinge velocidade máxima de 12 km/h, tem 3 níveis de inclinação manual, um programa pré-definido de velocidade e conta com um sistema de absorção de impactos com seis amortecedores que preservam as articulações do usuário, ela é perfeita para malhar as coxas, panturrilhas, glúteos e abdômen. Esse aparelho possui monitor com seis funções, sendo elas: tempo, velocidade, distância, calorias, batimentos cardíacos (Ear pulse) e tecla scan. Desta forma você pode acompanhar o seu desempenho em tempo real e avaliar seu desempenho.



000432

om

ff

## Características do produto:

Capacidade: 110 Kg

Motor: 1.8Hp

Velocidade: até 12Km/h

Superfície de caminhada: 124x36cm

Amortecedores: 6 unidades

3 níveis de inclinação

Bivolt



Dream  
FITNESS

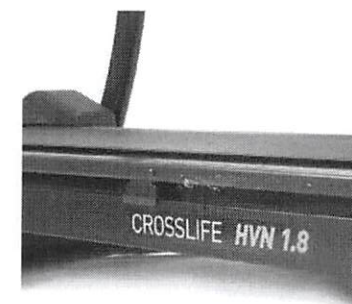

000433

Handwritten signature and initials.

# Esteira Crosslife Hvn 2.1

A esteira eletrônica CROSSLIFE HVN 2.1 vai fazer você perder peso de uma forma saudável e prática. Ela atinge velocidade máxima de 13 km/h, tem 3 níveis de inclinação, 4 programas pré-definidos de velocidade e conta com um sistema de absorção de impactos com seis amortecedores que preservam as articulações do usuário, ela é perfeita para malhar as coxas, panturrilhas, glúteos e abdômen. Esse aparelho possui monitor em LED com 5 janelas e funções, sendo elas: tempo, velocidade, distância, calorias e batimentos cardíacos para você acompanhar o seu desempenho em tempo real e tem capacidade para até 120 Kg. Ideal para o uso residencial, é dobrável e fácil de manusear já que possui rodinhas para transporte.



000434

Om \$ f



## Características do produto:

Capacidade: 120 Kg

Motor: 2.1Hp

Velocidade: até 13Km/h

Superfície de caminhada: 109x40cm

Amortecedores: 6 unidades

Bivolt

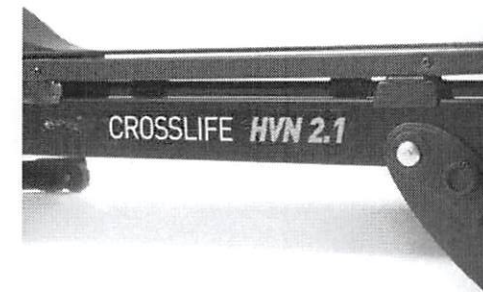
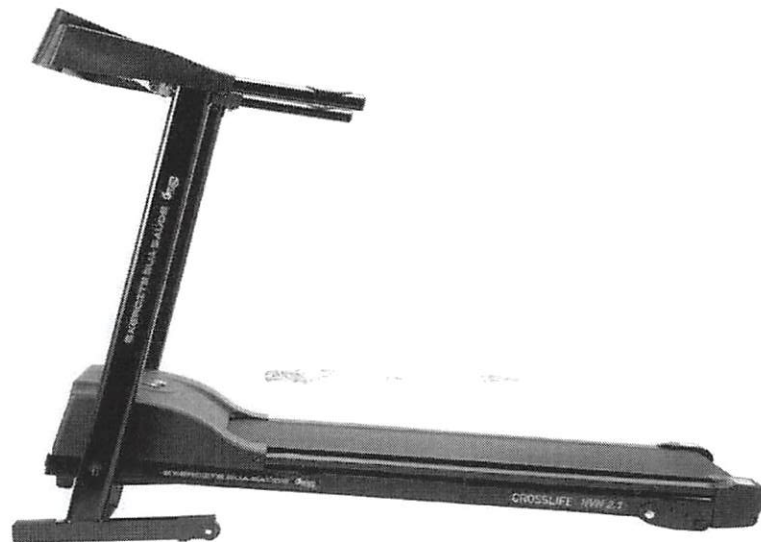

*Handwritten signature or initials in blue ink.*



000435

# Esteira Crosslife Hvn 2.5

A esteira **CROSSLIFE HVN 2.5** foi desenvolvida para uso residencial é dobrável, possui rodinhas para transporte e capacidade para até 130 Kg. Ela atinge velocidade máxima de 16 km/h, tem 3 níveis de inclinação, nove programas pré-definidos de velocidade e conta com um sistema de absorção de impactos com oito amortecedores que preservam as articulações do usuário, ela é perfeita para malhar as coxas, panturrilhas, glúteos e abdômen. Esse aparelho possui monitor em LCD de 5" com seis funções, sendo elas: tempo, velocidade, distância, calorias, batimentos cardíacos (Hand Grip) e programa. Desta forma você pode acompanhar o seu desempenho em tempo real e avaliar seu desempenho.



000436

*Handwritten signature or initials in blue ink.*

## Características do produto:

Capacidade: 130 Kg

Motor: 2.5Hp

Velocidade: até 16Km/h

Superfície de caminhada: 128x43cm

Amortecedores: 8 unidades

3 níveis de inclinação

Bivolt



**Dream**  
FITNESS

000437

Handwritten signature or initials in blue ink.

# Bicicleta ergométrica horizontal HVN H1

A bicicleta ergométrica horizontal Crosslife HVN H1 é ideal para quem deseja fazer exercícios, mas não tem tempo de frequentar uma academia. Com um tamanho adequado para o uso residencial, o equipamento Dream Fitness requer pouca manutenção e é ideal para o ganho de força muscular e para o aumento da resistência física. Indicada principalmente para usuários que possuem indicações médicas. Possui encosto, deixando o exercício mais confortável. Uso residencial; Capacidade 110 KG; monitor com 5 funções, indicando: Velocidade, distância, tempo, calorias e scan (mudança automática); Regulagem de intensidade com cinta magnética; Material: Aço Carbono; Pintura Eletrostática Pó, Garantia de 6 meses.



000438

Handwritten signature or initials in blue ink.

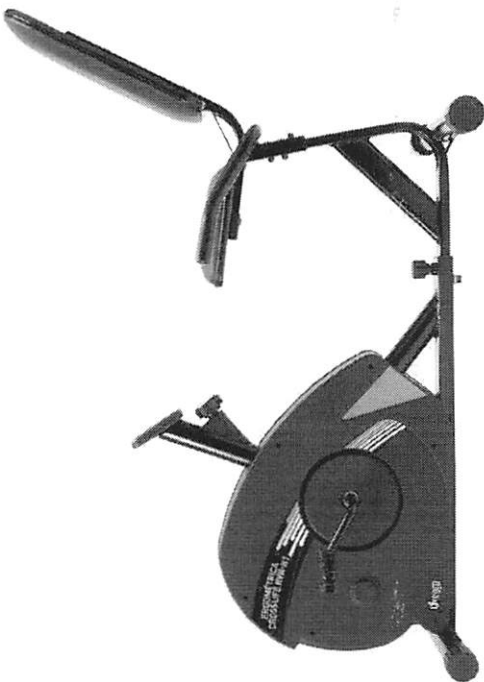
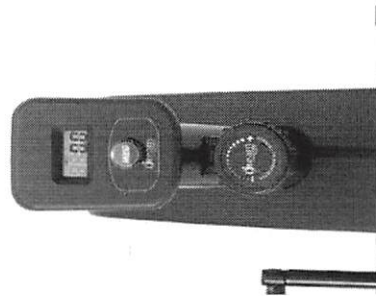
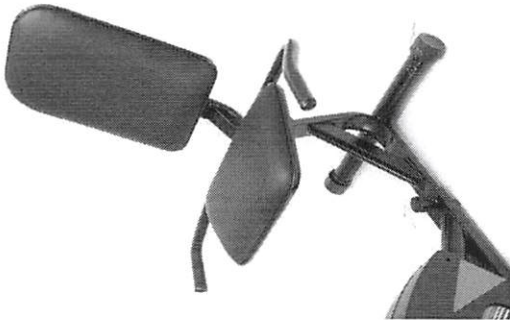
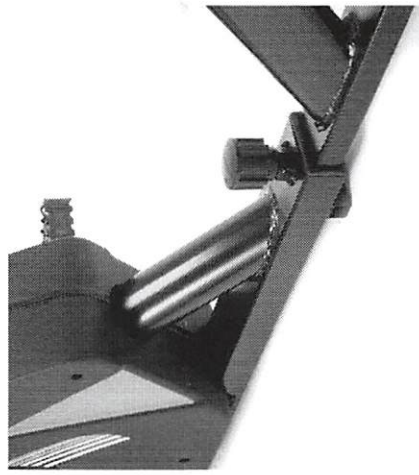
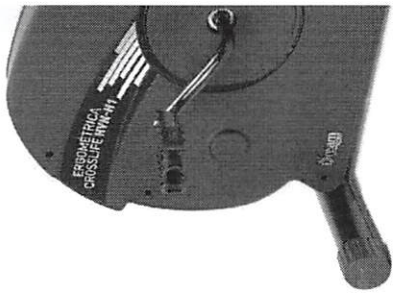

ss  
am p

000439

# Bicicleta ergométrica Hvn V1 Dream

A bicicleta ergométrica vertical Crosslife HVN V foi desenvolvida para fortalecer pernas e queimar gorduras abdominais. O exercício na bicicleta tem excelente ação sobre o tônus e a forma das coxas e panturrilhas, onde percebem-se resultados expressivos nas partes anterior e posterior da coxa, panturrilha e glúteos. Uso residencial; Capacidade 110 KG; monitor com 6 funções, indicando: Tempo, velocidade, distância, calorias, mudança automática e pulsação; Regulagem de intensidade com cinta magnética; Material: Aço Carbono; Pintura Eletrostática Pó; Garantia de 6 meses.



000440  
Handwritten signature and initials in blue ink.

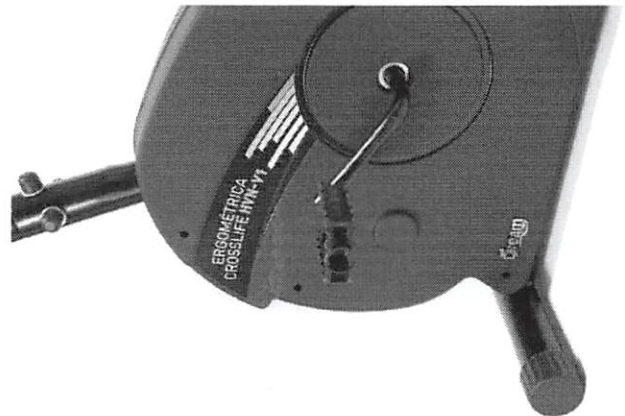
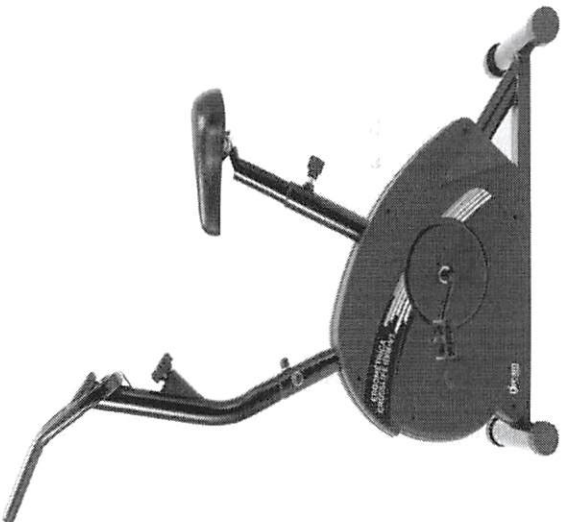
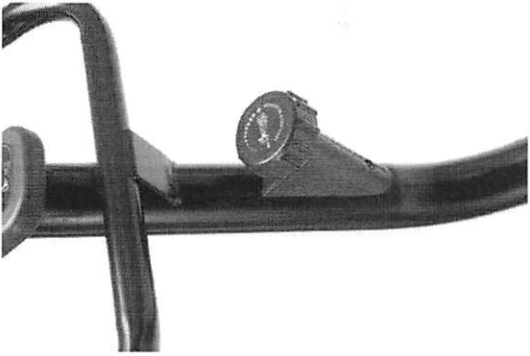
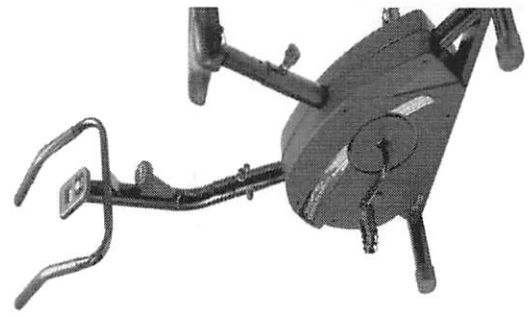
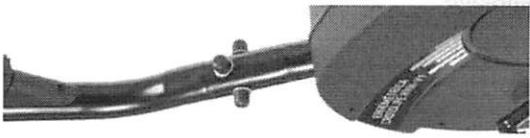

js  
omg  
000441

# Elíptico Hvn E1 Dream

O elíptico magnético Hvn E1 é um aparelho que foi desenvolvido para sua melhor atividade física, simulando o movimento natural do corpo. Ele queima gorduras, fortalece pernas e dá mais resistência física, melhorando seu condicionamento. É ideal para malhar membros superiores e inferiores e para você se exercitar no conforto da sua casa. Uso residencial; Capacidade 110 KG; monitor com 5 funções, indicando: distância, scan, velocidade, tempo, calorias; Regulagem de intensidade com cinta magnética; Material: Aço Carbono; Pintura Eletrostática Pó; Garantia de 6 meses.



000442  
Dr. J



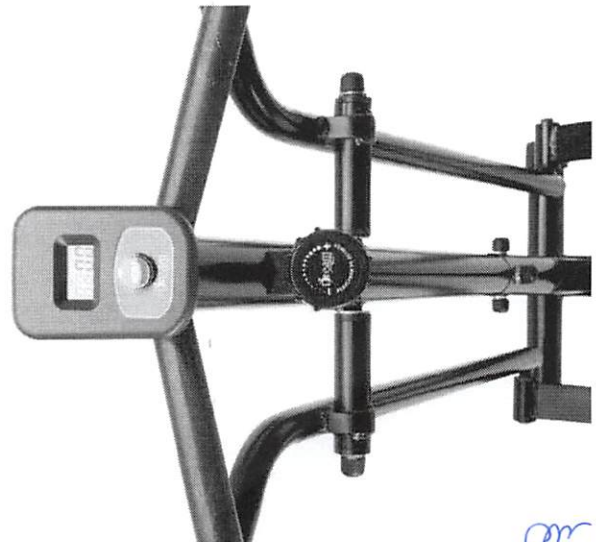
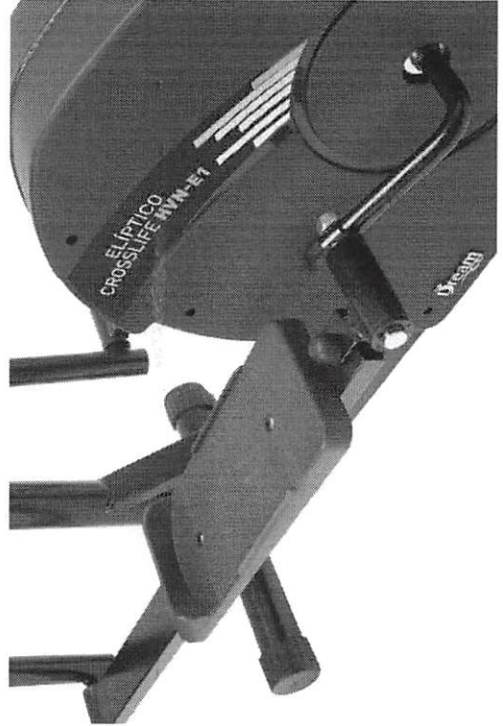
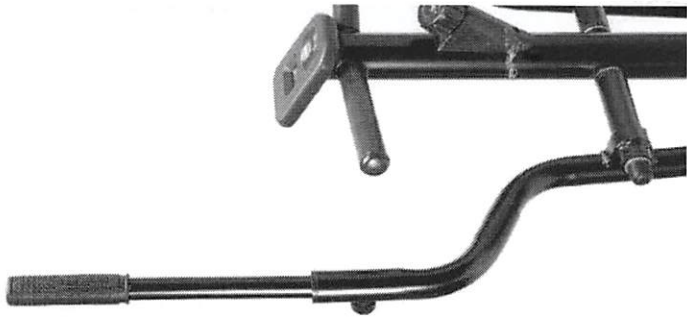

am  
000443

# Bicicleta ergométrica Black Edition H

A bicicleta ergométrica Black edition H é ideal para quem deseja fazer exercícios, mas não tem tempo de frequentar uma academia. Com um tamanho adequado para o uso residencial, o equipamento Dream Fitness requer pouca manutenção e é ideal para o ganho de força muscular e para o aumento da resistência física. Indicada principalmente para usuários que possuem indicações médicas. Possui encosto, deixando o exercício mais confortável. Uso residencial; Capacidade 110 KG; monitor com 5 funções, indicando: tempo, velocidade, distância, calorias e Scan (mudança automática); Regulagem de intensidade com cinta magnética; Material: Aço Carbono; Pintura Eletrostática Pó, Garantia de 6 meses.



000444  
om f

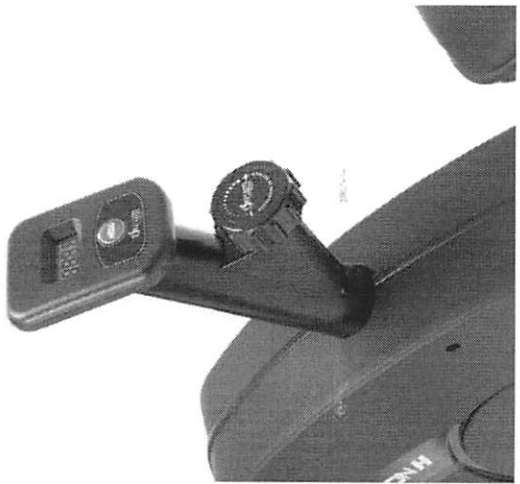
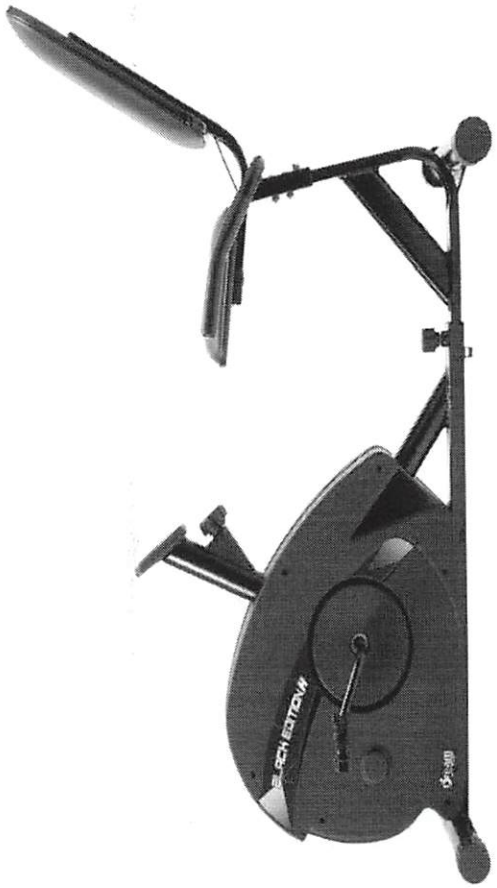
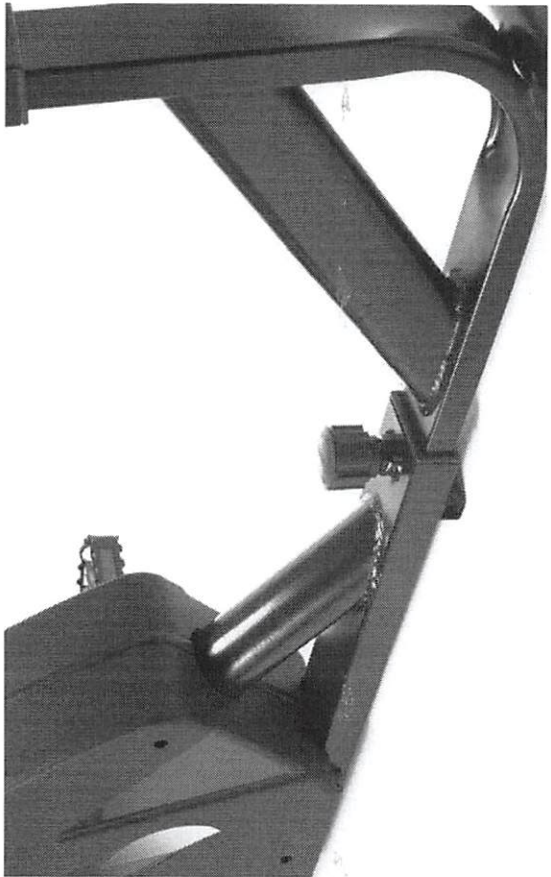

Handwritten signature and number: *Handwritten signature*  
000445

# Bicicleta ergométrica Black Edition V Dream

A bicicleta ergométrica vertical Black edition V foi desenvolvida para fortalecer pernas e queimar gorduras abdominais. O exercício na bicicleta tem excelente ação sobre o tônus e a forma das coxas e panturrilhas, onde percebem-se resultados expressivos nas partes anterior e posterior da coxa, panturrilha e glúteos. Uso residencial; Capacidade 110 KG; monitor com 5 funções, indicando: tempo, velocidade, distância, calorias e Scan mudança automática; Regulagem de intensidade com cinta magnética; Material: Aço Carbono; Pintura Eletrostática Pó; Garantia de 6 meses.



000446  
on  
85

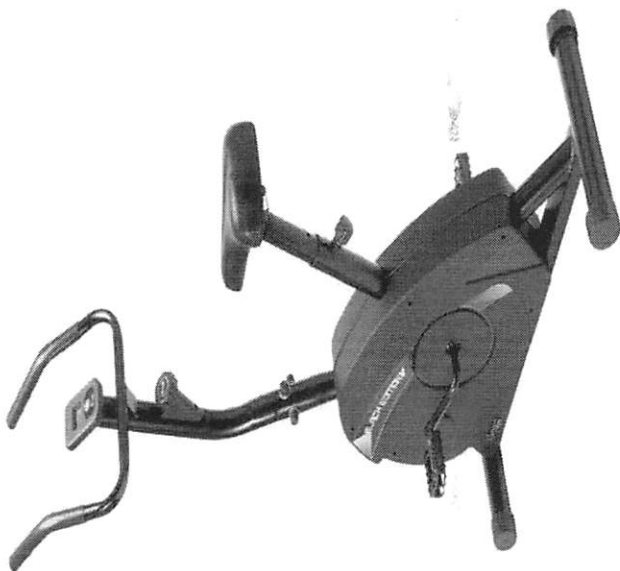
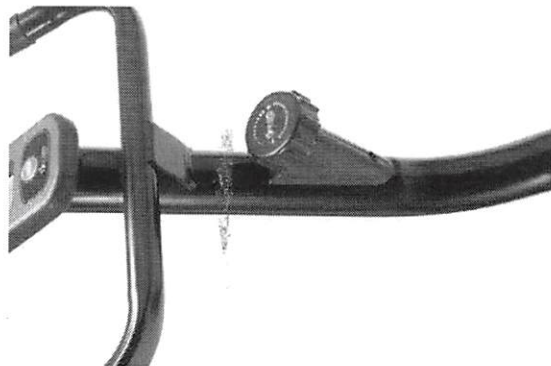
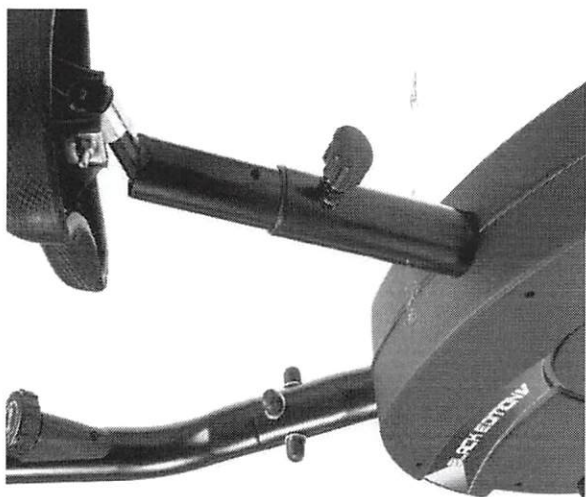
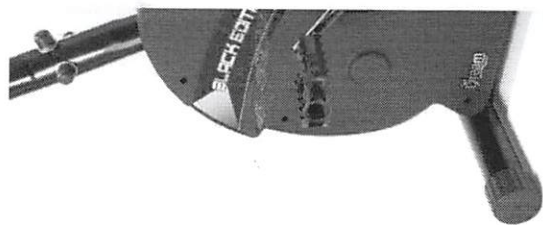

88  
om f

000447



[Home](#) > [Setor Regulado](#) > [Regularização de produtos e serviços](#) > [Produtos para saúde](#) > [Produtos não regularizados como dispositivos médicos](#)

# Produtos não regularizados como dispositivos médicos

Publicado em 03/12/2020 15h34 Atualizado em 10/05/2022 13h33

Compartilhe:



Atualizado em 10/05/2022

## CATEGORIA 1: PRODUTOS UTILIZADOS NA AVALIAÇÃO, ELABORAÇÃO, FABRICAÇÃO OU PREPARAÇÃO

1. Amalgamador odontológico
2. Equipamento para confecção de próteses
3. Equipamento para elaboração de lentes para óculos
4. Fracionador, dosador ou misturador de soluções ou medicamentos
5. Leitora de código de barras
6. Máquina para fabricação de comprimidos
7. Material de uso exclusivo em laboratório para confecção de próteses que não entrem em contato com paciente.
8. Medidor para avaliação de lentes (lensômetro) ou de armações de óculos
9. Seladora de embalagens de produtos para saúde

## CATEGORIA 2: PRODUTOS PARA APOIO DE ATIVIDADE LABORATORIAL GERAL

1. Afiador de navalhas para micrótomo
2. Agitador de soluções
3. Agitador para laboratório, exceto sangue e seus derivados
4. Água destilada
5. Alça de platina para microbiologia
6. Analisador de água
7. Analisador de dissolução de comprimidos e cápsulas
8. Analisador de tamanho de partículas
9. Aparelho de Karl Fisher, exceto indicado para diagnóstico clínico (IVD)
10. Aparelho para análise de alimentos
11. Aparelho para determinação da friabilidade de amostras

13. Aparelho para teste pirogênico em cobaias
14. Aparelho para tratamento de água, exceto os indicados para purificação de água para uso em hemodiálise, de uso portátil.
15. Aquecedor para laboratório
16. Artigo de plástico ou vidro sem reagente para laboratório, exceto coletores de amostra biológica ou recipientes de coleta (IVD)
17. Autoclave, exceto para esterilização de produtos médicos
18. Balança para laboratório
19. Banho histológico
20. Banho maria, exceto para implantes e bolsas de sangue.
21. Calorímetro, exceto indicado para diagnóstico em saúde
22. Câmara anaeróbica
23. Capela de fluxo laminar, exceto indicada para uso laboratorial em saúde (ex: capela para manipulação de órgãos e tecidos para transplante)
  - a. Capela ou cabine para preparação de insumos, medicamentos ou quimioterápicos
24. Centrífuga, exceto indicada para uso em laboratório clínico (IVD)
  - a. Centrífuga, exceto indicada para uso em bancos de sangue
25. Chuveiro e lava-olhos de emergência
26. Colorímetro, exceto indicado para diagnóstico clínico (IVD)
27. Condutivímetro, exceto indicado para diagnóstico em saúde
28. Contador de colônias ou células, exceto indicado para diagnóstico clínico (IVD)
29. Contador de partículas atômicas, exceto indicado para uso em saúde
30. Corador de lâminas para microscopia, exceto indicado para uso em laboratório clínico (IVD)
31. Corante ou solução para preparo de amostras ou substâncias, exceto indicado para diagnóstico clínico (IVD).
32. Criostato, exceto indicado para diagnóstico clínico (IVD)
33. Cromatógrafo, exceto indicado para diagnóstico clínico (IVD)
34. Cronômetro p/ medição de tempo de reações
35. Densitômetro, exceto indicado para diagnóstico clínico (IVD)
36. Digestor
37. Diluidor de amostras
38. Dispensador Automático (p/ enchimento de frascos e tubos)
39. Dispensador/removedor de parafina para histologia
40. Dispositivo para abertura ou vedação de artigos
41. Equipamento para gerenciamento de amostras
42. Equipamento de proteção individual para uso exclusivo em laboratórios
43. Espectrofotômetro, exceto indicado para diagnóstico clínico (IVD)
44. Espectrômetro, exceto indicado para diagnóstico clínico (IVD)
45. Estufa, exceto para esterilização de produtos médicos e produtos para embelezamento ou estética
46. Evaporador centrífugo a vácuo
47. Fermentador de culturas



4:

[CONTEÚDO](#) 1[PÁGINA INICIAL](#) 2[NAVEGAÇÃO](#) 3[BUSCA](#) 4[MAPA DO SITE](#) 5

000449

49. Forno mufla
50. Fotômetro de chama
51. Homogeneizador de soluções, exceto para sangue e seus derivados
52. Impressora de cassetes e lâminas de vidro.
53. Incubadora, exceto indicada para diagnóstico clínico (IVD)
54. Indicador de velocidade de sedimentação de soluções
55. Indicador físico, químico ou biológico
56. Lavadora para artigos de laboratório, exceto as lavadoras desinfectoras de produtos médicos.
  - a. Lavadora para artigos de laboratório, exceto as lavadoras de microplacas e lavadoras para ensaios imunológicos (IVD)
57. Leitora de fluorescência, exceto indicada para diagnóstico clínico (IVD)
58. Lenço para assepsia da pele
59. Liofilizador
60. Luxímetro
61. Medidor de O<sub>2</sub> dissolvido em amostras
62. Medidor de pH, exceto indicado para diagnóstico clínico (IVD)
63. Medidor do ponto de fusão
64. Microscópio, exceto indicado para procedimento médico ou odontológico
65. Micrótomo para histologia, exceto indicado para diagnóstico clínico (IVD)
66. Mobiliário para laboratório
67. Moinho de amostras sólidas
68. Monitor de crescimento bacteriano, exceto indicado para diagnóstico clínico (IVD)
69. Montadores automáticos de lâminas e laminulas
70. Navalhas para micrótomos e criostatos
71. Osmômetro, exceto indicado para diagnóstico clínico (IVD)
72. Pipeta automática
73. Pipeta ou micropipeta manual, capilares ou microcuvetas (sem reagentes)
74. Placa aquecida/refrigerada para histologia
75. Porta algodão
76. Porta papeleta
77. Processador de DNA, exceto indicado para laboratório clínico (IVD)
78. Processadora de tecidos para histologia, exceto indicado para uso em laboratório clínico (IVD)
79. Produto para teste de soluções de aplicação não diagnóstica
80. Radiômetro, exceto para uso em aparelhos de fototerapia
81. Recipiente para descarte de resíduos orgânicos (lixo)
82. Refratômetro, exceto indicado para diagnóstico clínico (IVD)
83. Seladora de embalagem de artigos para laboratórios
84. Suporte para artigos de laboratório
85. Temporizador
86. Titulador
87. Viscosímetro, exceto indicado para diagnóstico clínico (IVD)



SS  
am  
f



## CATEGORIA 3: PRODUTOS UTILIZADOS PARA APOIO OU INFRA-ESTRUTURA HOSPITALAR

1. Almofadas para cadeiras de rodas, exceto para prevenção de úlceras
2. Almotolia
3. Aparelho para tratamento ou acondicionamento ambiental
  - a. Condicionadores de ar
  - b. Purificador de ar
  - c. Esterilizador de ar
  - d. Umidificador de ar
4. Babador de uso odontológico
5. Balde
6. Bandejas / Caixas / Estojos, inclusive para esterilização (Etiquetas para identificação de caixas/racks)
7. Barreira para separação de ambientes
8. Biombo
9. Bomba a vácuo
10. Caldeira
11. Caneta para marcação cirúrgica
12. Capa para colchão, poltronas e travesseiros
13. Capa para Equipamentos
14. Central de ar comprimido
15. Central de gases medicinais
16. Central de vácuo
17. Comadre/ cuba rim/ papagaio/ escarradeira
18. Compressor de ar
19. Concentrador de O2, exceto de uso pessoal
20. Cortador de isopor para confecção de moldes
21. Dispositivo destruidor e inutilizador de produto médico / contador (agulhas, bisturis entre outros)
22. Dispositivo para abertura de frasco ampola
23. Dispositivo para abertura de produtos médicos
24. Embalagem para esterilização de produtos médicos
25. Embalagens para transporte e armazenamento de órgãos
26. Equipamento para acondicionamento ou transporte de produtos
  - a. Carro de emergência (transporte de medicamentos, equipamentos e instrumentais para procedimentos médicos), exceto quando possuir painel com conexões elétricas, hidráulicas ou de gases para produtos médicos.
27. Equipamentos para Lavanderia
28. Escada para paciente, exceto indicada para terapia
29. Escova para limpeza de produtos em geral
30. Escova para limpeza e assepsia cirúrgica sem antimicrobiano
31. Esterilizador de resíduos hospitalares, exceto para uso no local de procedimento em saúde
32. Fiação para preparação de alimentos



34. Geladeira e Freezer de uso geral (exceto para armazenamento de vacinas, bolsas de sangue, tecidos e órgãos)
35. Gerador de vapor
36. Gesso para confecção de modelo odontológico
37. Hamper (recipiente para acondicionamento de roupa hospitalar) e saco para hamper
38. Incinerador de resíduos hospitalares
39. Indicador físico, químico ou biológico
40. Lacres, tapetes, suportes, escovas para limpeza de instrumentais
41. Lona /dispositivo/campo para transferência de paciente
42. Mesa, cadeira ou outro suporte sem indicação para apoio a procedimento médico ou odontológico.
  - a. Mocho Odontológico ou cirúrgico.
  - b. Cadeiras de espera
  - c. Móveis para consultório/clínicas (mesas, cadeiras, armários e outros suportes).
  - d. Mesa de Mayo (suporte de instrumental cirúrgico)
  - e. Mesa de cabeceira
  - f. Mesa para Necrópsia
43. Negatoscópio
44. Papel higiênico / papel toalha
45. Pia hospitalar
46. Produto para coleta ou inutilização de materiais perfurocortantes
47. Protetor auricular de ruídos
48. Pulseiras de identificação de pacientes (incluindo pulseiras mãe-filho) e de classificação de risco, placas e outros produtos para tal finalidade
49. Purificador de água, exceto os indicados para purificação de água para uso em hemodiálise, de uso portátil.
50. Recipiente não fixado ao corpo para coleta de resíduos orgânicos
51. Recipiente para coleta ou acondicionamento de produtos em geral
52. Registrador de temperatura ou umidade ambiental (termohidrógrafo)
53. Régua endodôntica para medição de limas
54. Restritores utilizados na contenção do paciente
55. Roupa de cama, incluindo de uso hospitalar descartável
56. Saco para coleta de resíduos hospitalares
57. Sacos para óbito/ sacos para cadáver
58. Saltos ortopédicos
59. Secador de ar medicinal
60. Seladora de embalagens de produtos médicos
61. Sistema de comunicação hospitalar
62. Sistema de sinalização hospitalar
63. Dispensório Eletrônico utilizados para acondicionamento de medicamentos e materiais hospitalares



## CATEGORIA 4: PRODUTOS PARA DIDÁTICA OU TREINAMENTO MÉDICO

CONTEÚDO 1 PÁGINA INICIAL 2 NAVEGAÇÃO 3 BUSCA 4 MAPA DO SITE 000452

1. Manequim para treinamento médico
2. Modelo de Órgão para ensino
3. Simulador de funções fisiológicas para ensino

## CATEGORIA 5: PRODUTOS PARA PREVENÇÃO DA SAÚDE COLETIVA

1. Armadilha para desinfestação
2. Bomba para dedetização
3. Instrumento para eliminação de parasitas e insetos
4. Recipiente para acondicionamento de cadáveres

## CATEGORIA 6: PRODUTOS PARA CONDICIONAMENTO FÍSICO OU PRÁTICA ESPORTIVA

1. Barra para ginástica
2. Bola
3. Cadeira de rodas e bicicletas para portadores de necessidades especiais para uso em prática desportiva e competições
4. Cronômetro
5. Relógio para treinamento
6. Dardo
7. Dilatador nasal adesivo
8. Disco
9. Equipamentos passivos para condicionamento físico
  - a. Bicicleta ergométrica (exceto indicadas para diagnóstico médico)
  - b. Halteres
  - c. Estações de Musculação
  - d. Remadores
  - e. Aparelho para abdominais
  - f. Esteira ergométrica (exceto indicadas para diagnóstico médico)
10. Mesa ou cadeira para massagem
11. Equipamentos exclusivos para academias de ginástica ou uso domiciliar. (Exceto eletroestimuladores musculares e câmaras de bronzeamento)
12. Podômetro (contador de passos/distância percorrida)
13. Protetor não ortopédico de partes do corpo
14. Tablado (exceto para fisioterapia)
15. Vara para salto

## CATEGORIA 7: PRODUTOS DE USO PESSOAL OU DOMÉSTICO

1. Absorvente higiênico
2. Alicates e tesoura para cortar unhas
3. Aparelho para tratamento ou acondicionamento ambiental

- b. Purificador de ar
- c. Esterilizador de ar
- d. Umidificador de ar
4. Balanças
5. Barbeador
6. Bengala ou outro suporte de uso não ortopédico
7. Brincos para perfuração
8. Chupeta
9. Coletor menstrual
10. Escova odontológica
11. Escova para cabelos
12. Esponja para limpeza de pele
13. Fio dental
14. Lâmina descartável, exceto indicada para procedimento em saúde
15. Lente para ampliar escalas
16. Limpador de língua
17. Luvas sem indicação de uso em saúde
18. Mamadeira e bico
19. Mantas e cobertores sem indicação terapêutica.
20. Massageador de gengiva
21. Massageador muscular (almofadas, cadeiras, poltronas, colchões, etc) sem indicações terapêuticas
22. Mordedor para lactentes
23. Óculos para presbiopia
24. Papel higiênico/papel toalha
25. Passador de fio dental
26. Piercing
27. Pipetas e frascos de vidro para coleta, armazenamento e pasteurização de leite humano
28. Produto destinado à limpeza de lentes de óculos
29. Produto para estimulação sexual
30. Produtos eróticos sem indicação de uso em saúde
31. Prótese mamária externa e sutiã para suporte da prótese
32. Protetor de mamilo
33. Purificador de água
34. Sauna
35. Secador e escova de cabelos
36. Top maternal, Sling



#### CATEGORIA 8: PRODUTOS DE USO GERAL UTILIZADOS COMO PARTES OU ACESSÓRIOS DE PRODUTOS PARA SAÚDE

1. Câmera fotográfica de uso geral
2. Equipamento de informática de uso geral
- 3.

CONTEÚDO 1

PÁGINA INICIAL 2

NAVEGAÇÃO 3

BUSCA 4

MAPA DO SITE 5

000454

4. Fixador ou revelador de filmes
5. Gravador de imagens, exceto os indicados para registro de sinais ou imagens médicas
6. Impressora, exceto as indicadas para registro de sinais ou imagens médicas
7. Monitor de vídeo, exceto as indicadas para exibição de imagens médicas
8. Óleo lubrificante
9. Papel termo-sensível, incluindo indicado para registro de sinais ou imagens médicas

#### CATEGORIA 9: PARTES E ACESSÓRIOS PARA PRODUTOS NÃO CONSIDERADOS PRODUTOS PARA SAÚDE

#### CATEGORIA 10: ALGUNS PRODUTOS UTILIZADOS EM LABORATÓRIOS

1. Vidraria, material e instrumental de uso geral para laboratório (pipetas, ponteiras, provetas, tubos de ensaio, laminulas, lâminas, câmaras para contagem de células, placas de petri, etc)
2. Reagentes químicos isolados que não tenham finalidade específica para diagnóstico in vitro (soluções ácidas/alcalinas, álcoois, indicadores de pH) e demais reagentes que não estejam diretamente relacionados ou componham um kit de diagnóstico in vitro
3. Meios de cultura e produtos não destinados ao diagnóstico humano (pesquisa científica, uso veterinário, controle de água, controle ambiental, controle de medicamentos ou de alimentos, análise industrial, dentre outros)
4. Meios de cultura em forma de pós desidratados e suplementos para enriquecimento de meios e demais produtos não acabados que necessitam de processamento e controles executados pelo usuário
5. Indicadores biológicos
6. Reagentes e materiais de referência destinados especificamente à avaliação de qualidade em testes de proficiência ou de comparação interlaboratorial
7. Reagentes ou conjuntos de reagentes montados no próprio serviço para serem utilizados exclusivamente na mesma instituição, seguindo protocolos de trabalho definidos, sendo proibida sua comercialização ou doação
8. Reagentes laboratoriais que não sejam destinados ao diagnóstico em amostra humana
9. Produtos destinados exclusivamente a testes de controle de dopagem esportiva, cujo resultado não seja utilizado para a finalidade de tratamento ou saúde
10. Produtos de uso exclusivo em pesquisa, incluindo os importados e rotulados como RUO – Research Use Only
11. Geradores de gás e indicadores de anaerobiose
12. Reagentes comercializados como insumos para fabricação de produtos para diagnóstico in vitro e produtos em fase intermediária de produção
13. Produtos destinados exclusivamente à medicina legal (perícia e investigação policial).
14. Produtos utilizados exclusivamente por técnicos do fornecedor de instrumentos para diagnóstico in vitro em procedimentos de limpeza e manutenção e que não são comercializados ou disponibilizados ao mercado, como placas de calibração, padrão para calibração de um ensaio específico, soluções de limpeza e manutenção, etc.
15. Estreptavidina

16. Casaca plástica para histologia

17 CONTEÚDO 1 PÁGINA INICIAL 2 NAVEGAÇÃO 3 BUSCA 4 MAPA DO SITE 5

000455

## Serviços que você acessou

 MAIO

Consultar  
restituição de  
imposto de  
renda

 ABRIL

Cadastrar  
Microempreendedor  
Individual

 FEVEREIRO

Atualizar dados  
do MEI

Emitir o Certificado  
de Condição de  
Microempreendedor  
Individual



  
000456

EDITAL DE PREGÃO Nº 052/2023  
PROCESSO ADMINISTRATIVO Nº 208/2023  
MODALIDADE: PREGÃO ELETRÔNICO  
TIPO: MENOR PREÇO GLOBAL POR ITEM

OBJETO: Contratação de empresa para aquisição de móveis e equipamentos para atendimentos da casa lar padres Antônio e Marcos Cavanis de Planalto-PR, conforme necessidade da secretaria solicitante do município de Planalto PR.

## ANEXO - II

### PROPOSTA COMERCIAL

A empresa Columbia Comercial de Equipamentos LTDA EPP, estabelecida na Rua Governador Jorge Lacerda, 171 SI J 01 BI Mikami VIII – CEP 81.510-040 – Guabirota – Curitiba – PR, inscrita no CNPJ sob nº 10.378.106/0001-87, neste ato representada por Dorival da Silva, diretor, RG 3.905.762-0, CPF 514.962.919-72, Rua Lima Barreto, 560 - Jardim das Américas - Curitiba/PR - CEP: 81530-410, vem por meio desta, apresentar Proposta de Preços ao Edital de Pregão Eletrônico nº 052/2023 em epigrafe que tem por objeto a Contratação de empresa para a aquisição de móveis e equipamentos, que serão adquiridos com recurso proveniente do Termo de Adesão ao incentivo financeiro do Programa de Qualificação da Atenção Primária, na modalidade fundo a fundo, conforme necessidade da secretaria solicitante do município de Planalto PR, conforme segue:

Item	Especificação	Marca e Modelo	Unidade	Quantidade	Valor Unitário R\$
10	Esteira Ergométrica - Marca: Dream - Modelo: BLACK EDITION 21 - Esteira eletrônica dream Fitness modelo Black Edition 2.1 Bivolt; Descrição do produto; Desenvolvida para facilitar a vida de quem quer praticar atividades físicasPodendo ser usada no conforto de casa, a esteira Black Edition 2.1 é ótima alternativa para criar uma rotina de treinos; O aparelho exibe design ideal para uso residencial, por contar com sistema dobrável, facilitando na hora de guardá-la, possuir rodinhas para	Dream - BLACK EDITION 21	UN	01	4.335,00

	<p>transporte e ser leve, com capacidade para suportar até 120 Kg; A Black Edition 2.1 atinge velocidade máxima de 13 km/h, e quatro programas pré-definidos de velocidade. Nela, você decide o seu ritmo de treino; Possui sistema de absorção de impactos: Com seis amortecedores, este aparelho preserva as articulações do usuário, se tornando ideal para malhar as coxas, panturrilhas, glúteos e abdômen, sem risco de causar lesões; Conta com níveis de inclinação; A esteira Dream é equipada com 3 níveis de elevação. E sabemos que elevar o nível da inclinação da esteira possibilita um pouco mais de esforço físico, acarretando mais empenho durante as atividades; Monitor digital em LCD com 5 funções; Acompanhe, durante o treino, o tempo, a velocidade, a distância, as calorias e os batimentos cardíacos (Hand Grip); Tamanho do Produto – CLA 152X73,5X125,5Área de Caminhada - 109x40cm.Peso do Produto -33,8KG.Cor- Preto.Voltagem – bivolt.Motor -2.1 hp; Monitor – LCD.Painel Funções – Tempo-Velocidade- Distancia – Calorias – Batimento</p>				<p>fs om</p>
--	--	--	--	--	------------------



	<p>Cardíaco.Amortecedor- 6 amortecedores.Peso suportado do usuário- 120kg.Velocidade – 1 a 13km/h.Inclinação – 3 níveis manual; Conteúdo da Embalagem.- 1 Esteira Ergométrica Dream.- 1 Chave de segurança.- 1 Manual de instruções; Dobrável.Composição – Aço carbono e Plástico; - Procedência: Nacional - Garantia: 6 meses fornecida pelo fabricante</p>				
11	<p>Bicicleta Ergométrica Vertical - Marca: Dream - Modelo: BLACK EDITION V - Bicicleta Ergométrica Dream Fitness Magnética Black Edition V; Bicicleta ergométrica magnética vertical, da linha Black Edition V Dream Fitness. Equipamento que possibilita fortalecer pernas e queimar gorduras abdominais. Possui regulador de esforço, ideal para recrutamento de fibras musculares, para ganho de força e aumento de resistência física. A regulagem magnética garante um exercício mais confortável e menos ruídos; Especificações: Capacidade (Kg): 110; Aparelho não elétrico - sem voltagem; Tamanho do Produto: 97 x 37 x 122 cm; Peso Líquido: 17,35 kg;</p>	Dream - BLACK EDITION V	UN	01	1.685,00

*am*

Material: Chassis de tubos de aço e carenagens de ABS; Pintura: Chassis: eletrostática a pó; Carenagens: líquida; 5 Funções Monitor: Velocidade, distância, tempo, calorias e scan; Tipo Regulagem: Cinta magnética - Procedência: Nacional - Garantia: 6 meses fornecida pelo fabricante				
---	--	--	--	--

Valor total R\$ 6.020,00

A validade desta proposta é de 60 (sessenta) dias corridos, contados da data da abertura da sessão pública de PREGÃO ELETRÔNICO.

A apresentação da proposta implicará na plena aceitação das condições estabelecidas neste edital e seus anexos.

Curitiba, 19 de setembro de 2023

**10.378.106/0001-87**  
Columbia Comercial  
de Equipamentos  
LTDA - EPP  
R. Gov. Jorge Lacerda, 171  
SLJ 01 BI Mikami VIII - Guabirota  
Curitiba/PR CEP: 81.510-040

  
Dorival da Silva  
Rg. 3.905.762-0 Pr





Handwritten initials: *SM*  
000461

# Esteira Crosslife HVN1600

A esteira Crosslife HVN 1600 foi desenvolvida para uso residencial é dobrável e possui capacidade para até 110 Kg. Ela atinge velocidade máxima de 9 km/h, tem um nível de inclinação, um programa pré-definido de velocidade e conta com um sistema de absorção de impactos com seis amortecedores que preservam as articulações do usuário, ela é perfeita para malhar as coxas, panturrilhas, glúteos e abdômen. Esse aparelho possui monitor LCD com cinco funções, sendo elas: tempo, velocidade, distância, calorias Scan (mudança automática). Desta forma você pode acompanhar o seu desempenho em tempo real e avaliar seu desempenho.



000462

on

85

## Características do produto:

Capacidade: 110 Kg

Motor: 1.6Hp

Velocidade: até 9Km/h

Superfície de caminhada: 100x33cm

Amortecedores: 6 unidades

Bivolt

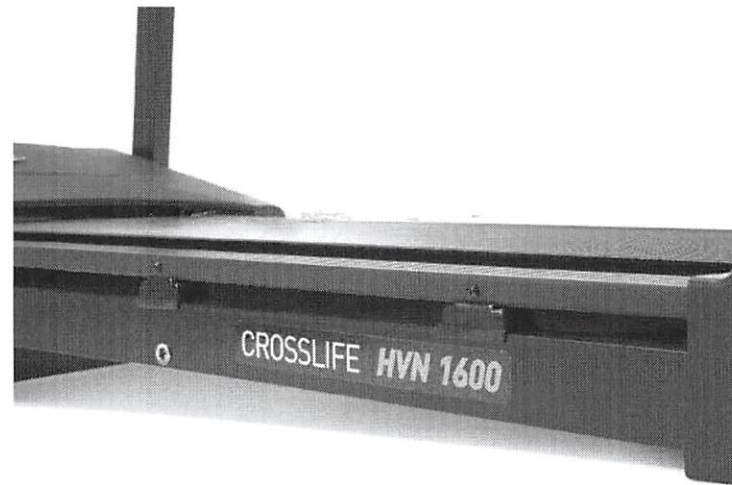
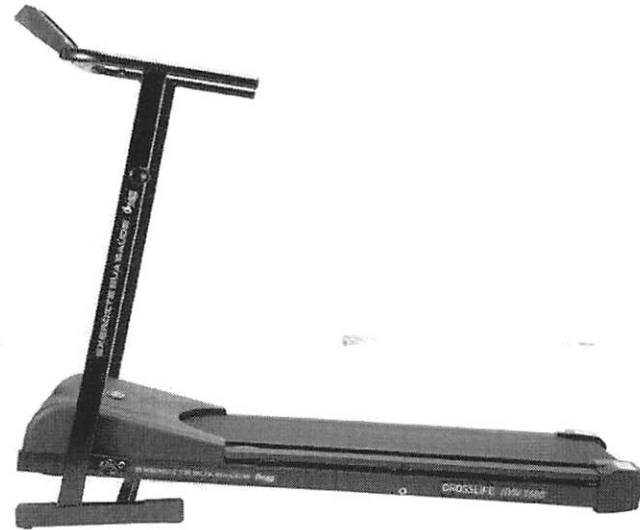

000463  
om  
fs

# Esteira Crosslife Hvn 1.8 Dream

A esteira Crosslife HVN 1.8 desenvolvida para uso residencial é dobrável e possui capacidade para até 110 Kg. Ela atinge velocidade máxima de 12 km/h, tem 3 níveis de inclinação manual, um programa pré-definido de velocidade e conta com um sistema de absorção de impactos com seis amortecedores que preservam as articulações do usuário, ela é perfeita para malhar as coxas, panturrilhas, glúteos e abdômen. Esse aparelho possui monitor com seis funções, sendo elas: tempo, velocidade, distância, calorias, batimentos cardíacos (Ear pulse) e tecla scan. Desta forma você pode acompanhar o seu desempenho em tempo real e avaliar seu desempenho.



000464

on  
\$1

## Características do produto:

Capacidade: 110 Kg

Motor: 1.8Hp

Velocidade: até 12Km/h

Superfície de caminhada: 124x36cm

Amortecedores: 6 unidades

3 níveis de inclinação

Bivolt

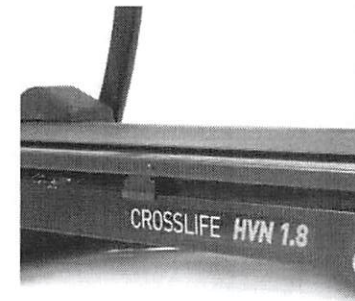

000465  
on  
R

# Esteira Crosslife Hvn 2.1

A esteira eletrônica CROSSLIFE HVN 2.1 vai fazer você perder peso de uma forma saudável e prática. Ela atinge velocidade máxima de 13 km/h, tem 3 níveis de inclinação, 4 programas pré-definidos de velocidade e conta com um sistema de absorção de impactos com seis amortecedores que preservam as articulações do usuário, ela é perfeita para malhar as coxas, panturrilhas, glúteos e abdômen. Esse aparelho possui monitor em LED com 5 janelas e funções, sendo elas: tempo, velocidade, distância, calorias e batimentos cardíacos para você acompanhar o seu desempenho em tempo real e tem capacidade para até 120 Kg. Ideal para o uso residencial, é dobrável e fácil de manusear já que possui rodinhas para transporte.





## Características do produto:

Capacidade: 120 Kg

Motor: 2.1Hp

Velocidade: até 13Km/h

Superfície de caminhada: 109x40cm

Amortecedores: 6 unidades

Bivolt

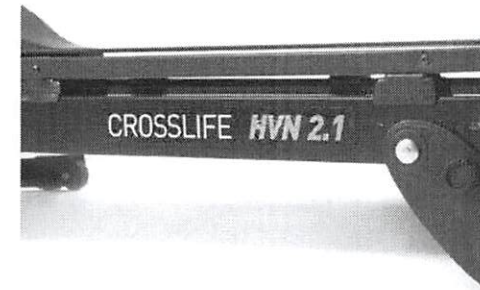

000457  
on  
85

# Esteira Crosslife Hvn 2.5

A esteira **CROSSLIFE HVN 2.5** foi desenvolvida para uso residencial é dobrável, possui rodinhas para transporte e capacidade para até 130 Kg. Ela atinge velocidade máxima de 16 km/h, tem 3 níveis de inclinação, nove programas pré-definidos de velocidade e conta com um sistema de absorção de impactos com oito amortecedores que preservam as articulações do usuário, ela é perfeita para malhar as coxas, panturrilhas, glúteos e abdômen. Esse aparelho possui monitor em LCD de 5" com seis funções, sendo elas: tempo, velocidade, distância, calorias, batimentos cardíacos (Hand Grip) e programa. Desta forma você pode acompanhar o seu desempenho em tempo real e avaliar seu desempenho.



000468

*Handwritten signature*

## Características do produto:

Capacidade: 130 Kg

Motor: 2.5Hp

Velocidade: até 16Km/h

Superfície de caminhada: 128x43cm

Amortecedores: 8 unidades

3 níveis de inclinação

Bivolt



**Dream**  
FITNESS

000469

45  
000469

# Bicicleta ergométrica horizontal HVN H1

A bicicleta ergométrica horizontal Crosslife HVN H1 é ideal para quem deseja fazer exercícios; mas não tem tempo de frequentar uma academia. Com um tamanho adequado para o uso residencial, o equipamento Dream Fitness requer pouca manutenção e é ideal para o ganho de força muscular e para o aumento da resistência física. Indicada principalmente para usuários que possuem indicações médicas. Possui encosto, deixando o exercício mais confortável. Uso residencial; Capacidade 110 KG; monitor com 5 funções, indicando: Velocidade, distância, tempo, calorias e scan (mudança automática); Regulagem de intensidade com cinta magnética; Material: Aço Carbono; Pintura Eletrostática Pó, Garantia de 6 meses.



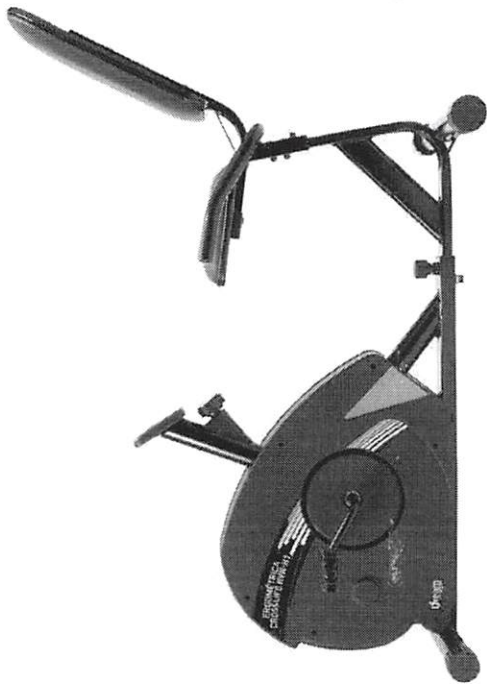
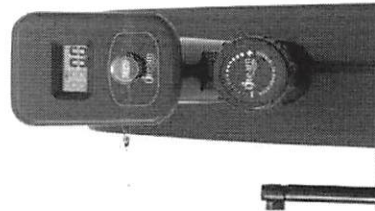
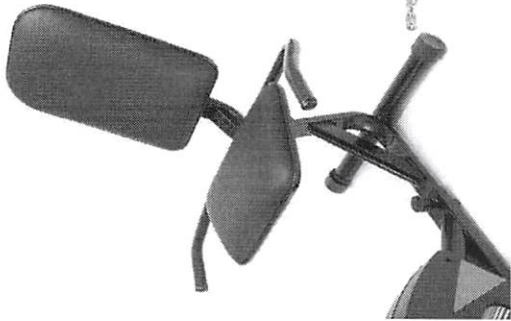
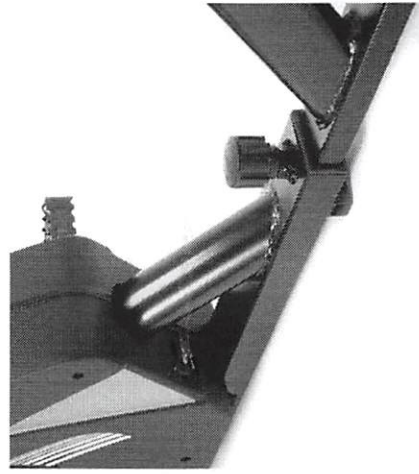
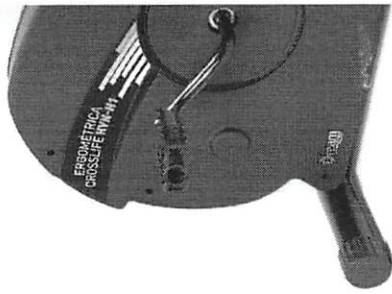

LS  
am p

000471

# Bicicleta ergométrica Hvn V1 Dream

A bicicleta ergométrica vertical Crosslife HVN V foi desenvolvida para fortalecer pernas e queimar gorduras abdominais. O exercício na bicicleta tem excelente ação sobre o tônus e a forma das coxas e panturrilhas, onde percebem-se resultados expressivos nas partes anterior e posterior da coxa, panturrilha e glúteos. Uso residencial; Capacidade 110 KG; monitor com 6 funções, indicando: Tempo, velocidade, distância, calorias, mudança automática e pulsação; Regulagem de intensidade com cinta magnética; Material: Aço Carbono; Pintura Eletrostática Pó; Garantia de 6 meses.



Handwritten signature or initials in blue ink, possibly reading 'am P'.

000472

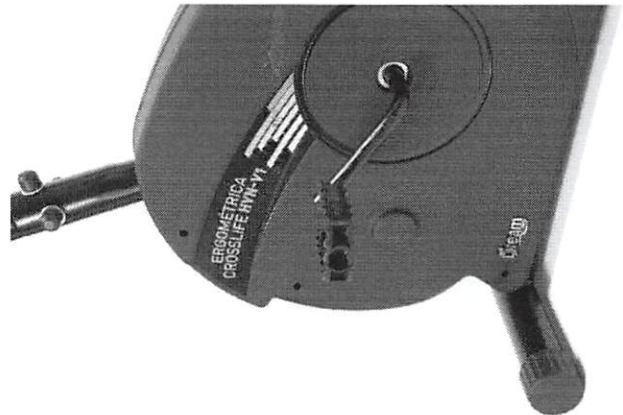
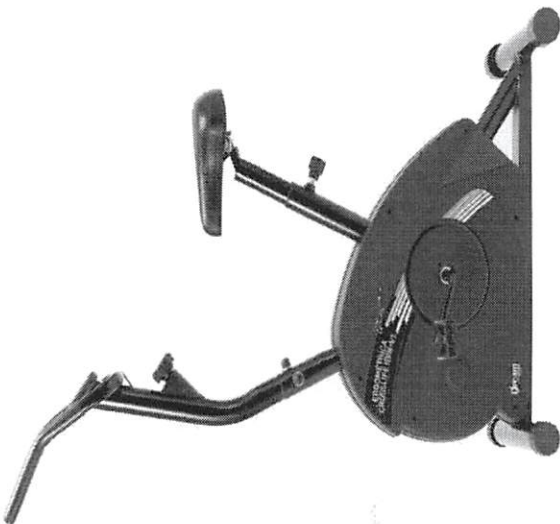
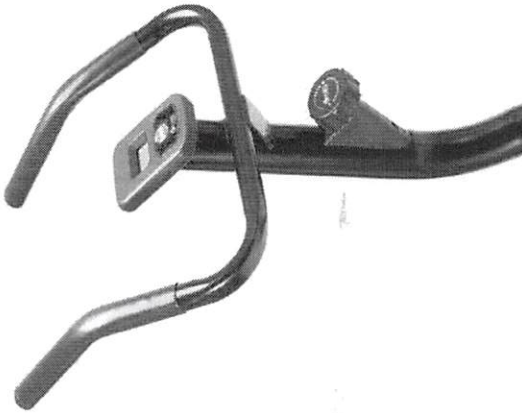
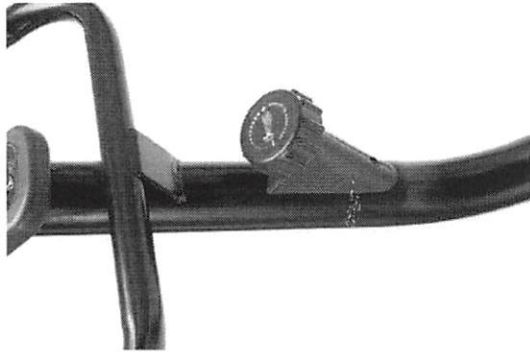
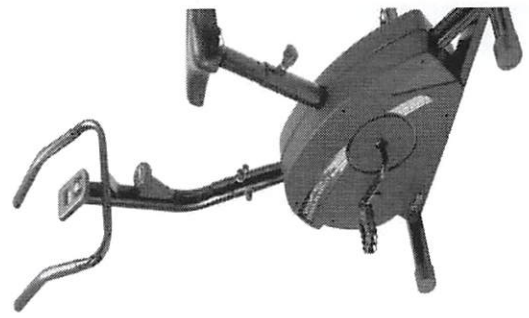
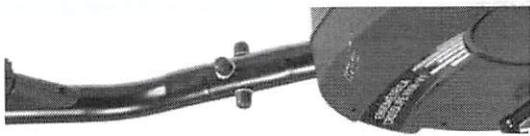

*Handwritten signature*

000473

# Elíptico Hvn E1 Dream

O elíptico magnético Hvn E1 é um aparelho que foi desenvolvido para sua melhor atividade física, simulando o movimento natural do corpo. Ele queima gorduras, fortalece pernas e dá mais resistência física, melhorando seu condicionamento. É ideal para malhar membros superiores e inferiores e para você se exercitar no conforto da sua casa. Uso residencial; Capacidade 110 KG; monitor com 5 funções, indicando: distância, scan, velocidade, tempo, calorias; Regulagem de intensidade com cinta magnética; Material: Aço Carbono; Pintura Eletrostática Pó; Garantia de 6 meses.



000474

*Handwritten signature*



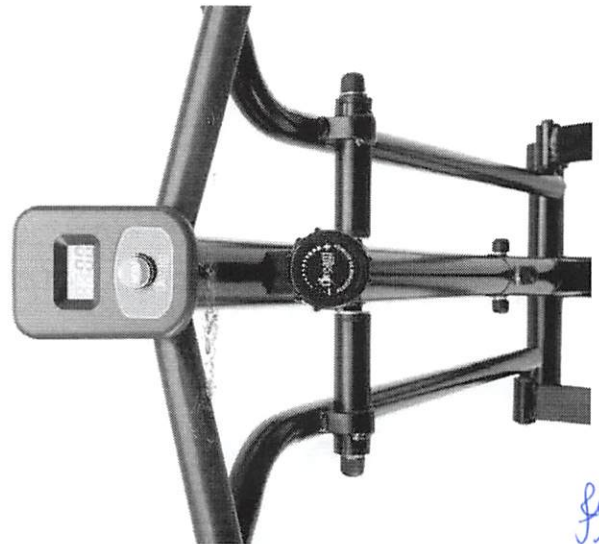
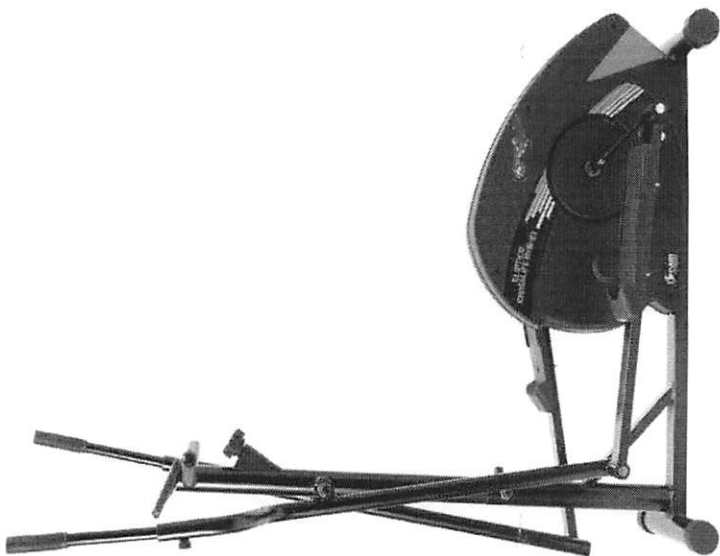
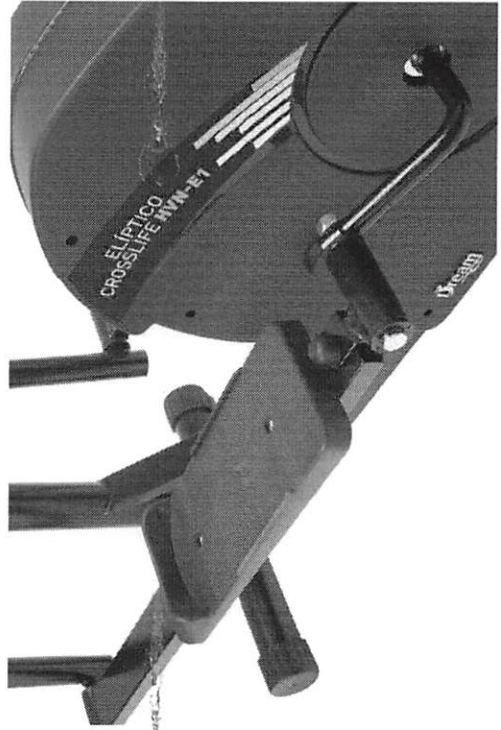
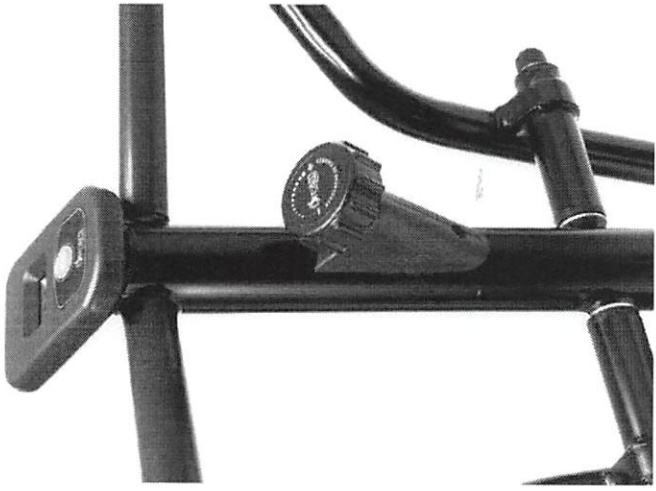
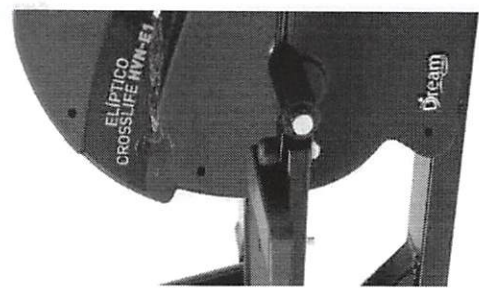

Is  
or of  
000475

# Bicicleta ergométrica Black Edition H

A bicicleta ergométrica Black edition H é ideal para quem deseja fazer exercícios, mas não tem tempo de frequentar uma academia. Com um tamanho adequado para o uso residencial, o equipamento Dream Fitness requer pouca manutenção e é ideal para o ganho de força muscular e para o aumento da resistência física. Indicada principalmente para usuários que possuem indicações médicas. Possui encosto, deixando o exercício mais confortável. Uso residencial; Capacidade 110 KG; monitor com 5 funções, indicando: tempo, velocidade, distância, calorias e Scan (mudança automática); Regulagem de intensidade com cinta magnética; Material: Aço Carbono; Pintura Eletrostática Pó, Garantia de 6 meses.



000476  
am  
ff

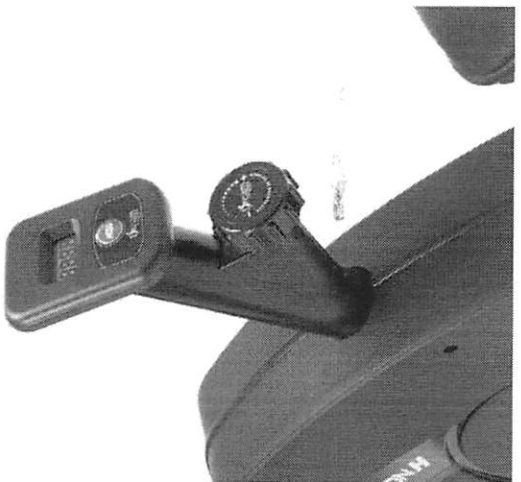
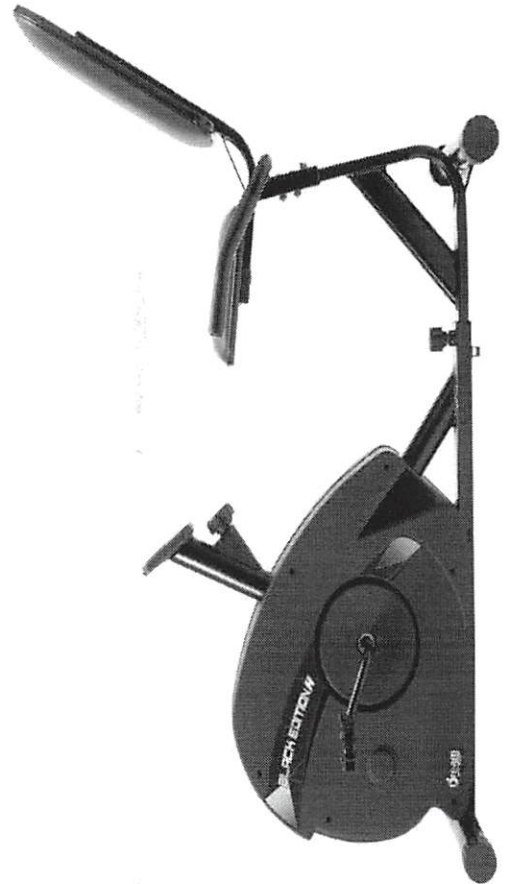
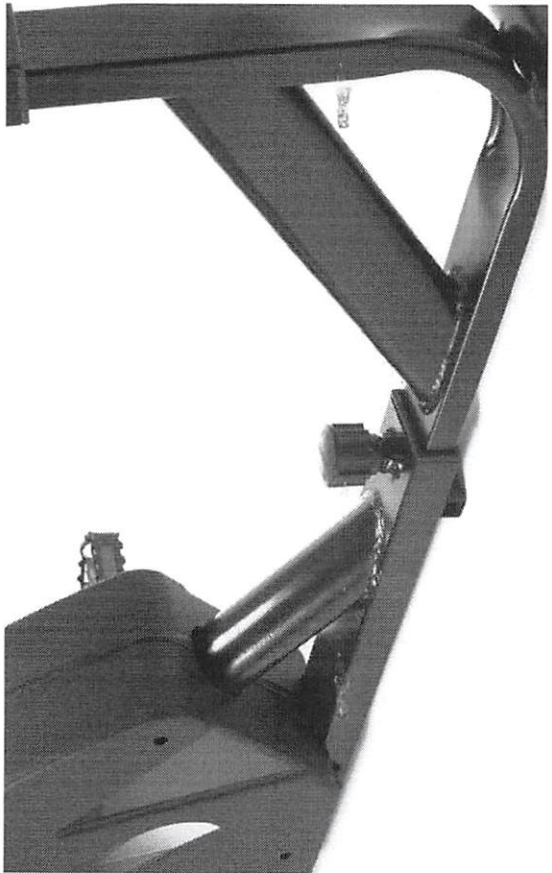

LS  
om  
000477

# Bicicleta ergométrica Black Edition V Dream

A bicicleta ergométrica vertical Black edition V foi desenvolvida para fortalecer pernas e queimar gorduras abdominais. O exercício na bicicleta tem excelente ação sobre o tônus e a forma das coxas e panturrilhas, onde percebem-se resultados expressivos nas partes anterior e posterior da coxa, panturrilha e glúteos. Uso residencial; Capacidade 110 KG; monitor com 5 funções, indicando: tempo, velocidade, distância, calorias e Scan mudança automática; Regulagem de intensidade com cinta magnética; Material: Aço Carbono; Pintura Eletrostática Pó; Garantia de 6 meses.



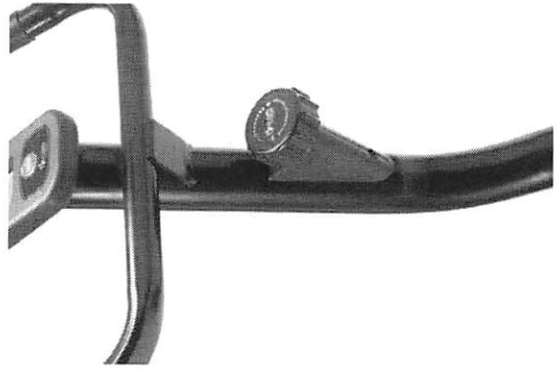
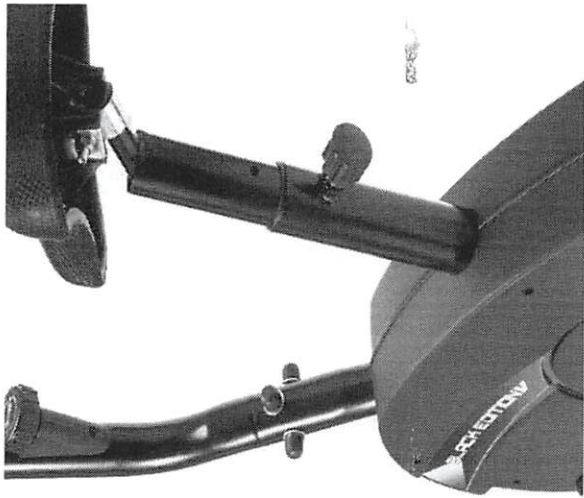

SS  
000479



g  
om  
000180  
g

# Esteira Crosslife HVN1600

A esteira Crosslife HVN 1600 foi desenvolvida para uso residencial é dobrável e possui capacidade para até 110 Kg. Ela atinge velocidade máxima de 9 km/h, tem um nível de inclinação, um programa pré-definido de velocidade e conta com um sistema de absorção de impactos com seis amortecedores que preservam as articulações do usuário, ela é perfeita para malhar as coxas, panturrilhas, glúteos e abdômen. Esse aparelho possui monitor LCD com cinco funções, sendo elas: tempo, velocidade, distância, calorias Scan (mudança automática). Desta forma você pode acompanhar o seu desempenho em tempo real e avaliar seu desempenho.



## Características do produto:

Capacidade: 110 Kg

Motor: 1.6Hp

Velocidade: até 9Km/h

Superfície de caminhada: 100x33cm

Amortecedores: 6 unidades

Bivolt

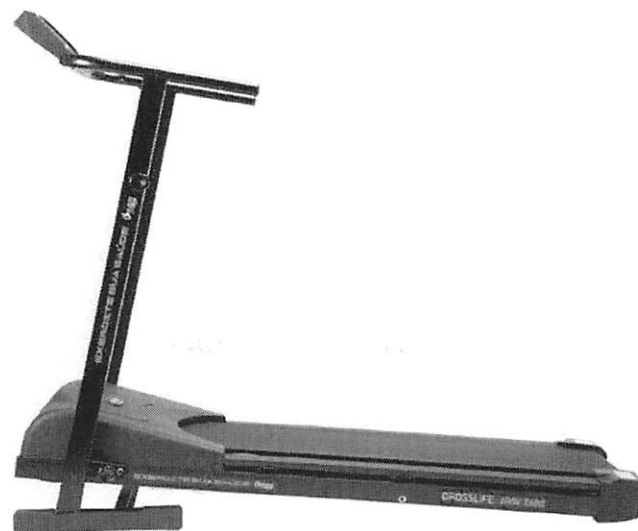

000482

85  
Or



# Esteira Crosslife Hvn 1.8 Dream

A esteira Crosslife HVN 1.8 desenvolvida para uso residencial é dobrável e possui capacidade para até 110 Kg. Ela atinge velocidade máxima de 12 km/h, tem 3 níveis de inclinação manual, um programa pré-definido de velocidade e conta com um sistema de absorção de impactos com seis amortecedores que preservam as articulações do usuário, ela é perfeita para malhar as coxas, panturrilhas, glúteos e abdômen. Esse aparelho possui monitor com seis funções, sendo elas: tempo, velocidade, distância, calorias, batimentos cardíacos (Ear pulse) e tecla scan. Desta forma você pode acompanhar o seu desempenho em tempo real e avaliar seu desempenho.



## Características do produto:

Capacidade: 110 Kg

Motor: 1.8Hp

Velocidade: até 12Km/h

Superfície de caminhada: 124x36cm

Amortecedores: 6 unidades

3 níveis de inclinação

Bivolt



**Dream**  
FITNESS

000484

Or  
R5

# Esteira Crosslife Hvn 2.1

A esteira eletrônica CROSSLIFE HVN 2.1 vai fazer você perder peso de uma forma saudável e prática. Ela atinge velocidade máxima de 13 km/h, tem 3 níveis de inclinação, 4 programas pré-definidos de velocidade e conta com um sistema de absorção de impactos com seis amortecedores que preservam as articulações do usuário, ela é perfeita para malhar as coxas, panturrilhas, glúteos e abdômen. Esse aparelho possui monitor em LED com 5 janelas e funções, sendo elas: tempo, velocidade, distância, calorias e batimentos cardíacos para você acompanhar o seu desempenho em tempo real e tem capacidade para até 120 Kg. Ideal para o uso residencial, é dobrável e fácil de manusear já que possui rodinhas para transporte.



## Características do produto:

Capacidade: 120 Kg

Motor: 2.1Hp

Velocidade: até 13Km/h

Superfície de caminhada: 109x40cm

Amortecedores: 6 unidades

Bivolt

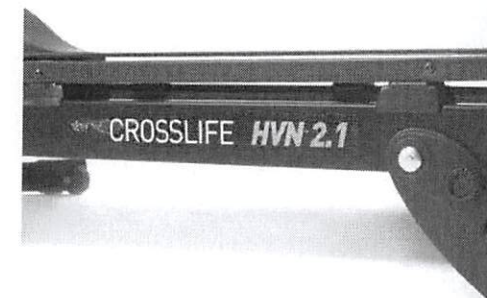
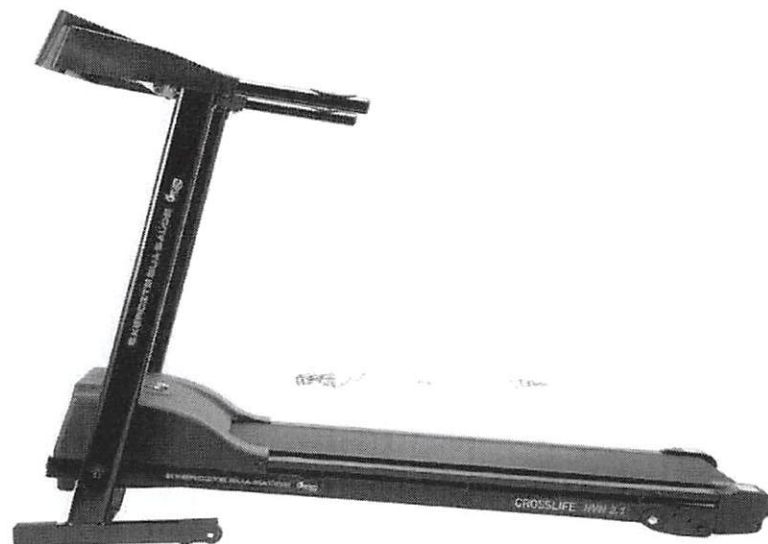

00486

am

#

# Esteira Crosslife Hvn 2.5

A esteira **CROSSLIFE HVN 2.5** foi desenvolvida para uso residencial é dobrável, possui rodinhas para transporte e capacidade para até 130 Kg. Ela atinge velocidade máxima de 16 km/h, tem 3 níveis de inclinação, nove programas pré-definidos de velocidade e conta com um sistema de absorção de impactos com oito amortecedores que preservam as articulações do usuário, ela é perfeita para malhar as coxas, panturrilhas, glúteos e abdômen. Esse aparelho possui monitor em LCD de 5" com seis funções, sendo elas: tempo, velocidade, distância, calorias, batimentos cardíacos (Hand Grip) e programa. Desta forma você pode acompanhar o seu desempenho em tempo real e avaliar seu desempenho.



000487  
om  
H

## Características do produto:

Capacidade: 130 Kg

Motor: 2.5Hp

Velocidade: até 16Km/h

Superfície de caminhada: 128x43cm

Amortecedores: 8 unidades

3 níveis de inclinação

Bivolt



**Dream**  
FITNESS

00488  
00

# Bicicleta ergométrica horizontal HVN H1

A bicicleta ergométrica horizontal Crosslife HVN H1 é ideal para quem deseja fazer exercícios, mas não tem tempo de frequentar uma academia. Com um tamanho adequado para o uso residencial, o equipamento Dream Fitness requer pouca manutenção e é ideal para o ganho de força muscular e para o aumento da resistência física. Indicada principalmente para usuários que possuem indicações médicas. Possui encosto, deixando o exercício mais confortável. Uso residencial; Capacidade 110 KG; monitor com 5 funções, indicando: Velocidade, distância, tempo, calorias e scan (mudança automática); Regulagem de intensidade com cinta magnética; Material: Aço Carbono; Pintura Eletrostática Pó, Garantia de 6 meses.



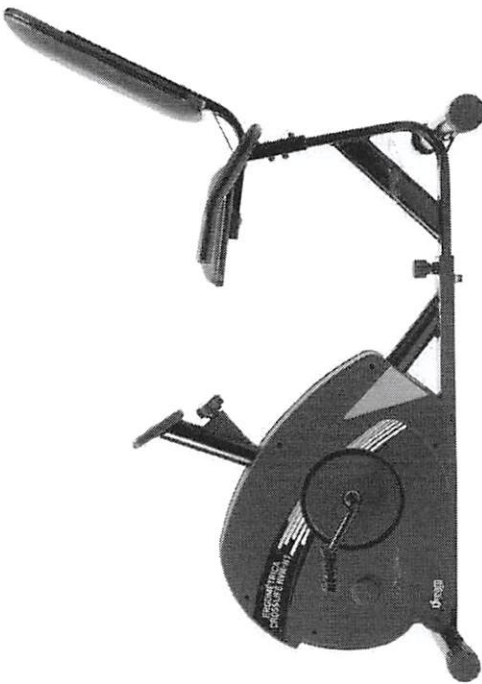
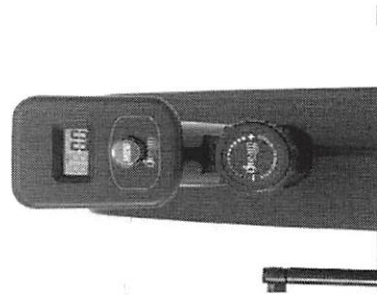
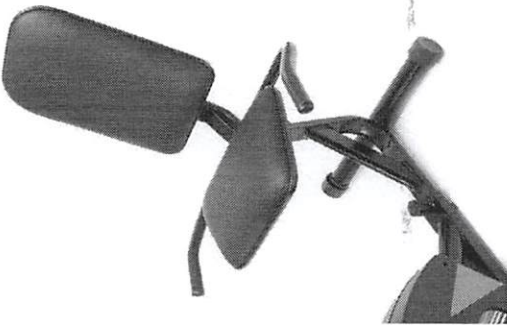
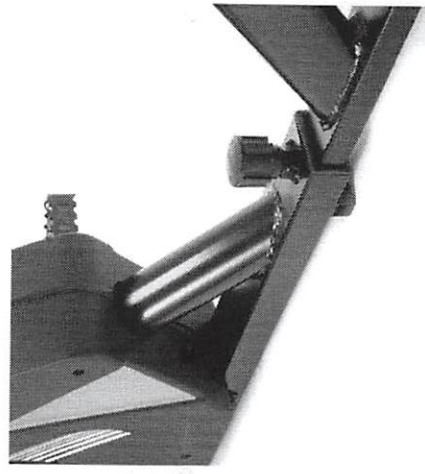
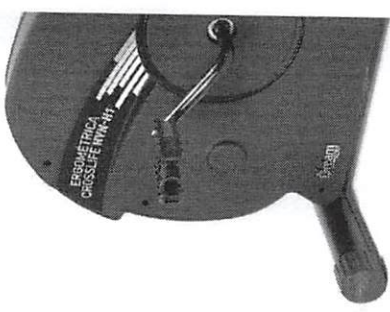

FS  
000490  
g



# Bicicleta ergométrica Hvn V1 Dream

A bicicleta ergométrica vertical Crosslife HVN V foi desenvolvida para fortalecer pernas e queimar gorduras abdominais. O exercício na bicicleta tem excelente ação sobre o tônus e a forma das coxas e panturrilhas, onde percebem-se resultados expressivos nas partes anterior e posterior da coxa, panturrilha e glúteos. Uso residencial; Capacidade 110 KG; monitor com 6 funções, indicando: Tempo, velocidade, distância, calorias, mudança automática e pulsação; Regulagem de intensidade com cinta magnética; Material: Aço Carbono; Pintura Eletrostática Pó; Garantia de 6 meses.



000491  
Or

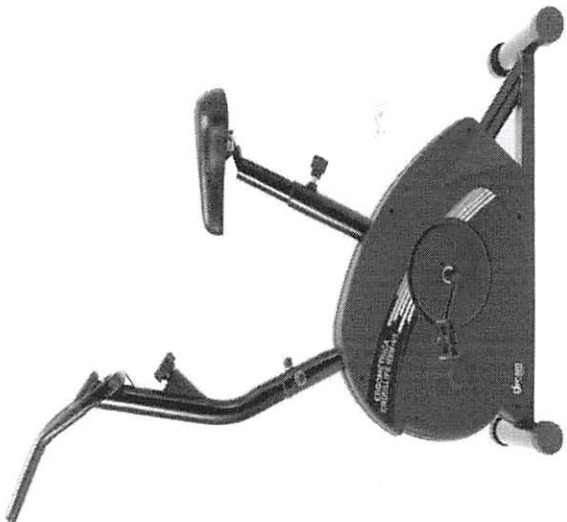
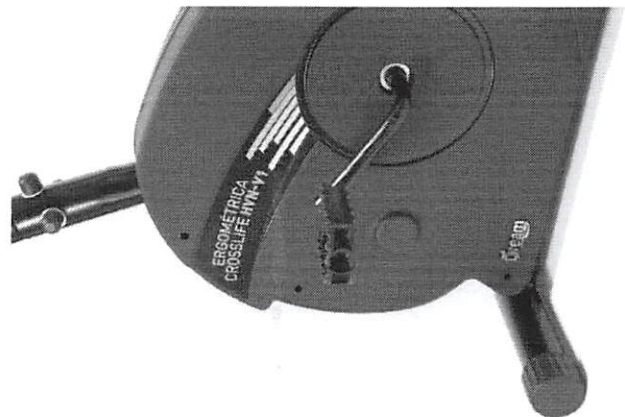
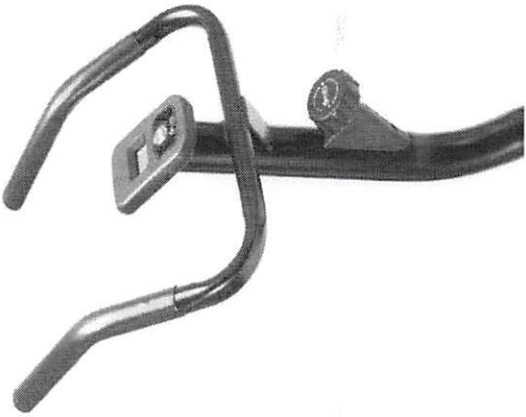
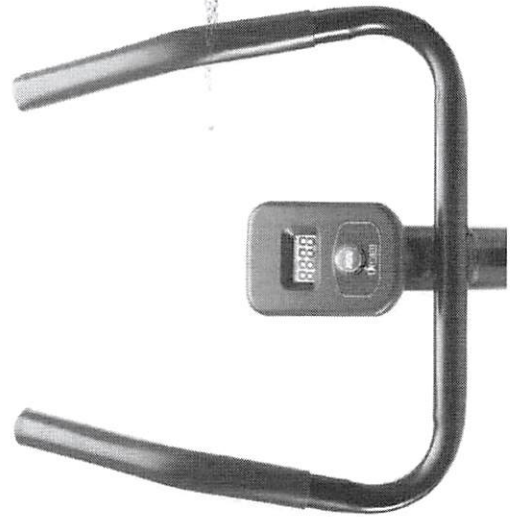
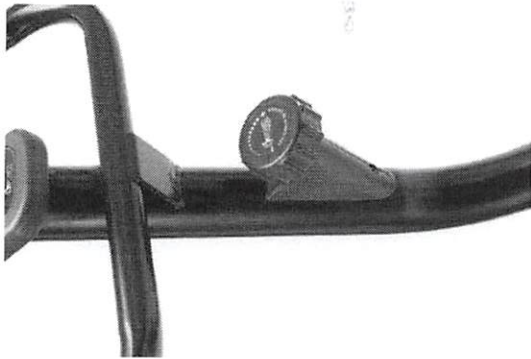
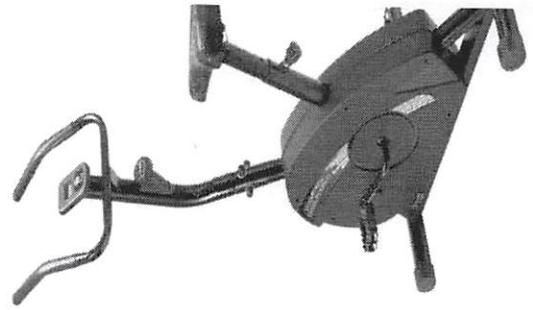
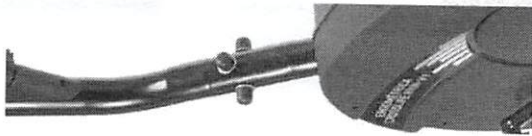

000492  
am

# Elíptico Hvn E1 Dream

O elíptico magnético Hvn E1 é um aparelho que foi desenvolvido para sua melhor atividade física, simulando o movimento natural do corpo. Ele queima gorduras, fortalece pernas e dá mais resistência física, melhorando seu condicionamento. É ideal para malhar membros superiores e inferiores e para você se exercitar no conforto da sua casa. Uso residencial; Capacidade 110 KG; monitor com 5 funções, indicando: distância, scan, velocidade, tempo, calorias; Regulagem de intensidade com cinta magnética; Material: Aço Carbono; Pintura Eletrostática Pó; Garantia de 6 meses.



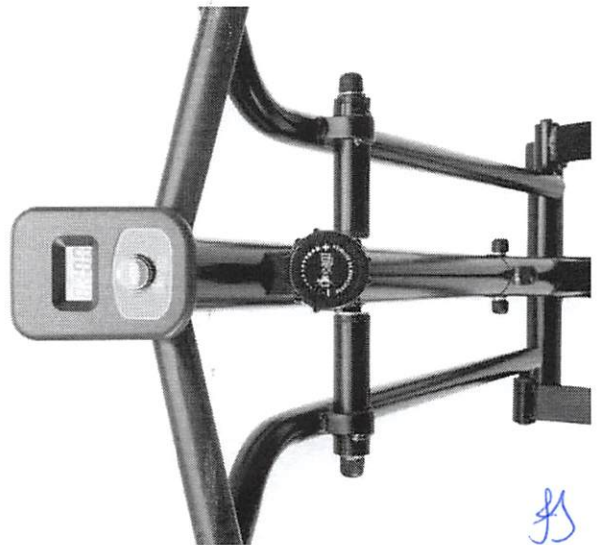
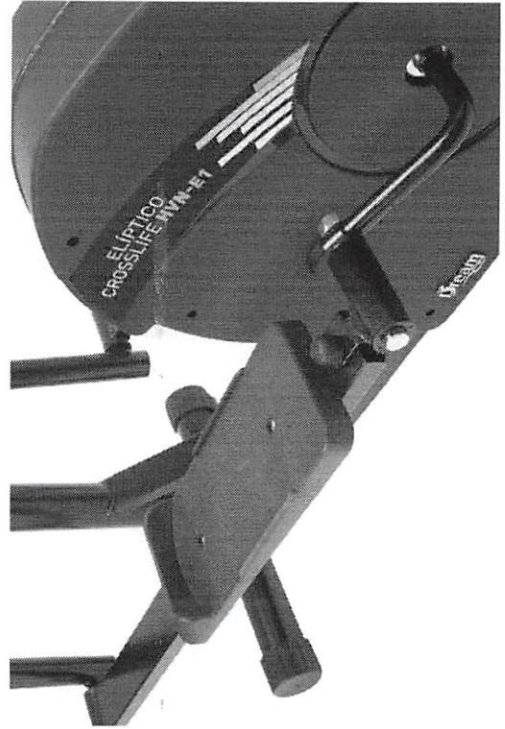
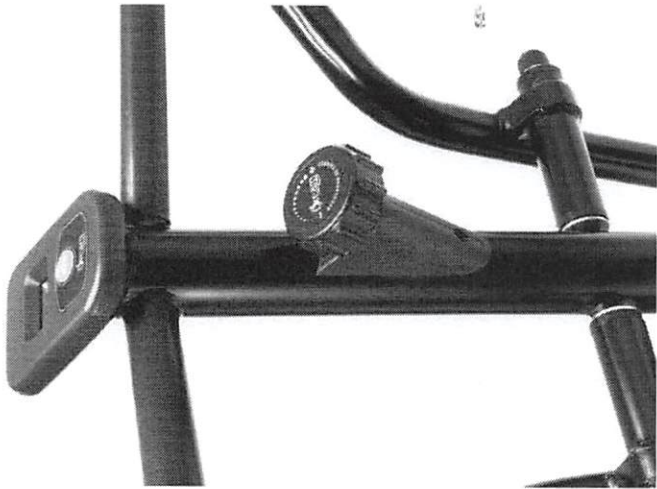
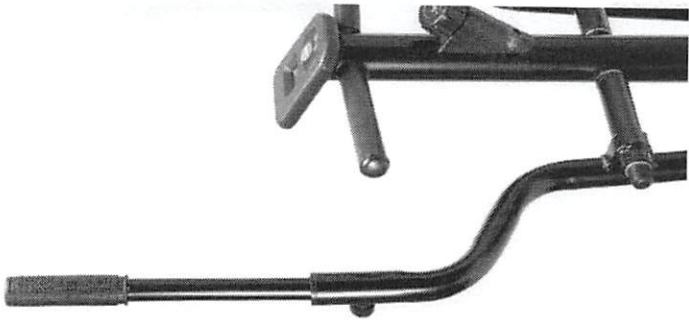

JS  
000494

# Bicicleta ergométrica Black Edition H

A bicicleta ergométrica Black edition H é ideal para quem deseja fazer exercícios, mas não tem tempo de frequentar uma academia. Com um tamanho adequado para o uso residencial, o equipamento Dream Fitness requer pouca manutenção e é ideal para o ganho de força muscular e para o aumento da resistência física. Indicada principalmente para usuários que possuem indicações médicas. Possui encosto, deixando o exercício mais confortável. Uso residencial; Capacidade 110 KG; monitor com 5 funções, indicando: tempo, velocidade, distância, calorias e Scan (mudança automática); Regulagem de intensidade com cinta magnética; Material: Aço Carbono; Pintura Eletrostática Pó, Garantia de 6 meses.



000000

am

88

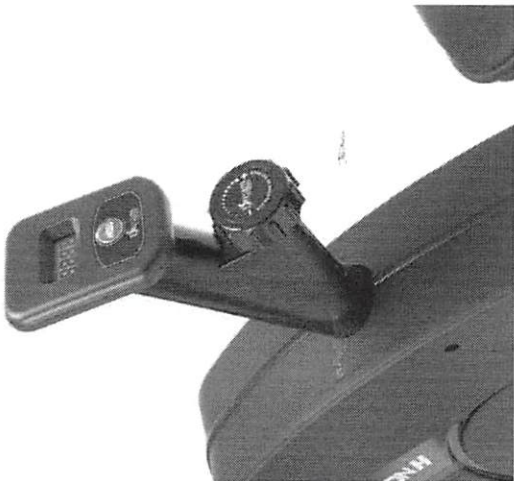
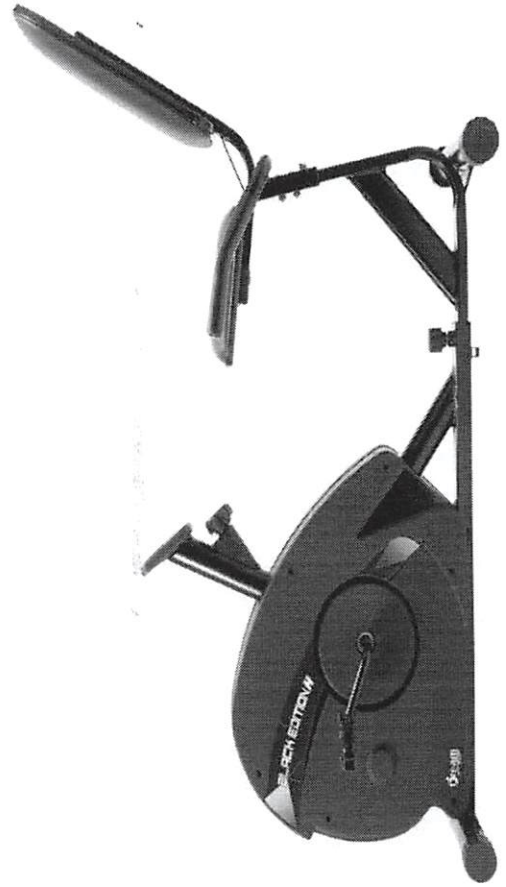
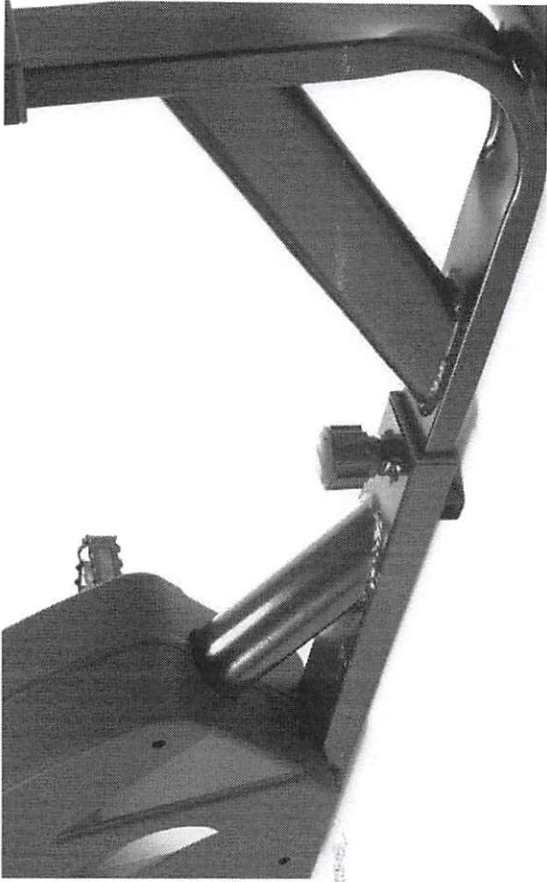
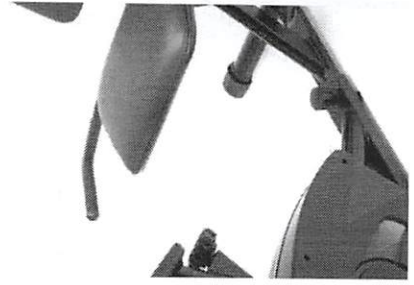
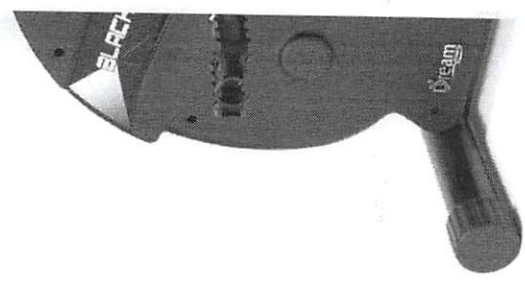

83

00496

# Bicicleta ergométrica Black Edition V Dream

A bicicleta ergométrica vertical Black edition V foi desenvolvida para fortalecer pernas e queimar gorduras abdominais. O exercício na bicicleta tem excelente ação sobre o tônus e a forma das coxas e panturrilhas, onde percebem-se resultados expressivos nas partes anterior e posterior da coxa, panturrilha e glúteos. Uso residencial; Capacidade 110 KG; monitor com 5 funções, indicando: tempo, velocidade, distância, calorias e Scan mudança automática; Regulagem de intensidade com cinta magnética; Material: Aço Carbono; Pintura Eletrostática Pó; Garantia de 6 meses.



000497

fs  
000497

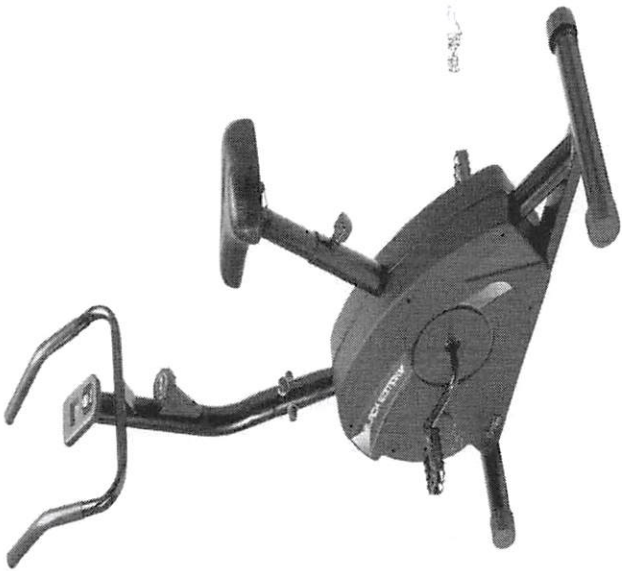
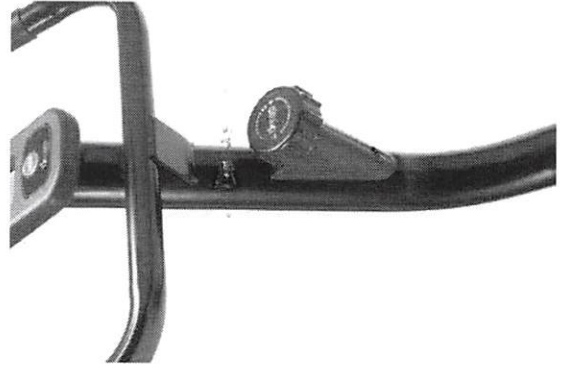
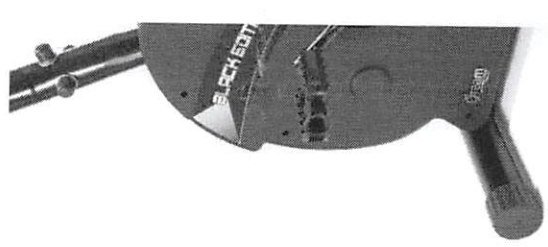

85  
om  
000498



Proponente:

**Columbia Comercial de Equipamentos Ltda - E**  
R Governador Jorge Lacerda, 171 SLJ 01 Bl Mikami  
Bairro: Guabirota - Curitiba/PR - CEP 81510-040  
Fone: (41) 3068-3671 - Fax: (41) 3068-3668  
E-mail: editais@columbiacomercial.com.br  
CNPJ 10.378.106/0001-87 - I. E.: 90.4568.29-59

Para:

**Município de Planalto - PR**  
Pç São Francisco de Assis, 1583  
Bairro: Centro - Planalto/PR - CEP 85750-000  
Fone: (46) 3555-8100 - Fax:  
E-mail: licitacao@planalto.pr.gov.br  
A/C.: Sr(a).

Grupo: **0** Lote: **0** Item: **10** Qtd.: **1 und** Produto: **Objeto: Esteira Ergométrica**

Especificação Técnica:

Esteira eletrônica dream Fitness modelo Black Edition 2.1 Bivolt; Descrição do produto; Desenvolvida para facilitar a vida de quem quer praticar atividades físicas podendo ser usada no conforto de casa, a esteira Black Edition 2.1 é ótima alternativa para criar uma rotina de treinos; O aparelho exibe design ideal para uso residencial, por contar com sistema dobrável, facilitando na hora de guardá-la, possui rodinhas para transporte e ser leve, com capacidade para suportar até 120 Kg; A Black Edition 2.1 atinge velocidade máxima de 13 km/h, e quatro programas pré-definidos de velocidade. Nela, você decide o seu ritmo de treino; Possui sistema de absorção de impactos: Com seis amortecedores, este aparelho preserva as articulações do usuário, se tornando ideal para malhar as coxas, panturrilhas, glúteos e abdômen, sem risco de causar lesões; Conta com níveis de inclinação; A esteira Dream é equipada com 3 níveis de elevação. E sabemos que elevar o nível da inclinação da esteira possibilita um pouco mais de esforço físico, acarretando mais empenho durante as atividades; Monitor digital em LCD com 5 funções; Acompanhe, durante o treino, o tempo, a velocidade, a distância, as calorias e os batimentos cardíacos (Hand Grip); Tamanho do Produto – CLA 152X73,5X125,5 Área de Caminhada - 109x 40cm. Peso do Produto -33,8KG. Cor- Preto. Voltagem – bivolt. Motor -2.1 hp; Monitor – LCD. Painel Funções – Tempo- Velocidade- Distância – Calorias – Batimento Cardíaco. Amortecedor- 6 amortecedores. Peso suportado do usuário- 120kg. Velocidade – 1 a 13km/h. Inclinação – 3 níveis manual; Conteúdo da Embalagem.- 1 Esteira Ergométrica Dream.- 1 Chave de segurança.- 1 Manual de instruções; Dobrável. Composição – Aço carbono e Plástico; --> Obs.: Produto considerado SIMILAR conforme previsto na legislação em vigor. Solicitamos análise criteriosa do requisitante a fim de evitar futura recusa e/ou alegação de inconformidade por ocasião da entrega.

Valor Unitário: **R\$ 4.335,00** Quatro Mil e Trezentos e Trinta e Cinco Reais

Valor Total: **R\$ 4.335,00** Quatro Mil e Trezentos e Trinta e Cinco Reais

Marca: **Dream** Modelo: **BLACK EDITION 21** Entrega(dias): **30** Garantia(meses): **6**

Entrega(s): 1 und ----> Pç São Francisco de Assis, 1583 - Centro - CEP: 85750-000 - Planalto/PR

Grupo: **0** Lote: **0** Item: **11** Qtd.: **1 und** Produto: **Objeto: Bicicleta Ergométrica Vertical**

Especificação Técnica:

Bicicleta Ergométrica Dream Fitness Magnética Black Edition V; Bicicleta ergométrica magnética vertical, da linha Black Edition V Dream Fitness. Equipamento que possibilita fortalecer pernas e queimar gorduras abdominais. Possui regulador de esforço, ideal para recrutamento de fibras musculares, para ganho de força e aumento de resistência física. A regulagem magnética garante um exercício mais confortável e menos ruídos; Especificações: Capacidade (Kg): 110; Aparelho não elétrico - sem voltagem; Tamanho do Produto: 97 x 37 x 122 cm; Peso Líquido: 17,35 kg; Material: Chassis de tubos de aço e carenagens de ABS; Pintura: Chassis: eletrostática a pó; Carenagens: líquida; 5 Funções Monitor: Velocidade, distância, tempo, calorias e scan; Tipo Regulagem: Cinta magnética --> Obs.: Produto considerado SIMILAR conforme previsto na legislação em vigor. Solicitamos análise criteriosa do requisitante a fim de evitar futura recusa e/ou alegação de inconformidade por ocasião da entrega.

Valor Unitário: **R\$ 1.685,00** Um Mil e Seiscentos e Oitenta e Cinco Reais

Valor Total: **R\$ 1.685,00** Um Mil e Seiscentos e Oitenta e Cinco Reais

Marca: **Dream** Modelo: **BLACK EDITION V** Entrega(dias): **30** Garantia(meses): **6**

Entrega(s): 1 und ----> Pç São Francisco de Assis, 1583 - Centro - CEP: 85750-000 - Planalto/PR

*Handwritten signature*

Proponente:

**Columbia Comercial de Equipamentos Ltda - E**  
R Governador Jorge Lacerda, 171 SLJ 01 Bl Mikami  
Bairro: Guabirota - Curitiba/PR - CEP 81510-040  
Fone: (41) 3068-3671 - Fax: (41) 3068-3668  
E-mail: editais@columbiacomercial.com.br  
CNPJ 10.378.106/0001-87 - I. E.: 90.4568.29-59

Para:

**Município de Planalto - PR**  
Pç São Francisco de Assis, 1583  
Bairro: Centro - Planalto/PR - CEP 85750-000  
Fone: (46) 3555-8100 - Fax:  
E-mail: licitacao@planalto.pr.gov.br  
A/C.: Sr(a).

Total Proposta: **R\$ 6.020,00** Seis Mil e Vinte Reais

Validade Proposta: **60 dias**

Declaramos que nos preços propostos estão incluídas todas as despesas com encargos trabalhistas, previdenciários, fiscais, comerciais, de transporte e entrega.

Declaramos total concordância com o edital e seus anexos.

Declaramos que a empresa está enquadrada como Empresa de Pequeno Porte, cumprindo os requisitos estabelecidos no artigo 3º da Lei Complementar nº 123 de 14 de dezembro de 2006 e que esta Empresa está apta a usufruir tratamento favorecido estabelecido nos artigos 42º ao 49º da referida Lei.

Dados Bancários para Pagamento:

- Banco do Brasil S/A (001) - Agência: 3007-4 - Conta Corrente: 116.239-X

Dados do representante legal da empresa para assinatura do contrato:

- Dorival da Silva - Diretor (a) - RG: 3.905.762-0 - CPF: 514.962.919-72

- Rua Lima Barreto, 560 - Jardim das Américas - Curitiba/PR - CEP 81530-410

Curitiba, 19 de Setembro de 2023

Documentos em anexo:

Declaração de Elaboração Independente

Declaração de ME/EPP

Declarações Consolidadas

Columbia Comercial de Equipamentos Ltda - EPP



Dorival da Silva  
Rg. 3.905.762-0 Pr

fs  
om  
p



Sistema de Cadastramento Unificado de Fornecedores - SICAF

Relatório de Ocorrências Ativas

**Dados do Fornecedor**

CNPJ: 47.876.177/0001-10  
Razão Social: LICITA MAIS COMMERCIAL LTDA  
Nome Fantasia:  
Situação do Fornecedor: Credenciado

Nenhum registro de Ocorrência Ativa encontrado para o fornecedor

com J FS



Sistema de Cadastramento Unificado de Fornecedores - SICAF

## Relatório de Ocorrências Ativas Impeditivas de Licitar

### Dados do Fornecedor

CNPJ: 47.876.177/0001-10  
Razão Social: LICITA MAIS COMMERCIAL LTDA  
Nome Fantasia:  
Situação do Fornecedor: Credenciado

Nenhum registro de Ocorrência Ativa encontrado para o fornecedor

*Carla*



Sistema de Cadastramento Unificado de Fornecedores - SICAF

**Relatório de Prováveis Ocorrências Impeditivas Indiretas do Fornecedor**

**Dados do Fornecedor**

CNPJ: 47.876.177/0001-10  
Razão Social: LICITA MAIS COMMERCIAL LTDA  
Nome Fantasia:  
Situação do Fornecedor: Credenciado

Nenhum registro de Ocorrência Impeditiva Indireta encontrado para o fornecedor.

000503



## Sistema de Cadastramento Unificado de Fornecedores - SICAF

### Declaração

Declaramos para os fins previstos na Lei nº 8.666, de 1993, conforme documentação registrada no SICAF, que a situação do fornecedor no momento é a seguinte:

#### Dados do Fornecedor

CNPJ: 47.876.177/0001-10  
Razão Social: LICITA MAIS COMMERCIAL LTDA  
Nome Fantasia:  
Situação do Fornecedor: Credenciado Data de Vencimento do Cadastro: 17/09/2024  
Natureza Jurídica: SOCIEDADE EMPRESÁRIA LIMITADA  
MEI: Não  
Porte da Empresa: Micro Empresa

#### Ocorrências e Impedimentos

Ocorrência: Nada Consta  
Impedimento de Licitar: Nada Consta  
Ocorrências Impeditivas indiretas: Nada Consta  
Vínculo com "Serviço Público": Nada Consta

#### Níveis cadastrados:

##### I - Credenciamento

##### II - Habilitação Jurídica

##### III - Regularidade Fiscal e Trabalhista Federal

Receita Federal e PGFN	Validade:	11/02/2024
FGTS	Validade:	16/10/2023
Trabalhista ( <a href="http://www.tst.jus.br/certidao">http://www.tst.jus.br/certidao</a> )	Validade:	16/03/2024

##### IV - Regularidade Fiscal Estadual/Distrital e Municipal

Receita Estadual/Distrital	Validade:	22/10/2023
Receita Municipal	Validade:	24/10/2023

##### V - Qualificação Técnica

##### VI - Qualificação Econômico-Financeira

Validade: 31/12/2023

Emitido em: 20/09/2023 10:11

CPF: 068.626.699-40 Nome: CARLA SABRINA RECH MALINSKI

Ass: \_\_\_\_\_

1000504  
1 de 1

# LICITA+

## DECLARAÇÃO UNIFICADA

**Ao pregoeiro e equipe de apoio**

**Prefeitura Municipal de Planalto, Estado do Paraná**

**PREGÃO ELETRÔNICO Nº 052/2023**

Pelo presente instrumento, a empresa Licita Mais Commercial Ltda., CNPJ nº 47.876.177/0001-10, com sede na Rua Castro Alves, nº 200, sala 103, Centro, Erechim/RS, CEP 99700-226, através de sua representante legal infra-assinado, que:

(X) Declara, sob as penas do artigo 299 do Código Penal, que se **enquadra na situação de microempresa, empresa de pequeno porte ou cooperativa, nos termos da Lei Complementar nº 123/06, alterada pela Lei Complementar nº 147/14**, bem assim que inexistem fatos supervenientes que conduzam ao seu desenquadramento desta situação.

\*Marcar este item caso se enquadre na situação de microempresa, empresa de pequeno porte ou cooperativa.

1) Declaramos, para os fins do disposto no inciso XXXIII do art. 7º da Constituição Federal, não empregamos menores de dezoito anos em trabalho noturno, perigoso ou insalubre e nem menores de dezesseis anos, em qualquer trabalho, em cumprimento ao que determina o inciso V do art. 27 da Lei nº 8.666/93, acrescida pela Lei nº 9.854/99;

2) Declaramos, para os fins que até a presente data inexistem fatos supervenientes impeditivos para habilitação no presente processo licitatório, estando ciente da obrigatoriedade de declarar ocorrências posteriores;

3) Declaramos, para os fins que a empresa não foi declarada inidônea por nenhum órgão público de qualquer esfera de governo, estando apta a contratar com o poder público;

4) Declaramos, para os devidos fins que não possuímos em nosso quadro societário e de empregados, servidor ou dirigente de órgão ou entidade contratante ou responsável pela licitação, nos termos do inciso III, do artigo 9º da Lei nº 8.666, de 21 de junho de 1993;

LICITA MAIS COMMERCIAL LTDA

Rua Castro Alves, nº 200 – sala 103. Centro. Erechim – RS. CEP 99700-226

54 9 9629-4400 - licitamaiscommercial@gmail.com

000505

# LICITA+

5) Comprometo-me a manter durante a execução do contrato, em compatibilidade com as obrigações assumidas, todas as condições de habilitação e qualificação exigidas na licitação;

6) Declaramos, para os devidos fins de direito, na qualidade de Proponente dos procedimentos licitatórios, instaurados por este Município, que a responsável legal da empresa é a Sra. Vanessa Aparecida Pelozin, portadora do RG sob nº 3.910.249 e CPF nº 052.358.929-84, cuja função/cargo é sócia/administradora, **responsável pela assinatura da Ata de Registro de Preços/contrato;**

7) Declaramos, para os devidos fins que em caso de qualquer comunicação futura referente a este processo licitatório, bem como em caso de eventual contratação, **concordo que a Ata de Registro de Preços/Contrato** seja encaminhado para o seguinte endereço:

**E-mail: licitamaiscommercial@gmail.com**

**Telefone: (54) 99629-4400**

8) Caso altere o citado e-mail ou telefone comprometo-me em protocolizar pedido de alteração junto ao Sistema de Protocolo deste Município, sob pena de ser considerado como intimado nos dados anteriormente fornecidos;

9) Nomeamos e constituímos a senhora Vanessa Aparecida Pelozin, portadora do CPF/MF sob n.º 052.358.929-84, para ser a responsável por acompanhar a execução da **Ata de Registro de Preços/contrato**, referente ao Pregão Eletrônico n.º 052/2023 e todos os atos necessários ao cumprimento das obrigações contidas no instrumento convocatório, seus Anexos e na Ata de Registro de Preços/Contrato.

Erechim, 13 de setembro de 2023.

LICITA MAIS  
COMMERCIAL  
LTDA:478761  
77000110

Assinado de forma  
digital por LICITA MAIS  
COMMERCIAL  
LTDA:47876177000110  
Dados: 2023.09.13  
10:27:57 -03'00'

Vanessa A. Pelozin  
Sócia/administradora

LICITA MAIS COMMERCIAL LTDA

Rua Castro Alves, nº 200 – sala 103. Centro. Erechim – RS. CEP 99700-226

54 9 9629-4400 - licitamaiscommercial@gmail.com

000506



# LICITA+

## DECLARAÇÃO DE GARANTIA/FORNECIMENTO

A empresa Licita Mais Commercial Ltda., com sede na Rua Castro Alves, nº 200, sala 103, Centro, Erechim/RS, CEP 99700-226, CNPJ. nº 47.876.177/0001-10, por intermédio de sua representante legal a Sra. Vanessa Aparecida Pelozin, portadora da Carteira de Identidade nº 3.910.248 e do CPF nº 052.358.929-84, DECLARA, sob as penas da Lei, que se obriga a oferecer garantia de funcionamento do equipamento, objeto deste edital, conforme constante no Anexo I do presente Edital, **pelo prazo de 12 (doze) meses**, conforme os itens 16.6 e 16.7, deste edital, contados da solicitação do equipamento, sendo que durante o período de garantia sempre através de representantes autorizados, devendo realizar substituições e reparos de toda e qualquer peça que apresente anomalia, vício ou defeito de fabricação, bem como, falhas ou imperfeições constatadas em suas características de operação, sem qualquer ônus para a administração.

Erechim, 13 de setembro de 2023.

LICITA MAIS  
COMMERCIAL  
LTDA:478761  
77000110

Assinado de forma  
digital por LICITA  
MAIS COMMERCIAL  
LTDA:478761770001  
10  
Dados: 2023.09.13  
10:28:08 -03'00'

Vanessa A. Pelozin  
Sócia/administradora

LICITA MAIS COMMERCIAL LTDA

Rua Castro Alves, nº 200 – sala 103. Centro. Erechim – RS. CEP 99700-226

54 9 9629-4400 - licitamaiscommercial@gmail.com

As  
om  
f

000507

# LICITA+

## DECLARAÇÃO DE RESPONSABILIDADE DA ASSISTÊNCIA TÉCNICA

RAZÃO SOCIAL: Licita Mais Commercial Ltda.

CNPJ Nº: 47.876.177/0001-10

ENDEREÇO: Rua Castro Alves, nº 200, sala 103, Centro

FONE (54) 99629-4400

MUNICIPIO: Erechim

EST: RS

Declaramos conforme solicitado no edital em epígrafe que a empresa responsável pela assistência técnica do objeto abaixo, caso venhamos a vencer a referida licitação é:

Nome: Lorenzi & Limberger Ltda. (Excellence)

CNPJº 08.777.527/0001-39

Endereço: Avenida Brasil, nº 3996, Bairro Centro

Telefone: (45) 3224-4507 / (45) 99942-0041

Cidade: Cascavel

Estado: PR

ITEM	QUANT.	UNID.	OBJETO	MARCA/MODELO
8	1	1	Máquina de lavar	Electrolux/LEI18

Distancia rodoviária da sede do Município de Planalto: 142 km.

Por ser a expressão da verdade, firmamos a presente.

Erechim, 13 de setembro de 2023.

LICITA MAIS COMMERCIAL LTDA

Rua Castro Alves, nº 200 – sala 103. Centro. Erechim – RS. CEP 99700-226

54 9 9629-4400 - licitamaiscommercial@gmail.com

000508

# LICITA+

LICITA MAIS  
COMMERCIAL

LTDA:47876177  
000110

Assinado de forma  
digital por LICITA MAIS  
COMMERCIAL

LTDA:47876177000110

Dados: 2023.09.13  
10:28:24 -03'00'

Vanessa A. Pelozin

Sócia/administradora

LICITA

LICITA MAIS COMMERCIAL LTDA

Rua Castro Alves, nº 200 – sala 103. Centro. Erechim – RS. CEP 99700-226

54 9 9629-4400 - licitamaiscommercial@gmail.com

Am  
fs

000509



Ministério da Economia  
Secretaria de Governo Digital  
Departamento Nacional de Registro Empresarial e Integração  
Secretaria de Desenvolvimento Econômico e Turismo

Nº DO PROTOCOLO (Uso da Junta Comercial)

NIRE (da sede ou filial, quando a sede for em outra UF)	Código da Natureza Jurídica	Nº de Matrícula do Agente Auxiliar do Comércio
	2062	

1 - REQUERIMENTO

ILMO(A). SR.(A) PRESIDENTE DA Junta Comercial, Industrial e Serviços do Rio Grande do Sul

Nome: LICITA MAIS COMMERCIAL LTDA

(da Empresa ou do Agente Auxiliar do Comércio)

requer a V.Sª o deferimento do seguinte ato:



Nº DE VIAS	CÓDIGO DO ATO	CÓDIGO DO EVENTO	QTDE	DESCRIÇÃO DO ATO / EVENTO
1	090			CONTRATO
		315	1	ENQUADRAMENTO DE MICROEMPRESA

ERECHIM  
Local

31 Agosto 2022  
Data

Representante Legal da Empresa / Agente Auxiliar do Comércio:

Nome: \_\_\_\_\_  
Assinatura: \_\_\_\_\_  
Telefone de Contato: \_\_\_\_\_

2 - USO DA JUNTA COMERCIAL

<input type="checkbox"/> DECISÃO SINGULAR	<input type="checkbox"/> DECISÃO COLEGIADA
Nome(s) Empresarial(ais) igual(ais) ou semelhante(s):	Processo em Ordem À decisão
<input type="checkbox"/> SIM	<input type="checkbox"/> NÃO
_____	_____
_____	_____
_____	_____
_____	_____
<input type="checkbox"/> NÃO	<input type="checkbox"/> NÃO
_____/_____/_____ Data	_____/_____/_____ Data
_____ Responsável	_____ Responsável
	_____/_____/_____ Data
	_____ Responsável

DECISÃO SINGULAR

<input type="checkbox"/> Processo em exigência. (Vide despacho em folha anexa)	2ª Exigência	3ª Exigência	4ª Exigência	5ª Exigência
<input type="checkbox"/> Processo deferido. Publique-se e archive-se.	<input type="checkbox"/>	<input type="checkbox"/>	<input type="checkbox"/>	<input type="checkbox"/>
<input type="checkbox"/> Processo indeferido. Publique-se.				

DECISÃO COLEGIADA

<input type="checkbox"/> Processo em exigência. (Vide despacho em folha anexa)	2ª Exigência	3ª Exigência	4ª Exigência	5ª Exigência
<input type="checkbox"/> Processo deferido. Publique-se e archive-se.	<input type="checkbox"/>	<input type="checkbox"/>	<input type="checkbox"/>	<input type="checkbox"/>
<input type="checkbox"/> Processo indeferido. Publique-se.				

\_\_\_\_\_/\_\_\_\_\_/\_\_\_\_\_  
Data

\_\_\_\_\_  
Vogal

\_\_\_\_\_  
Vogal

\_\_\_\_\_  
Vogal

Presidente da \_\_\_\_\_ Turma

OBSERVAÇÕES

*Handwritten signature*



# JUNTA COMERCIAL, INDUSTRIAL E SERVIÇOS DO RIO GRANDE DO SUL

Registro Digital



Capa de Processo

## Identificação do Processo

Número do Protocolo	Número do Processo Módulo Integrador	Data
22/298.284-5	RSB2200655705	30/08/2022

## Identificação do(s) Assinante(s)

CPF	Nome	Data Assinatura
052.358.929-84	VANESSA APARECIDA PELOZIN	02/09/2022

Assinado utilizando o(s) seguinte(s) selo(s) do gov.br  

Selo Prata - Biometria Facial

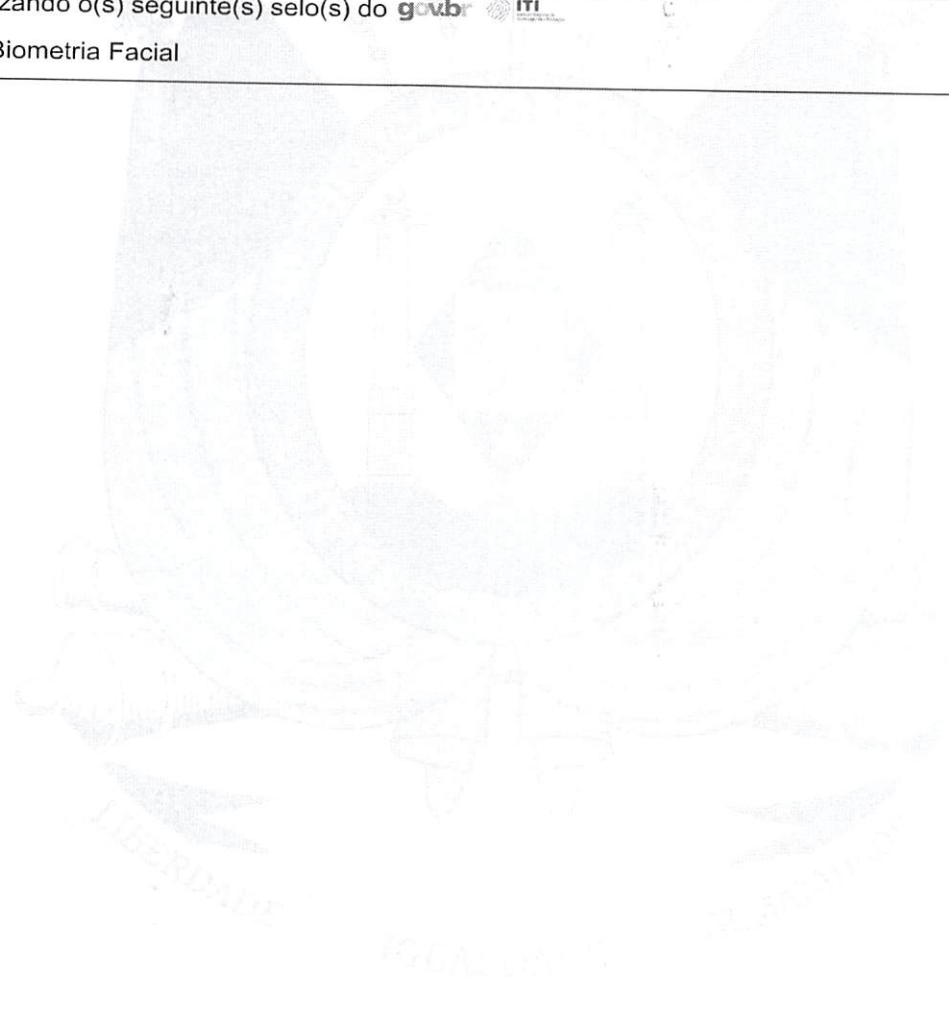

*Handwritten signature in blue ink*

000511

**CONTRATO SOCIAL DE LICITA MAIS COMMERCIAL LTDA**

**VANESSA APARECIDA PELOZIN**, nacionalidade BRASILEIRA, Solteira, nascido em 15/07/1987, profissão: EMPRESARIA, nº do CPF: 052.358.929-84, identidade: 3910249, órgão expedidor: SSP-SC, RESIDENTE E DOMICILIADO no(a): RUA EMILIO GRANDO, número 187, bairro CENTRO, APT: 401;, município ERECHIM - RS, CEP: 99.700-396.

**ALEXANDRE DARIVA FOGOLARI**, nacionalidade BRASILEIRA, Solteiro, nascido em 02/07/2007, profissão: ESTUDANTE, nº do CPF: 031.290.000-70, identidade: 8121560331, órgão expedidor: SSP-RS, RESIDENTE E DOMICILIADO no(a): RUA CARLOS KEHLERS, número 72, bairro CENTRO, APT: 1400;, município ERECHIM - RS, CEP: 99.700-400, representado, neste ato, por seu **PAI / REPRESENTANTE EVERSON PAULO FOGOLARI**, profissão: EMPRESARIO, nacionalidade BRASILEIRA, Casado, nascido em 10/01/1968, nº do CPF 493.823.220-00, identidade: 6039088684, órgão expedidor: SJS-RS, RESIDENTE E DOMICILIADO no(a): RUA CARLOS KEHLERS, número 72, bairro CENTRO, APT: 1400;, município ERECHIM - RS, CEP: 99.700-400, representado, neste ato, por seu **MAE / REPRESENTANTE CLEONICE MARIA DARIVA FOGOLARI**, profissão: EMPRESARIA, nacionalidade BRASILEIRA, Casado, nascido em 11/06/1966, nº do CPF 476.456.100-00, identidade: 4033520885, órgão expedidor: SJS-RS, RESIDENTE E DOMICILIADO no(a): RUA CARLOS KEHLERS, número 72, bairro CENTRO, APT: 1400;, município ERECHIM - RS, CEP: 99.700-400.

Resolve(m), em comum acordo (se for o caso), constituir uma sociedade limitada, mediante as condições e cláusulas seguintes:

**DO NOME EMPRESARIAL (ART. 997, II, DO CC)**

**Cláusula Primeira** - A sociedade adotará o seguinte nome empresarial: LICITA MAIS COMMERCIAL LTDA

**DA SEDE (ART. 997, II, DO CC)**

**Cláusula Segunda** - A sociedade terá sua sede no seguinte endereço: RUA CASTRO ALVES, número 200, bairro CENTRO, SALA: 103;, município ERECHIM - RS, CEP: 99.700-226.

**Parágrafo Primeiro.** A sociedade poderá, a qualquer tempo, abrir ou fechar filial ou outra dependência, mediante alteração contratual assinada pelos sócios.

am JFS

## DO OBJETO SOCIAL (ART. 997, II, DO CC)



**Cláusula Terceira** - A sociedade terá por objeto o exercício das seguintes atividades econômicas: COMERCIO VAREJISTA, ATACADISTA, E-COMMERCE DE EQUIPAMENTOS ELETRICOS, PARTES E PECAS DE APARELHOS E EQUIPAMENTOS PARA USO ODONTO-MEDICO-HOSPITALAR, ARTIGOS MEDICOS E ORTOPETICOS, FERRAGENS, FERRAMENTAS, EQUIPAMENTOS E SUPRIMENTOS DE INFORMATICA, TELEFONIA E COMUNICACAO, ELETRODOMESTICOS, EQUIPAMENTOS DE AUDIO E VIDEO, MOVEIS, EQUIPAMENTOS PARA ESCRITORIO, ARTIGOS DE ILUMINACAO, BRINQUEDOS E ARTIGOS RECREATIVOS.

## DO INÍCIO DAS ATIVIDADES E DO PRAZO (ART. 53, III, F, DO DECRETO Nº 1.800, DE 1996)

**Cláusula Quarta** - A sociedade iniciará suas atividades a partir de 30/08/2022 e seu prazo de duração é indeterminado.

## DO CAPITAL SOCIAL (ART. 997, III E IV E ARTS. 1.052 E 1.055 DO CC)

**Cláusula Quinta** - O capital social é de R\$ 10.000,00 (DEZ MIL reais) divididos em 10.000 quota(s), no valor nominal de R\$ 1,00 (UM real), cada uma, formado por R\$ 10.000,00 (DEZ MIL reais) em moeda corrente do País.

**Parágrafo Único.** O capital encontra-se subscrito e integralizado pelo(s) sócio(s) da seguinte forma:

Sócio	Nº de Quotas	Valor
VANESSA APARECIDA PELOZIN	500	R\$ 500,00
ALEXANDRE DARIVA FOGOLARI	9.500	R\$ 9.500,00
Total	10.000	R\$ 10.000,00

## DA ADMINISTRAÇÃO (ARTS. 997, VI; 1.013; 1.015; 1.064 DO CC)

**Cláusula Sexta** - A administração da sociedade caberá à administradora/sócia VANESSA APARECIDA PELOZIN, em juízo ou fora dele, ao quais fica investido dos poderes de representação ativa e passiva da sociedade, judicial e extrajudicialmente, podendo praticar todos os atos de gestão relacionados com a empresa e de interesse da sociedade, vedado, no entanto, fazê-lo em atividades estranhas ao interesse social ou na assunção de obrigações em favor de quaisquer dos sócios quotistas ou de terceiros. 6.1. A administração da sociedade poderá alienar, hipotecar, vender ou dar em garantia real bens móveis e imóveis da mesma, somente com a concordância de ambos os sócios. 6.2. Fica a administração da sociedade dispensada de prestar caução para garantia de sua gestão.

## DO ENQUADRAMENTO (ME OU EPP)

000513

**Cláusula Sétima** - Os sócios declaram que a sociedade se enquadra como Microempresa - ME, nos termos da Lei Complementar nº 123, de 14 de dezembro de 2006, e que não se enquadra em qualquer das hipóteses de exclusão relacionadas no § 4º do art. 3º da mencionada lei. (art. 3º, I, da Lei Complementar nº 123, de 2006)

**Cláusula Oitava** -

#### DA REMUNERAÇÃO DOS SÓCIOS

Os sócios poderão fixar uma retirada mensal a título de pró-labore, a ser fixado no início de cada exercício social, observando as disposições regulamentares pertinentes.

**Cláusula Nona** -

#### DA CESSÃO E TRANSFERÊNCIA DE QUOTAS

As quotas são indivisíveis e não poderão ser cedidas ou transferidas a terceiros sem o consentimento dos outros sócios, a quem fica assegurado, em igualdade de condições e preço direito de preferência para sua aquisição se postas à venda, formalizando, se realizada a cessão delas, a alteração contratual pertinente.

**Cláusula Décima** -

#### DA RESPONSABILIDADE DOS SÓCIOS

A responsabilidade de cada sócio é restrita ao valor de suas quotas, mas ambos respondem solidariamente pela integralização do capital social.

**Cláusula Décima Primeira** -

#### DO BALANÇO, RESULTADO E SUA DISTRIBUIÇÃO

Anualmente em 31 de dezembro será levantado um balanço geral da sociedade, que irá apurar os lucros ou prejuízos. O saldo dos mesmos serão suportados ou distribuídos aos sócios na proporção de suas quotas, ou terão o destino que os sócios determinarem, ou seja, os lucros apurados poderão ser distribuídos aos sócios na proporção que estes convencionarem ou destinados a formação de "Reserva de Lucros". E em caso de prejuízos, permanecem em "Prejuízos Acumulados" para futura destinação.

**Parágrafo único:** Fica ressalvado que a qualquer momento do ano, poderão os sócios promover levantamento de balanços intermediários, como forma de verificar o resultado da empresa e em casos de lucros, distribuí-los na forma mencionada no caput da presente cláusula.

**Cláusula Décima Segunda** -

#### DAS DELIBERAÇÕES DOS SÓCIOS

Nos quatro meses seguintes ao término do exercício social, os sócios deliberarão sobre as contas e designarão administrador(es) quando for o caso.

**Cláusula Décima Terceira** -

*José Tadeu Jacoby*



## DO FALECIMENTO DE SÓCIO

Falecendo ou interdito qualquer sócio, a sociedade continuará suas atividades com os herdeiros, sucessores e o incapaz. Não sendo possível ou inexistindo interesses destes ou do sócio remanescente, o valor de seus haveres será apurado e liquidado com base na situação patrimonial da sociedade à data da resolução, verificada em balanço especialmente levantado.

**Parágrafo único:** O mesmo procedimento será adotado em outros casos em que a sociedade se resolva em relação a seus sócios.



**Cláusula Décima Quarta -**

## DA DISSOLUÇÃO E LIQUIDAÇÃO DA SOCIEDADE

Em caso de dissolução e liquidação da sociedade, será o liquidante escolhido pelos sócios representando a maioria do capital social. Nessa hipótese, os haveres da sociedade serão empregados na liquidação das obrigações e o remanescente, se houver, terá o destino que os sócios determinarem, podendo o remanescente, ser distribuído aos sócios na proporção que estes convencionarem.



**Cláusula Décima Quinta -**

## DA RETIRADA DE SÓCIOS

O sócio que quiser se retirar da sociedade deverá cientificar ao outro e a sociedade a sua intenção com antecedência mínima de 90 (noventa) dias, por escrito, sendo que os haveres que lhe couber por direito serão pagos em 24 (vinte e quatro) parcelas corrigidas pelo IGP-M, mensais e consecutivas, vencendo-se a primeira 30 (trinta) dias após o evento.



**Cláusula Décima Sexta -**

## DO DESIMPEDIMENTO

O administrador declara, sob as penas da Lei, que não está impedido de exercer a administração da sociedade, por lei especial, ou em virtude de condenação criminal, ou por se encontrar sob os efeitos dela, a pena que vede por lei especial, nem condenado a pena que vede, ainda que temporariamente, o acesso a cargos públicos; crime falimentar, de prevaricação, peita ou suborno, concussão, peculato; ou a economia popular, contra o sistema financeiro nacional, contra as normas de defesa da concorrência, contra as relações de consumo, a fé pública ou a propriedade.



**Cláusula Décima Sétima -** A(s) parte(s) elege(m) o foro ERECHIM - RS para dirimir quaisquer dúvidas decorrentes do presente instrumento contratual, bem como para o exercício e cumprimento dos direitos e obrigações resultantes deste contrato, renunciando a qualquer outro, por mais privilegiado que possa ser.

E, por estar assim constituída, assina(m) o presente instrumento particular, em via única.

JS  
om J

000515

ERECHIM, 30 de agosto de 2022.



---

**ALEXANDRE DARIVA FOGOLARI: Sócio**  
representado por **EVERSON PAULO FOGOLARI**



---

**ALEXANDRE DARIVA FOGOLARI: Sócio**  
representado por **CLEONICE MARIA DARIVA FOGOLARI**



---

**VANESSA APARECIDA PELOZIN: Sócio/Administrador**

*JS*  
*am* *J*

000516





# JUNTA COMERCIAL, INDUSTRIAL E SERVIÇOS DO RIO GRANDE DO SUL



Registro Digital

Documento Principal

Identificação do Processo		
Número do Protocolo	Número do Processo Módulo Integrador	Data
22/298.284-5	RSB2200655705	30/08/2022

Identificação do(s) Assinante(s)		
CPF	Nome	Data Assinatura
476.456.100-00	CLEONICE MARIA DARIVA FOGOLARI	06/09/2022
Assinado utilizando o(s) seguinte(s) selo(s) do gov.br  ITI 		
Selo Ouro - Biometria TSE, Selo Ouro - Certificado Digital		

493.823.220-00	EVERSON PAULO FOGOLARI	08/09/2022
Assinado utilizando o(s) seguinte(s) selo(s) do gov.br  ITI 		
Selo Ouro - Certificado Digital, Selo Prata - Balcão Denatran, Selo Prata - Banco do Brasil - Internet Banking, Selo Prata - Cadastro via Internet Banking		

052.358.929-84	VANESSA APARECIDA PELOZIN	02/09/2022
Assinado utilizando o(s) seguinte(s) selo(s) do gov.br  ITI 		
Selo Prata - Biometria Facial		

om  
fj

000517



## TERMO DE AUTENTICAÇÃO - REGISTRO DIGITAL

Certifico que o ato, assinado digitalmente, da empresa LICITA MAIS COMMERCIAL LTDA, de NIRE 4320963036-7 e protocolado sob o número 22/298.284-5 em 08/09/2022, encontra-se registrado na Junta Comercial sob o número 43209630367, em 08/09/2022. O ato foi deferido eletronicamente pelo examinador Marcia Gonzalez Somensi.

Certifica o registro, o Secretário-Geral, José Tadeu Jacoby. Para sua validação, deverá ser acessado o sítio eletrônico do Portal de Serviços / Validar Documentos (<https://portalservicos.jucisrs.rs.gov.br/Portal/pages/imagemProcesso/viaUnica.jsf>) e informar o número de protocolo e chave de segurança.

### Capa de Processo

Assinante(s)		
CPF	Nome	Data Assinatura
052.358.929-84	VANESSA APARECIDA PELOZIN	02/09/2022
Assinado utilizando o(s) seguinte(s) selo(s) do		
Selo Prata - Biometria Facial		

### Documento Principal

Assinante(s)		
CPF	Nome	Data Assinatura
493.823.220-00	EVERSON PAULO FOGOLARI	08/09/2022
Assinado utilizando o(s) seguinte(s) selo(s) do		
Selo Ouro - Certificado Digital, Selo Prata - Balcão Denatran, Selo Prata - Banco do Brasil - Internet Banking, Selo Prata - Cadastro via Internet Banking		
476.456.100-00	CLEONICE MARIA DARIVA FOGOLARI	06/09/2022
Assinado utilizando o(s) seguinte(s) selo(s) do		
Selo Ouro - Biometria TSE, Selo Ouro - Certificado Digital		
052.358.929-84	VANESSA APARECIDA PELOZIN	02/09/2022
Assinado utilizando o(s) seguinte(s) selo(s) do		
Selo Prata - Biometria Facial		

Data de início dos efeitos do registro (art. 36, Lei 8.934/1994): 30/08/2022



Documento assinado eletronicamente por Marcia Gonzalez Somensi, Servidor(a) Público(a), em 08/09/2022, às 11:52.



A autenticidade desse documento pode ser conferida no [portal de serviços da jucisrs](http://portalservicos.jucisrs.rs.gov.br/Portal/pages/validacao) informando o número do protocolo 22/298.284-5.

*gm*  
*js*

000518



JUNTA COMERCIAL, INDUSTRIAL E SERVIÇOS DO  
RIO GRANDE DO SUL  
Registro Digital

O ato foi assinado digitalmente por :

Identificação do(s) Assinante(s)	
CPF	Nome
054.744.500-87	JOSE TADEU JACOBY



Porto Alegre. quinta-feira, 08 de setembro de 2022

*am*  
*ss* *d*

000519



## Certidão Simplificada

Certificamos que as informações abaixo constam dos documentos arquivados nesta Junta Comercial e são vigentes na data de sua expedição.

Nome Empresarial:	LICITA MAIS COMMERCIAL LTDA		
Natureza Jurídica:	SOCIEDADE EMPRESARIA LIMITADA		
Número de Identificação do Registro de Empresas - NIRE	CNPJ	Data de Arquivamento do Ato Constitutivo	Data de Início de Atividade
4320963036-7	47.876.177/0001-10	08/09/2022	30/08/2022

Endereço Completo:

RUA CASTRO ALVES 200 SALA: 103; - BAIRRO CENTRO CEP 99700-226 - ERECHIM/RS

Objeto Social:

COMERCIO VAREJISTA, ATACADISTA, E-COMMERCE DE EQUIPAMENTOS ELETRICOS, PARTES E PECAS DE APARELHOS E EQUIPAMENTOS PARA USO ODONTO-MEDICO- HOSPITALAR, ARTIGOS MEDICOS E ORTOPETICOS, FERRAGENS, FERRAMENTAS, EQUIPAMENTOS E SUPRIMENTOS DE INFORMATICA, TELEFONIA E COMUNICACAO, ELETRODOMESTICOS, EQUIPAMENTOS DE AUDIO E VIDEO, MOVEIS, EQUIPAMENTOS PARA ESCRITORIO, ARTIGOS DE ILUMINACAO, BRINQUEDOS E ARTIGOS RECREATIVOS.

Capital Social: R\$ 10.000,00 DEZ MIL REAIS	Microempresa ou Empresa de Pequeno Porte MICRO EMPRESA (Lei Complementar nº123/06)	Prazo de Duração INDETERMINADO
Capital Integralizado: R\$ 10.000,00 DEZ MIL REAIS		

Sócio(s)/Administrador(es)

CPF/NIRE	Nome	Término Mandato	Participação	Função
031.290.000-70	ALEXANDRE DARIVA FOGOLARI	xxxxxxx	R\$ 9.500,00	SOCIO
052.358.929-84	VANESSA APARECIDA PELOZIN	xxxxxxx	R\$ 500,00	SÓCIO / ADMINISTRADOR

Status: CADASTRADA

Situação: ATIVA

Último Arquivamento: 29/09/2022

Número: 8446316

Ato 223 - BALANCO

Filial(ais) nesta Unidade da Federação ou fora dela

Nire CNPJ Endereço

NADA MAIS#

Porto Alegre, 31 de Julho de 2023 16:50

JOSÉ TADEU JACOBY  
SECRETÁRIO GERAL

Certidão Simplificada Digital emitida pela JUNTA COMERCIAL, INDUSTRIAL E SERVIÇOS DO RIO GRANDE DO SUL e certificada digitalmente. Se desejar confirmar a autenticidade desta certidão, acesse o site da JUCISRS (<http://jucisrs.rs.gov.br>) e clique em validar certidão. A certidão pode ser validada de duas formas:

- 1) Validação por envio de arquivo (upload)
- 2) Validação visual (digite o nº C230000769315 e visualize a certidão)



23/279.533-9



REPÚBLICA FEDERATIVA DO BRASIL  
CADASTRO NACIONAL DA PESSOA JURÍDICA

NÚMERO DE INSCRIÇÃO 47.876.177/0001-10 MATRIZ	COMPROVANTE DE INSCRIÇÃO E DE SITUAÇÃO CADASTRAL	DATA DE ABERTURA 08/09/2022
---	---	--------------------------------

NOME EMPRESARIAL  
LICITA MAIS COMMERCIAL LTDA

TÍTULO DO ESTABELECIMENTO (NOME DE FANTASIA)  
\*\*\*\*\*

PORTE  
ME

CÓDIGO E DESCRIÇÃO DA ATIVIDADE ECONÔMICA PRINCIPAL  
47.44-0-01 - Comércio varejista de ferragens e ferramentas

CÓDIGO E DESCRIÇÃO DAS ATIVIDADES ECONÔMICAS SECUNDÁRIAS  
46.49-4-01 - Comércio atacadista de equipamentos elétricos de uso pessoal e doméstico  
46.64-8-00 - Comércio atacadista de máquinas, aparelhos e equipamentos para uso odonto-médico-hospitalar; partes e peças  
46.65-6-00 - Comércio atacadista de máquinas e equipamentos para uso comercial; partes e peças  
47.51-2-01 - Comércio varejista especializado de equipamentos e suprimentos de informática  
47.52-1-00 - Comércio varejista especializado de equipamentos de telefonia e comunicação  
47.53-9-00 - Comércio varejista especializado de eletrodomésticos e equipamentos de áudio e vídeo  
47.54-7-01 - Comércio varejista de móveis  
47.54-7-03 - Comércio varejista de artigos de iluminação  
47.57-1-00 - Comércio varejista especializado de peças e acessórios para aparelhos eletroeletrônicos para uso doméstico, exceto informática e comunicação  
47.63-6-01 - Comércio varejista de brinquedos e artigos recreativos  
47.73-3-00 - Comércio varejista de artigos médicos e ortopédicos  
47.89-0-07 - Comércio varejista de equipamentos para escritório

CÓDIGO E DESCRIÇÃO DA NATUREZA JURÍDICA  
206-2 - Sociedade Empresária Limitada

LOGRADOURO  
R CASTRO ALVES

NÚMERO  
200

COMPLEMENTO  
SALA 103

CEP  
99.700-226

BAIRRO/DISTRITO  
CENTRO

MUNICÍPIO  
ERECHIM

UF  
RS

ENDEREÇO ELETRÔNICO  
LICITAMAISSCOMMERCIAL@GMAIL.COM

TELEFONE  
(54) 9629-4400/ (0000) 0000-0000

ENTE FEDERATIVO RESPONSÁVEL (EFR)  
\*\*\*\*\*

SITUAÇÃO CADASTRAL  
ATIVA

DATA DA SITUAÇÃO CADASTRAL  
08/09/2022

MOTIVO DE SITUAÇÃO CADASTRAL

SITUAÇÃO ESPECIAL  
\*\*\*\*\*

DATA DA SITUAÇÃO ESPECIAL  
\*\*\*\*\*

Aprovado pela Instrução Normativa RFB nº 1.863, de 27 de dezembro de 2018.

Emitido no dia 01/09/2023 às 10:35:02 (data e hora de Brasília).

Página: 1/1

*om*  
*fs* *d*

000521

## DECLARAÇÃO

Declaro sob as penas da Lei, que a empresa **LICITA MAIS COMMERCIAL LTDA** inscrita no CNPJ sob n.º 47.876.177/0001-10, estabelecida na Rua Castro Alves nº 200, Bairro Centro em Erechim/RS, até a presente data pelo faturamento anual se enquadra como **MICROEMPRESA** na definição do artigo 3º da Lei Complementar nº 123/2006, pelo que pretende **EXERCER O DIREITO DE PREFERÊNCIA**, conferido por Lei e que, para tanto, atende suas condições e requisitos, não estando incurso em nenhum dos impedimentos constantes de seu § 4º do art. 3º, da Lei Complementar nº 123/2006.

Por ser expressão da verdade, firmamos o presente.

Erechim/RS, 24 de Agosto de 2023.

ANGELO  
GIARETTON:1019  
7753000

Assinado de forma digital por ANGELO  
GIARETTON:10197753000  
DN: cn=BR, o=ICP-Brasil, ou=Secretaria da Receita  
Federal do Brasil - RFB, ou=RFB e-CPF A1, ou=(EM  
BRANCO), ou=27117135000198, ou=presencial,  
cni=ANGELO GIARETTON:10197753000  
Dados: 2023.08.24 16:49:42 -03'00'  
Versão do Adobe Acrobat Reader: 2023.003.20284

GIARETTON CONTABILIDADE LTDA  
CNPJ: 06.105.554/0001-30  
ANGELO GIARETTON  
CRC-RS Nº 025054-0  
CPF 101.977.530-00



000522





MINISTÉRIO DA FAZENDA  
Secretaria da Receita Federal do Brasil  
Procuradoria-Geral da Fazenda Nacional

**CERTIDÃO POSITIVA COM EFEITOS DE NEGATIVA DE DÉBITOS RELATIVOS AOS TRIBUTOS  
FEDERAIS E À DÍVIDA ATIVA DA UNIÃO**

Nome: LICITA MAIS COMMERCIAL LTDA  
CNPJ: 47.876.177/0001-10

Ressalvado o direito de a Fazenda Nacional cobrar e inscrever quaisquer dívidas de responsabilidade do sujeito passivo acima identificado que vierem a ser apuradas, é certificado que:

1. constam débitos administrados pela Secretaria da Receita Federal do Brasil (RFB) com exigibilidade suspensa nos termos do art. 151 da Lei nº 5.172, de 25 de outubro de 1966 - Código Tributário Nacional (CTN), ou objeto de decisão judicial que determina sua desconsideração para fins de certificação da regularidade fiscal, ou ainda não vencidos; e
2. não constam inscrições em Dívida Ativa da União (DAU) na Procuradoria-Geral da Fazenda Nacional (PGFN).

Conforme disposto nos arts. 205 e 206 do CTN, este documento tem os mesmos efeitos da certidão negativa.

Esta certidão é válida para o estabelecimento matriz e suas filiais e, no caso de ente federativo, para todos os órgãos e fundos públicos da administração direta a ele vinculados. Refere-se à situação do sujeito passivo no âmbito da RFB e da PGFN e abrange inclusive as contribuições sociais previstas nas alíneas 'a' a 'd' do parágrafo único do art. 11 da Lei nº 8.212, de 24 de julho de 1991.

A aceitação desta certidão está condicionada à verificação de sua autenticidade na Internet, nos endereços <<http://rfb.gov.br>> ou <<http://www.pgfn.gov.br>>.

Certidão emitida gratuitamente com base na Portaria Conjunta RFB/PGFN nº 1.751, de 2/10/2014.  
Emitida às 14:30:16 do dia 26/07/2023 <hora e data de Brasília>.  
Válida até 22/01/2024.

Código de controle da certidão: **C467.AD92.5154.49BF**  
Qualquer rasura ou emenda invalidará este documento.

000523



ESTADO DO RIO GRANDE DO SUL  
SECRETARIA DA FAZENDA  
RECEITA ESTADUAL

Nome: **LICITA MAIS COMMERCIAL LTDA**

CNPJ base: **47.876.177/**

Obs.: A presente certidão é válida para toda a empresa, representada pelo CNPJ base composto pelos 8 primeiros dígitos. Todos os estabelecimentos da empresa foram avaliados na pesquisa de regularidade fiscal.

**Certificamos** que, aos **24 dias do mês de AGOSTO do ano de 2023**, revendo os bancos de dados da Secretaria da Fazenda do Estado do Rio Grande Sul, não elidido o direito de a Fazenda proceder a posteriores verificações e, a qualquer tempo, vir a cobrar crédito apurado, o titular do CNPJ base acima se enquadra na seguinte situação:

**CERTIDAO NEGATIVA**

Constitui-se esta certidão em meio de prova de existência ou não, em nome do interessado, de débitos ou pendências relacionados na Instrução Normativa DRP n° 45/98, Título IV, Capítulo V, 1.1. Débitos protestados e posteriormente regularizados perante a Receita Estadual do Rio Grande do Sul não impedem a emissão de "Certidão Negativa", porém, caso não sejam pagas as taxas cartoriais, o débito permanece protestado pelo cartório, podendo ser a causa de restrições em entidades de proteção ao crédito. Nesses casos, regularize as taxas diretamente no cartório.

Esta certidão **NÃO** comprova a quitação:

- de tributos devidos mensalmente e declarados na Declaração Anual de Simples Nacional (DASN) e no Programa Gerador do Documento de Arrecadação do Simples Nacional (PGDAS-D) pelos contribuintes optantes pelo Simples Nacional;
- de ITCD e de ITBI (nas hipóteses em que este imposto seja de competência estadual - Lei n° 7.608/81) em procedimentos judiciais e extrajudiciais de inventário, arrolamento, separação, divórcio, dissolução de união estável ou partilha de bens.

Esta certidão é válida até 22/10/2023.

Certidão expedida gratuitamente e com base na IN/DRP n° 45/98, Título IV, Capítulo V.

A autenticidade deste documento deverá ser confirmada em  
<https://www.sefaz.rs.gov.br/SAT/CertidaoSitFiscalConsulta.aspx>  
com o preenchimento apenas dos dois campos a seguir:

Certidão nº: **25633766**  
Autenticação: **35817667**



*Handwritten signature*

000524



Estado do Rio Grande do Sul  
PREFEITURA MUNICIPAL DE ERECHIM  
Secretaria Municipal da Fazenda

CERTIDÃO NEGATIVA DE DÉBITO DE TRIBUTOS MUNICIPAIS

Contribuinte.....: LICITA MAIS COMMERCIAL LTDA  
CPF/CNPJ.....: 47.876.177/0001-10  
Insc. Municipal...: 111988  
Endereço.....: RUA CASTRO ALVES, 200, SALA 103  
Bairro.....: CENTRO  
Cidade.....: Erechim  
Atividade(s).....:  
4744-0/01 Com.varej.de ferragens e ferramentas  
4763-6/01 Com.varej.de brinquedos e artigos recreativos  
4754-7/01 Com.varej.de móveis  
4789-0/07 Com.varej.de equip. para escritório  
4752-1/00 Com.varej.de equip.de telefonia e comunicação  
4753-9/00 Com.varej.espec.de eletrod.e equip.áudio e vídeo  
4757-1/00 Com.varej.espec.pças/acess.p/apar.eletron.  
4664-8/00 Com.atacadista maquinas, aparelhos e equipamentos p/uso  
odonto-medico-hospitalar  
4754-7/03 Com.varej.de art.de iluminação  
4649-4/01 Com.atac.de equip.eletr.de uso pessoal e domest.  
4665-6/00 Com.atac.de maquinas e equip.de uso comerc. partes e  
peças  
4751-2/01 Com.varej.espec.de equip.e suprim.de informática

Certificamos que até a presente data não constam inscritos débitos de tributos do contribuinte acima.

Certidão expedida conforme artigos 205 a 208 do Código Tributário Nacional e Decreto Municipal nº 3086, de 20 de março de 2006, e não elide o direito de a Fazenda Pública Municipal proceder posteriores diligências fiscais e vir a cobrar, a qualquer tempo créditos que venham a ser apurados, inclusive do exercício em curso.

A autenticidade da Certidão pode ser verificada no site [www.pmerechim.rs.gov.br](http://www.pmerechim.rs.gov.br).

Certidão emitida gratuitamente e válida até 24/10/2023

Qualquer rasura ou emenda invalida este documento.

Identificador : 247876177000110

gs  
am  
f

000525



Estado do Rio Grande do Sul  
PREFEITURA MUNICIPAL DE ERECHIM  
Secretaria Municipal da Fazenda

Emitida às 14:37:01 do dia 26/07/2023.  
Código de Autenticidade 32B2.1CD7

Es  
am  
p

000526

Voltar

Imprimir



## Certificado de Regularidade do FGTS - CRF

**Inscrição:** 47.876.177/0001-10  
**Razão Social:** LICITA MAIS COMMERCIAL LTDA  
**Endereço:** R CASTRO ALVES 200 SALA 103 / CENTRO / ERECHIM / RS / 99700-226

A Caixa Econômica Federal, no uso da atribuição que lhe confere o Art. 7, da Lei 8.036, de 11 de maio de 1990, certifica que, nesta data, a empresa acima identificada encontra-se em situação regular perante o Fundo de Garantia do Tempo de Serviço - FGTS.

O presente Certificado não servirá de prova contra cobrança de quaisquer débitos referentes a contribuições e/ou encargos devidos, decorrentes das obrigações com o FGTS.

**Validade:** 29/08/2023 a 27/09/2023

**Certificação Número:** 2023082919094934664593

Informação obtida em 30/08/2023 10:10:57

A utilização deste Certificado para os fins previstos em Lei esta condicionada a verificação de autenticidade no site da Caixa:  
**[www.caixa.gov.br](http://www.caixa.gov.br)**

SS  
am J

000527



PODER JUDICIÁRIO  
JUSTIÇA DO TRABALHO

## CERTIDÃO NEGATIVA DE DÉBITOS TRABALHISTAS

Nome: LICITA MAIS COMMERCIAL LTDA (MATRIZ E FILIAIS)  
CNPJ: 47.876.177/0001-10  
Certidão n°: 37396504/2023  
Expedição: 26/07/2023, às 14:31:56  
Validade: 22/01/2024 - 180 (cento e oitenta) dias, contados da data de sua expedição.

Certifica-se que **LICITA MAIS COMMERCIAL LTDA (MATRIZ E FILIAIS)**, inscrito(a) no CNPJ sob o n° **47.876.177/0001-10**, **NÃO CONSTA** como inadimplente no Banco Nacional de Devedores Trabalhistas.

Certidão emitida com base nos arts. 642-A e 883-A da Consolidação das Leis do Trabalho, acrescentados pelas Leis ns.º 12.440/2011 e 13.467/2017, e no Ato 01/2022 da CGJT, de 21 de janeiro de 2022. Os dados constantes desta Certidão são de responsabilidade dos Tribunais do Trabalho.

No caso de pessoa jurídica, a Certidão atesta a empresa em relação a todos os seus estabelecimentos, agências ou filiais.

A aceitação desta certidão condiciona-se à verificação de sua autenticidade no portal do Tribunal Superior do Trabalho na Internet (<http://www.tst.jus.br>).

Certidão emitida gratuitamente.

### INFORMAÇÃO IMPORTANTE

Do Banco Nacional de Devedores Trabalhistas constam os dados necessários à identificação das pessoas naturais e jurídicas inadimplentes perante a Justiça do Trabalho quanto às obrigações estabelecidas em sentença condenatória transitada em julgado ou em acordos judiciais trabalhistas, inclusive no concernente aos recolhimentos previdenciários, a honorários, a custas, a emolumentos ou a recolhimentos determinados em lei; ou decorrentes de execução de acordos firmados perante o Ministério Público do Trabalho, Comissão de Conciliação Prévia ou demais títulos que, por disposição legal, contiver força executiva.



ESTADO DO RIO GRANDE DO SUL  
**PODER JUDICIÁRIO**

## CERTIDÃO JUDICIAL CÍVEL NEGATIVA

À vista dos registros constantes nos sistemas de Informática do Poder Judiciário do Estado do Rio Grande do Sul é expedida a presente certidão por não constar distribuição de ação falimentar, concordatária, recuperação judicial e extrajudicial em tramitação contra a seguinte parte interessada:

**LICITA MAIS COMMERCIAL LTDA**, CNPJ 47876177000110, Endereço - RUA CASTRO ALVES, N 200, SALA 103, ERECHIM/RS, CEP 99700-226.

1 de setembro de 2023, às 10:31:38

### OBSERVAÇÕES:

A aceitação desta certidão está condicionada à conferência dos dados da parte interessada contra aqueles constantes no seu documento de identificação, bem como à verificação de sua validade no site do Tribunal de Justiça do Estado do Rio Grande do Sul na Internet, endereço <http://www.tjrs.jus.br>, menu Serviços > Alvará de Folha Corrida / Certidões Judiciais, informando o seguinte código de controle: **0cbf8ea0219771bdc6dc46352e4dcbe4**

Es  
om  
000529

# Consulta Pública ao CGCTE RS

Situação na data: 01/09/2023

Identificação

**CAD ICMS** 039/0195855  
**CNPJ** 47.876.177/0001-10  
**Razão Social** LICITA MAIS COMMERCIAL LTDA  
**Nome Fantasia**

Endereço

**Logradouro** RUA CASTRO ALVES  
**Número** 200 **Complemento** SALA: 103;  
**Bairro/Distrito** CENTRO  
**Município** ERECHIM **U.F.** RS  
**CEP** 99700-000

Informações Complementares

**Enquadramento Empresa** SIMPLES NACIONAL **Delegacia da Receita Estadual** 14ª DRE - ERECHIM  
**Natureza Jurídica** 2062 - SOCIEDADE EMPRESARIA LIMITADA  
**CNAE Fiscal Principal** 4744-0/01 - COMERCIO VAREJISTA DE FERRAGENS E FERRAMENTAS  
**CNAE Fiscal** 4649-4/01 - COMERCIO ATACADISTA DE EQUIPAMENTOS ELETRICOS DE USO PESSOAL E DOMESTICO  
**CNAE Fiscal** 4751-2/01 - COMERCIO VAREJISTA ESPECIALIZADO DE EQUIPAMENTOS ESUPRIMENTOS DE INFORMATICA  
**Data Abertura** 09/09/2022  
**Situação Cadastral Vigente<sup>(1)</sup>** ATIVO

Classificação das atividades Econômicas

- 8 - COMERCIO VAREJISTA
- 7 - COMERCIO ATACADISTA

**OBSERVAÇÃO:** Os dados acima estão baseados em informações fornecidas pelos próprios contribuintes cadastrados. Não valem como certidão de sua efetiva existência de fato e de direito, não são oponíveis à Fazenda e nem excluem a responsabilidade tributária derivada de operações com eles ajustadas.

<sup>(1)</sup> Situação Cadastral Vigente refere-se tão somente ao Cadastro de Contribuintes do Estado do Rio Grande do Sul (Inscrição Estadual).







Estado do Rio Grande do Sul  
PREFEITURA MUNICIPAL DE ERECHIM  
Secretaria Municipal da Fazenda

CERTIDÃO DE LOTACÃO

Contribuinte.....:LICITA MAIS COMMERCIAL LTDA  
CPF/CNPJ.....:47.876.177/0001-10  
Endereço.....:RUA CASTRO ALVES, 200, SALA 103  
Bairro.....:CENTRO  
Cidade.....:Erechim

Certificamos que revendo nosso banco de dados constatamos que o Contribuinte acima encontra-se cadastrado desde:

Início	Fim	Insc.Mun.	CNAE	Atividade
13/09/22	26/10/22	111988	4773-3/00	Comércio varejista de artigos médicos e ortopédicos
13/09/22		111988	4763-6/01	Com.varej.de brinquedos e artigos recreativos
13/09/22		111988	4754-7/01	Com.varej.de móveis
13/09/22		111988	4789-0/07	Com.varej.de equip. para escritório
13/09/22		111988	4752-1/00	Com.varej.de equip.de telefonia e comunicação
13/09/22		111988	4753-9/00	Com.varej.espec.de eletrod.e equip.áudio e vídeo
13/09/22		111988	4757-1/00	Com.varej.espec.pças/acess.p/apar.eletron.
13/09/22	20/12/22	111988	4759-8/99	Com.varej.outros artigos de uso domest.nao espec.
13/09/22		111988	4744-0/01	Com.varej.de ferragens e ferramentas
13/09/22		111988	4664-8/00	Com.atacadista maquinas, aparelhos e equipamentos p/uso odonto-medico-hospitalar
13/09/22		111988	4754-7/03	Com.varej.de art.de iluminação
13/09/22		111988	4649-4/01	Com.atac.de equip.eletr.de uso pessoal e domest.
13/09/22		111988	4665-6/00	Com.atac.de maquinas e equip.de uso comerc. partes e peças
13/09/22		111988	4751-2/01	Com.varej.espec.de equip.e suprim.de informática
13/09/22	20/12/22	111988	4693-1/00	Comércio atacadista de merc. em geral, sem predom de alim. ou ins. agr

Certidão expedida conforme artigos 205 a 208 do Código Tributário Nacional e Decreto Municipal nº 3086, de 20 de março de 2006, e não elide o direito de a Fazenda Pública Municipal proceder posteriores diligências fiscais e vir cobrar, a qualquer tempo, créditos quem venham a ser apurados, inclusive do exercício em curso.

A autenticidade da certidão pode ser verificada no site [www.pmerechim.rs.gov.br](http://www.pmerechim.rs.gov.br).

Certidão emitida gratuitamente, válida até 24 de Outubro de 2023.

Qualquer rasura ou emenda invalida este documento.

*am J*  
*fs*



Estado do Rio Grande do Sul  
PREFEITURA MUNICIPAL DE ERECHIM  
Secretaria Municipal da Fazenda

Identificador : 247876177000110  
Emitida às 14:33:07 do dia 26/07/2023.  
Código de Autenticidade 32DC.1CEF

am  
S

000531



## ALVARÁ DE LOCALIZAÇÃO E FUNCIONAMENTO

Nome/Razão Social: LICITA MAIS COMMERCIAL LTDA		
Nome Fantasia:		
CPF/CNPJ: 47.876.177/0001-10	Inscrição Municipal: 111988	Início da Atividade: 13/09/2022
Endereço: RUA CASTRO ALVES, 200, SALA 103		Bairro: CENTRO
Alvará emitido em: 24/04/2023	Processo: 25893/2022	Validade: VALIDADE INDETERMINADA

Atividade(s):  
4744-0/01 Com.varej.de ferragens e ferramentas  
4763-6/01 Com.varej.de brinquedos e artigos recreativos  
4754-7/01 Com.varej.de móveis  
4789-0/07 Com.varej.de equip. para escritório  
4752-1/00 Com.varej.de equip.de telefonia e comunicação  
4753-9/00 Com.varej.espec.de eletrod.e equip.áudio e vídeo  
4757-1/00 Com.varej.espec.pças/acess.p/apar.eletron.  
4754-7/03 Com.varej.de art.de iluminação  
4751-2/01 Com.varej.espec.de equip.e suprim.de informática

Observações/Restrições:  
ÁREA UTILIZADA PELO ESTABELECIMENTO: 74,12m<sup>2</sup>.  
HORÁRIO DE FUNCIONAMENTO: SEGUNDA A SEXTA, DAS 08:00h ÀS 18:00h; SÁBADO, DAS 08:30h ÀS 12:00h.

Validade condicionada à manutenção das características constantes no Alvará, ao pagamento da taxa anual, e ao cumprimento das eventuais restrições impostas pelo Município.

Alvará emitido eletronicamente conforme Decreto Municipal 4.587/2018, art. 4º, § 4º.

Data e hora da verificação : 19/05/2023 - 17:51  
[http://www.erechim.rs.gov.br:81/servonline/publico/alvaras/alvara\\_loc.xhtml](http://www.erechim.rs.gov.br:81/servonline/publico/alvaras/alvara_loc.xhtml)

om  
\$



**TRIBUNAL DE CONTAS DA UNIÃO  
CERTIDÃO NEGATIVA**

**DE**

**INABILITADOS**

(Válida somente com a apresentação do CPF)

Nome completo: **VANESSA APARECIDA PELOZIN**

CPF: **052.358.929-84**

**O Tribunal de Contas da União CERTIFICA que, na presente data, o(a) requerente acima identificado(a) NÃO CONSTA da relação de responsáveis com inabilitação para o exercício de cargo em comissão ou função de confiança no âmbito da administração pública federal, em razão de decisão deste Tribunal, nos termos do art. 60 da Lei nº 8.443/92 (Lei Orgânica do TCU).**

Não constam da relação consultada para emissão desta certidão os responsáveis ainda não notificados do teor dos acórdãos condenatórios, aqueles cujas condenações tenham tido seu prazo de vigência expirado, bem como aqueles cujas apreciações estejam suspensas em razão de interposição de recurso com efeito suspensivo ou de decisão judicial.

Certidão emitida às 15:43:02 do dia 24/08/2023, com validade de trinta dias a contar da emissão.

A veracidade das informações aqui prestadas podem ser confirmadas no sítio <https://contas.tcu.gov.br/ords/f?p=INABILITADO:VERIFICA>

Código de controle da certidão: 3V17240823154302

Atenção: qualquer rasura ou emenda invalidará este documento.

am  
SS

000533



**TRIBUNAL DE CONTAS DA UNIÃO**

**CERTIDÃO NEGATIVA**

**DE**

**LICITANTES INIDÔNEOS**

Nome completo: **LICITA MAIS COMMERCIAL LTDA**

CPF/CNPJ: **47.876.177/0001-10**

**O Tribunal de Contas da União CERTIFICA que, na presente data, o (a) requerente acima identificado(a) NÃO CONSTA da relação de responsáveis inidôneos para participar de licitação na administração pública federal, por decisão deste Tribunal, nos termos do art. 46 da Lei nº 8.443/92 (Lei Orgânica do TCU).**

Não constam da relação consultada para emissão desta certidão os responsáveis ainda não notificados do teor dos acórdãos condenatórios, aqueles cujas condenações tenham tido seu prazo de vigência expirado, bem como aqueles cujas apreciações estejam suspensas em razão de interposição de recurso com efeito suspensivo ou de decisão judicial.

Certidão emitida às 15:44:39 do dia 24/08/2023, com validade de trinta dias a contar da emissão.

A veracidade das informações aqui prestadas podem ser confirmadas no sítio <https://contas.tcu.gov.br/ords/f?p=INABILITADO:5>

Código de controle da certidão: Y56R240823154439

Atenção: qualquer rasura ou emenda invalidará este documento.

000534

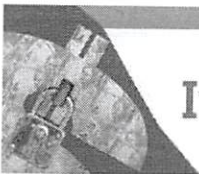

# Improbidade Administrativa e Inelegibilidade

## Certidão Negativa

**Certifico que nesta data (01/09/2023 às 10:36) NÃO CONSTA no Cadastro Nacional de Condenações Cíveis por Ato de Improbidade Administrativa e Inelegibilidade registros de condenação com trânsito em julgado ou sanção ativa quanto ao CNPJ nº 47.876.177/0001-10.**

A condenação por atos de improbidade administrativa não implica automático e necessário reconhecimento da inelegibilidade do condenado.

Para consultas sobre inelegibilidade acesse portal do TSE em <http://divulgacandcontas.tse.jus.br/>

Esta certidão é expedida gratuitamente. Sua autenticidade pode ser por meio do número de controle 64F1.E8F0.9C95.D408 no seguinte endereço: [https://www.cnj.jus.br/improbidade\\_adm/autenticar\\_certidao.php](https://www.cnj.jus.br/improbidade_adm/autenticar_certidao.php)

Fl  
om

000535



# CONTROLADORIA-GERAL DA UNIÃO

Certidão negativa correcional (CGU-PJ, CEIS, CNEP e CEPIM)

Consultado: **LICITA MAIS COMMERCIAL LTDA**

CPF/CNPJ: **47.876.177/0001-10**

Certifica-se que, em consulta aos cadastros CGU-PJ, CEIS, CNEP e CEPIM mantidos pela Corregedoria-Geral da União, **NÃO CONSTAM** registros de penalidades vigentes relativas ao CNPJ/CPF consultado.

*Destaca-se que, nos termos da legislação vigente, os referidos cadastros consolidam informações prestadas pelos entes públicos, de todos os Poderes e esferas de governo.*

*O Sistema CGU-PJ consolida os dados sobre o andamento dos processos administrativos de responsabilização de entes privados no Poder Executivo Federal.*

*O Cadastro Nacional de Empresas Inidôneas e Suspensas (CEIS) apresenta a relação de empresas e pessoas físicas que sofreram sanções que implicaram a restrição de participar de licitações ou de celebrar contratos com a Administração Pública.*

*O Cadastro Nacional de Empresas Punidas (CNEP) apresenta a relação de empresas que sofreram qualquer das punições previstas na Lei nº 12.846/2013 (Lei Anticorrupção).*

*O Cadastro de Entidades Privadas sem Fins Lucrativos Impedidas (CEPIM) apresenta a relação de entidades privadas sem fins lucrativos que estão impedidas de celebrar novos convênios, contratos de repasse ou termos de parceria com a Administração Pública Federal, em função de irregularidades não resolvidas em convênios, contratos de repasse ou termos de parceria firmados anteriormente.*

Certidão emitida às 15:45:52 do dia 24/08/2023, com validade até o dia 23/09/2023.

Link para consulta da verificação da certidão <https://certidoes.cgu.gov.br/>

Código de controle da certidão: av27g8DHhTytO0GTAjbH

*Qualquer rasura ou emenda invalidará este documento.*

000536

Data da consulta: 01/09/2023 10:37:38

## Identificação do Contribuinte - CNPJ Matriz

CNPJ: **47.876.177/0001-10**

A opção pelo Simples Nacional e/ou SIMEI abrange todos os estabelecimentos da empresa

Nome Empresarial: **LICITA MAIS COMMERCIAL LTDA**

## Situação Atual

Situação no Simples Nacional: **Optante pelo Simples Nacional desde 08/09/2022**

Situação no SIMEI: **NÃO enquadrado no SIMEI**

[+ Mais informações](#)

[Voltar](#)

[Gerar PDF](#)

FS  
amf  
000537





Sistema de Cadastramento Unificado de Fornecedores - SICAF

**Certificado de Registro Cadastral - CRC**

(Emissão conforme art. 17 da Instrução Normativa nº 03, de 26 abril de 2018)

CNPJ: 47.876.177/0001-10  
Razão Social: LICITA MAIS COMMERCIAL LTDA

Atividade Econômica Principal:

4744-0/01 - COMÉRCIO VAREJISTA DE FERRAGENS E FERRAMENTAS

Endereço:

RUA CASTRO ALVES, 200 - SALA 103 - CENTRO - Erechim / Rio Grande do Sul

Observações:

A veracidade das informações poderá ser verificada no endereço [www.comprasgovernamentais.gov.br](http://www.comprasgovernamentais.gov.br).

Este certificado não substitui os documentos enumerados nos artigos 28 a 31 da Lei nº 8.666, de 1993.

Emitido em: 01/09/2023 10:38

om  
fs

000538



## Sistema de Cadastramento Unificado de Fornecedores - SICAF

### Declaração

Declaramos para os fins previstos na Lei nº 8.666, de 1993, conforme documentação registrada no SICAF, que a situação do fornecedor no momento é a seguinte:

#### Dados do Fornecedor

CNPJ: 47.876.177/0001-10  
Razão Social: LICITA MAIS COMMERCIAL LTDA  
Nome Fantasia:  
Situação do Fornecedor: **Credenciado** Data de Vencimento do Cadastro: 15/09/2023  
Natureza Jurídica: **SOCIEDADE EMPRESÁRIA LIMITADA**  
MEI: **Não**  
Porte da Empresa: **Micro Empresa**

#### Ocorrências e Impedimentos

Ocorrência: **Nada Consta**  
Impedimento de Licitar: **Nada Consta**

#### Níveis cadastrados:

I - Credenciamento

II - Habilitação Jurídica

III - Regularidade Fiscal e Trabalhista Federal

Receita Federal e PGFN Validade: 11/02/2024

FGTS Validade: 27/09/2023

Trabalhista (<http://www.tst.jus.br/certidao>) Validade: 26/02/2024

IV - Regularidade Fiscal Estadual/Distrital e Municipal

Receita Estadual/Distrital Validade: 22/10/2023

Receita Municipal Validade: 24/10/2023

V - Qualificação Técnica

VI - Qualificação Econômico-Financeira

Validade: 31/12/2023

Esta declaração é uma simples consulta e não tem efeito legal

Emitido em: 30/08/2023 10:12

CPF: 052.358.929-84 Nome: VANESSA APARECIDA PELOZIN

Ass: \_\_\_\_\_

  
000539





## TERMO DE AUTENTICAÇÃO - LIVRO DIGITAL

Declaro exatos os Termos de Abertura e de Encerramento do Livro Digital com características abaixo, por mim conferido e autenticado sob o nº 175670029 em 17/04/2023. Assinado digitalmente por Gladis Leitzke Pinto. Para validação da Autenticação dos Termos, deverá ser acessado o sítio eletrônico do Portal de Serviços / Validar Documentos (<https://portalservicos.jucisrs.rs.gov.br/Portal/pages/imagemProcesso/viaUnica.jsf>) e informar o número de protocolo e a chave de segurança abaixo:

Número de Protocolo	Chave de Segurança
23/105.643-5	gvmf

Identificação da Empresa	
Nome Empresarial:	LICITA MAIS COMMERCIAL LTDA
Nire:	
CNPJ:	47.876.177/0001-10
Município:	ERECHIM

Identificação do Livro Digital	
Espécie:	Diario Geral
Número de Ordem:	1
Período de Escrituração:	08/09/2022 - 31/12/2022
Número da Procuração:	

Assinante(s)			
CPF	Nome	CRC	Data Assinatura
052.358.929-84	VANESSA APARECIDA PELOZIN		12/04/2023
Assinado utilizando o(s) seguinte(s) selo(s) do gov.br 			
Selo Ouro - Certificado Digital, Selo Prata - Biometria Facial			
944.519.820-49	LISIANE GIARETTON BOCCA	RS-072246/O-4	06/04/2023
Assinado utilizando o(s) seguinte(s) selo(s) do gov.br 			
Selo Ouro - Biometria TSE, Selo Ouro - Certificado Digital			



Documento assinado eletronicamente por Gladis Leitzke Pinto, Servidor(a) Público(a), em 17/04/2023, às 16:53.

*Handwritten signature*  
000540



Sistema Nacional de Registro de Empresas Mercantil - SINREM  
Governador do Estado do Rio Grande do Sul  
Secretaria de Desenvolvimento Econômico e Turismo  
Junta Comercial, Industrial e Serviços do Rio Grande do Sul

Junta Comercial, Industrial e Serviços do Rio Grande do Sul



Porto Alegre, segunda-feira, 17 de abril de 2023



A autenticidade desse documento pode ser conferida no [portal de serviços da jucisrs](#) informando o número do protocolo 23/105.643-5.

000541

## Termo de Abertura

Dados da empresa				
Nome Empresarial:				
LICITA MAIS COMMERCIAL LTDA				
NIRE:	4320963036-7	CNPJ:	47.876.177/0001-10	NIRE Anterior:
Nome Anterior:				
Município:	ERECHIM	UF:	RIO GRANDE DO SUL	
Inscrição		Inscrição Municipal:		
Data do ato constitutivo em Junta Comercial:		08/09/2022		

Dados do Livro			
Finalidade:	DIARIO		
Número de ordem:	1	Quantidade de páginas:	29
Data	04/04/2023		

Assinante(s)			
CPF	Nome	Função	CRC
052.358.929-84	VANESSA APARECIDA PELOZIN	Administrador	
944.519.820-49	LISIANE GIARETTON BOCCA	Contador	RS-072246/O-4

*Am J*

DEMONSTRAÇÃO DO BALANÇO PATRIMONIAL REALIZADO EM 31/12/2022  
Valores expressos em Reais (R\$)

ATIVO

CIRCULANTE	108.318,48
DISPONÍVEL	64.096,48
BENS NUMERÁRIOS	6.550,34
Caixa	6.550,34
DEPÓSITOS BANCÁRIOS A VISTA	57.546,14
Sicredi	57.546,14
CLIENTES	44.222,00
DUPLICATASA RECEBER	44.222,00
TOTAL DO ATIVO	108.318,48

Reconhecemos a exatidão da presente Demonstração do Balanço Patrimonial, levantada a partir dos documentos fornecidos pela empresa e em conformidade com as Normas Brasileiras de Contabilidade.

Erechim (RS), 31/12/2022

VANESSA APARECIDA PELOZIN  
Sócio  
CPF: 052.358.929-84

GIARETTON CONTABILIDADE LTDA  
CRC: 2-RS-005175/O-6 - Escritório Contábil  
CNPJ: 06.105.554/0001-30

*Handwritten signature*

DEMONSTRAÇÃO DO BALANÇO PATRIMONIAL REALIZADO EM 31/12/2022  
Valores expressos em Reais (R\$)

PASSIVO

<b>CIRCULANTE</b>	96.942,44
<b>EMPRÉSTIMOS E FINANCIAMENTOS</b>	81.488,08
<b>EMPRÉSTIMOS E FINANCIAMENTOS BANCÁRIOS</b>	81.488,08
Sicredi c/ Empréstimo	81.488,08
<b>FORNECEDORES</b>	10.720,86
<b>FORNECEDORES NACIONAIS</b>	10.720,86
<b>OBRIGAÇÕES TRIBUTÁRIAS</b>	2.107,55
<b>IMPOSTOS E CONTRIBUIÇÕES A RECOLHER</b>	2.107,55
Simples a Recolher	2.107,55
<b>OBRIGAÇÕES TRABALHISTAS E PREVIDENCIÁRIAS</b>	1.212,00
<b>OBRIGAÇÕES COM O PESSOAL</b>	1.078,68
Pró Labore a Pagar	1.078,68
<b>OBRIGAÇÕES PREVIDENCIÁRIAS</b>	133,32
Inss a Recolher	133,32
<b>OUTRAS OBRIGAÇÕES</b>	1.413,95
<b>CONTAS A PAGAR</b>	1.413,95
Alugueis a Pagar	763,95
Honorários a Pagar	650,00
<b>PATRIMÔNIO LÍQUIDO</b>	11.376,04
<b>CAPITAL REALIZADO</b>	10.000,00
<b>CAPITAL SOCIAL</b>	10.000,00
Capital Social	10.000,00
<b>LUCROS OU PREJUÍZOS ACUMULADOS</b>	1.376,04
<b>LUCROS OU PREJUÍZOS ACUMULADOS</b>	1.376,04
Lucros Acumulados	1.376,04
<b>TOTAL DO PASSIVO E PATRIMÔNIO LÍQUIDO</b>	108.318,48

Reconhecemos a exatidão da presente Demonstração do Balanço Patrimonial, levantada a partir dos documentos fornecidos pela empresa e em conformidade com as Normas Brasileiras de Contabilidade.

Erechim (RS), 31/12/2022

VANESSA APARECIDA PELOZIN  
Sócio  
CPF: 052.358.929-84

GIARETTON CONTABILIDADE LTDA  
CRC: 2-RS-005175/O-6 - Escritório Contábil  
CNPJ: 06.105.554/0001-30

*Handwritten signature*



Período: 08/09/2022 a 31/12/2022  
**DEMONSTRAÇÃO DO RESULTADO DO EXERCÍCIO**  
Valores expressos em Reais (R\$)

<b>VENDAS DE MERCADORIAS, PRODUTOS E SERVIÇOS</b>	<b>123.938,60</b>
VENDAS DE MERCADORIAS	123.938,60
<b>(-) DEDUÇÕES DAS VENDAS</b>	<b>(3.371,39)</b>
IMPOSTOS INCIDENTES SOBRE VENDAS	(3.371,39)
(-) IMPOSTOS INCIDENTES SOBRE VENDAS	(3.371,39)
<b>(=) RECEITA LÍQUIDA</b>	<b>120.567,21</b>
<b>(-) CUSTOS DAS VENDAS</b>	<b>(96.557,97)</b>
CUSTO DAS MERCADORIAS VENDIDAS	(96.557,97)
<b>(=) LUCRO BRUTO</b>	<b>24.009,24</b>
<b>(-) DESPESAS OPERACIONAIS</b>	<b>(18.291,71)</b>
DESPESAS ADMINISTRATIVAS	(17.346,59)
DESPESAS ADMINISTRATIVAS	(3.723,29)
OCUPAÇÃO	(2.778,97)
UTILIDADES E SERVIÇOS	(363,81)
DESPESAS GERAIS	(10.480,52)
DESPESAS TRIBUTARIAS	(945,12)
CONTRIBUIÇÕES IMPOSTOS E TAXAS	(945,12)
<b>(=) RESULTADO OPERACIONAL ANTES DO RESULTADO FINANCEIRO</b>	<b>5.717,53</b>
<b>(+/-) RESULTADO FINANCEIRO</b>	<b>(69,30)</b>
DESPESAS FINANCEIRAS	(69,30)
DESPESAS FINANCEIRAS	(69,30)
<b>(=) LUCRO LÍQUIDO DO PERÍODO</b>	<b>5.648,23</b>

Reconhecemos a exatidão da presente Demonstração do Resultado do Exercício, levantada a partir dos documentos fornecidos pela empresa e em conformidade com as Normas Brasileiras de Contabilidade.

Erechim (RS), 31/12/2022

VANESSA APARECIDA PELOZIN  
Sócio  
CPF: 052.358.929-84

GIARETTON CONTABILIDADE LTDA  
CRC: 2-RS-005175/O-6 - Escritório Contábil  
CNPJ: 06.105.554/0001-30

fs  
om  
d

000545



DEMONSTRAÇÃO DAS MUTAÇÕES DO PATRIMÔNIO LÍQUIDO EM 31/12/2022

EVENTOS	CAPITAL REALIZADO	LUCROS OU (PREJUÍZOS) ACUMULADOS	TOTAIS
<b>SALDO INICIAL EM 08/09/2022</b>	<b>10.000,00</b>	<b>0,00</b>	<b>10.000,00</b>
Lucros Distribuídos	0,00	(4.272,19)	(4.272,19)
Lucros do Exercício	0,00	5.648,23	5.648,23
<b>SALDOS FINAIS EM 31/12/2022</b>	<b>10.000,00</b>	<b>1.376,04</b>	<b>11.376,04</b>

Reconhecemos a exatidão da presente Demonstração das **MUTAÇÕES DO PATRIMÔNIO LÍQUIDO**, levantada a partir de documentos fornecidos pela empresa, em conformidade com as Normas Brasileiras de Contabilidade.

Erechim, RS, 31 de dezembro de 2022.

**VANESSA APARECIDA PELOZIN**  
Sócio  
CPF: 052.358.929-84

**GIARETTON CONTABILIDADE LTDA**  
CRC: 2-RS-005175/O-6 – Escritório Contábil  
CNPJ: 06.105.554/0001-30

*Handwritten signature in blue ink.*



NOTAS EXPLICATIVAS

**NOTAS EXPLICATIVAS AS DEMONSTRAÇÕES CONTÁBEIS ENCERRADAS EM 31/12/2022.**

**NOTA 01. CONTEXTO OPERACIONAL**

A empresa tem por objeto Comércio Varejista, Atacadista, E-commerce de equipamentos eletrônicos, partes e peças de aparelhos equipamentos para uso odontológico hospitalar, artigos médicos e ortopédicos, ferragens e ferramentas, equipamentos e suprimentos de informática, telefonia e comunicação, eletrodomésticos, equipamentos de áudio e vídeo, móveis, equipamentos para escritório, artigos de iluminação, brinquedos e artigos recreativos.

**NOTA 02. APRESENTAÇÃO DAS DEMONSTRAÇÕES CONTÁBEIS**

As Demonstrações Contábeis foram elaboradas com observância das disposições da Lei 6.404/76 – Lei das Sociedades Por Ações, alterada pela Lei 11.638/07 e Lei 11.941/09, bem como dos Pronunciamentos e orientações do Comitê de Pronunciamentos Contábeis e das Normas do Conselho Federal de Contabilidade, em especial a Resolução CFC 1.418/12 que aprovou a ITG 1000 Modelo Contábil para Pequenas e Médias Empresas. Os valores estão em Reais.

**NOTA 03. PRINCIPAIS PROCEDIMENTOS CONTÁBEIS**

Dentre as alterações introduzidas pela Lei 11.638/07 e Lei 11.941/09, apresentamos a seguir as práticas contábeis adotadas:

- I) Redução ao Valor Recuperável de Ativos, com base no pronunciamento CPC nº 01, não sendo apurados efeitos significativos ou relevantes;
- II) Ajuste a Valor Presente, com base no Pronunciamento CPC nº 12, não sendo relevante, motivo pelo qual não foram registrados a valor presente;
- III) Ativo Imobilizado, com base no Pronunciamento CPC nº 27, não foram apurados efeitos significativos ou relevantes, motivo pelo qual foram mantidas as taxas vigentes e não houve necessidade de ajustes iniciais de custos atribuídos, com base em avaliação de especialista.

**a) APURAÇÃO DO RESULTADO**

O resultado é apurado pelo regime de competência dos exercícios refletindo as operações do exercício de 2022.

**b) CLIENTES**

Correspondem aos valores a receber de clientes pela venda de mercadorias ou prestações de serviços no decurso normal das atividades da empresa. As contas a receber de clientes na sua totalidade possuem curto prazo de recebimento, sendo classificados no Ativo Circulante e por não representar ajustes significativos ou relevantes nas demonstrações Financeiras, não são trazidas a valor presente. As contas de clientes são expressas a valores de realização.

**c) OUTROS ATIVOS**

Handwritten signature and initials in blue ink.



NOTAS EXPLICATIVAS

Os demais Ativos são demonstrados ao valor de realização, incluindo, quando aplicável, os rendimentos e as variações monetárias auferidas.

d) FORNECEDORES

Correspondem aos valores a pagar por bens ou serviços adquiridos no decurso normal das atividades da empresa. As contas a pagar de fornecedores na sua totalidade, possuem curto prazo de pagamento, sendo classificados no Passivo Circulante e por não representar ajustes significativos ou relevantes nas Demonstrações Financeiras, não são trazidas a valor presente. As contas de fornecedores são expressas a valores de liquidação.

e) EMPRÉSTIMOS E FINANCIAMENTOS BANCÁRIOS

Os empréstimos são reconhecidos, inicialmente pelos valores originais de captação, atualizados até a data do balanço. São contabilizados no Circulante com vencimento de até 12 meses da data de encerramento do Balanço Patrimonial.

f) OUTROS PASSIVOS

Estão demonstrados pelos valores conhecidos ou calculáveis, acrescidos, quando aplicável, dos correspondentes encargos e variações monetárias incorridas.

g) RECEITAS E DESPESAS

Foram apropriadas pelo regime de competência.

NOTA 04. CAPITAL SOCIAL

Pertencente inteiramente a quotistas domiciliados no país está composto de 10.000 quotas, em 2022, no valor de R\$ 1,00 cada uma, totalmente integralizado.

Erechim, RS, 31 de Dezembro de 2022.

VANESSA APARECIDA PELOZIN  
Sócio  
CPF: 052.358.929-84

GIARETTON CONTABILIDADE LTDA  
CRC: 2-RS-005175/O-6 - Escritório Contábil  
CNPJ: 06.105.554/0001-30

*fs  
om  
f*



## Termo de Encerramento

Dados da empresa					
Nome Empresarial:					
LICITA MAIS COMMERCIAL LTDA					
NIRE:	4320963036-7	CNPJ:	47.876.177/0001-10	NIRE Anterior:	
Nome Anterior:					
Município:	ERECHIM			UF:	RIO GRANDE DO SUL
Inscrição		Inscrição Municipal:			
Data do ato constitutivo em Junta Comercial:			08/09/2022		

Dados do Livro					
Finalidade:	DIARIO				
Número de ordem:	1	Data assinatura:	04/04/2023		
Quantidade de páginas:	29				
Período de escrituração					
Início:	08/09/2022		Fim:	31/12/2022	
Período de retificação:					
Início:			Fim:		

Assinante(s)			
CPF	Nome	Função	CRC
052.358.929-84	VANESSA APARECIDA PELOZIN	Administrador	
944.519.820-49	LISIANE GIARETTON BOCCA	Contador	RS-072246/O-4





Sistema de Cadastramento Unificado de Fornecedores - SICAF

Relatório Nível V - Qualificação Técnica

**Dados do Fornecedor**

CNPJ: 47.876.177/0001-10  
Razão Social: LICITA MAIS COMMERCIAL LTDA  
Nome Fantasia:  
Situação do Fornecedor: Credenciado

**Dados do Nível**

Situação do Nível: Cadastrado

**Entidades de Classe**

Entidade e UF	Nº Registro	Data de Validade
Habitus Assessoria e Consultoria Ltda./RS	06.268.828/0001-01	04/10/2023

*Es  
om  
p*

RAZÃO SOCIAL: LICITA MAIS COMMERCIAL LTDA  
CNPJ: 47.876.177/0001-10  
Rua: Castro Alves, 200 - Sala 103 - Centro  
CEP: 99700-226 Erechim-RS  
(54) 99629-4400

# LICITA+

licitacaolicitamais@gmail.com

**P.E.: 52/2023**

ITEM	QTD	DESCRIÇÃO	MARCA/MODELO	VALOR UNITÁRIO	VALOR TOTAL
8	1	MÁQUINA DE LAVAR, 18 KG, COM CESTO INOX, TAMPA DE VIDRO, TIMER CONTROL FILTRO PEGA FIAPOS, COR BRANCA, 220V	ELECTROLUX/LEI18	R\$ 3.585,53	R\$ 3.585,53
VALOR TOTAL DOS PRODUTOS:					R\$ 3.585,53

**P. M. DE PLANALTO/PR**

DATA: 20/09/2023

PREGÃO ELETRÔNICO: 52/2023

VALIDADE DA PROPOSTA: 60 DIAS

CONTA PARA DEPÓSITO:

BANCO SICREDI - 748

AG.: 0217

C/C: 14394-3

LICITA MAIS  
COMMERCIAL  
LTDA:4787617  
7000110

Assinado de forma  
digital por LICITA MAIS  
COMMERCIAL  
LTDA:47876177000110  
Dados: 2023.09.13  
09:29:57 -03'00'

VANESSA A. PELOZIN  
REPRESENTANTE LEGAL  
CPF nº 052.358.929-84

RS  
am  
d

000551



**Electrolux**

Linha de Lavadoras Premium Care

**Máquina de lavar  
Top Load 18kg com  
Cesto Inox, Time Control  
e Sem Agitador - LEI18**

**Descubra o novo jeito  
de cuidar das suas roupas**

Eficiência na lavagem, tempo livre pra você

*Handwritten signature*

000552



## Time Control

Eficiência na lavagem, mais tempo livre pra você!  
Acompanhe a duração dos programas e ajuste sempre que necessário

000553

*Handwritten signature and initials*



## Consumo de água

Nível de água	LEI18
Extra Baixo	98L
Baixo	120L
Médio	158L
Alto	200L
Extra Alto	235L

Obs: Consumo aproximado de água por ciclo (vazio, sem duplo enxágue e com pressão de entrada de água de 0,24MPa).

## Especificações Técnicas

	LEI18
Tensão	127V   220V
Peso líquido	46kg
Dimensões (AxLxP)	105,2 x 66,2 x 72,4 cm
Altura máxima com a tampa aberta	143 cm
Número de programas	11
Capacidade máxima de roupa seca**	18 kg
Frequência	60 Hz
Consumo médio energia (Programa Pesado/Intenso)	0,55 kWh/ciclo
Rotação na centrifugação***	630 rpm
Pressão de entrada de água	0,02 a 0,8 MPa 2 a 81 metros de coluna d'água

\* Os níveis de tensão de alimentação com o qual este aparelho opera são estabelecidos nos "Procedimentos de Distribuição de Energia Elétrica no Sistema Elétrico Nacional (PRODIST)" da ANEEL (Agência Nacional de Energia Elétrica).

\*\* Esta capacidade se refere a uma carga padrão de 18 kg (LEI18), composta por lençóis, fronhas e toalhas de algodão, cuja composição, dimensão e gramatura são especificados na Portaria do Ministério do Desenvolvimento, Indústria e Comércio Exterior - MDIC, nº 185 de 2005.

\*\*\* Com a lavadora vazia e tensão nominal.

127 V	220 V
Mínima - 116 V	Mínima - 201 V
Máxima - 133 V	Máxima - 231 V

Obs: Caso seja necessária a utilização de transformador, use um com potência de no mínimo 3000VA para lavadoras 127V e 220V. Caso a tensão de alimentação do aparelho esteja

## Solução de problemas Prováveis Causas/Correções

Alguns problemas de funcionamento podem estar relacionados com a correta instalação do produto, portanto sempre verifique o Manual de Instruções.

### Se tocar um sinal sonoro e todos os leds ficarem piscando

Lavadora ligada em tensão errada.	Ligue a lavadora na tensão correta.
-----------------------------------	-------------------------------------

### Se a lavadora não funciona

O manípulo de programas está na posição do último programa utilizado.	Posicione o manípulo de programas na posição desligar e em seguida selecione o programa desejado.
A tecla ▷   não está com a luz branca acesa.	Acione a tecla ▷  .

A lavadora está na etapa do molho.	Aguarde o término do molho.
------------------------------------	-----------------------------

O plugue não está devidamente conectado na tomada elétrica.	Verifique o plugue e a tomada em que a lavadora está ligada.
---	--

Falta de energia elétrica.	Aguarde o retorno da energia.
----------------------------	-------------------------------

Foi usado adaptador para tomada ou extensão.	Não utilize adaptador ou extensão. Troque a tomada.
--	---

A tensão da rede está baixa.	Chame um electricista para verificar a tensão da rede de sua residência.
------------------------------	--

A tensão está errada.	Verifique a tensão correta da lavadora.
-----------------------	---

A tampa da lavadora está aberta.	Feché a tampa.
----------------------------------	----------------

A lavadora pode estar pausada.	Pressione a tecla ▷  .
--------------------------------	------------------------

### Se a lavadora não drena/não centrifuga

A tampa da lavadora está aberta.	Feché a tampa.
----------------------------------	----------------

A mangueira de saída está dobrada ou estrangulada.	Desobstrua a mangueira.
--	-------------------------

A lavadora pode estar pausada.	Pressione a tecla ▷  .
--------------------------------	------------------------

A tecla "reutilizar água" está acionada.	Desacione a tecla "reutilizar água".
--	--------------------------------------

### Se a lavadora apresenta vibrações/ruídos

A lavadora não está nivelada.	Nivele a lavadora.
-------------------------------	--------------------

A lavadora está encostada na parede ou em algum móvel.	Desencoste a lavadora da parede.
--	----------------------------------

Se após o início da lavagem, ao tentar acionar uma das teclas de opções de lavagem, avança etapas ou nível de água, um sinal sonoro é emitido

Não é possível alterar a programação sem acionar a tecla ▷||

Acione a tecla ▷|| e realize as alterações de opções de lavagem permitidas.

Não é possível alterar o nível de água após a etapa de lavagem.

O nível de água só pode ser alterado na etapa de lavagem.

### Se a agitação está lenta

O programa "Delicado/Fitness" ou "Super Silencioso" está selecionado.

Durante esses programas a agitação é mais lenta para não danificar a roupa ou para não emitir ruídos altos. Não requer correção.

Tensão baixa em sua residência.

Verifique a tensão.

### Se a roupa está muito úmida

Se a centrifugação foi realizada.

Repetir a etapa de centrifugação acionando a tecla avança etapas, exceto nos programas Super Silencioso, Delicado/Fitness e Rápido.

### Se existem fiapos na roupa

Foram misturadas roupas de diferentes tecidos.

Separe as roupas conforme Programas de Lavagem.

O Filtro de Fiapos está sujo.

Limpe o Filtro de Fiapos.

Verifique se há resíduos no cesto.

Limpe o cesto conforme item "Limpeza e Manutenção".

### Se ocorrem respingos de água na tampa

Gaveta distribuidora aberta.

Verifique se a gaveta está totalmente fechada, para evitar respingos.

A pressão da água está muito alta.

Diminua a pressão da água fechando um pouco o registro de entrada de água.

### A água não entra na lavadora

A torneira está fechada.

Abra a torneira para que a água entre.

O filtro da mangueira de entrada está entupido.

Limpe o filtro.

Não sai água da torneira.

Verifique o sistema hidráulico da residência.

A mangueira de entrada está dobrada ou estrangulada.

Desobstrua a mangueira.

A tensão está errada.

Verifique a tensão correta da lavadora.

### Se o amaciante/alvejante sai fora de hora

O nível máximo foi ultrapassado.

Não ultrapasse o nível máximo da gaveta.

### Se o amaciante não sai

Amaciante muito viscoso (grosso).

Dilua o amaciante com um pouco de água.

### Se a roupa fica manchada

Excesso de amaciante e/ou sabão.

Adequar a quantidade de sabão e/ou amaciante

# Saiba mais sobre sua Lavadora

Antes do primeiro uso, realize a instalação de seu produto conforme o Manual do Usuário. Além disso, algumas informações importantes:

Retirar completamente o embalagem do produto, incluindo a base;

A lavadora deve ser posicionada sobre o piso. Caso seja necessário, ajustes os pés niveladores. Não posicioná-la sobre outra superfície como pallet ou tijolos;

Não encher a lavadora com o auxílio de balde ou mangueira;

É normal a lavadora conter um pouco de água pois, para sua segurança, todas as lavadoras são testadas com água antes de serem embaladas; Esta lavadora serve apenas para uso doméstico.

Para evitar transbordamentos e mau-funcionamento, certifique-se que a máquina está bem nivelada.

Encha-a com água no nível extra baixo e verifique se a água está acompanhando os furos do cesto em uma mesma linha.

## Usando sua Máquina de Lavar

### 1 Separe as roupas e carregue o cesto

Para não enrolar as roupas e desbalancear o produto, abra-as e coloque-as em "montinhos" de maneira uniforme. Coloque as peças pesadas e volumosas embaixo.

Separe as roupas por cor e tipo de tecido. Não misturar roupas brancas, coloridas e escuras.

Sua lavadora possui um sistema de balanceamento com um líquido que fica dentro do cesto. Portanto, é normal o barulho de água ao movimentar o cesto.

A quantidade de água e carga de roupa devem ser proporcionais, muita água e pouca roupa gera desbalanceamento.

### DICAS

- Coloque pequenas peças como roupas íntimas, meias e lenços dentro de fronhas ou de sacos apropriados para não danificá-las;
- Carregue a lavadora com as roupas viradas do avesso;
- Retire objetos dos bolsos (pregos, alfinetes, clips, moedas, etc);
- Para garantir que as roupas não se danifiquem, feche zíperes, botões e similares;
- É recomendável não lavar roupas e cobertores de animais domésticos, pois o excesso de pelos pode danificar a lavadora;
- Retire os resíduos sólidos (pedras, barro, goma de mascar, etc) do solado do tênis antes de colocá-los na lavadora;
- Não lave tênis com solado muito rígido, com travas ou encaixes (chuteiras ou sapatilhas para bicicleta), calçados de segurança (com biqueiras metálicas ou plásticas) ou qualquer tipo de calçado que possa comprometer a lavadora e

### 3 Para ligar a máquina, gire o botão seletor do painel e escolha o programa desejado.



#### TÊNIS

Executa o ciclo de lavagem de forma silenciosa, para momentos em que se deseja pouco ruído como a noite ou quando alguém está repousando.

#### AVANÇAR ETAPAS

Caso queira modificar as etapas de lavagem, pressione a tecla >>> até que a indicação luminosa esteja na etapa desejada.

### 4 Seleção o nível de roupa correspondente no botão



### 5 Se desejar, utilize uma das funções extras.



#### ENXÁGUES

Permite selecionar a quantidade de enxágues desejado (1,2 e "ECO")

#### REDUZIR TEMPO

Permite reduzir o tempo total do ciclo de acordo com a sua necessidade.

#### AGENDAR FIM

Permite programar em quanto tempo deseja que o ciclo seja finalizado.

#### NÍVEL DE SUJEIRA

Permite selecionar uma lavagem mais adequada, de acordo com a sujeira.

#### REUTILIZAR ÁGUA

Permite reutilizar água da lavagem e do enxágue, para aproveitar em outros usos.

Alguns programas necessitam de duplo enxágue, não permitindo que o mesmo seja desabilitado (neste caso um aviso sonoro é emitido);

O display mostra o tempo aproximado do ciclo conforme as configurações selecionadas, considerando o tempo de enchimento na pressão de 0,24MPa;

A função Reduzir Tempo é indicada para otimizar o tempo do programa de acordo com a necessidade, podendo variar em até 3 steps de redução de tempo total de ciclo;

Alguns programas não permitem alterações já pré-programadas. Ex: prog. Edredom.

### Como usar a função "REUTILIZAR ÁGUA":

1. Antes de iniciar a lavagem, pressione o botão
2. A lavagem será interrompida, e uma indicação luminosa piscará