

**EXTRATO DO CONTRATO DE CONVENIO Nº. 01/2023  
PROCESSO nº 55.478/2023 – DISPENSA Nº. 23/2023**

Contratante: MUNICÍPIO DE PIRAQUARA. Contratado: MUNICÍPIO DE PINHAS CNPJ/MF sob nº 95.423.000/0001-00. Objeto: colaboração mútua entre o município de Pinhais e Piraquara para utilização, por parte de Piraquara, da Estação de Transbordo de Resíduos Sólidos Domiciliares instalada no município de Pinhais. Valor global: R\$ 720.000,00 (Setecentos e vinte mil reais) Prazo de vigência: será de 48 (quarenta e oito) meses, contados a partir da data de assinatura do contrato. Data da assinatura: 26/12/2023.

102/2024

**AVISO DE INEXIGIBILIDADE Nº 19/2023  
PROCESSO ADMINISTRATIVO Nº 59.151/2023**

O MUNICÍPIO DE PIRAQUARA, através da Comissão Especial nomeada pela Portaria nº 11.128/2023, torna pública a abertura de processo de inexigibilidade de licitação nº 19/2023 para o **CRENCIAMENTO DE PESSOAS JURÍDICAS PARA A REALIZAÇÃO DO PROGRAMA DE CHECK UP PREVENTIVO RESIDENCIAL, MEDIANTE TESTES SANGÜÍNEOS, FÍSICOS E DE URINA, A SEREM APLICADOS NOS MORADORES EM DOMICÍLIO.** O prazo para as interessadas apresentarem o pedido e protocolarem a documentação inicia-se em 27/12/2023 a partir das 08h30 e permanecerá aberto por prazo indeterminado. Edital: estará à disposição dos interessados na Divisão de Compras e Licitações ao preço de R\$ 5,00 (cinco reais), das 08h às 12h e das 13h às 17h ou gratuitamente no site: [www.piraquara.pr.gov.br](http://www.piraquara.pr.gov.br), Piraquara, 22 de dezembro de 2023. Luciano Carneiro de Jesus - Presidente da Comissão Especial

**EXTRATO DO 13º TERMO ADITIVO AO CONTRATO Nº 141/2019**  
CONTRATANTE: MUNICÍPIO DE PIRAQUARA. CONTRATADO: INCS – INSTITUTO NACIONAL DE CIÊNCIAS DA SAÚDE, inscrita no CNPJ sob nº 09.268.2015/0001-62. DO OBJETO: Constitui-se como objeto do 13º Termo Aditivo "acréscimo no valor mensal de R\$ 133.765,76 (cento e trinta e três mil, setecentos e sessenta e cinco mil e sessenta e seis centavos) ao Contrato de Gestão 141/2019, cujo instrumento tem finalidade Gerência da Unidade de Pronto Atendimento – UPA 24 horas de Piraquara, em estreita cooperação com a Secretaria Municipal de Saúde e demais órgãos do SUS". DO VALOR: O presente aditivo implicará na adição mensal de 133.765,76 (cento e trinta e três mil, setecentos e sessenta e cinco mil e sessenta e seis centavos). VIGÊNCIA: O presente instrumento tem como validade os prazos estabelecidos no contrato inicial nº 141/2019. PROCESSO ADMINISTRATIVO Nº: 4723/2018. CONCURSO DE PROJETOS Nº: 01/2019. DATA DA ASSINATURA: 28/12/2023

209/2024

**Pitanga****PREFEITURA MUNICIPAL DE PITANGA**

**AVISO DE LICITAÇÃO - PREGÃO ELETRÔNICO Nº109/2023**  
Objeto: AQUISIÇÃO DE EQUIPAMENTOS PERMANENTES, OS QUAIS SERÃO DESTINADOS A COOPERATIVA DE LEITE DA AGRICULTURA FAMILIAR COM INTERAÇÃO SOLIDÁRIA DE PITANGA – COORLAF, ATRAVÉS DA SECRETARIA MUNICIPAL DE AGRICULTURA E PECUÁRIA. Abertura das propostas as 09h00min, do dia 16 de Janeiro de 2024, tipo menor preço do Item. Local portal eletrônico: [blcompras.com](http://blcompras.com). Edital disponível pelo site: [www.pitanga.pr.gov.br](http://www.pitanga.pr.gov.br). Pitanga, 20/12/2023. Maicol G. C. Rodrigues Barbosa – Prefeito Municipal.

143352/2023

**PREFEITURA MUNICIPAL DE PITANGA**

**AVISO DE LICITAÇÃO - PREGÃO ELETRÔNICO Nº110/2023**  
Objeto: REGISTRO DE PREÇO PARA EVENTUAL E FUTURA AQUISIÇÃO DE INSUMOS E MEDICAMENTOS DE USO VETERINÁRIOS, EM ATENDIMENTO A SECRETARIA MUNICIPAL DE SAÚDE. Abertura das propostas as 09h00min, do dia 17 de Janeiro de 2024, tipo menor preço do Item. Local portal eletrônico: [blcompras.com](http://blcompras.com). Edital disponível pelo site: [www.pitanga.pr.gov.br](http://www.pitanga.pr.gov.br). Pitanga, 20/12/2023. Maicol G. C. Rodrigues Barbosa – Prefeito Municipal.

143683/2023

**Planalto****MUNICÍPIO DE PLANALTO  
AVISO DE LICITAÇÃO  
"PREGÃO ELETRÔNICO" Nº 072/2023**

O MUNICÍPIO DE PLANALTO faz saber aos interessados que com base na Lei Federal nº 10.520 de 17 de julho de 2002, Decreto Municipal de nº 2727/2007 de 26/06/2007 e, subsidiariamente, à Lei nº 8.666/93 e complementares, em sua sede sito a Praça São Francisco de Assis, nº 1583, fará realizar Licitação na Modalidade PREGÃO ELETRÔNICO sob nº 072/2023, conforme descrito abaixo: **OBJETO:** Aquisição de equipamentos e materiais permanentes, que serão adquiridos com recurso proveniente do Termo de Adesão, conforme necessidade da Secretaria Municipal de Saúde do município de Planalto PR. **VALOR TOTAL:** R\$ 197.686,78 (Cento e noventa e sete mil, seiscentos e oitenta e seis reais e setenta e oito centavos).

**ABERTURA DAS PROPOSTAS E RECEBIMENTO DOS LANCES:** Dia 15 de janeiro de 2024, a partir das 09h00min.

**FORMALIZAÇÃO DE CONSULTAS:** O referido edital poderá ser obtido junto ao Setor de Licitações do Município de Planalto, através do Portal de Licitações do Município de Planalto, através de solicitação via e-mail: [licitacao@planalto.pr.gov.br](mailto:licitacao@planalto.pr.gov.br) ou através do site [www.comprasgovernamentais.gov.br](http://www.comprasgovernamentais.gov.br)

**SISTEMA ELETRÔNICO:** [www.comprasgovernamentais.gov.br](http://www.comprasgovernamentais.gov.br)

LUIZ CARLOS BONI  
Prefeito Municipal

144010/2023

**Pontal do Paraná****MUNICÍPIO DE PONTAL DO PARANÁ**

Aviso de licitação

Concorrência Nº 010/2023.

Objeto: Pavimentação de ruas. Local do objeto: Jardim Canadá, pavimentação em blocos de concreto sextavado. Quantidade e unidade de medida: 2.251,53m². O prazo de execução será de 180 dias. Balneário Ipanema, pavimentação em CBUQ, Quantidade e unidade de medida: 13.094,71 m². O prazo de execução será de 365 dias. Balneário Shangrilá, pavimentação em CBUQ, Quantidade e unidade de medida: 11.590,53 m². O prazo de execução será de 365 dias. A contratação será pelo período de 12 meses. DATA: 05 de fevereiro de 2024, às 09:00 horas. A sessão será realizada na sede da Prefeitura Municipal, Rodovia Pr 407, km 19, nº 215, Balneário Praia de Leste, Município de Pontal do Paraná. Regime de execução: Empreitada por preço global. Julgamento: **MENOR PREÇO POR LOTE.** A Pasta Técnica com o inteiro teor do Edital e seus respectivos modelos, adendos e anexos, poderá ser examinada no endereço acima indicado, no horário comercial, ou site: [www.pontaldoparana.pr.gov.br](http://www.pontaldoparana.pr.gov.br). Link portal da transparência ou ainda solicitada através do e-mail [licitacao@pontaldoparana.pr.gov.br](mailto:licitacao@pontaldoparana.pr.gov.br). Informações adicionais, dúvidas e pedidos de esclarecimento deverão ser encaminhados à Comissão de Licitação no endereço ou e-mail acima mencionados – Telefone (41) 3455-9606. Pontal do Paraná, 02 de janeiro de 2024.

Aurea Munhoz  
Membro CPL  
Portaria nº 1.366/2023

148/2024

**PREFEITURA MUNICIPAL DE PONTAL DO PARANÁ**

AVISO DE LICITAÇÃO

PROCESSO LICITATÓRIO nº 214/2023 - PREGÃO ELETRÔNICO Nº. 98/2023 – Objeto: **Registro de Preços para futura contratação de empresa especializada no fornecimento de alimentos não perecíveis, perecíveis e alimentos para alunos com necessidades alimentares específicas para alimentação escolar dos alunos matriculados na rede municipal de ensino, durante o período do ano letivo de 2024 e demais secretarias.** A contratação será pelo período de 12 meses. ABERTURA: 17/01/2024, às 09:00 horas. A sessão será realizada na internet no endereço eletrônico <http://comprasbr.com.br>. Critério de Julgamento: **MENOR PREÇO POR ITEM.** Edital: Estará à disposição dos interessados no endereço eletrônico [www.pontaldoparana.pr.gov.br](http://www.pontaldoparana.pr.gov.br), link portal da transparência/licitações e portal <http://comprasbr.com.br>. Pontal do Paraná, 02 de janeiro de 2024.

Aurea Munhoz  
Pregoeira - Decreto nº 11.332/2023

141/2024

**O CONSÓRCIO INTERMUNICIPAL PARA ATERRO SANITÁRIO DE  
PONTAL DO PARANÁ E MATINHOS**

Aviso de licitação

**TOMDA DE PREÇOS Nº. 001/2023.** Objeto: **CONTRATAÇÃO DE EMPRESA ESPECIALIZADA NA EXECUÇÃO DE SERVIÇOS DE MELHORIAS NO GALPÃO EXISTENTE E ÁREAS PRÓXIMAS, BEM COMO A EXECUÇÃO DE SERVIÇOS DE PAVIMENTAÇÃO ASFÁLTICA.** Valor total máximo: R\$ 199.878,99 (cento e noventa e nove mil, oitocentos e setenta e oito reais e noventa e nove centavos). A contratação será pelo período de 12 meses. DATA: 19 de janeiro de 2023, às 09:00 horas. A sessão será realizada na sede da Prefeitura Municipal de Pontal do Paraná. Critério de Julgamento: **MENOR PREÇO GLOBAL.** O Edital estará à disposição dos interessados no site: **Portal da transparência do Consórcio.** Pontal do Paraná, 21 de dezembro de 2023. Aurea Munhoz – Comissão de Licitação.

145/2024

000490

## Licitação - Diego

---

**De:** PARMA CIRURGICA <cirurgicaparma@gmail.com>  
**Enviado em:** terça-feira, 9 de janeiro de 2024 14:37  
**Para:** licitacao@planalto.pr.gov.br  
**Assunto:** Impugnação Planalto 722023 - 987775  
**Anexos:** CONTRATO SOCIAL - PARMA LONDRINA -ATUAL.pdf; IMPUGNAÇÃO ENTREGA.pdf

Impugnação De Entrega

-- Att Felipe





# Cirúrgica Parma Ltda- ME

Materiais Médicos e Ortopédicos

CNPJ: 10.368.534/0001-29 INSC: 189.177.607-116

Rua General Glicerio, 286. Vila Central CEP: 19.806.240

Tel. (18) 3022-2668. E-mail: [cirurgicaparma@gmail.com](mailto:cirurgicaparma@gmail.com)

CEP: 19806-240 - ASSÍS SP

Assis

São Paulo

ILUSTRÍSSIMO (A) SENHOR (A) PREGOEIRO (A) DO

MUNICÍPIO DE Planalto

EDITAL 72/2023

**CIRURGICA PARMA LTDA.-ME**, pessoa jurídica de direito privado, devidamente inscrita no CNPJ/MF sob nº 10.368.534/0001-29, inscrita no INSC nº 189.177.607-116, com endereço na Rua General Glicerio, n.º 286, Vila Central, na cidade de Assis/SP, CEP: 19.806-240, neste ato, representada pelo sócio gerente, o Sr. **Marcos Moises Paulo Vieira**, brasileiro, solteiro, residente e domiciliado na cidade de Almirante Tamandaré-PR, inscrito no CPF/MF 023.932.849-31, vem respeitosamente, perante Vossa Senhoria para interpor **IMPUGNAÇÃO** no processo licitatório acima epigrafado, pelas seguintes razões de direito e de fato:

## 1. CERTAME

É de interesse da IMPUGNANTE em participar efetivamente do procedimento administrativo que visa a compra para aquisição de equipamentos e materiais permanentes, incluindo comodato de equipamento, conforme condições, quantidades e exigências estabelecidas neste Edital e seus anexos. Ao tomar conhecimento da cláusula 16.2. estabelecidas no referido edital, é nítido que a condição restringe e frustra o caráter competitivo, que iremos expor no decorrer desse, ferindo o princípio da Lei de Licitação 8666/93 e da administração de verbas públicas:

Art. 3º A licitação destina-se a garantir a observância do princípio constitucional da isonomia, a seleção da proposta mais vantajosa para a administração e a promoção do desenvolvimento nacional sustentável e será processada e julgada em estrita conformidade com os princípios básicos da legalidade, da impessoalidade, da moralidade, da igualdade, da publicidade, da probidade administrativa, da vinculação ao instrumento convocatório, do julgamento objetivo e dos que lhes são correlatos. (Redação dada pela Lei nº 12.349, de 2010)

§ 1º É vedado aos agentes públicos

I - admitir, prever, incluir ou tolerar, nos atos de convocação, cláusulas ou condições que comprometam, restrinjam ou frustrem o seu caráter competitivo, inclusive nos casos de sociedades cooperativas, e estabeleçam preferências ou distinções em razão da naturalidade, da sede ou domicílio dos licitantes ou de qualquer outra circunstância impertinente ou irrelevante para o específico objeto do contrato, ressalvado o disposto nos §§ 5º a 12 deste artigo e no art. 3º da Lei nº 8.248, de 23 de outubro de 1991; (Redação dada pela Lei nº 12.349, de 2010)

006492



# Cirúrgica Parma Ltda- ME

Materiais Médicos e Ortopédicos

CNPJ: 10.368.534/0001-29

INSC: 189.177.607-116

Rua General Glicerio.286. Vila Central CEP: 19.806.240

Tel. (18) 3022-2668. E-mail: [cirurgicaparma@gmail.com](mailto:cirurgicaparma@gmail.com)

CEP: 19806-240 - ASSIS SP

Assis

São Paulo

## 2. CLAÚSULA ABUSIVA

A cláusula mencionada deve ser considerada como abusiva, senão vejamos:

**16.2. A empresa vencedora deverá fazer a entrega e instalação dos itens no máximo de 20 (vinte) dias consecutivos a contar da emissão de solicitação de Faturamento/Empenho por parte da Secretaria Municipal solicitante.**

## 3. JUSTIFICATIVAS

A previsão esculpida no item acima transcrito estabelece condição extremamente comprometedora da competitividade, uma vez que fixa prazo de apenas 20 (vinte) dias consecutivos para a entrega de equipamentos e materiais permanentes sendo esta linha é bastante extensa, sendo impossível, mesmo para a fábrica e distribuidor, manter todos os itens em estoque.

Vale ressaltar que a exigência e prazo do próprio fabricante e distribuidor são sempre de no mínimo de 45 a 60 dias para estes tipos de produtos, portanto a exigência de apenas 20 (vinte) dias consecutivos pode afastar diversas empresas que, muito embora consiga fornecer os produtos a preço bastante competitivo e com a, exata qualidade pretendida pela Administração, não possuam disponibilidade, entregá-lo no prazo estabelecido no Edital.

Portanto, absolutamente inviável prazo tão curto para a entrega, sendo certo que da forma como estabelecido acabará por oportunizar a participação no certame apenas daquelas empresas que mantêm esses produtos em estoque da forma como especificado no Edital, podendo até pregão ser deserto por falta de empresas interessadas, já que o prazo de entrega deve ser cumprido.

Uma flexibilização maior no prazo para a entrega dos produtos viabilizaria a participação de várias empresas que possuem condição de fornecer o objeto do certame com a mesma qualidade e preços mais acessíveis para a Administração, mas que necessitam de um prazo maior para entregar o produto.

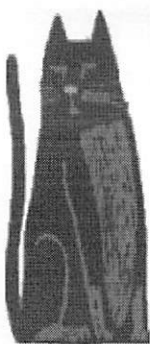

# Cirúrgica Parma Ltda- ME

Materiais Médicos e Ortopédicos

CNPJ: 10.368.534/0001-29

INSC: 189.177.607-116

Rua General Glicerio.286. Vila Central CEP: 19.806.240

Tel. (18) 3022-2668. E-mail: [cirurgicaparma@gmail.com](mailto:cirurgicaparma@gmail.com)

CEP: 19806-240 - ASSIS SP

Assis

São Paulo

Conforme ensina Hely Lopes Meirelles (Direito Administrativo Brasileiro, 28a ed., Malheiros, p. 264), "O DESCUMPRIMENTO DOS PRINCÍPIOS DESCARACTERIZA O INSTITUTO DA LICITAÇÃO E, PRINCIPALMENTE, O RESULTADO SELETIVO NA BUSCA DA MELHOR PROPOSTA PARA O PODER PÚBLICO".

Como é cediço, então, o objetivo da licitação é possibilitar a participação do maior número de licitantes de todo território nacional como forma de fomentar a competitividade, na busca da proposta mais vantajosa para a Administração. Dessa forma, o edital deve estabelecer um prazo razoável para a entrega das mercadorias licitadas como forma de ser respeitado o Princípio da Livre Concorrência.

Da análise do instrumento convocatório em questão, não resta dúvida de que se consigna cláusula manifestamente comprometedora e/ou restritiva do caráter competitivo que deve presidir toda e qualquer licitação, haja vista a absoluta impossibilidade de entrega dos produtos, em prazo tão exíguo 20 (vinte) dias consecutivos, registrando que a grande maioria dos fornecedores do produto em questão não os mantém em estoque, portanto o fabricante ou o distribuidor solicitam no mínimo 45 dias para a entrega dos mesmos nas quantidades solicitadas.

Trata-se de uma Ata de registro de preços que faculta à Licitante comprar a quantidade que preze até o limite do fixado no contrato, verbi et gratia, são produtos que tem grande tempo de fabricação ou, no caso de importados, grande tempo para importação, esses fatos aumentam em muito o tempo de entrega. É facultado ao contratante, nesse caso, solicitar quantidades do produto conforme sua necessidade e interesse durante o período de 12 meses. O prazo estimado para entrega, 20 (vinte) dias consecutivos é inexequível para empresas de porte pequeno ou médio que age com seriedade quanto aos seus compromissos, como pretende a impugnante. Esse fato limita a participação de empresas de porte pequeno ou médio pois para que esses equipamentos sejam entregues em um prazo de 20 (vinte) dias consecutivos necessário ter o mesmo em estoque o que como já dito é inviável manter tal valor durante um período de 12 meses.



# Cirúrgica Parma Ltda- ME

Materiais Médicos e Ortopédicos

CNPJ: 10.368.534/0001-29 INSC: 189.177.607-116  
Rua General Glicerio.286. Vila Central CEP: 19.806.240  
Tel. (18) 3022-2668. E-mail: cirurgicaparma@gmail.com  
CEP: 19806-240 - ASSIS SP

Assis

São Paulo

## 4. PEDIDOS

Diante do exposto, requer-se:

- a. Se digne Vossa Senhoria a receber, tempestivamente, a presente solicitação, com seus regulares efeitos, determinando-se o imediato processamento.
- b. Caso a Comissão de Licitação entenda por manter inalterado o edital, portanto rejeitando os termos desta, que encaminhe para apreciação de autoridade superior.

TERMOS EM QUE,  
PEDE E ESPERA DEFERIMENTO.

Assis\SP, 09/01/2024.

*Marcos Moises P Vieira*

**Marcos Moises Paulo Vieira**

**Sócio-gerente**

**RG: 6412709-8/SSP/PR**

**CPF: 023.932.849-31**

**10.368.534/0001-29**

**CIRURGICA PARMA LTDA**

**Rua General Glicerio, 286  
Vila Central - CEP 19.806-240  
ASSIS - SP**

000495

**ALTERAÇÃO CONTRATUAL DA SOCIEDADE  
CIRÚRGICA PARMA LTDA  
CNPJ nº 10.368.534/0001-29**

MARCOS MOISÉS PAULO VIEIRA, brasileiro, solteiro, maior, nascido aos 29/09/1977, empresário, portador da Carteira de Identidade Civil/RG nº 6.412.709-8 SESP/PR expedida em 04/03/2000, devidamente inscrito no CPF/MF sob o nº 023.932.849-31, residente e domiciliado à Rua Bertolina Kendrik de Oliveira, nº 666, Vila Santa Terezinha, CEP 83.501-150, na cidade de Almirante Tamandaré, Estado do Paraná.

Único sócio componente da sociedade empresária limitada unipessoal que gira sob o nome empresarial CIRÚRGICA PARMA LTDA, com sede e foro na Rua Dr. Teixeira Camargo, nº 515, Vila Operaria, na cidade de Assisí, Estado de São Paulo, CEP:19.804-000, com contrato social arquivado na JUCESP sob o nº 35233413323, por despacho em sessão de 23/02/2023 e inscrita no CNPJ sob o nº 10.368.534/0001- 29, com filial na Bertolina Kendrik de Oliveira, nº 666, Vila Santa Terezinha, CEP 83.501-150, na cidade de Almirante Tamandaré, Estado do Paraná, com CNPJ 10.368.534/0002-00 resolve, alterar o seu Contrato Social, regidas pelas cláusulas e condições seguintes:

**DA SEDE**

**CLÁUSULA PRIMEIRA.** A SEDE DA sociedade passará a se estabelecer na rua Lupercio Pozatto, nº 1063, Parque Industrial José Belinati, CEP 86084-450, Londrina-PR

As cláusulas e condições estabelecidas em atos já arquivados e que não foram expressamente modificadas por esta alteração continuam em vigor.

Em face das alterações acima, consolida-se o contrato social, nos termos da Lei nº 10.406/2002, mediante as condições e cláusulas seguintes:

**CONSOLIDAÇÃO DO CONTRATO SOCIAL  
CIRÚRGICA PARMA LTDA  
CNPJ nº 10.368.534/0001-29**

MARCOS MOISÉS PAULO VIEIRA, brasileiro, solteiro, maior, nascido aos 29/09/1977, empresário, portador da Carteira de Identidade Civil/RG nº 6.412.709-8 SESP/PR, expedida em 04/03/2000, devidamente inscrito no CPF/MF sob o nº 023.932.849-31, residente e domiciliado à Rua Bertolina Kendrik de Oliveira, nº 666, Vila Santa Terezinha, CEP 83.501-150, na cidade de Almirante Tamandaré, Estado do Paraná.

Único sócio componente da sociedade empresária limitada unipessoal que gira sob o nome CIRÚRGICA PARMA LTDA, com sede na rua Lupercio Pozatto, nº 1063, Parque Industrial José Belinati, CEP 86084-450, Londrina-PR, e inscrita no CNPJ sob o nº 10.368.534/0001-29, com filial na Rua Bertolina Kendrik de Oliveira, nº 666, Vila Santa Terezinha, CEP 83.501-150, na cidade de Almirante Tamandaré, Estado do Paraná. com CNPJ 10.368.534/0002-00.

**CLÁUSULA PRIMEIRA.** A sociedade tem por objeto social as atividades de: representação e comércio de equipamentos, produtos, materiais de consumo e lubrificantes nas áreas medica hospitalar, odontológica, veterinária e química e manutenção de equipamentos medico hospitalar, armazenagens e logistica.

**CLÁUSULA SEGUNDA.** O capital social é de R\$ 120.000,00 (cento e vinte mil reais), dividido em 120.000 (cento e vinte mil) quotas de capital no valor unitário de R\$ 1,00 (um real) cada uma, subscritas e integralizadas em moeda corrente no país pelo sócio, distribuído da seguinte maneira:

**CIRÚRGICA PARMA LTDA**  
**CNPJ nº 10.368.534/0001-29**

| SÓCIO                      | QUOTA          | %   | VALOR |
|----------------------------|----------------|-----|-------|
| MARCOS MOISÉS PAULO VIEIRA | <b>120.000</b> | 100 | R\$   |
| TOTAL                      | 120.000        | 100 | R\$   |

Parágrafo Único: A responsabilidade do sócio é restrita ao valor de suas quotas, mas responde solidariamente pela integralização do capital social, na forma do art. 1052 da Lei 10.406/2002. Cada quota é indivisível e confere a seu titular o direito a voto nas deliberações sociais.

CLÁUSULA TERCEIRA. O prazo de duração da sociedade é por tempo indeterminado e iniciou suas atividades a partir de 28/08/2008.

CLÁUSULA QUARTA. As quotas são indivisíveis e não poderão ser cedidas ou transferidas a terceiros sem o consentimento do outro sócio, a quem fica assegurado em igualdade de condições e preço, direito de preferência para a sua aquisição se postas à venda, se realizada a cessão delas, a alteração contratual pertinente.

CLÁUSULA QUINTA. A responsabilidade do sócio é restrita ao valor de suas quotas, e responde solidariamente pela integralização do capital social.

CLÁUSULA SEXTA. A administração da sociedade é exercida pelo sócio único MARCOS MOISÉS PAULO VIEIRA, com os poderes e atribuições de administrador, a quem compete privativa e INDIVIDUALMENTE o uso da firma e as representações ativas e passivas, judiciais e extrajudiciais, sendo autorizado o uso do nome empresarial, vedado, no entanto, em atividades ou assumir obrigações estranhas ao interesse social.

Parágrafo Único: Autorizado o uso e assinatura individual na sociedade.

CLÁUSULA SÉTIMA. Ao término de cada exercício em 31 de dezembro, o administrador prestará contas justificadas de sua administração, procedendo à elaboração do inventário, do balanço patrimonial e do balanço de resultado econômico, cabendo ao sócio, na proporção de suas quotas, os lucros ou perdas apuradas.

CLÁUSULA OITAVA. Nos quatro meses seguintes ao término do exercício social, o sócio deliberará sobre as contas e designará administrador, quando for o caso.

CLÁUSULA NONA. A sociedade poderá a qualquer tempo, abrir ou fechar filial ou outra dependência.

CLÁUSULA DÉCIMA. O sócio pode fixar uma retirada mensal a título de "pró labore", observadas às disposições regulamentares pertinentes.

CLÁUSULA DÉCIMA PRIMEIRA. Falecendo ou interditado o sócio, a sociedade continuará suas atividades com os herdeiros, sucessores e o incapaz. Não sendo possível, ou inexistindo interesse destes, o valor de seus haveres será apurado e liquidado com base na situação patrimonial da sociedade, a data da resolução, verificada em balanço especialmente levantado.

Parágrafo Único: O mesmo procedimento será adotado, em outros casos em que a sociedade se resolva em relação a seus sócios.

000497

CIRÚRGICA PARMA LTDA  
CNPJ nº 10.368.534/0001-29

CLÁUSULA DÉCIMA SEGUNDA. O administrador declara sob às penas da Lei, que não está impedido de exercer a administração da sociedade, por lei especial ou em virtude de condenação criminal, ou por se encontrar sob os efeitos dela, a pena que vede, ainda que temporariamente, o acesso a cargos públicos, ou por crime falimentar, de prevaricação, contra normas de defesa da concorrência, contra as relações de consumo, fé pública ou a propriedade.

CLÁUSULA DÉCIMA TERCEIRA. O sócio dispensa a elaboração de atas de reunião/assembleias de sócio.

CLÁUSULA DÉCIMA QUARTA. DECLARAÇÃO DE MICRO EMPRESA: declara, sob as penas da Lei, que se enquadra da condição de MICROEMPRESA, nos termos da Lei Complementar nº 123, de 14/12/2006.

CLÁUSULA DÉCIMA QUINTA. O foro para o exercício e o cumprimento dos direitos e obrigações resultantes deste contrato é o da comarca de Londrina, Estado de Parana.

E, por estar justo e contratado, assina a presente alteração contratual para que produza seus efeitos jurídicos e legais.

Londrina, 02 de agosto de 2023.



---

MARCOS MOISÉS PAULO VIEIRA

000498





## TERMO DE AUTENTICIDADE

Eu, RAIMUNDO MILEO GOMES, com inscrição ativa no CRC/SP, sob o nº 171431, registrado em 19/02/2020, inscrito no CPF nº 25239346801, DECLARO, sob as penas da Lei Penal, e sem prejuízo das sanções administrativas e cíveis, que este documento é autêntico e condiz com o original.

| IDENTIFICAÇÃO DO(S) ASSINANTE(S) |                |                      |
|----------------------------------|----------------|----------------------|
| CPF                              | Nº do Registro | Nome                 |
| 25239346801                      | 171431         | RAIMUNDO MILEO GOMES |



CERTIFICO O REGISTRO EM 28/08/2023 13:35 SOB Nº 41211915991.  
PROTOCOLO: 236126644 DE 28/08/2023.  
CÓDIGO DE VERIFICAÇÃO: 12312735698. CNPJ DA SEDE: 10368534000129.  
NIRE: 41211915991. COM EFEITOS DO REGISTRO EM: 02/08/2023.  
CIRÚRGICA PARMA LTDA

LEANDRO MARCOS RAYSEL BISCAIA  
SECRETÁRIO-GERAL  
[www.empresafacil.pr.gov.br](http://www.empresafacil.pr.gov.br)

A validade deste documento, se impresso, fica sujeito à comprovação de sua autenticidade nos respectivos portais, informando seus respectivos códigos de verificação.

000499





# MUNICÍPIO DE PLANALTO

CNPJ: 76.460.526/0001-16

Fone: (46) 3555-8100 - Fax: (46) 3555-8101

E-mail: [planalto@planalto.pr.gov.br](mailto:planalto@planalto.pr.gov.br)

Praça São Francisco de Assis, 1583

85750-000 PLANALTO - PARANÁ

MUNICÍPIO DE PLANALTO

DIGITALIZADO

## ATA DE RESPOSTA À IMPUGNAÇÃO AO EDITAL DO PREGÃO ELETRÔNICO Nº 072/2023

Aos dez dias do mês de Janeiro do ano de dois mil e vinte e quatro, às dezessete horas, a Comissão de Apoio, juntamente com a Sra. Pregoeira, FERNANDA SCHERER MARZEC, nomeados pela Portaria 084/2023, reuniram-se para o ato de análise e julgamento da impugnação interposta pela empresa CIRURGICA PARMA LTDA-ME, contra o edital de Pregão Eletrônico nº 072/2023, referente aquisição de equipamentos e materiais permanentes, que serão adquiridos com recurso proveniente do Termo de Adesão, conforme necessidade da Secretaria Municipal de Saúde do município de Planalto PR. A impugnação foi recebida tempestivamente, no dia 09/01/2024 às 14:37, através do e-mail [licitacao@planalto.pr.gov.br](mailto:licitacao@planalto.pr.gov.br), e em síntese a *"Impugnante solicita para a Administração: "um prazo maior para a entrega dos produtos"*.

A Comissão à vista dos autos passa a tecer as seguintes considerações: Preliminarmente faz-se necessário frisar que nossos editais são pautados sob a legalidade e na busca do aperfeiçoamento e aprimoramento da contratação e/ou aquisição de serviços e produtos de primeira qualidade; Para excluir ou modificar uma cláusula, antes se faz necessário verificar se, realmente, a mesma está incorreta, restritiva ou ilegal; Para que a Administração Pública possa exercer suas atividades previstas na Constituição Federal, lhe foi conferido poderes administrativos, que são instrumentos para a defesa do interesse público. Dentre os poderes administrativos, o Poder Discricionário destaca-se por conceder uma liberdade de escolha, que deve ser pautada na conveniência e oportunidade do interesse público, dentro do que permite a lei.

Por se tratar de objeto destinado à Secretaria Municipal de Saúde, tem-se urgência na entrega dos mesmos, para a substituição e aquisição de novos materiais e equipamentos, dando sequência nos trabalhos realizados, afim de evitar interrupções nos atendimentos essenciais e melhorar a qualidade dos mesmos.

fs

d om



# MUNICÍPIO DE PLANALTO

CNPJ: 76.460.526/0001-16

Fone: (46) 3555-8100 - Fax: (46) 3555-8101

E-mail: [planalto@planalto.pr.gov.br](mailto:planalto@planalto.pr.gov.br)

Praça São Francisco de Assis, 1583  
85750-000 PLANALTO - PARANÁ

Após contato com algumas empresas que forneceram os orçamentos para esta licitação, as mesmas informaram que há tempo hábil para realizar a entrega com sucesso dentro do prazo estipulado de 20 (vinte) dias consecutivos, sendo assim, o período para a entrega, de acordo com o estabelecido no edital é adequado e manter-se-á o mesmo.

A Comissão recebe a presente Impugnação por própria e tempestiva, e, no mérito concede-lhe provimento e julga-a **IMPROCEDENTE**, mantendo as exigências do Edital de Pregão Eletrônico nº 072/2023.

A íntegra desta ata será encaminhada ao e-mail: *PARMA CIRURGICA* [cirurgicaparma@gmail.com](mailto:cirurgicaparma@gmail.com) e encontrar-se-á disponível, também, no site do Município de Planalto, pelo endereço <http://www.planalto.pr.gov.br/>.

Nada mais havendo a relatar, a Sra. Pregoeira encerrou a sessão.

*Fernanda S. Marzec*

FERNANDA SCHERER MARZEC

083.050.509-12

Pregoeira

*Diego Vinicius Ruckhaber*

DIEGO VINICIUS RUCKHABER

113.472.119-69

Equipe de apoio

*Carla S. R. Malinski*

CARLA SABRINA RECH MALINSKI

068.626.699-40

Equipe de apoio



# Centro Oeste

Comércio de Móveis e Equipamentos Ltda.

FONE (46) 3536-6378 - E-mail: anamichele@hotmail.com

## DECLARAÇÃO DE GARANTIA/FORNECIMENTO

A Centro Oeste Comercio de Moveis e Equipamentos Ltda., devidamente inscrita no CNPJ nº 73.334.476/0001-32, com sede na Rua Prudente de Moraes, 855, Centro, em Dois Vizinhos/PR,, DECLARA, sob as penas da Lei, que se obriga a oferecer garantia de funcionamento da máquina, objeto deste edital, conforme constante no Anexo I do presente Edital, pelo prazo de 12 (doze) meses, contados da solicitação da máquina, sendo que durante o período de garantia sempre através de representantes autorizados, devendo realizar substituições e reparos de toda e qualquer peça que apresente anomalia, vício ou defeito de fabricação, bem como, falhas ou imperfeições constatadas em suas características de operação, sem qualquer ônus para a administração.

## DECLARAÇÃO DE RESPONSABILIDADE DA ASSISTÊNCIA TÉCNICA

A Centro Oeste Comercio de Moveis e Equipamentos Ltda., devidamente inscrita no CNPJ nº 73.334.476/0001-32, com sede na Rua Prudente de Moraes, 855, Centro, em Dois Vizinhos/PR, declara conforme solicitado no edital em epígrafe que a empresa responsável pela assistência técnica do objeto abaixo, caso venhamos a vencer a referida licitação, PARA TODOS OS ITENS COTADOS, é: Centro Oeste Comercio de Moveis e Equipamentos Ltda., devidamente inscrita no CNPJ nº 73.334.476/0001-32, com sede na Rua Prudente de Moraes, 855, Centro, em Dois Vizinhos/PR, distante rodoviária da sede do Município de Planalto: 90 km.

Por ser a expressão da verdade, firmamos a presente.

Dois Vizinhos, 13 de janeiro de 2024.

Assinado de forma digital por CENTRO OESTE - COMERCIO DE MOVEIS E EQUIPAMENTOS:7333447600132  
Dados: 2024.01.13 10:44:00 -03'00'

\_\_\_\_\_  
Avelino A. Santolin – Procurador  
RG. 958.063 – CPF. 156.316.309-82

**8ª ALTERAÇÃO CONTRATUAL**  
**CENTRO OESTE COMERCIO DE MOVEIS E EQUIPAMENTOS**  
**LTDA.**

**CNPJ: 73.334.476/0001-32    NIRE: 41202972449.**

Por este instrumento, (1) **RAFAEL SANTOLIN**, brasileiro, casado pelo regime de comunhão parcial de bens, empresário, nascido em Dois Vizinhos, Estado do Paraná, em 27/05/1981, portador do CPF nº 033.488.009-27, e Cédula de Identidade nº 7.592.668-5, expedida pelo Instituto de Identificação do Estado do Paraná, em 27/09/1995, residente e domiciliado na Av. Rio Grande do Sul, nº 321, Apto 102, Centro, Dois Vizinhos, Paraná, CEP: 85.660-000; (2) **ANA MICHELE SANTOLIN**, brasileira, solteira, empresária, nascida em Dois Vizinhos, Estado do Paraná, em 07/05/1979, portadora do CPF nº 027.071.089-28, e Cédula de Identidade nº 6.931.270-5, expedida pelo Instituto de Identificação do Estado do Paraná, CEP - 85.660.000, residente e domiciliado na Rua Prudene de Moraes, nº 855, Centro Norte, Dois Vizinhos, Estado do Paraná, CEP: 85.660-000, únicos sócios da sociedade empresarial com o nome de "**CENTRO OESTE COMERCIO DE MOVEIS E EQUIPAMENTOS LTDA**", com sede e foro na Rua Prudente de Moraes, nº 855, Centro Norte, Dois Vizinhos, Paraná, CEP - 85.660-000, devidamente registrada na Junta Comercial do Paraná em 09/09/1993, sob o NIRE 41202972449, e Sétima Alteração Contratual sob nº 20124534554 em 28/06/2012, inscrita no CNPJ nº 73.334.476/0001-32, resolvem na melhor forma de direito, alterar o Contrato Social da empresa, conforme as cláusulas seguintes:

**CLÁUSULA PRIMEIRA** – A administração da sociedade caberá, a partir da presente data, à sócia, **ANA MICHELE SANTOLIN**, com os poderes e atribuições de representação da sociedade individualmente, autorizado o uso do nome empresarial, vedado, no entanto, em atividades estranhas ao interesse social ou assumir obrigações seja em favor de qualquer dos cotistas ou de terceiros, bem como onerar ou alienar bens imóveis da sociedade, sem autorização dos outros sócios.

**CLÁUSULA SEGUNDA** – A sócia administradora declara, sob as penas da lei, que não está impedida de exercer a administração da sociedade, por lei especial, ou em virtude de condenação criminal, ou por se encontrarem sob os efeitos dela, a pena que vede, ainda que temporariamente, o acesso a cargos públicos; ou por crime falimentar, de prevaricação, peita ou suborno, concussão, peculato, ou contra a economia popular, contra o sistema financeiro nacional, contra normas de defesa da concorrência, contra as relações de consumo, fé pública, ou a propriedade.

**CLÁUSULA TERCEIRA** – A vista das modificações ora ajustada e em consonância com o que determina o art. 2031 da Lei 10406/2002, a sócia RESOLVE, por este instrumento, atualizar e consolidar o contrato social, tornando assim sem efeito, a partir desta data, as cláusulas e condições contidas no contrato primitivo que,

fs  
p am

000503



**8ª ALTERAÇÃO CONTRATUAL**  
**CENTRO OESTE COMERCIO DE MOVEIS E EQUIPAMENTOS**  
**LTDA.**

**CNPJ: 73.334.476/0001-32    NIRE: 41202972449.**

adequado às disposições da referida Lei número 10406/2002 aplicáveis a este tipo societário, passa a ter a seguinte redação:

**CONTRATO SOCIAL CONSOLIDADO**  
**CENTRO OESTE COMERCIO DE MOVEIS LTDA**  
**CNPJ: 73.334.476/0001-32    NIRE: 41202972449.**

Por este instrumento, **RAFAEL SANTOLIN**, brasileiro, casado pelo regime de comunhão parcial de bens, empresário, nascido em Dois Vizinhos, Estado do Paraná, em 27/05/1981, portador do CPF nº 033.488.009-27, e Cédula de Identidade nº 7.592.668-5, expedida pelo Instituto de Identificação do Estado do Paraná, em 27/09/1995, residente e domiciliado na Av. Rio Grande do Sul, nº 321, Apto 102, Centro, Dois Vizinhos, Paraná, CEP: 85.660-000; (2) **ANA MICHELE SANTOLIN**, brasileira, solteira, empresária, nascida em Dois Vizinhos, Estado do Paraná, em 07/05/1979, portadora do CPF nº 027.071.089-28, e Cédula de Identidade nº 6.931.270-5, expedida pelo Instituto de Identificação do Estado do Paraná, CEP - 85.660.000, residente e domiciliado na Rua Prudene de Moraes, nº 855, Centro Norte, Dois Vizinhos, Estado do Paraná, CEP: 85.660-000, únicos sócios da sociedade empresarial com o nome de "**CENTRO OESTE COMERCIO DE MOVEIS E EQUIPAMENTOS LTDA**", com sede e foro na Rua Prudente de Moraes, nº 855, Centro Norte, Dois Vizinhos, Paraná, CEP - 85.660-000, devidamente registrada na Junta Comercial do Paraná em 09/09/1993, sob o NIRE 41202972449, e Sétima Alteração Contratual sob nº 20124534554 em 28/06/2012, inscrita no CNPJ nº 73.334.476/0001-32, resolvem na melhor forma de direito, consolidar o Contrato Social:

**CLÁUSULA PRIMEIRA** – A sociedade gira sob o nome empresarial de "**CENTRO OESTE COMERCIO DE MOVEIS E EQUIPAMENTOS LTDA**", com sede na Rua Prudente de Moraes, nº 855, Centro Norte, Dois Vizinhos, Paraná, CEP: 85.660-000.

**CLÁUSULA SEGUNDA** – O objeto social da sociedade é o ramo de: Comércio de móveis residenciais, escolares, hospitalares e para escritórios; Eletrodomésticos; Equipamentos e suprimentos para informática; Material esportivo; Material de higiene e limpeza; Louças; Alumínios; Perseanas; Decorações; Papelaria e Mercaria.

000504

**8ª ALTERAÇÃO CONTRATUAL**  
**CENTRO OESTE COMERCIO DE MOVEIS E EQUIPAMENTOS**  
**LTDA.**

**CNPJ: 73.334.476/0001-32 NIRE: 41202972449.**

**CLÁUSULA TERCEIRA** – A sociedade iniciou suas atividades em 09/09/1993, e seu prazo de duração é indeterminado.

**CLÁUSULA QUARTA** – O Capital Social da Empresa é no valor de R\$ 100.000,00 (Cem mil reais), divididos em 100.000 (Cem mil) quotas, de R\$ 1,00 (Hum real) cada uma, totalmente integralizados, em moeda corrente do país, fica assim distribuído:

| Sócio                | Quotas         | Capital Social R\$ |
|----------------------|----------------|--------------------|
| RAFAEL SANTOLN       | 50.000         | 50.000,00          |
| ANA MICHELE SANTOLIN | 50.000         | 50.000,00          |
| <b>TOTAL</b>         | <b>100.000</b> | <b>100.000,00</b>  |

**Parágrafo Primeiro:** A responsabilidade dos sócios é restrita ao valor de suas quotas, não havendo responsabilidade solidária pelas obrigações sociais, respondendo, no entanto, pela integralização do capital social.

**Parágrafo segundo:** Sobre as quotas acima, pesa a cláusula restritiva de incomunicabilidade e impenhorabilidade



**CLÁUSULA QUINTA** – A administração da sociedade caberá, a partir da presente data, à sócia, **ANA MICHELE SANTOLIN**, com os poderes e atribuições de representação da sociedade individualmente, autorizado o uso do nome empresarial, vedado, no entanto, em atividades estranhas ao interesse social ou assumir obrigações seja em favor de qualquer dos cotistas ou de terceiros, bem como onerar ou alienar bens imóveis da sociedade, sem autorização dos outros sócios.

**Parágrafo Primeiro:** A administradora da sociedade limitada unipessoal compete o uso da firma e a representação da sociedade, podendo para tanto realizar individualmente todos os atos necessários ou convenientes para gerenciar, dirigir e orientar os negócios da sociedade e os assuntos relacionados à mesma.

**Parágrafo Segundo:** Faculta-se a sócia administradora, nos limites de seus poderes, constituir procuradores em nome da sociedade, devendo ser especificados no instrumento de mandato, os atos e operações que poderão praticar e a duração do mandato, que, no caso de mandato judicial, poderá ser por prazo indeterminado.

**CLÁUSULA SEXTA** – Os sócios fixarão uma retirada mensal, a título de “pró-labore”, observadas as disposições regulamentares pertinentes.

**CLÁUSULA SÉTIMA** – A sócia administradora declara sob as penas da lei, não estar incurso em nenhum dos crimes previstos em lei que o impeça de exercer a administração da sociedade em virtude de condenação criminal, nem está sendo processada nem condenada em crime falimentar, de prevaricação, peita ou suborno,

000505



**8ª ALTERAÇÃO CONTRATUAL**  
**CENTRO OESTE COMERCIO DE MOVEIS E EQUIPAMENTOS**  
**LTDA.**  
**CNPJ: 73.334.476/0001-32 NIRE: 41202972449.**

concessão, peculato, contra o sistema financeiro nacional, contra as normas de defesa da concorrência, contra as relações de consumo e a fé pública ou a propriedade.

**CLÁUSULA OITAVA** – Esta sociedade poderá a qualquer tempo, abrir e encerrar filiais, agências e escritórios, em qualquer parte do território nacional ou no exterior mediante alteração contratual assinada por todos os sócios.

**CLÁUSULA NONA** – Ao término de cada exercício social, em 31 de dezembro, será procedido à elaboração do inventário, do balanço patrimonial e do balanço de resultado econômico, cabendo sócio único, os lucros ou perdas apuradas.

**Parágrafo Único:** Fica a sociedade autorizada a levantar balanços ou balancetes intermediários em qualquer período do ano calendário, observadas as disposições legais, podendo inclusive, distribuir os resultados se houver e se for de interesse do titular, inclusive a obrigação da reposição dos lucros, se os mesmos forem distribuídos com prejuízo do capital.

**CLÁUSULA DÉCIMA** – Falecendo ou interdito a sócia única da sociedade, a empresa continuará suas atividades com os herdeiros, sucessores e/ou sucessores do incapaz. Não sendo possível ou inexistindo interesse destes, o valor de seus haveres será apurado liquidado com base na situação patrimonial da empresa, à data da resolução, verificada em balanço especialmente levantado.

**CLÁUSULA DÉCIMA PRIMEIRA** – A Sociedade poderá ser dissolvida por iniciativa da sócia única, que, nessa hipótese, realizará diretamente a liquidação ou indicará um liquidante, ditando-lhe a forma de liquidação. Solvidas as dívidas e extintas as obrigações da Sociedade, o patrimônio remanescente será integralmente incorporado ao patrimônio do titular.

**CLÁUSULA DÉCIMA SEGUNDA** – A sócia declara sob as penas da Lei, que se enquadra na condição de MICROEMPRESA, nos termos da Lei Complementar nº 123 de 14/12/2006.

**CLÁUSULA DÉCIMA TERCEIRA** – Fica eleito o foro da Comarca de Dois Vizinhos, Paraná, para o exercício e o cumprimento dos direitos e obrigações resultantes do presente deste contrato, com exclusão de qualquer outro, seja qual for ou vier a ser o futuro domicílio do titular.

Por estarem assim justos e contratados assinam a presente alteração em 1 via.

000506

**8ª ALTERAÇÃO CONTRATUAL  
CENTRO OESTE COMERCIO DE MOVEIS E EQUIPAMENTOS  
LTDA.**

**CNPJ: 73.334.476/0001-32 NIRE: 41202972449.**

Dois Vizinhos, 22 de Junho de 2023.

RAFAEL SANTOLIN

ANA MICHELE SANTOLIN

*Handwritten initials: RS and Am*

000507





## ASSINATURA ELETRÔNICA

Certificamos que o ato da empresa CENTRO OESTE - COMERCIO DE MOVEIS E EQUIPAMENTOS LTDA consta assinado digitalmente por:

| IDENTIFICAÇÃO DO(S) ASSINANTE(S) |                      |
|----------------------------------|----------------------|
| CPF/CNPJ                         | Nome                 |
| 02707108928                      | ANA MICHELE SANTOLIN |
| 03348800927                      | RAFAEL SANTOLIN      |



CERTIFICO O REGISTRO EM 26/06/2023 21:41 SOB Nº 20234346086.  
PROTOCOLO: 234346086 DE 26/06/2023.  
CÓDIGO DE VERIFICAÇÃO: 12309443460. CNPJ DA SEDE: 73334476000132.  
NIRE: 41202972449. COM EFEITOS DO REGISTRO EM: 22/06/2023.  
CENTRO OESTE - COMERCIO DE MOVEIS E EQUIPAMENTOS LTDA

LEANDRO MARCOS RAYSEL BISCAIA  
SECRETÁRIO-GERAL  
[www.empresafacil.pr.gov.br](http://www.empresafacil.pr.gov.br)

A validade deste documento, se impresso, fica sujeito à comprovação de sua autenticidade nos respectivos portais, informando seus respectivos códigos de verificação.

om  
005

000508

# Centro Oeste

Comércio de Móveis e Equipamentos Ltda.  
FONE (46) 3536-6378 - E-mail: santolin@wln.com.br

## ANEXO

### DECLARAÇÃO DE ENQUADRAMENTO EM REGIME DE TRIBUTAÇÃO DE EMPRESA DE PEQUENO PORTE

#### À Comissão de Licitação

Centro Oeste Comercio de Moveis e Equipamentos Ltda., devidamente inscrita no CNPJ sob o nº 73.334.476/0001-32, com sua sede na Rua Prudente de Moraes, 855, centro, em Dois Vizinhos/PR, declara para os devidos do disposto na Lei Complementar 123, de 14 de dezembro de 2006, sob as sanções administrativas cabíveis e sob as penas da lei, que esta empresa, na presente data, enquadra-se como EMPRESA DE PEQUENO PORTE, confirme inciso II, do artigo 3º da referida Lei Complementar nº 123, de 14/12/2016.

Dois Vizinhos,

  
Lauri Helfenstein – Contador  
CRC-PR 019967/0-9

**Lauri Helfenstein**  
CPF 368.984.819-91  
CRC-PR 019967/0-9  
Contador

**73.334.476/0001-32**

**CENTRO OESTE - COMÉRCIO DE  
MÓVEIS E EQUIPAMENTOS LTDA - ME**

RUA PRUDENTE DE MORAIS, 855 CENTRO  
CEP 85660-000

**DOIS VIZINHOS**

**PARANÁ**

CENTRO OESTE -  
COMERCIO DE  
MOVEIS E  
EQUIPAMENTOS :73  
334476000132

Assinado de forma digital  
por CENTRO OESTE -  
COMERCIO DE MOVEIS E  
EQUIPAMENTOS :73334476  
000132  
Dados: 2020.12.14 10:28:28  
-03'00'





# Município de Dois Vizinhos

Estado do Paraná  
Av. Rio Grande do Sul, 130 - Centro

Secretaria de Administração Finanças  
Departamento de Tributação e Receita

## ALVARÁ nº 466

O Município de Dois Vizinhos, conforme protocolo nº 58315/2017 de 27/03/2017 concede alvará de licença para localização a:

Nome: CENTRO OESTE - COMERCIO DE MOVEIS E EQUIPAMENTOS LTDA - ME  
CNPJ/CPF: 73.334.476/0001-32 Inscrição: 9679

Localização:  
RUA PRUDENTE DE MORAIS, 855 - ZONA NORTE - CENTRO CEP 85.660-000 - DOIS VIZINHOS - PR

### Atividades:

- 4754-7/01 - Comércio varejista de móveis.
- 4712-1/00 - Comércio varejista de mercadorias em geral, com predominância de produtos alimentícios - minimercados, mercearias e armazéns.
- 4753-9/00 - Comércio varejista especializado de eletrodomésticos e equipamentos de áudio e vídeo.
- 4759-8/01 - Comércio varejista de artigos de tapeçaria, cortinas e persianas.
- 4759-8/99 - Comércio varejista de outros artigos de uso doméstico não especificados anteriormente.
- 4761-0/03 - Comércio varejista de artigos de papelaria.
- 4763-6/02 - Comércio varejista de artigos esportivos.
- 4772-5/00 - Comércio varejista de cosméticos, produtos de perfumaria e de higiene pessoal.
- 4789-0/05 - Comércio varejista de produtos saneantes domissanitários.
- 4751-2/01 - Comércio varejista especializado de equipamentos e suprimentos de informática.

### Horário Mínimo de Funcionamento: Comercial

Segunda à Sexta das 08:00 às 18:00  
Segunda à Sábado das 08:00 às 12:00

Data de Abertura: 16/09/1993

Situação: Ativo

Data Alteração/Situação Cadastral: 06/04/2017

### Observações:

- A validade deste Alvará está condicionado à validade da Licença da Vigilância Sanitária.
- Será exigida renovação da licença sempre que ocorrer mudanças de ramo de atividade, modificações nas características do estabelecimento ou transferência de local.
- Nos casos de alterações tais como: encerramento, mudanças de endereço, razão social, ramo de atividade, etc., o contribuinte será obrigado a comunicar a Prefeitura dentro do prazo máximo de 30 (trinta) dias.
- Evite multas, auditorias, fiscalização especial e outros aborrecimentos mantendo em dia sua situação perante o fisco.

16/04/2017 - SANDRA MARIA NICARETTA - AUTENTICAÇÃO: 92142078202586483  
**É OBRIGATORIA A FIXAÇÃO DESTA DOCUMENTO EM LOCAL VISÍVEL.**

*Vanderlei Cardoso*  
**Vanderlei Cardoso**  
Diretor de Tributação e Receita  
Decreto 13425/2017

**CARTÓRIO AZEVEDO BASTOS** 1º OFÍCIO DE REGISTRO CIVIL DAS PESSOAS NATURAIS E TABELIONATO DE NOTAS - Código CNJ 85 870-0  
Av. Presidente Epitácio Paulo, 1147 - Bairro Frei Estevão, Jandaia do Sul - PR - CEP 85350-000 - www.cartorioazevedobastos.pr.gov.br - Tel: (41) 3341-9991 - Fax: (41) 3341-9990

**Autenticação Digital**  
De acordo com os artigos 1º, 3º e 7º inc. V 8º, 41 e 92 da Lei Federal 8.935/1994 e Art. 6º Inc. XII da Lei Estadual 8.721/2008 autentico a presente imagem digitalizada, reprodução fiel do documento apresentado e conferido neste ato. O referido é verdade. Dou fé

**Cód. Autenticação: 92722304201534130665-1; Data: 23/04/2020 15:37:18**

Selo Digital de Fiscalização Tipo Normal C: AKA06173-3EXM.  
Valor Total do Ato: R\$ 4,56

Wálter Azevedo de Miranda Cavalari  
Tributar Confira os dados do ato em: <https://selodigital.tjpb.jus.br>

40/0001-08

51888 - SISTEMA DE INFORMACOES BANCO DO BRASIL  
02/23/2020 - AUTENTICACAO - GR. 43.11  
0918900918 - SEGUNDA VIA - 0002

COMPROVANTE DE PAGAMENTO

CLIENTE: CENTRO OESTE - COMERCIO D  
AGENCIA: 0511-9 CONTAS: 32 397-X  
CONVENIO: PREFEITURA DOIS VIZINHOS  
CODIGO DE BARRAS: 8172050003-1 8607187202-1  
00311078006-3 80004599753-6

Data do pagamento: 02/02/2020  
Valor em Dinheiro: 288,07  
Valor em Cheque: 6,00  
Valor Total: 294,07

DOCUMENTO: 03020  
AUTENTICACAO DIGITAL: 8.368.048.1E4.78D.18D

31/03/2020

MUNICÍPIO DE DOIS VIZINHOS - 76.205.640/0001-08  
Carnê de Atividade Econômica

Nome: CENTRO OESTE - COMERCIO DE MOVEIS E EQUIPAMENTOS LTDA  
CNPJ: 73.334.476/0001-32  
RUA PRUDENTE DE MORAIS, 855 - ZONA NORTE - CENTRO CEP 85660-000  
Cidade: LAUREI HELFENSTERN  
Telefone: 3354 1875

Atividades:  
4754-7/01 - Comércio varejista de móveis  
4712-1/00 - Comércio varejista de mercadorias em geral, com predominância de produtos alimentícios - minimercados, mercearias e armazéns  
4753-9/00 - Comércio varejista especializado de eletrodomésticos e equipamentos de áudio e vídeo  
4759-8/01 - Comércio varejista de artigos de tapeçaria, cortinas e persianas  
4759-8/99 - Comércio varejista de outros artigos de uso doméstico não especificados anteriormente  
4761-0/03 - Comércio varejista de artigos de papelaria  
4763-6/02 - Comércio varejista de artigos esportivos  
4772-5/00 - Comércio varejista de cosméticos, produtos de perfumaria e de higiene pessoal  
4789-0/05 - Comércio varejista de produtos saneantes domissanitários  
4751-2/01 - Comércio varejista especializado de equipamentos e suprimentos de informática

Área utilizada: 294,07  
Total Lançado em R\$: 294,07

31/03/2020

Município de Dois Vizinhos - 76.205.640/0001-08

1/1 31/03/2020

Município de Dois Vizinhos - 76.205.640/0001-08

1/1 31/03/2020

GR: 4519753

288,07

294,07

CENTRO OESTE - COMERCIO DE MOVEIS E EQUIPAMENTOS  
RUA PRUDENTE DE MORAIS 855 - ZONA NORTE - CENTRO  
CEP: 85660-000 Dois Vizinhos - PR

8172050003-1 8607187202-1 00311078006-3 80004599753-6

000510





MUNICÍPIO DE DOIS VIZINHOS - 76.205.640/0001-08

Carnê de Atividade Econômica

|  |  |  |                            |                            |
|--|--|--|----------------------------|----------------------------|
| Contribuinte<br><b>CENTRO OESTE - COMERCIO DE MOVEIS E EQUIPAMENTOS LTDA</b><br>CENTRO OESTE MOVEIS E MAQUINAS   |  | Telefone<br>46 3536 7572   | CPF/CNPJ<br>73334475000132 | Cadastro Municipal<br>9679 |
| Endereço Inscrição<br>RUA PRUDENTE DE MORAIS, 855 - ZONA NORTE - CENTRO CEP: 85660000 Dois   |  |  |                            |                            |
| Atividades   |  | Contador: LAURI HELFENSTEIN  |                            |                            |
| 4754-7/01 - Comércio varejista de móveis   |  | Detalhamento   |                            |                            |
| 4753-9/00 - Comércio varejista especializado de eletrodomésticos e equipamentos de áudio e vídeo   |  | Ref. 2023 - Vigilância Sanitária   | 137,64                     |                            |
| 4759-8/01 - Comércio varejista de artigos de tapeçaria, cortinas e persianas   |  | Ref. 2023 - Taxa de Verificação  | 275,34                     |                            |
| 4751-2/01 - Comércio varejista especializado de equipamentos e suprimentos de informática  |  |  |                            |                            |
| Área utilizada: 229,52   |  | Total Lançado em R\$ 413,01  |                            |                            |
| Observações<br>Continua com o seu município. Exija a Nota Fiscal, PAGAVEL NO BANCO DO BRASIL, ITAU, SICOOB, CAIXA, CASAS LOTERICAS E CORRESPONDENTES BANCARIOS |  |  |                            |                            |
| Vencimentos:<br>03/04/2023   |  | SISBB - SISTEMA DE INFORMACOES BANCO DO BRASIL<br>27/03/2023 - AUTOATENDIMENTO - 13.15.1<br>0919900919 SEGUNDA VIA 000 |                            |                            |

COMPROVANTE DE PAGAMENTO

|  |  |   |   |  |
|--|--|---|---|--|
| Contribuinte<br><b>CENTRO OESTE - COMERCIO DE MOVEIS E EQUIPAMENTOS LTDA</b><br>CENTRO OESTE MOVEIS E MAQUINAS   |  | Telefone<br>46 3536 7572  | CLIENTE: CENTRO OESTE - COMERCIO D<br>AGENCIA: 0919-9 CONTA: 37.377-X |  |
| Endereço Inscrição<br>RUA PRUDENTE DE MORAIS, 855 - ZONA NORTE - CENTRO CEP: 85660000 Dois   |  |   |   |  |
| Atividades   |  | Convenio PREFEITURA DOIS VIZINHOS   |   |  |
| 4754-7/01 - Comércio varejista de móveis   |  | Codigo de Barras 81710000004-8 13011387202-<br>30403078006-4 80006030935- |   |  |
| 4753-9/00 - Comércio varejista especializada de eletrodomésticos e equipamentos de áudio e vídeo   |  | Data do pagamento 22/03/2023  |   |  |
| 4759-8/01 - Comércio varejista de artigos de tapeçaria, cortinas e persianas   |  | Valor em Dinheiro 413,01  |   |  |
| 4751-2/01 - Comércio varejista especializado de equipamentos e suprimentos de informática  |  | Valor em Cheque 0,00  |   |  |
| Área utilizada: 229,52   |  | Valor Total 413,01  |   |  |
| Observações<br>Continua com o seu município. Exija a Nota Fiscal, PAGAVEL NO BANCO DO BRASIL, ITAU, SICOOB, CAIXA, CASAS LOTERICAS E CORRESPONDENTES BANCARIOS |  |   |   |  |
| Vencimentos:<br>03/04/2023   |  | DOCUMENTO: 032203<br>AUTENTICACAO SISBB: 1.322.6CF.BDD.125.EI             |   |  |

Município de Dois Vizinhos - 76.205.640/0001-08

|   |       |                      |            |
|---|-------|----------------------|------------|
| Banco   | 1 / 1 | Vencimento           | 03/04/2023 |
| Código VERBAVAL                                 | 1387  | Espécie/Valor em R\$ |            |
| Espécie/Valor em R\$                            |       | 413,01               |            |
| Número Documento                                |       |                      |            |
| Data Emissão                                    |       |                      |            |
| Cidade  |       |                      |            |
| Estado  |       |                      |            |
| Município                                       |       |                      |            |
| CNPJ  |       |                      |            |
| Nome - Número Código Localidade                 |       |                      |            |
| Endereço  |       |                      |            |
| Cidade  |       |                      |            |
| Município de Dois Vizinhos - 76.205.640/0001-08 |       |                      |            |
| Município de Dois Vizinhos - 76.205.640/0001-08 |       |                      |            |

Município de Dois Vizinhos - 76.205.640/0001-08

|  |  |                      |  |
|--|--|----------------------|--|
| Local Pagamento  |  | Pagamento            |  |
| PAGAVEL NAS CASAS LOTERICAS, CET. BANCO DO BRASIL, ITAU.   |  | 1 / 1                |  |
| Código   |  | 03/04/2023           |  |
| Município de Dois Vizinhos - 76.205.640/0001-08  |  | Código VERBAVAL      |  |
| Data Emissão   |  | 1387                 |  |
| Espécie/Valor em R\$   |  | GR: 6030935          |  |
| Número Documento   |  | Espécie/Valor em R\$ |  |
| 45   |  | 413,01               |  |
| Instruções   |  |                      |  |
| Após o vencimento, Dias 11 ao mês ou 0,01138 ap-<br>dia e multa de 25 até 30 dias, 50 até 60 dias e 100<br>após 60 dias. |  |                      |  |
| Espécie/Valor em R\$   |  |                      |  |
| Município de Dois Vizinhos - 76.205.640/0001-08  |  |                      |  |

CENTRO OESTE - COMERCIO DE MOVEIS E EQUIPAMENTOS

RUA PRUDENTE DE MORAIS, 855 - ZONA NORTE - CENTRO

CEP: 85660000 Dois Vizinhos - PR

81710000004-8 13011387202-7 30403078006-4 80006030935-1



000511

# LICENÇA SANITÁRIA N.º 1095/2022

|   |  |  |                               |
|---|--|--|-------------------------------|
| <b>CONTRIBUINTE/ENDEREÇO</b><br>CENTRO OESTE – COMÉRCIO DE MOVEIS E EQUIPAMENTOS LTDA<br>RUA PRUDENTE DE MORAES, Nº 855 CENTRO NORTE<br>DOIS VIZINHOS - PR  |  |  |                               |
| <b>CNPJ/CPF/RG</b><br>73.334.476/0001-32  | <b>DATA VISTORIA</b><br>23/09/2022   | <b>N.º RESPONS. TÉCNICOS</b><br>-X-  | <b>VALIDADE</b><br>23/09/2023 |
| <b>RAMO DE ATIVIDADE</b><br>47.54-7-01 - COMÉRCIO VAREJISTA DE MÓVEIS; 47.53-9-00 - COMÉRCIO VAREJISTA ESPECIALIZADO DE ELETRODOMÉSTICOS E EQUIPAMENTOS DE ÁUDIO E VÍDEO; 47.51-2-01 - COMÉRCIO VAREJISTA ESPECIALIZADO DE EQUIPAMENTOS E SUPRIMENTOS DE INFORMÁTICA; 47.63-6-02 - COMÉRCIO VAREJISTA DE ARTIGOS ESPORTIVOS; 47.72-5-00 - COMÉRCIO VAREJISTA DE COSMÉTICOS, PRODUTOS DE PERFUMARIA E DE HIGIENE PESSOAL; 47.89-0-05 - COMÉRCIO VAREJISTA DE PRODUTOS SANEANTES DOMISSANITÁRIOS; 47.59-8-99 - COMÉRCIO VAREJISTA DE OUTROS ARTIGOS DE USO PESSOAL E DOMÉSTICO NÃO ESPECIFICADOS ANTERIORMENTE; 47.59-8-01 - COMÉRCIO VAREJISTA DE ARTIGOS DE TAPEÇARIA, CORTINAS E PERSIANAS; 47.61-0-03 - COMÉRCIO VAREJISTA DE ARTIGOS DE PAPELARIA. |  |  |                               |
| <b>RESPONSÁVEL TÉCNICO (NOME COMPLETO E N.º DO CONSELHO)</b><br><i>Cleunice Ap. Prestes</i>   |  |  |                               |
| <b>OBSERVAÇÕES</b><br>A EMPRESA DECLARA QUE NO MOMENTO NÃO EXERCE A ATIVIDADE DE:<br>47.12-1-00- COMÉRCIO VAREJISTA DE MERCADORIAS EM GERAL, COM PREDOMINÂNCIA DE PRODUTOS ALIMENTÍCIOS - MINIMERCADOS, MERCEARIAS E ARMAZÉNS.  | <b>Cleunice Ap. Prestes</b><br>Téc. VISA<br>Autoridade Sanitária<br>Decr. nº 12021/2015<br><i>Autoridade Sanitária</i> |  |                               |
| CÓDIGO SANITÁRIO DO ESTADO – LEI N.º 13331/01, DECRETO LEI N.º 5711/02 E CÓDIGO MUNICIPAL DE POSTURA – LEI N.º 607/93   |  |  |                               |

*É obrigatória a fixação deste documento em local visível ao consumidor.*

*f* *om*  
*J*

000512





**ATESTADO DE CAPACIDADE TÉCNICA E COMERCIAL**

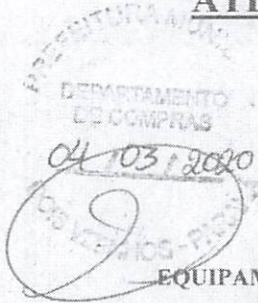

Atestamos que a empresa CENTRO OESTE – COMÉRCIO DE MÓVEIS E EQUIPAMENTOS LTDA - ME, sediada na Rua Prudente de Moraes, nº 855, Centro Norte, na cidade de Dois Vizinhos, Estado do Paraná, CEP 85.660-000, inscrita no CNPJ sob o nº 73.334.476/0001-32 e Inscrição Estadual sob o nº 323.02246-16, é FORNECEDORA IDÔNIA, no fornecimento de MOBILIÁRIO E EQUIPAMENTOS MÉDICOS HOSPITALARES, MOBILIÁRIO, MATERIAIS DE USO DURADOURO, MATERIAIS PARA PRÁTICA DE ESPORTES, FERRAMENTAS, EQUIPAMENTOS DE INFORMÁTICA, EQUIPAMENTOS DE SOM E VÍDEO E ELETRODOMÉSTICOS A SEREM UTILIZADOS PELA ADMINISTRAÇÃO MUNICIPAL – EXCLUSIVO PARA MICRO E PEQUENA EMPRESA, Conforme Ata de Registro 12/2019 decorrente do Pregão Presencial 154/2018, Ata de Registro 95/2019 decorrente do Pregão Presencial 058/2019 – atendendo sempre os prazos e quantidades estipulados e a especificação dos itens solicitados.

Atestamos ainda, que os produtos, foram entregues corretamente e em dia estipulado, conforme cronograma estabelecido por esta municipalidade, com qualidade e atendimento satisfatório suprimindo as necessidades.

Por ser a expressão da verdade, firmamos o presente.

Dois Vizinhos, 04 de março de 2020.

*[Handwritten signature]*  
**CLESIO FIDENCIO**  
Departamento de Compras  
Município de Dois Vizinhos/PR

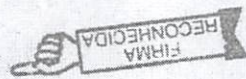

**MUNICÍPIO DE DOIS VIZINHOS** CNPJ 76.205.640/0001-08  
Praça do Sul, 130 – Fone (46) 3536 8800 – CEP 85.660-000 – Dois Vizinhos - PR

**TABELIONATO DE NOTAS E OFÍCIOS DE PROTESTOS**  
Rua João Dalpiazade, 631 - Centro - CEP: 87.100 - Dois Vizinhos/PR  
Telefone: (46) 3581-5550 E-mail: ta. @dvfz.com.br

**TABELIONATO GODOY**  
Reconhecido por semelhança, em face da impossibilidade do signatário comparecer a esta serventia CN 11.6.5 d(s) firmado(s) de:  
**CLESIO FIDENCIO**  
do que deu fé.  
Dois Vizinhos PR  
04 de Março de 2020

**VANDREÇA DIEGA**  
CÍRCULO CARTÓRIO  
R\$ 37.430.80(BELO); R\$ 12.128(5); R\$ 2.174(DEFI)  
00973007(1) VANDREÇA  
FUNARPRE-SELO DIGITAL: gfvn.0706.000201.vndc.0hns  
Consulte 0800 8101 em: <http://funarpre.com.br>

Documento Autenticado Digitalmente de acordo com os artigos 1º, 3º e 7º inc. V 8º, 41 e 52 da Lei Federal 8.935/1994 e Art. 6 Inc. XII da Lei Estadual 8.721/2008 autêntico a presente imagem digitalizada, reprodução fiel do documento apresentado e conferido neste ato. O referido é verdade. Dou fé. Confirma os dados do ato em: <https://selodigital.tjpb.jus.br> ou Consulte o Documento em: <https://azevedobastos.not.br/documento/92721507206429243758>

000513





# PREFEITURA MUNICIPAL DE PALMAS

ESTADO DO PARANÁ

Avenida Clevalândia, 521 - Cx P. 111 Fone(46) 3263-7000  
CEP 85 555-000 - Palmas - Paraná

## ATESTADO DE CAPACIDADE TÉCNICA / FORNECIMENTO

Atestamos para fim de participação em Licitação, que a pessoa jurídica **CENTRO OESTE- OESTE- COMERCIO DE MOVÉIS E EQUIPAMENTOS LTDA**, inscrita no CNPJ sob nº 73.334.476/0001-32, é **FORNECEDORA IDÔNEA** do objeto **"Materiais e Equipamentos para Unidade do Pronto Atendimento/ Confecção e assentos e bancos de reserva instalação de longarinas**. Conforme declaração da Secretaria Municipal de Saúde anexo a este atestado, declaramos ainda, que a prestação dos mencionados serviços ocorreu com bom desempenho operacional, tendo a empresa cumprido fielmente com suas obrigações, nada constando que a desabone técnica ou comercialmente até a presente data.

Palmas – PR, 14 de dezembro de 2021.

SECRETARIA MUNICIPAL DE LICITAÇÃO E COMPRAS

Ana Paula Bueno P. dos Santos



fs am  
p

000514

Fwd: Atestado de capacidade

**Assunto:** Fwd: Atestado de capacidade  
**De:** Elisangela Piasentini <epiasentini@pmp.pr.gov.br>  
**Data:** 14/12/2021 15:14  
**Para:** Ana Paula <apbpsantos@pmp.pr.gov.br>

Informo que o fornecedor sempre cumpriu corretamente com sua obrigações.  
Solicito a CPL que emita o atestado.

Att

Eli

----- Mensagem encaminhada -----

**Assunto:**Atestado de capacidade  
**Data:**Mon, 13 Dec 2021 18:26:28 +0000  
**De:**Santolin Móveis <santolin.moveis@hotmail.com>  
**Para:**[comprassaude@pmp.pr.gov.br](mailto:comprassaude@pmp.pr.gov.br) <[comprassaude@pmp.pr.gov.br](mailto:comprassaude@pmp.pr.gov.br)>

Boa tarde,

solicito a emissão de Atestado de Capacidade Técnica, para tanto, encaminho documentação relativa.

(Atestado de 2018 apenas como modelo)

Aguardo.

At.te

**Ana Michele Santolin**  
Centro Oeste Com. Mov. Equip. Ltda.  
46 3536 6378

---

**De:** Santolin Móveis <santolin.moveis@hotmail.com>  
**Enviado:** terça-feira, 7 de dezembro de 2021 10:16  
**Para:** [compras@pmp.pr.gov.br](mailto:compras@pmp.pr.gov.br) <[compras@pmp.pr.gov.br](mailto:compras@pmp.pr.gov.br)>  
**Assunto:** Atestado de capacidade

Bom dia,

solicito a emissão de Atestado de Capacidade Técnica, para tanto, encaminho documentação relativa.

(Atestado de 2018 apenas como modelo)

fs om  



Aguardo.

At.te

**Ana Michele Santolin**  
Centro Oeste Com. Mov. Equip. Ltda.  
46 3536 6378

--

This message has been scanned for viruses and dangerous content by MailScanner, and is believed to be clean.

--

This message has been scanned for viruses and dangerous content by MailScanner, and is believed to be clean.

-- Anexos: -----

|                                   |        |
|-----------------------------------|--------|
| ATESTADO PALMAS 2018.pdf          | 474KB  |
| Contratos.zip                     | 2,8MB  |
| NFs.zip                           | 1,7MB  |
| notas de Palmas para atestado.xls | 32,5KB |

fs  
om  
D



### Relação das Contratações - Acompanhamento

| Sequencial   | Número   | Processo Adm. | Assinatura | Vencimento | Valor     | Fornecedor  | Possui Aditivo? |
|--|----------|---------------|------------|------------|-----------|---|-----------------|
| 3959   | 14/2021  | 173/2020      | 21/01/2021 | 21/01/2022 | 6.390,31  | CENTRO OESTE - COMERCIO DE MOVEIS E EQUIPAMENTOS LTDA | Não             |
| <b>Objeto:</b> Aquisição de materiais e equipamentos para Unidade de Pronto Atendimento do Município - UPA, em atenção ao Convênio n° 61/2020 celebrado entre a Secretaria de Estado da Saúde/Fundo Estadual de Saúde e o Município de Palmas/PR, conforme especificações do Edital e seus anexos.   |          |               |            |            |           |   |                 |
| 4036   | 29/2021  | 179/2020      | 29/01/2021 | 29/01/2022 | 11.652,50 | CENTRO OESTE - COMERCIO DE MOVEIS E EQUIPAMENTOS LTDA | Não             |
| <b>Objeto:</b> Aquisição de materiais, móveis e equipamentos e contratação de serviços gráficos para a farmácia do Posto Central e farmácia UBS Lagoão, com recursos oriundos do Incentivo à Organização da Assistência Farmacêutica IOAF, seguindo Plano de Aplicação dos recursos de custeio e investimento aprovado pelo Conselho Municipal de Saúde, conforme especificações do edital e seus anexos |          |               |            |            |           |   |                 |
| 4583   | 104/2021 | 30/2021       | 07/05/2021 | 02/05/2022 | 0,00      | CENTRO OESTE - COMERCIO DE MOVEIS E EQUIPAMENTOS LTDA | Não             |
| <b>Objeto:</b> Aquisição de materiais e equipamentos para Unidade de Pronto Atendimento do Município - UPA, em atenção ao Convênio n° 61/2020 celebrado entre a Secretaria de Estado da Saúde/Fundo Estadual de Saúde e o Município de Palmas/PR, conforme especificações do Edital e seus anexos.   |          |               |            |            |           |   |                 |
| 4592   | 113/2021 | 32/2021       | 07/05/2021 | 02/05/2022 | 0,00      | CENTRO OESTE - COMERCIO DE MOVEIS E EQUIPAMENTOS LTDA | Não             |
| <b>Objeto:</b> Aquisição de materiais e equipamento para Clínica do Idoso, conforme especificações do edital e seus anexos.  |          |               |            |            |           |   |                 |
| 4849   | 191/2021 | 61/2021       | 21/06/2021 | 16/06/2022 | 3.658,00  | CENTRO OESTE - COMERCIO DE MOVEIS E EQUIPAMENTOS LTDA | Não             |
| <b>Objeto:</b> Contratação de empresa especializada na confecção e instalação de longarinas, assentos para bancos de reserva e proteção de pilares, para melhorias no Ginásio Municipal de Esportes Monsenhor Engelberto, através de recursos oriundos da Lei Pelé (Lei n° 9.615/1998), conforme especificações do edital e seus anexos.   |          |               |            |            |           |   |                 |
| 5182   | 262/2021 | 112/2021      | 03/09/2021 | 29/08/2022 | 22.581,24 | CENTRO OESTE - COMERCIO DE MOVEIS E EQUIPAMENTOS LTDA | Não             |
| <b>Objeto:</b> MÓVEIS UPA PARA INAUGURAÇÃO DA UPA  |          |               |            |            |           |   |                 |
| 5273   | 280/2021 | 175/2021      | 16/09/2021 | 11/09/2022 | 1.797,50  | CENTRO OESTE - COMERCIO DE MOVEIS E EQUIPAMENTOS LTDA | Não             |
| <b>Objeto:</b> AQUISIÇÃO DE MOVEIS PARA A UPINHA - CLINICA INFANTIL - FARMACIA - RX - VACINA   |          |               |            |            |           |   |                 |
| 5715   | 405/2021 | 207/2021      | 01/01/1800 | 10/12/2022 | 7.497,00  | CENTRO OESTE - COMERCIO DE MOVEIS E EQUIPAMENTOS LTDA | Não             |
| <b>Objeto:</b> Móveis  Clínica do Idoso  |          |               |            |            |           |   |                 |

Handwritten initials: "H", "P", "am"

000517

| Nº da Nota | Total Bruto   | Data de Emissão  | Destinatário        |
|------------|---------------|------------------|---------------------|
| 3062       | R\$ 11.580,32 | 27/09/2021 15:48 | MUNICÍPIO DE PALMAS |
| 3061       | R\$ 1.797,50  | 27/09/2021 15:46 | MUNICÍPIO DE PALMAS |
| 3014       | R\$ 2.698,70  | 01/09/2021 15:12 | MUNICÍPIO DE PALMAS |
| 2982       | R\$ 8.098,11  | 19/07/2021 16:26 | MUNICÍPIO DE PALMAS |
| 2979       | R\$ 712,98    | 19/07/2021 15:52 | MUNICÍPIO DE PALMAS |
| 2975       | R\$ 3.658,00  | 08/07/2021 15:42 | MUNICÍPIO DE PALMAS |
| 2966       | R\$ 641,66    | 21/06/2021 14:53 | MUNICÍPIO DE PALMAS |
| 2960       | R\$ 17.508,66 | 31/05/2021 08:42 | MUNICÍPIO DE PALMAS |
| 2959       | R\$ 1.555,60  | 25/05/2021 17:14 | MUNICÍPIO DE PALMAS |
| 2958       | R\$ 2.990,00  | 25/05/2021 17:12 | MUNICÍPIO DE PALMAS |
| 2944       | R\$ 4.358,31  | 19/04/2021 07:53 | MUNICÍPIO DE PALMAS |
| 2943       | R\$ 139,60    | 19/04/2021 07:46 | MUNICÍPIO DE PALMAS |
| 2941       | R\$ 3.866,75  | 07/04/2021 16:29 | MUNICÍPIO DE PALMAS |
| 2931       | R\$ 4.948,92  | 29/03/2021 10:57 | MUNICÍPIO DE PALMAS |
| 2928       | R\$ 496,33    | 29/03/2021 08:12 | MUNICÍPIO DE PALMAS |
| 2927       | R\$ 6.203,11  | 29/03/2021 08:06 | MUNICÍPIO DE PALMAS |
| 2907       | R\$ 1.399,80  | 22/02/2021 14:57 | MUNICÍPIO DE PALMAS |
| 2905       | R\$ 4.584,30  | 22/02/2021 08:13 | MUNICÍPIO DE PALMAS |
| 2904       | R\$ 5.922,83  | 18/02/2021 10:07 | MUNICÍPIO DE PALMAS |
| 2899       | R\$ 8.614,62  | 27/01/2021 16:00 | MUNICÍPIO DE PALMAS |
| 2898       | R\$ 8.614,62  | 27/01/2021 15:56 | MUNICÍPIO DE PALMAS |
| 2863       | R\$ 8.614,62  | 07/12/2020 14:30 | MUNICÍPIO DE PALMAS |
| 2772       | R\$ 40,65     | 28/09/2020 17:08 | MUNICÍPIO DE PALMAS |
| 2672       | R\$ 2.499,45  | 06/07/2020 08:46 | MUNICÍPIO DE PALMAS |
| 2626       | R\$ 3.093,96  | 01/06/2020 10:38 | MUNICÍPIO DE PALMAS |
| 2621       | R\$ 864,00    | 27/05/2020 09:32 | MUNICÍPIO DE PALMAS |
| 2620       | R\$ 3.291,40  | 27/05/2020 09:05 | MUNICÍPIO DE PALMAS |
| 2608       | R\$ 8.351,50  | 20/05/2020 08:44 | MUNICÍPIO DE PALMAS |
| 2512       | R\$ 6.748,77  | 27/01/2020 08:41 | MUNICÍPIO DE PALMAS |
| 2309       | R\$ 1.500,00  | 10/07/2019 16:06 | MUNICÍPIO DE PALMAS |
| 2308       | R\$ 13.199,00 | 10/07/2019 16:05 | MUNICÍPIO DE PALMAS |
| 2307       | R\$ 462,00    | 10/07/2019 16:05 | MUNICÍPIO DE PALMAS |
| 2306       | R\$ 13.488,00 | 10/07/2019 16:05 | MUNICÍPIO DE PALMAS |
| 2255       | R\$ 4.250,00  | 16/05/2019 15:01 | MUNICÍPIO DE PALMAS |
| 2251       | R\$ 30.748,00 | 13/05/2019 07:17 | MUNICÍPIO DE PALMAS |
| 1852       | R\$ 1.500,00  | 24/08/2018 08:04 | MUNICÍPIO DE PALMAS |
| 1765       | R\$ 1.273,05  | 05/06/2018 10:46 | MUNICÍPIO DE PALMAS |



# Centro Oeste

Comércio de Móveis e Equipamentos Ltda.

FONE (46) 3536-6378 - E-mail: anamichele@hotmail.com

EDITAL DE PREGÃO Nº 72/2023  
PROCESSO ADMINISTRATIVO Nº 298/2023  
MODALIDADE: PREGÃO ELETRÔNICO  
TIPO: MENOR PREÇO GLOBAL POR ITEM

## DECLARAÇÃO UNIFICADA

Pelo presente instrumento, a Centro Oeste Comercio de Moveis e Equipamentos Ltda., devidamente inscrita no CNPJ nº 73.334.476/0001-32, com sede na Rua Prudente de Moraes, 855, Centro, em Dois Vizinhos/PR, através de seu representante legal infra-assinado, que:

Declara, sob as penas do artigo 299 do Código Penal, que se enquadra na situação de empresa de pequeno porte, nos termos da Lei Complementar nº 123/06, alterada pela Lei Complementar nº 147/14, bem assim que inexistem fatos supervenientes que conduzam ao seu desenquadramento desta situação.

1) Declaramos, para os fins do disposto no inciso XXXIII do art. 7º da Constituição Federal, não empregamos menores de dezoito anos em trabalho noturno, perigoso ou insalubre e nem menores de dezesseis anos, em qualquer trabalho, salvo na condição de aprendiz, a partir dos quatorze anos de idade, em cumprimento ao que determina o inciso V do art. 27 da Lei nº 8.666/93, acrescida pela Lei nº 9.854/99.

2) Declaramos, para os fins que até a presente data inexistem fatos supervenientes impeditivos para habilitação no presente processo licitatório, estando ciente da obrigatoriedade de declarar ocorrências posteriores.

3) Declaramos, para os fins que a empresa não foi declarada inidônea por nenhum órgão público de qualquer esfera de governo, estando apta a contratar com o poder público.

4) Declaramos, para os devidos fins que não possuímos em nosso quadro societário e de empregados, servidor ou dirigente de órgão ou entidade contratante ou responsável pela licitação, nos termos do inciso III, do artigo 9º da Lei nº 8.666, de 21 de junho de 1993.

5) Comprometo-me a manter durante a execução do contrato, em compatibilidade com as obrigações assumidas, todas as condições de habilitação e qualificação exigidas na licitação.

6) Declaramos, para os devidos fins de direito, na qualidade de Proponente dos procedimentos licitatórios, instaurados por este Município, que o responsável legal da empresa é o procurador, Sr. Avelino Andretta Santolin, portador do RG sob nº 958.063 e CPF nº 156.316.309-82, responsável pela assinatura da Ata de Registro de Preços/contrato.

7) Declaramos, para os devidos fins que em caso de qualquer comunicação futura referente a este processo licitatório, bem como em caso de eventual contratação, concordo que a Ata de Registro de Preços/Contrato seja encaminhado para o seguinte endereço: [santolin.moveis@hotmail.com](mailto:santolin.moveis@hotmail.com) e 46 3536 6378.

8) Caso altere o citado e-mail ou telefone comprometo-me em protocolizar pedido de alteração junto ao Sistema de Protocolo deste Município, sob pena de ser considerado como intimado nos dados anteriormente fornecidos.

9) Nomeamos e constituímos o procurador, Sr. Avelino Andretta Santolin, portador do RG sob nº 958.063 e CPF nº 156.316.309-82, para ser o responsável para acompanhar a execução da Ata de Registro de Preços/contrato, referente ao Pregão Eletrônico n.º Nº 72/2023 e todos os atos necessários ao cumprimento das obrigações contidas no instrumento convocatório, seus Anexos e na Ata de Registro de Preços/Contrato.

om  
p  
B



## ATESTADO DE CAPACIDADE TÉCNICA E COMERCIAL

Atestamos que a empresa **CENTRO OESTE – COMÉRCIO DE MÓVEIS E EQUIPAMENTOS LTDA. - EPP**, inscrita no CNPJ sob o nº **73.334.476/0001-32**, sediada na **Rua Prudente de Moraes, nº 855**, na cidade de **Dois Vizinhos, Estado do Paraná**, Inscrição Estadual sob o nº **3230224616** é IDÔNIA, no que se refere ao fornecimento de **APARELHOS ELETROELETRÔNICOS PARA AS DIVERSAS SECRETARIAS DA ADMINISTRAÇÃO MUNICIPAL**.

**Atestamos ainda**, que os produtos vem sendo entregue corretamente e em dia estipulado, conforme cronograma estabelecido por esta municipalidade, com qualidade e atendimento satisfatório, suprimindo as necessidades a que se destinam.

A conferência dos dados pode ser feita junto ao portal de transparência do Município no site: [www.doisvizinhos.pr.gov.br](http://www.doisvizinhos.pr.gov.br). Ata de Registro de Preços nº 243/2021 decorrente do Pregão Eletrônico nº 090/2021.

**Por ser a expressão da verdade, firmo o presente.**

Dois Vizinhos, 12 de Janeiro de 2022.

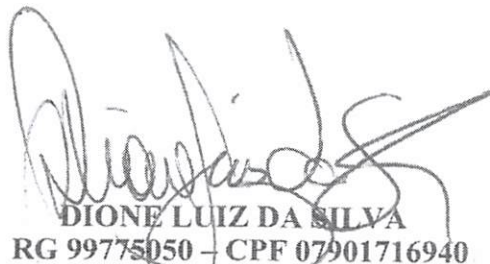

**DIONE LUIZ DA SILVA**

**RG 99775050 – CPF 07901716940**

Responsável pelo Departamento de Compras







Município de

**Dois Vizinhos**

Estado do Paraná

1

**ATESTADO DE CAPACIDADE TÉCNICA E COMERCIAL**

Atestamos que a empresa **CENTRO OESTE – COMÉRCIO DE MÓVEIS E EQUIPAMENTOS LTDA. - EPP**, inscrita no CNPJ sob o nº 73.334.476/0001-32, sediada na Rua Prudente de Moraes, nº 855, na cidade de Dois Vizinhos, Estado do Paraná, Inscrição Estadual sob o nº 3230224616 é IDÔNIA, no que se refere ao fornecimento de **MÓVEIS, EQUIPAMENTOS DE ESCRITÓRIO E UTENSÍLIOS PARA AS DIVERSAS SECRETARIAS DA ADMINISTRAÇÃO MUNICIPAL**.

**Atestamos ainda**, que os produtos vem sendo entregue corretamente e em dia estipulado, conforme cronograma estabelecido por esta municipalidade, com qualidade e atendimento satisfatório, suprimindo as necessidades a que se destinam.

A conferência dos dados pode ser feita junto ao portal de transparência do Município no site: [www.doisvizinhos.pr.gov.br](http://www.doisvizinhos.pr.gov.br). Ata de Registro de Preços nº 182/2021 decorrente do Pregão Eletrônico nº 067/2021.

**Por ser a expressão da verdade, firmo o presente.**

Dois Vizinhos, 12 de Janeiro de 2022.

  
**DIONE LUIZ DA SILVA**  
**RG 99775050 – CPF 07901716940**  
Responsável pelo Departamento de Compras



RECEBEMOS DE CENTRO OESTE COMERCIO DE MOVEIS E EQUIPAMENTOS LTDA OS PRODUTOS E/OU SERVIÇOS CONSTANTES DA NOTA FISCAL ELETRÔNICA INDICADA ABAIXO. EMISSÃO: 04/07/2019 VALOR TOTAL: R\$ 1.568,90 DESTINATÁRIO: MUNICIPIO DE DOIS VIZINHOS - AV. RIO GRANDE DO SUL, 130 CENTRO Dois Vizinhos-PR

NF-e

Nº. 000.002.290  
Série 001

DATA DE RECEBIMENTO

IDENTIFICAÇÃO E ASSINATURA DO RECEBEDOR

IDENTIFICAÇÃO DO EMITENTE



**CENTRO OESTE COMERCIO DE MOVEIS E EQUIPAMENTOS LTDA**  
PRUDENTE DE MORAES, 855  
CENTRO NORTE - 85660-000  
Dois Vizinhos - PR Fone/Fax: 4635366378

**DANFE**  
Documento Auxiliar da Nota Fiscal Eletrônica

0 - ENTRADA  
1 - SAÍDA

1

Nº. 000.002.290  
Série 001  
Folha 1/1



CHAVE DE ACESSO

4119 0773 3344 7600 0132 5500 1000 0022 9013 4236 7260

Consulta de autenticidade no portal nacional da NF-e  
www.nfe.fazenda.gov.br/portal ou no site da Sefaz Autorizadora

NATUREZA DA OPERAÇÃO

**VENDA DE MERCADORIA**

PROTOCOLO DE AUTORIZAÇÃO DE USO

141190117713014 - 04/07/2019 10:02:45

INSCRIÇÃO ESTADUAL

3230224616

INSCRIÇÃO ESTADUAL DO SUBST. TRIBUT.

CNPJ / CPF

73.334.476/0001-32

DESTINATÁRIO / REMETENTE

NOME / RAZÃO SOCIAL

**MUNICIPIO DE DOIS VIZINHOS**

CNPJ / CPF

76.205.640/0001-08

DATA DA EMISSÃO

04/07/2019

ENDEREÇO

**AV. RIO GRANDE DO SUL, 130**

BAIRRO / DISTRITO

**CENTRO**

CEP

**85660-000**

DATA DA SAÍDA/ENTRADA

MUNICIPIO

**Dois Vizinhos**

UF

**PR**

FONE / FAX

**4635368800**

INSCRIÇÃO ESTADUAL

HORA DA SAÍDA/ENTRADA

CÁLCULO DO IMPOSTO

| BASE DE CÁLC. DO ICMS | VALOR DO ICMS   | BASE DE CÁLC. ICMS S.T. | VALOR DO ICMS SUBST. | V. IMP. IMPORTAÇÃO | V. ICMS UF REMET. | VALOR DO FCP  | VALOR DO PIS    | V. TOTAL PRODUTOS |
|-----------------------|-----------------|-------------------------|----------------------|--------------------|-------------------|---------------|-----------------|-------------------|
| 0,00                  | 0,00            | 0,00                    | 0,00                 | 0,00               | 0,00              | 0,00          | 0,00            | 1.568,90          |
| VALOR DO FRETE        | VALOR DO SEGURO | DESCONTO                | OUTRAS DESPESAS      | VALOR TOTAL IPI    | V. ICMS UF DEST.  | V. TOT. TRIB. | VALOR DA COFINS | V. TOTAL DA NOTA  |
| 0,00                  | 0,00            | 0,00                    | 0,00                 | 0,00               | 0,00              | 0,00          | 0,00            | 1.568,90          |

TRANSPORTADOR / VOLUMES TRANSPORTADOS

NOME / RAZÃO SOCIAL

FRETE

**0-Por conta do Rem**

CÓDIGO ANTT

PLACA DO VEÍCULO

UF

CNPJ / CPF

ENDEREÇO

MUNICIPIO

UF

INSCRIÇÃO ESTADUAL

QUANTIDADE

ESPÉCIE

MARCA

NUMERAÇÃO

PESO BRUTO

PESO LÍQUIDO

DADOS DOS PRODUTOS / SERVIÇOS

| CÓDIGO PRODUTO | DESCRIÇÃO DO PRODUTO / SERVIÇO  | NCM/SH   | O/CSOSN | CFOP | UN | QUANT  | VALOR UNIT | VALOR TOTAL | B.CÁLC ICMS | VALOR ICMS | VALOR IPI | ALÍQ. ICMS | ALÍQ. IPI |
|----------------|---|----------|---------|------|----|--------|------------|-------------|-------------|------------|-----------|------------|-----------|
| 0081           | TELEVISOR LED 43 POLEGADAS AOC<br>Trib aprox R\$ 235,81 Federal R\$ 282,40 Estadual Fonte IBPT. | 85287200 | 0102    | 5102 | UN | 1,0000 | 1.568,9000 | 1.568,90    | 0,00        | 0,00       |           | 0,00       |           |

DADOS ADICIONAIS

INFORMAÇÕES COMPLEMENTARES

Inf. Contribuinte: BANCO DO BRASIL AG. 919-9, CC 37.377-X, em nome de Centro Oeste Com. Mov. Equip. Ltda. --Documento emitido por EPP nao gera direito a credito de IPI. -- www.procon.pr.gov.br -- Da direito a credito de 2,56 -- empresa optante pelo Simples Nacional. REFERENTE AO PREGAO 58/2019, CONTRATO 95/2019 E NOTA DE EMPENHO 5363/2019 O valor aproximado dos impostos e de R\$ 518,21 Fonte: IBPT. Email do Destinatário: compras1@doisvizinhos.pr.gov.br

RESERVADO AO FISCO

*Handwritten signature and initials.*



RECEBEMOS DE CENTRO OESTE COMERCIO DE MOVEIS E EQUIPAMENTOS LTDA OS PRODUTOS E/OU SERVIÇOS CONSTANTES DA NOTA FISCAL ELETRÔNICA INDICADA ABAIXO. EMISSÃO: 09/07/2019 VALOR TOTAL: R\$ 6.903,00 DESTINATÁRIO: MUNICIPIO DE DOIS VIZINHOS - AV. RIO GRANDE DO SUL, 130 CENTRO Dois Vizinhos-PR

NF-e

Nº. 000.002.303  
Série 001

DATA DE RECEBIMENTO

IDENTIFICAÇÃO E ASSINATURA DO RECEBEDOR

IDENTIFICAÇÃO DO EMITENTE



CENTRO OESTE COMERCIO DE MOVEIS E EQUIPAMENTOS LTDA  
PRUDENTE DE MORAES, 855  
CENTRO NORTE - 85660-000  
Dois Vizinhos - PR Fone/Fax: 4635366378

**DANFE**  
Documento Auxiliar da Nota  
Fiscal Eletrônica

0 - ENTRADA  
1 - SAÍDA

1

Nº. 000.002.303  
Série 001  
Folha 1/1



CHAVE DE ACESSO

4119 0773 3344 7600 0132 5500 1000 0023 0312 7522 6338

Consulta de autenticidade no portal nacional da NF-e  
www.nfe.fazenda.gov.br/portal ou no site da Sefaz Autorizadora

PROTOCOLO DE AUTORIZAÇÃO DE USO

141190120501209 - 09/07/2019 10:08:13

NATUREZA DA OPERAÇÃO

**VENDA DE MERCADORIA**

INSCRIÇÃO ESTADUAL

3230224616

INSCRIÇÃO ESTADUAL DO SUBST. TRIBUT.

CNPJ / CPF

73.334.476/0001-32

DESTINATÁRIO / REMETENTE

NOME / RAZÃO SOCIAL

**MUNICIPIO DE DOIS VIZINHOS**

CNPJ / CPF

76.205.640/0001-08

DATA DA EMISSÃO

09/07/2019

ENDEREÇO

**AV. RIO GRANDE DO SUL, 130**

BAIRRO / DISTRITO

**CENTRO**

CEP

**85660-000**

DATA DA SAÍDA/ENTRADA

MUNICIPIO

**Dois Vizinhos**

UF

FONE / FAX

**PR 4635368800**

INSCRIÇÃO ESTADUAL

HORA DA SAÍDA/ENTRADA

CÁLCULO DO IMPOSTO

| BASE DE CÁLC. DO ICMS | VALOR DO ICMS   | BASE DE CÁLC. ICMS S.T. | VALOR DO ICMS SUBST. | V. IMP. IMPORTAÇÃO | V. ICMS UF REMET. | VALOR DO FCP  | VALOR DO PIS    | V. TOTAL PRODUTOS |
|-----------------------|-----------------|-------------------------|----------------------|--------------------|-------------------|---------------|-----------------|-------------------|
| 0,00                  | 0,00            | 0,00                    | 0,00                 | 0,00               | 0,00              | 0,00          | 0,00            | 6.903,00          |
| VALOR DO FRETE        | VALOR DO SEGURO | DESCONTO                | OUTRAS DESPESAS      | VALOR TOTAL IPI    | V. ICMS UF DEST.  | V. TOT. TRIB. | VALOR DA COFINS | V. TOTAL DA NOTA  |
| 0,00                  | 0,00            | 0,00                    | 0,00                 | 0,00               | 0,00              | 0,00          | 0,00            | 6.903,00          |

TRANSPORTADOR / VOLUMES TRANSPORTADOS

NOME / RAZÃO SOCIAL

FRETE

**0-Por conta do Rem**

CÓDIGO ANTT

PLACA DO VEÍCULO

UF

CNPJ / CPF

ENDEREÇO

MUNICIPIO

UF

INSCRIÇÃO ESTADUAL

QUANTIDADE

ESPÉCIE

MARCA

NUMERAÇÃO

PESO BRUTO

PESO LÍQUIDO

DADOS DOS PRODUTOS / SERVIÇOS

| CÓDIGO PRODUTO | DESCRIÇÃO DO PRODUTO / SERVIÇO   | NCM/SH   | O/CSOS | CFOP | UN | QUANT   | VALOR UNIT | VALOR TOTAL | B CÁLC ICMS | VALOR ICMS | VALOR IPI | ALÍQ. ICMS | ALÍQ. IPI |
|----------------|--|----------|--------|------|----|---------|------------|-------------|-------------|------------|-----------|------------|-----------|
| 0001           | ARMARIO DE ACO 2 PORTAS LUNASA<br>Trib aprox R\$ 362,32 Federal R\$ 1.177,20 Estadual<br>Fonte IBPT. | 94031000 | 0102   | 5102 | UN | 10,0000 | 654,0000   | 6.540,00    | 0,00        | 0,00       |           | 0,00       |           |
| 00133          | MESA PARA REUNIAO MDP 25MM LUNASA<br>Trib aprox R\$ 20,11 Federal R\$ 65,34 Estadual<br>Fonte IBPT.  | 94031000 | 0102   | 5102 | UN | 1,0000  | 363,0000   | 363,00      | 0,00        | 0,00       |           | 0,00       |           |

DADOS ADICIONAIS

INFORMAÇÕES COMPLEMENTARES

Inf. Contribuinte: BANCO DO BRASIL AG. 919-9, CC 37.377-X, em nome de Centro Oeste Com. Mov. Equip. Ltda. --Documento emitido por EPP nao gera direito a credito de IPI. -- www.procon.pr.gov.br -- Da direito a credito de 2,56 -- empresa optante pelo Simples Nacional. REFERENTE AO PREGAO 58/2019, CONTRATO 58/2019 E REQUISICAO 5364/2019 O valor aproximado dos impostos e de R\$ 1.624,97 Fonte: IBPT. Email do Destinatário: compras1@doisvizinhos.pr.gov.br

RESERVADO AO FISCO

*Handwritten signatures and initials.*



RECEBEMOS DE CENTRO OESTE COMERCIO DE MOVEIS E EQUIPAMENTOS LTDA OS PRODUTOS E/OU SERVIÇOS CONSTANTES DA NOTA FISCAL ELETRÔNICA INDICADA ABAIXO. EMISSÃO: 12/07/2019 VALOR TOTAL: R\$ 3.137,80 DESTINATÁRIO: MUNICIPIO DE DOIS VIZINHOS - AV. RIO GRANDE DO SUL, 130 CENTRO Dois Vizinhos-PR

NF-e

Nº. 000.002.313  
Série 001

DATA DE RECEBIMENTO

IDENTIFICAÇÃO E ASSINATURA DO RECEBEDOR

IDENTIFICAÇÃO DO EMITENTE



CENTRO OESTE COMERCIO DE MOVEIS E EQUIPAMENTOS LTDA  
PRUDENTE DE MORAES, 855  
CENTRO NORTE - 85660-000  
Dois Vizinhos - PR Fone/Fax: 4635366378

**DANFE**  
Documento Auxiliar da Nota  
Fiscal Eletrônica

0 - ENTRADA  
1 - SAÍDA

1

Nº. 000.002.313  
Série 001  
Folha 1/1



CHAVE DE ACESSO

4119 0773 3344 7600 0132 5500 1000 0023 1316 0636 4070

Consulta de autenticidade no portal nacional da NF-e

www.nfe.fazenda.gov.br/portal ou no site da Sefaz Autorizadora

NATUREZA DA OPERAÇÃO

**VENDA DE MERCADORIA**

PROTOCOLO DE AUTORIZAÇÃO DE USO

141190123471845 - 12/07/2019 16:48:20

INSCRIÇÃO ESTADUAL

3230224616

INSCRIÇÃO ESTADUAL DO SUBST. TRIBUT.

CNPJ / CPF

73.334.476/0001-32

DESTINATÁRIO / REMETENTE

NOME / RAZÃO SOCIAL

**MUNICIPIO DE DOIS VIZINHOS**

CNPJ / CPF

76.205.640/0001-08

DATA DA EMISSÃO

12/07/2019

ENDEREÇO

**AV. RIO GRANDE DO SUL, 130**

BAIRRO / DISTRITO

**CENTRO**

CEP

**85660-000**

DATA DA SAÍDA/ENTRADA

MUNICÍPIO

**Dois Vizinhos**

UF

**PR**

FONE / FAX

**4635368800**

INSCRIÇÃO ESTADUAL

HORA DA SAÍDA/ENTRADA

CÁLCULO DO IMPOSTO

| BASE DE CÁLC. DO ICMS | VALOR DO ICMS   | BASE DE CÁLC. ICMS S.T. | VALOR DO ICMS SUBST. | V. IMP. IMPORTAÇÃO | V. ICMS UF REMET. | VALOR DO FCP  | VALOR DO PIS    | V. TOTAL PRODUTOS |
|-----------------------|-----------------|-------------------------|----------------------|--------------------|-------------------|---------------|-----------------|-------------------|
| 0,00                  | 0,00            | 0,00                    | 0,00                 | 0,00               | 0,00              | 0,00          | 0,00            | 3.137,80          |
| VALOR DO FRETE        | VALOR DO SEGURO | DESCONTO                | OUTRAS DESPESAS      | VALOR TOTAL IPI    | V. ICMS UF DEST.  | V. TOT. TRIB. | VALOR DA COFINS | V. TOTAL DA NOTA  |
| 0,00                  | 0,00            | 0,00                    | 0,00                 | 0,00               | 0,00              | 0,00          | 0,00            | 3.137,80          |

TRANSPORTADOR / VOLUMES TRANSPORTADOS

NOME / RAZÃO SOCIAL

FRETE

**0-Por conta do Rem**

CÓDIGO ANTT

PLACA DO VEÍCULO

UF

CNPJ / CPF

ENDEREÇO

MUNICÍPIO

UF

INSCRIÇÃO ESTADUAL

QUANTIDADE

ESPÉCIE

MARCA

NUMERAÇÃO

PESO BRUTO

PESO LÍQUIDO

DADOS DOS PRODUTOS / SERVIÇOS

| CÓDIGO PRODUTO | DESCRIÇÃO DO PRODUTO / SERVIÇO  | NCM/SH   | O/CSOSN | CFOP | UN | QUANT  | VALOR UNIT | VALOR TOTAL | B.CÁLC ICMS | VALOR ICMS | VALOR IPI | ALÍQ. ICMS | ALÍQ. IPI |
|----------------|---|----------|---------|------|----|--------|------------|-------------|-------------|------------|-----------|------------|-----------|
| 0081           | TELEVISOR LED 43 POLEGADAS AOC<br>Trib aprox R\$ 471,61 Federal R\$ 564,80 Estadual Fonte IBPT. | 85287200 | 0102    | 5102 | UN | 2,0000 | 1.568,9000 | 3.137,80    | 0,00        | 0,00       | 0,00      | 0,00       |           |

DADOS ADICIONAIS

INFORMAÇÕES COMPLEMENTARES

Inf. Contribuinte: BANCO DO BRASIL AG. 919-9, CC 37.377-X, em nome de Centro Oeste Com. Mov. Equip. Ltda. --Documento emitido por EPP nao gera direito a credito de IPI. -- www.procon.pr.gov.br -- Da direito a credito de 2,56 -- empresa optante pelo Simples Nacional. REFENTE AO PREGAO 58/2019, CONTRATO 95/2019 E REQUISICAO 6248/2019 O valor aproximado dos impostos e de R\$ 1.036,42 Fonte: IBPT. Email do Destinatário: compras1@doisvizinhos.pr.gov.br

RESERVADO AO FISCO



### TERMO DE AUTENTICAÇÃO - LIVRO DIGITAL

Declaro exatos os Termos de Abertura e de Encerramento do Livro Digital com características abaixo, conferido e autenticado por alexandre schemberg, sob a autenticidade nº 12304688490 em 10/04/2023, protocolo 232424535. Para validação de Autenticação dos Termos, deverá ser acessado o Portal de Serviços / verificação de documentos do Empreendedor (<http://www.empresafacil.pr.gov.br>) e informar o código de verificação.

| Identificação de Empresa |   |
|--------------------------|---|
| Nome Empresarial:        | CENTRO OESTE - COMERCIO DE MOVEIS E EQUIPAMENTOS LTDA - EPP |
| Número de Registro:      | 41202972449   |
| CNPJ:                    | 73334476000132  |
| Município:               | Dois Vizinhos   |

| Identificação de Livro Digital    |                         |
|-----------------------------------|-------------------------|
| Tipo de Livro:                    | DIÁRIO                  |
| Número de Ordem:                  | 24                      |
| Início e Término da Escrituração: | 01/01/2022 - 31/12/2022 |

| Assinante(s) | Nome              | CRC/OAB      |
|--------------|-------------------|--------------|
| 03348800927  | RAFAEL SANTOLIN   |              |
| 36898481991  | LAURI HELFENSTEIN | PR019967/O-9 |



CERTIFICO A AUTENTICAÇÃO EM 10/04/2023 08:40 SOB Nº 20232424535.  
PROTOCOLO: 232424535 DE 06/04/2023. CÓDIGO DE VERIFICAÇÃO:  
12304688490. NIRE: 41202972449.  
CENTRO OESTE - COMERCIO DE MOVEIS E EQUIPAMENTOS LTDA - EPP

ALEXANDRE SCHEMBERG  
RESPONSÁVEL PELA AUTENTICAÇÃO  
CURITIBA, 10/04/2023  
[empresafacil.pr.gov.br](http://empresafacil.pr.gov.br)

A validade deste documento, se impresso, fica sujeita comprova-ção de sua autenticidade nos respectivos portais, informando seus respectivos códigos de verificação.

*Handwritten signatures and initials in blue ink.*

000525

TERMO DE ABERTURA

Livro Diário

Página 1 de 231

Número: 24      Página: 1

Contém este livro 230 páginas numeradas do No. 1 ao 230 emitidas através de processamento eletrônico de dados, que servirá de Livro Diário da empresa abaixo descrita no período de 01/01/2022 a 31/12/2022.

Nome da Empresa .....: CENTRO OESTE - COMERCIO DE MOVEIS E EQUIPAMENTOS LTDA - EPP  
Ramo .....: Comércio varejista de móveis.  
Endereço .....: Rua PRUDENTE DE MORAIS,855.000000  
Complemento .....:  
Bairro .....: CENTRO NORTE  
CEP .....: 85660000  
Município .....: DOIS VIZINHOS  
Estado .....: PR  
Inscrição no CNPJ .....: 73.334.476/0001-32  
Inscrição Estadual.....: 3230224616  
Registro na junta.....: 41202972449 Data registro: 09/09/1993  
Inscrição Municipal.....:

DOIS VIZINHOS/PR, 01/01/2022

RAFAEL  
SANTOLIN:03348  
800927

Assinado de forma digital  
por RAFAEL  
SANTOLIN:03348800927  
Dados: 2023.04.24 16:24:45  
-03'00'

LAURI  
HELFFENSTEIN:3689  
8481991

Assinado de forma digital por  
LAURI  
HELFFENSTEIN:36898481991  
Dados: 2023.04.24 16:30:06  
-03'00'

RAFAEL SANTOLIN  
ADMINISTRADOR  
CPF: 033.488.009-27  
RG: 7592668-5 PR

LAURI HELFFENSTEIN  
CONTADOR  
CRC: PR-019967/0-9  
CPF: 368.984.819-91  
RG: 1.662.157-9 PR

000526



BALANÇO PATRIMONIAL

| Descrição                                      | 2022        | 2021        |
|--|-------------|-------------|
|  | 31/12/2022  | 31/12/2021  |
| <b>ATIVO</b>                                   | 506.170,69D | 340.649,02D |
| <b>ATIVO CIRCULANTE</b>                        | 352.705,69D | 187.184,02D |
| <b>DISPONÍVEL</b>                              | 281.578,75D | 134.510,90D |
| CAIXA  | 261.246,66D | 8.400,13D   |
| CAIXA GERAL                                    | 261.246,66D | 8.400,13D   |
| BANCOS CONTA MOVIMENTO                         | 20.332,09D  | 126.110,77D |
| BANCO DO BRASIL S/A                            | 20.332,09D  | 126.110,77D |
| <b>ESTOQUE</b>                                 | 71.126,94D  | 52.673,12D  |
| MERCADORIAS, PRODUTOS E INSUMOS                | 71.126,94D  | 52.673,12D  |
| MERCADORIAS PARA REVENDA                       | 71.126,94D  | 52.673,12D  |
| <b>ATIVO NÃO-CIRCULANTE</b>                    | 153.465,00D | 153.465,00D |
| <b>IMOBILIZADO</b>                             | 152.815,00D | 152.815,00D |
| MÁQUINAS, EQUIPAMENTOS E FERRAMENTAS           | 4.315,00D   | 4.315,00D   |
| MÁQUINAS E EQUIPAMENTOS                        | 4.315,00D   | 4.315,00D   |
| <b>VEÍCULOS</b>                                | 148.500,00D | 148.500,00D |
| CAMIONETA S10                                  | 80.000,00D  | 80.000,00D  |
| VOLKSWAGEN VIRTUS                              | 68.500,00D  | 68.500,00D  |
| <b>INTANGÍVEL</b>                              | 650,00D     | 650,00D     |
| MARCAS, DIREITOS E PATENTES                    | 650,00D     | 650,00D     |
| SOFTWARE                                       | 650,00D     | 650,00D     |
| <b>PASSIVO</b>                                 | 506.170,69C | 340.649,02C |
| <b>PASSIVO CIRCULANTE</b>                      | 12.070,78C  | 15.241,88C  |
| FORNECEDORES                                   | 0,00        | 940,00C     |
| FORNECEDORES                                   | 0,00        | 940,00C     |
| HELFFENSTEIN E CIA LTDA                        | 0,00        | 940,00C     |
| <b>OBRIGAÇÕES TRIBUTÁRIAS</b>                  | 6.820,11C   | 13.059,94C  |
| IMPOSTOS E CONTRIBUIÇÕES A RECOLHER            | 6.820,11C   | 13.059,94C  |
| IRRF A RECOLHER                                | 130,61C     | 0,00        |
| SIMPLES NACIONAL A RECOLHER                    | 5.806,35C   | 8.987,23C   |
| PARCELAMENTO SIMPLES NACIONAL                  | 883,15C     | 4.072,71C   |
| <b>OBRIGAÇÕES TRABALHISTA E PREVIDENCIÁRIA</b> | 5.250,67C   | 1.241,94C   |
| OBRIGAÇÕES COM O PESSOAL                       | 4.184,11C   | 1.105,33C   |
| PRÓ-LABORE A PAGAR                             | 4.184,11C   | 1.105,33C   |
| <b>OBRIGAÇÕES SOCIAIS</b>                      | 1.066,56C   | 136,61C     |
| INSS A RECOLHER                                | 1.066,56C   | 136,61C     |
| <b>PATRIMÔNIO LÍQUIDO</b>                      | 494.099,91C | 325.407,14C |
| <b>CAPITAL SOCIAL</b>                          | 100.000,00C | 100.000,00C |
| CAPITAL SUBSCRITO                              | 100.000,00C | 100.000,00C |
| RAFAEL SANTOLIN                                | 50.000,00C  | 50.000,00C  |
| ANA MICHELE SANTOLIN                           | 50.000,00C  | 50.000,00C  |
| <b>LUCROS OU PREJUÍZOS ACUMULADOS</b>          | 394.099,91C | 225.407,14C |
| LUCROS OU PREJUÍZOS ACUMULADOS                 | 394.099,91C | 225.407,14C |
| LUCROS ACUMULADOS                              | 394.099,91C | 225.407,14C |

DOIS VIZINHOS, 05 de Abril de 2023

RAFAEL  
SANTOLIN:0334  
8800927

Assinado de forma digital  
por RAFAEL  
SANTOLIN:03348800927  
Dados: 2023.04.24 16:25:11  
-03'00'

RAFAEL SANTOLIN  
ADMINISTRADOR  
CPF: 033.488.009-27  
RG: 7592668-5 PR

LAURI  
HELFFENSTEIN:3689  
8481991

Assinado de forma digital por  
LAURI  
HELFFENSTEIN:36898481991  
Dados: 2023.04.24 16:29:46  
-03'00'

LAURI HELFFENSTEIN  
CONTADOR  
CRC: PR-019967/0-9  
CPF: 368.984.819-91  
RG: 1.662.157-9 PR

DEMONSTRAÇÃO DO RESULTADO DO EXERCÍCIO EM 31/12/2022

| Descrição                                | Saldo        | Total               |
|--|--------------|---------------------|
| <b>RECEITA BRUTA</b>                     |              |                     |
| VENDA DE MERCADORIAS                     | 1.677.219,06 | <u>1.677.219,06</u> |
| <b>DEDUÇÕES</b>                          |              |                     |
| (-) DEVOLUÇÃO DE VENDA DE MERCADORIAS    | (73.714,56)  |                     |
| (-) SIMPLES NACIONAL                     | (128.885,34) | <u>(202.599,90)</u> |
| <b>RECEITA LÍQUIDA</b>                   |              | <u>1.474.619,16</u> |
| <b>CMV</b>                               |              |                     |
| CUSTOS DAS MERCADORIAS VENDIDAS          | (930.066,80) | <u>(930.066,80)</u> |
| <b>LUCRO BRUTO</b>                       |              | <u>544.552,36</u>   |
| <b>DESPESAS OPERACIONAIS</b>             |              | <u>(141.013,75)</u> |
| <b>DESPESAS ADMINISTRATIVAS</b>          |              |                     |
| PROFITO LÍQUIDO                          | (49.692,00)  |                     |
| IPVA, SEGURO OBRIGATÓRIO E LICENCIAMENTO | (4.968,01)   |                     |
| TAXAS MUNICIPAIS, ESTADUAIS E FEDERAIS   | (416,01)     |                     |
| MULTAS DE TRÂNSITO                       | (885,04)     |                     |
| JUROS E MULTAS S/ IMPOSTOS               | (1.414,32)   |                     |
| ENERGIA ELÉTRICA                         | (3.102,42)   |                     |
| ÁGUA E ESGOTO                            | (1.640,08)   |                     |
| TELEFONE E INTERNET                      | (853,36)     |                     |
| SEGUROS                                  | (6.445,37)   |                     |
| SERVIÇOS PRESTADOS POR TERCEIROS         | (1.150,00)   |                     |
| SEGURANÇA E MONITORAMENTO                | (30,00)      |                     |
| ASSOCIAÇÃO DE CLASSE                     | (1.469,12)   |                     |
| MATERIAL DE CONSUMO                      | (1.075,54)   |                     |
| MANUTENÇÃO E RECUPERAÇÃO DE BENS         | (614,04)     |                     |
| CARTÓRIOS E REGISTROS JUCEPAR            | (259,20)     |                     |
| FRETES                                   | (6.662,78)   |                     |
| COMBUSTÍVEIS E LUBRIFICANTES             | (33.488,02)  |                     |
| MANUTENÇÃO DE VEÍCULOS                   | (2.952,02)   |                     |
| LANCHES, REFEIÇÕES E ESTADIAS            | (1.701,80)   |                     |
| PNEUS, PEÇAS E CÂMARAS                   | (1.041,70)   |                     |
| LOCAÇÃO DE SOFTWARE                      | (13.332,88)  |                     |
| CERTIFICAÇÃO DIGITAL                     | (330,00)     |                     |
| HONORÁRIOS CONTÁBEIS                     | (5.750,00)   |                     |
| DEBITOS E TAXAS BANCÁRIAS                | (1.441,94)   |                     |
| JUROS BANCÁRIOS                          | (275,31)     |                     |
| I.O.F.                                   | (22,79)      | <u>(141.013,75)</u> |
| <b>OUTRAS DESPESAS OPERACIONAIS</b>      |              |                     |
| BENS DE VALORES IRRELEVANTES             | (365,00)     |                     |
| ICMS                                     | (14.329,25)  | <u>(14.694,25)</u>  |
| <b>OUTRAS RECEITAS OPERACIONAIS</b>      |              |                     |
| BONIFICAÇÕES                             | 15,00        | <u>15,00</u>        |
| <b>RESULTADO OPERACIONAL</b>             |              | <u>388.859,36</u>   |
| <b>DESPESAS NÃO OPERACIONAIS</b>         |              |                     |
| DESPESAS LICITAÇÃO                       | (4.166,59)   | <u>(4.166,59)</u>   |

om fs  
P

000528

DEMONSTRAÇÃO DO RESULTADO DO EXERCÍCIO EM 31/12/2022

| Descrição                   | Saldo | Total      |
|-----------------------------|-------|------------|
| RESULTADO ANTES DO IR E CSL |       | 384.692,77 |
| LUCRO LÍQUIDO DO EXERCÍCIO  |       | 384.692,77 |

DOIS VIZINHOS, 31 de Dezembro de 2022

RAFAEL  
SANTOLIN:0334880  
0927

Assinado de forma digital por  
RAFAEL SANTOLIN:03348800927  
Dados: 2023.04.24 16:25:32  
-03'00'

RAFAEL SANTOLIN  
ADMINISTRADOR  
CPF: 033.488.009-27  
RG: 7592668-5 PR

LAURI  
HELFFENSTEIN:368984  
81991

Assinado de forma digital por  
LAURI HELFFENSTEIN:36898481991  
Dados: 2023.04.24 16:29:26 -03'00'

LAURI HELFFENSTEIN  
CONTADOR  
CRC: PR-019967/0-9  
CPF: 368.984.819-91  
RG: 1.662.157-9 PR

om fs

fs

**DEMONSTRAÇÃO DOS LUCROS OU PREJUÍZOS ACUMULADOS**

| Discriminação  | Valor               |
|--|---------------------|
| <b>LUCROS/PREJUÍZOS</b>                                |                     |
| Saldo Anterior de Lucros Acumulados                    | 225.407,14          |
| Ajustes Credores de Períodos-base Anteriores           | 0,00                |
| Reversão de Reservas                                   | 0,00                |
| Outros Recursos  | 0,00                |
| Lucro Líquido do Ano                                   | 384.692,77          |
| (-)Saldo Anterior de Prejuízo Acumulados               | 0,00                |
| (-)Ajustes Devedores de Períodos-base Anteriores       | 0,00                |
| (-)Prejuízo Líquido do Ano                             | 0,00                |
| <b>TOTAL</b>   | <b>610.099,91</b>   |
| <b>DESTINAÇÕES</b>                                     |                     |
| Transferências para Reservas                           | 0,00                |
| Dividendos ou Lucros Distribuídos, Pagos ou Creditados | (216.000,00)        |
| <b>TOTAL</b>   | <b>(216.000,00)</b> |
| <b>LUCROS OU PREJUÍZOS ACUMULADOS</b>                  | <b>394.099,91</b>   |

DOIS VIZINHOS, 31 de Dezembro de 2022

RAFAEL  
SANTOLIN:03348  
800927

Assinado de forma digital por  
RAFAEL SANTOLIN:03348800927  
Dados: 2023.04.24 16:25:53 -03'00'

RAFAEL SANTOLIN  
ADMINISTRADOR  
CPF: 033.488.009-27  
RG: 7592668-5 PR

LAURI  
HELFFENSTEIN:3689848  
1991

Assinado de forma digital por  
LAURI HELFFENSTEIN:36898481991  
Dados: 2023.04.24 16:29:04 -03'00'

LAURI HELFFENSTEIN  
CONTADOR  
CRC: PR-019967/0-9  
CPF: 368.984.819-91  
RG: 1.662.157-9 PR

om  
fs

ps

000530



DEMONSTRAÇÃO DOS FLUXOS DE CAIXA PELO MÉTODO INDIRETO EM  
31 DE DEZEMBRO DE 2022

ATIVIDADES OPERACIONAIS

|   |             |
|---|-------------|
| Resultado do período  | 384.692,77  |
| LUCRO OPERACIONAL BRUTO ANTES DAS MUDANÇAS NO CAPITAL DE GIRO | 384.692,77  |
| (Aumento) Redução nos estoques                                | (18.453,82) |
| Aumento (Redução) em fornecedores                             | (940,00)    |
| Aumento (Redução) em contas a pagar e provisões               | (2.231,10)  |
| CAIXA PROVENIENTE DAS OPERAÇÕES                               | 363.067,85  |
| FLUXO DE CAIXA ANTES DOS ITENS EXTRAORDINÁRIOS                | 363.067,85  |
| CAIXA LÍQUIDO PROVENIENTE DAS ATIVIDADES OPERACIONAIS         | 363.067,85  |

ATIVIDADES DE FINANCIAMENTO

|   |              |
|---|--------------|
| Pagamentos de lucros e dividendos                       | (216.000,00) |
| CAIXA LÍQUIDO GERADO PELAS ATIVIDADES DE FINANCIAMENTOS | (216.000,00) |

|   |            |
|---|------------|
| Aumento nas Disponibilidades            | 147.067,85 |
| DISPONIBILIDADES - NO INÍCIO DO PERÍODO | 134.510,90 |
| DISPONIBILIDADES - NO FINAL DO PERÍODO  | 281.578,75 |

DOIS VIZINHOS, 31 de Dezembro de 2022

RAFAEL  
SANTOLIN:0334880  
0927

Assinado de forma digital por  
RAFAEL SANTOLIN:03348800927  
Dados: 2023.04.24 16:26:12  
-03'00'

RAFAEL SANTOLIN  
ADMINISTRADOR  
CPF: 033.488.009-27  
RG: 7592668-5 PR

LAURI  
HELFFENSTEIN:368984  
81991

Assinado de forma digital por  
LAURI HELFFENSTEIN:36898481991  
Dados: 2023.04.24 16:28:31 -03'00'

LAURI HELFFENSTEIN  
CONTADOR  
CRC: PR-019967/0-9  
CPF: 368.984.819-91  
RG: 1.662.157-9 PR

am fg

f

000531



## Notas Explicativas das Demonstrações Contábeis Exercício findo em 31 de Dezembro de 2022

### 1. CONTEXTO OPERACIONAL

A CENTRO OESTE - COMÉRCIO DE MOVEIS E EQUIPAMENTOS LTDA - ME, estabelecida R PRUDENTE DE MORAIS, nº 855, Centro Norte, Dois Vizinhos, Paraná, cadastrada no CNPJ sob o número 73.334.476/0001-32, constituída em 09/09/1993, tributada pelo Simples Nacional com apuração mensal, com ramo de atividade de Comércio varejista de móveis; Comércio varejista especializado de eletrodomésticos e equipamentos de áudio e vídeo; Comércio varejista especializado de equipamentos e suprimentos de informática; Comércio varejista de artigos esportivos; Comércio varejista de cosméticos, produtos de perfumaria e de higiene pessoal; Comércio varejista de produtos saneantes domissanitários; Comércio varejista de outros artigos de uso pessoal e doméstico não especificados anteriormente; Comércio varejista de artigos de tapeçaria, cortinas e persianas; Comércio varejista de artigos de papelaria; Comércio varejista de mercadorias em geral, com predominância de produtos alimentícios - minimercados, mercearias e armazéns.

### 2. DECLARAÇÃO DE CONFORMIDADE

A empresa declara expressamente que a elaboração e a apresentação das demonstrações contábeis estão em conformidade com o ITG 1000 – Modelo Contábil para Microempresa e Empresa de Pequeno Porte, expedida pelo Conselho Federal de Contabilidade através da Resolução 1.418/2012. A administração da empresa também procedeu ao exame conceitual e concluiu que a empresa não possui prestação pública de contas e assim encontra-se apta a exercer a faculdade pela aplicação do previsto na Contabilidade para Microempresa e Empresa de Pequeno Porte.

### 3. Apresentação das Demonstrações Contábeis

As demonstrações contábeis encerradas em 31 de Dezembro de 2022 e 31 de Dezembro de 2021 (comparativas) foram elaboradas em obediência aos preceitos da Legislação Comercial, da Lei 6.404/76 e aos Princípios e Práticas Contábeis adotadas no Brasil.

Os administradores da empresa optaram pela contratação de contabilidade terceirizada, a qual se encontra perfeitamente atinada à legislação profissional, e estando assim, regulamentada pelo Conselho Federal de Contabilidade no que tange à questão ética e profissional e ainda conforme previsto em cláusulas contratuais. Assim, a administração da empresa, declara que tomou ciência do conteúdo do aludido contrato em todos os seus termos e assim, as presentes demonstrações refletem e espelham a realidade da empresa em todos os seus termos. Os resultados produzidos são frutos do documental remetido para contabilização pela administração da empresa, respondendo esta pela veracidade, integralidade e procedência. A administração encontra-se ciente de toda a legislação aqui aplicável, especialmente no tocante à Lei 11.101/2005 que informa o contribuinte das suas responsabilidades quanto a documentações e procedimentos. A responsabilidade profissional do contabilista que referenda estas demonstrações contábeis, está limitada aos fatos contábeis efetivamente notificados pela administração da empresa a este profissional.

### 4. Sumário das principais práticas contábeis:

#### a) Determinação do resultado

O resultado das operações é apurado em conformidade com o regime contábil de competência, destacando-se que as receitas de vendas são reconhecidas quando da transferência da propriedade e dos riscos a terceiros pelos seus valores brutos e deduzidos de devoluções, abatimentos e tributos sobre vendas.

#### b) Ativo circulante

om p f

000532

O ativo circulante está demonstrado em valores originais, adicionados, quando aplicável, pelos valores de juros.

- Caixa e Equivalentes de Caixa – Os fluxos de caixa dos investimentos a curto prazo são demonstrados pelos valores líquidos (aplicações e resgates). As aplicações a curto prazo que possuem liquidez imediata e vencimento original em até 90 dias e contas bancárias são consideradas como caixa e equivalentes. Os demais investimentos, com vencimentos superiores a 90 dias, são reconhecidos a valor justo e registrados em investimentos a curto prazo.

- Estoques – É avaliado pela média ponderada do custo de aquisição ou produção, conforme disposto na nota 6.

c) Ativo Não circulante

- Ativo Imobilizado – A Administração da empresa optou por registrar o ativo imobilizado pelo valor de custo de aquisição, bem como calcular as taxas de depreciação conforme determina a legislação fiscal, utilizando o método linear. As taxas estão mencionadas na nota 7 e levam em consideração o tempo de vida útil estimado dos bens.

- Intangível – A Administração da empresa optou por registrar o intangível pelo valor de custo de aquisição, bem como, calcular as taxas de amortização conforme determina a legislação fiscal, utilizando o método linear.

d) Passivo circulante

O Passivo Circulante está demonstrado em seus valores originais.

- Pro-Labore - Os pagamentos de benefícios vencidos, são reconhecidos mensalmente no resultado obedecendo-se o regime de competência.

- Fornecedores/Fornecedores a Longo Prazo - Obrigações geradas por aquisições de bens ou serviços no período/em períodos anteriores reconhecidos pelo valor de custo da aquisição.

- Tributos a Recolher - São divididos em obrigações fiscais e de pessoal, nas quais são enquadrados todos os débitos perante os órgãos públicos. Estes gerados pela atividade operacional ou não operacional da empresa, de competência Municipal, Estadual ou Federal.

- Empréstimos - Valores concedidos por Instituições Financeiras para a realização de atividades operacionais ou não da empresa. Esse débito será pago com atualização monetária e juros firmados em contrato.

## 5. MOEDA FUNCIONAL E DE APRESENTAÇÃO

As demonstrações contábeis estão apresentadas em REAIS, que é a moeda funcional da empresa. Assim os ativos, os passivos e os resultados apresentados nas demonstrações contábeis mesmo quando contratados em moeda estrangeira são ajustados às diretrizes contábeis vigentes no Brasil e convertidos para Reais, de acordo com as taxas de câmbio da moeda local. Os eventuais ganhos e perdas resultantes do processo de conversão são transferidos para o resultado do período atendendo ao regime de competência.

## 6. ESTOQUES

| Descrição                | 2022             | 2021             |
|--------------------------|------------------|------------------|
| Mercadorias para revenda | 71.126,94        | 52.673,12        |
| <b>Total</b>             | <b>71.126,94</b> | <b>52.673,12</b> |

fs  
om  
JP



## 7. IMOBILIZADO

| CONTA                   | 2022              | 2021              |
|-------------------------|-------------------|-------------------|
| Veículos                | 148.500,00        | 148.500,00        |
| Máquinas e equipamentos | 4.315,00          | 4.315,00          |
| Intangível              | 650,00            | 650,00            |
| <b>TOTAL</b>            | <b>153,465,00</b> | <b>153.465,00</b> |

## 8. PATRIMÔNIO LÍQUIDO

O Patrimônio Líquido é constituído pelo valor de R\$ 494.099,91 (quatrocentos e noventa e quatro mil, noventa e nove reais e noventa e um centavos), sendo composto pelo Capital Social, Lucro e Prejuízo Acumulados.

O capital social está representado por 100.000 (cem mil) quotas totalizando R\$ 100.000,00 (cem mil reais) distribuídos da seguinte forma entre os sócios:

| SÓCIOS               | (%)        | QUOTAS         | VALOR R\$         |
|----------------------|------------|----------------|-------------------|
| RAFAEL SANTOLIN      | 50         | 50.000         | 50.000,00         |
| ANA MICHELE SANTOLIN | 50         | 50.000         | 50.000,00         |
| <b>TOTAL</b>         | <b>100</b> | <b>100.000</b> | <b>100.000,00</b> |

Houve distribuição de lucros aos sócios no valor de R\$ 216.000,00(duzentos e dezesseis mil reais) da seguinte forma:

| SÓCIOS               | VALOR R\$         |
|----------------------|-------------------|
| RAFAEL SANTOLIN      | 108.000,00        |
| ANA MICHELE SANTOLIN | 108.000,00        |
| <b>TOTAL</b>         | <b>216.000,00</b> |

## 9. AJUSTE DE EXERCÍCIOS ANTERIORES

Não houve ajuste de exercício anterior no período.

RAFAEL  
SANTOLIN:0  
3348800927  
Assinado de forma digital por RAFAEL SANTOLIN:03348800927  
Dados: 2023.04.24 16:26:36 -03'00'

RAFAEL SANTOLIN  
Administrador  
CPF 033.488.009-27  
RG 7.592.668-5/PR

LAURI  
HELFENSTEIN:3  
6898481991  
Assinado de forma digital por LAURI HELFENSTEIN:36898481991  
Dados: 2023.04.24 16:28:02 -03'00'

LAURI HELFENSTEIN  
CONTADOR  
CRC-PR 019967-O-9  
CPF 368.984.819-91

Om  
P  
R



## CARTA DE RESPONSABILIDADE DA ADMINISTRAÇÃO

DOIS VIZINHOS, 31/12/2022

À

REDE CONTABIL LTDA  
CRC n.º PR-019967/0-9  
Endereço: RUA MARECHAL FLORIANO PEIXOTO, nº 52, CENTRO NORTE, CEP nº 85660-000  
DOIS VIZINHOS, PR

Prezados Senhores:

Declaramos para os devidos fins, como administrador e responsável legal da empresa CENTRO OESTE - COMERCIO DE MOVEIS E EQUIPAMENTOS LTDA - EPP, CNPJ 73.334.476/0001-32, que as informações relativas ao período base 31/12/2022, fornecidas a Vossas Senhorias para escrituração e elaboração das demonstrações contábeis, obrigações acessórias, apuração de impostos e arquivos eletrônicos exigidos pela fiscalização federal, estadual, municipal, trabalhista e previdenciária são fidedignas.

Também declaramos:

- (a) que os controles internos adotados pela nossa empresa são de responsabilidade da administração e estão adequados ao tipo de atividade e volume de transações;
- (b) que não realizamos nenhum tipo de operação que possa ser considerada ilegal, frente à legislação vigente;
- (c) que todos os documentos que geramos e recebemos de nossos fornecedores estão revestidos de total idoneidade;
- (d) que os estoques registrados em conta própria foram por nós avaliados, contados e levantados fisicamente e perfazem a realidade do período encerrado em 2022;
- (e) que as informações registradas no sistema de gestão e controle interno, denominado , são controladas e validadas com documentação suporte adequada, sendo de nossa inteira responsabilidade todo o conteúdo do banco de dados e arquivos eletrônicos gerados.

Além disso, declaramos que não temos conhecimento de quaisquer fatos ocorridos no período base que possam afetar as demonstrações contábeis ou que as afetam até a data desta carta ou, ainda, que possam afetar a continuidade das operações da empresa.

Também confirmamos que não houve:

- (a) fraude envolvendo administração ou empregados em cargos de responsabilidade ou confiança;
- (b) fraude envolvendo terceiros que poderiam ter efeito material nas demonstrações contábeis;
- (c) violação ou possíveis violações de leis, normas ou regulamentos cujos efeitos deveriam ser considerados para divulgação nas demonstrações contábeis, ou mesmo dar origem ao registro de provisão para contingências passivas.

Atenciosamente,

RAFAEL

SANTOLIN:03348800927

Assinado de forma digital por  
RAFAEL SANTOLIN:03348800927  
Dados: 2023.04.24 16:26:54 -03'00'

RAFAEL SANTOLIN  
CPF: 033.488.009-27

Om  
A  
p

000535

TERMO DE ENCERRAMENTO

Livro Diário

Número: 24                      Página: 230

Contém este livro 230 páginas numeradas do No. 1 ao 230 emitidas através de processamento eletrônico de dados, que serviu de Livro Diário da empresa abaixo descrita no período de 01/01/2022 a 31/12/2022.

Nome da Empresa .....: CENTRO OESTE - COMERCIO DE MOVEIS E EQUIPAMENTOS LTDA - EPP

Ramo .....: Comércio varejista de móveis.

Endereço .....: Rua PRUDENTE DE MORAIS,855.000000

Complemento .....:

Bairro .....: CENTRO NORTE

CEP .....: 85660000

Município .....: DOIS VIZINHOS

Estado .....: PR

Inscrição no CNPJ .....: 73.334.476/0001-32

Inscrição Estadual.....: 3230224616

Registro na junta.....: 41202972449 Data registro: 09/09/1993

Inscrição Municipal.....:

DOIS VIZINHOS/PR, 31/12/2022

RAFAEL  
 SANTOLIN:033488  
 00927

Assinado de forma digital por  
 RAFAEL SANTOLIN:03348800927  
 Dados: 2023.04.24 16:27:11 -03'00'

RAFAEL SANTOLIN  
 ADMINISTRADOR  
 CPF: 033.488.009-27  
 RG: 7592668-5 PR

LAURI  
 HELFENSTEIN:36898481  
 991

Assinado de forma digital por  
 LAURI HELFENSTEIN:36898481991  
 Dados: 2023.04.24 16:27:42 -03'00'

LAURI HELFENSTEIN  
 CONTADOR  
 CRC: PR-019967/0-9  
 CPF: 368.984.819-91  
 RG: 1.662.157-9 PR



### TERMO DE AUTENTICAÇÃO - LIVRO DIGITAL

Declaro exatos os Termos de Abertura e de Encerramento do Livro Digital com características abaixo, conferido e autenticado por alexandre schemberg, sob a autenticidade nº 12304688490 em 10/04/2023, protocolo 232424535. Para validação de Autenticação dos Termos, deverá ser acessado o Portal de Serviços / verificação de documentos do Empreendedor (<http://www.empresafacil.pr.gov.br>) e informar o código de verificação.

| Identificação de Empresa |   |
|--------------------------|---|
| Nome Empresarial:        | CENTRO OESTE - COMERCIO DE MOVEIS E EQUIPAMENTOS LTDA - EPP |
| Número de Registro:      | 41202972449   |
| CNPJ:                    | 73334476000132  |
| Município:               | Dois Vizinhos   |

| Identificação de Livro Digital    |                         |
|-----------------------------------|-------------------------|
| Tipo de Livro:                    | DIÁRIO                  |
| Número de Ordem:                  | 24                      |
| Início e Término da Escrituração: | 01/01/2022 - 31/12/2022 |

| Assinante(s) | Nome              | CRC/OAB      |
|--------------|-------------------|--------------|
| 03348800927  | RAFAEL SANTOLIN   |              |
| 36898481991  | LAURI HELFENSTEIN | PR019967/O-9 |



CERTIFICO A AUTENTICAÇÃO EM 10/04/2023 08:40 SOB Nº 20232424535.  
PROTOCOLO: 232424535 DE 06/04/2023. CÓDIGO DE VERIFICAÇÃO:  
12304688490. NIRE: 41202972449.  
CENTRO OESTE - COMERCIO DE MOVEIS E EQUIPAMENTOS LTDA - EPP

ALEXANDRE SCHEMBERG  
RESPONSÁVEL PELA AUTENTICAÇÃO  
CURITIBA, 10/04/2023  
[empresafacil.pr.gov.br](http://empresafacil.pr.gov.br)

*em*  
*JS*

A validade deste documento, se impresso, fica sujeita comprova \*o de sua autenticidade nos respectivos portais, informando seus respectivos códigos de verificação \*

000537



TERMO DE ABERTURA

Livro Diário

Página 1 de 231

Número: 24      Página: 1

Contém este livro 230 páginas numeradas do No. 1 ao 230 emitidas através de processamento eletrônico de dados, que servirá de Livro Diário da empresa abaixo descrita no período de 01/01/2022 a 31/12/2022.

Nome da Empresa .....: CENTRO OESTE - COMERCIO DE MOVEIS E EQUIPAMENTOS LTDA - EPP  
Ramo .....: Comércio varejista de móveis.  
Endereço .....: Rua PRUDENTE DE MORAIS,855.000000  
Complemento .....:  
Bairro .....: CENTRO NORTE  
CEP .....: 85660000  
Município .....: DOIS VIZINHOS  
Estado .....: PR  
Inscrição no CNPJ .....: 73.334.476/0001-32  
Inscrição Estadual.....: 3230224616  
Registro na junta.....: 41202972449 Data registro: 09/09/1993  
Inscrição Municipal.....:

DOIS VIZINHOS/PR, 01/01/2022

RAFAEL  
SANTOLIN:03348  
800927

Assinado de forma digital  
por RAFAEL  
SANTOLIN:03348800927  
Dados: 2023.04.24 16:24:45  
-03'00'

LAURI  
HELFFENSTEIN:3689  
8481991

Assinado de forma digital por  
LAURI  
HELFFENSTEIN:36898481991  
Dados: 2023.04.24 16:30:06  
-03'00'

RAF. SANTOLIN  
ADMINISTRADOR  
CPF: 033.488.009-27  
RG: 7592668-5 PR

LAURI HELFFENSTEIN  
CONTADOR  
CRC: PR-019967/0-9  
CPF: 368.984.819-91  
RG: 1.662.157-9 PR

000538

BALANÇO PATRIMONIAL

| Descrição                               | 2022        | 2021        |
|---|-------------|-------------|
|   | 31/12/2022  | 31/12/2021  |
| ATIVO                                   | 506.170,69D | 340.649,02D |
| ATIVO CIRCULANTE                        | 352.705,69D | 187.184,02D |
| DISPONÍVEL                              | 281.578,75D | 134.510,90D |
| CAIXA                                   | 261.246,66D | 8.400,13D   |
| CAIXA GERAL                             | 261.246,66D | 8.400,13D   |
| BANCOS CONTA MOVIMENTO                  | 20.332,09D  | 126.110,77D |
| BANCO DO BRASIL S/A                     | 20.332,09D  | 126.110,77D |
| ESTOQUE                                 | 71.126,94D  | 52.673,12D  |
| MERCADORIAS, PRODUTOS E INSUMOS         | 71.126,94D  | 52.673,12D  |
| MERCADORIAS PARA REVENDA                | 71.126,94D  | 52.673,12D  |
| ATIVO NÃO-CIRCULANTE                    | 153.465,00D | 153.465,00D |
| IMOBILIZADO                             | 152.815,00D | 152.815,00D |
| MÁQUINAS, EQUIPAMENTOS E FERRAMENTAS    | 4.315,00D   | 4.315,00D   |
| MÁQUINAS E EQUIPAMENTOS                 | 4.315,00D   | 4.315,00D   |
| VEÍCULOS                                | 148.500,00D | 148.500,00D |
| CAMIONETA S10                           | 80.000,00D  | 80.000,00D  |
| VOLKSWAGEN VIRTUS                       | 68.500,00D  | 68.500,00D  |
| INTANGÍVEL                              | 650,00D     | 650,00D     |
| MARCAS, DIREITOS E PATENTES             | 650,00D     | 650,00D     |
| SOFTWARE                                | 650,00D     | 650,00D     |
| PASSIVO                                 | 506.170,69C | 340.649,02C |
| PASSIVO CIRCULANTE                      | 12.070,78C  | 15.241,88C  |
| FORNECEDORES                            | 0,00        | 940,00C     |
| FORNECEDORES                            | 0,00        | 940,00C     |
| HELFFENSTEIN E CIA LTDA                 | 0,00        | 940,00C     |
| OBRIGAÇÕES TRIBUTÁRIAS                  | 6.820,11C   | 13.059,94C  |
| IMPOSTOS E CONTRIBUIÇÕES A RECOLHER     | 6.820,11C   | 13.059,94C  |
| IRRF A RECOLHER                         | 130,61C     | 0,00        |
| SIMPLES NACIONAL A RECOLHER             | 5.806,35C   | 8.987,23C   |
| PARCELAMENTO SIMPLES NACIONAL           | 883,15C     | 4.072,71C   |
| OBRIGAÇÕES TRABALHISTA E PREVIDENCIÁRIA | 5.250,67C   | 1.241,94C   |
| OBRIGAÇÕES COM O PESSOAL                | 4.184,11C   | 1.105,33C   |
| PRÓ-LABORE A PAGAR                      | 4.184,11C   | 1.105,33C   |
| OBRIGAÇÕES SOCIAIS                      | 1.066,56C   | 136,61C     |
| INSS A RECOLHER                         | 1.066,56C   | 136,61C     |
| PATRIMÔNIO LÍQUIDO                      | 494.099,91C | 325.407,14C |
| CAPITAL SOCIAL                          | 100.000,00C | 100.000,00C |
| CAPITAL SUBSCRITO                       | 100.000,00C | 100.000,00C |
| RAFAEL SANTOLIN                         | 50.000,00C  | 50.000,00C  |
| ANA MICHELE SANTOLIN                    | 50.000,00C  | 50.000,00C  |
| LUCROS OU PREJUÍZOS ACUMULADOS          | 394.099,91C | 225.407,14C |
| LUCROS OU PREJUÍZOS ACUMULADOS          | 394.099,91C | 225.407,14C |
| LUCROS ACUMULADOS                       | 394.099,91C | 225.407,14C |

DOIS VIZINHOS, 05 de Abril de 2023

RAFAEL  
SANTOLIN:0334  
8800927

Assinado de forma digital  
por RAFAEL  
SANTOLIN:03348800927  
Dados: 2023.04.24 16:25:11  
-03'00'

LAURI  
HELFFENSTEIN:3689  
8481991

Assinado de forma digital por  
LAURI  
HELFFENSTEIN:36898481991  
Dados: 2023.04.24 16:29:46  
-03'00'

RAFAEL SANTOLIN  
ADMINISTRADOR  
CPF: 033.488.009-27  
RG: 7592668-5 PR

LAURI HELFFENSTEIN  
CONTADOR  
CRC: PR-019967/0-9  
CPF: 368.984.819-91  
RG: 1.662.157-9 PR

000539

**DEMONSTRAÇÃO DO RESULTADO DO EXERCÍCIO EM 31/12/2022**

| Descrição                               | Saldo        | Total               |
|---|--------------|---------------------|
| <b>RECEITA BRUTA</b>                    |              |                     |
| VENDA DE MERCADORIAS                    | 1.677.219,06 | <u>1.677.219,06</u> |
| <b>DEDUÇÕES</b>                         |              |                     |
| (-) DEVOLUÇÃO DE VENDA DE MERCADORIAS   | (73.714,56)  |                     |
| (-) SIMPLES NACIONAL                    | (128.885,34) | <u>(202.599,90)</u> |
| <b>RECEITA LÍQUIDA</b>                  |              | <u>1.474.619,16</u> |
| <b>CMV</b>                              |              |                     |
| CUSTOS DAS MERCADORIAS VENDIDAS         | (930.066,80) | <u>(930.066,80)</u> |
| <b>LUCRO BRUTO</b>                      |              | <u>544.552,36</u>   |
| <b>DESPESAS OPERACIONAIS</b>            |              | <u>(141.013,75)</u> |
| <b>DESPESAS ADMINISTRATIVAS</b>         |              |                     |
| PROFITORE                               | (49.692,00)  |                     |
| IPV. SEGURO OBRIGATÓRIO E LICENCIAMENTO | (4.968,01)   |                     |
| TAXAS MUNICIPAIS, ESTADUAIS E FEDERAIS  | (416,01)     |                     |
| MULTAS DE TRÂNSITO                      | (885,04)     |                     |
| JUROS E MULTAS S/ IMPOSTOS              | (1.414,32)   |                     |
| ENERGIA ELÉTRICA                        | (3.102,42)   |                     |
| ÁGUA E ESGOTO                           | (1.640,08)   |                     |
| TELEFONE E INTERNET                     | (853,36)     |                     |
| SEGUROS                                 | (6.445,37)   |                     |
| SERVIÇOS PRESTADOS POR TERCEIROS        | (1.150,00)   |                     |
| SEGURANÇA E MONITORAMENTO               | (30,00)      |                     |
| ASSOCIAÇÃO DE CLASSE                    | (1.469,12)   |                     |
| MATERIAL DE CONSUMO                     | (1.075,54)   |                     |
| MANUTENÇÃO E RECUPERAÇÃO DE BENS        | (614,04)     |                     |
| CARTÓRIOS E REGISTROS JUCEPAR           | (259,20)     |                     |
| FRETES                                  | (6.662,78)   |                     |
| COMBUSTÍVEIS E LUBRIFICANTES            | (33.488,02)  |                     |
| MANUTENÇÃO DE VEÍCULOS                  | (2.952,02)   |                     |
| LANCHES, REFEIÇÕES E ESTADIAS           | (1.701,80)   |                     |
| PNEUS, PEÇAS E CÂMARAS                  | (1.041,70)   |                     |
| LOCAÇÃO DE SOFTWARE                     | (13.332,88)  |                     |
| CERTIFICAÇÃO DIGITAL                    | (330,00)     |                     |
| HONORÁRIOS CONTÁBEIS                    | (5.750,00)   |                     |
| DEBITOS E TAXAS BANCÁRIAS               | (1.441,94)   |                     |
| JUR. BANCÁRIOS                          | (275,31)     |                     |
| I.O.F.                                  | (22,79)      | <u>(141.013,75)</u> |
| <b>OUTRAS DESPESAS OPERACIONAIS</b>     |              |                     |
| BENS DE VALORES IRRELEVANTES            | (365,00)     |                     |
| ICMS                                    | (14.329,25)  | <u>(14.694,25)</u>  |
| <b>OUTRAS RECEITAS OPERACIONAIS</b>     |              |                     |
| BONIFICAÇÕES                            | 15,00        | <u>15,00</u>        |
| <b>RESULTADO OPERACIONAL</b>            |              | <u>388.859,36</u>   |
| <b>DESPESAS NÃO OPERACIONAIS</b>        |              |                     |
| DESPESAS LICITAÇÃO                      | (4.166,59)   | <u>(4.166,59)</u>   |



000540



DEMONSTRAÇÃO DO RESULTADO DO EXERCÍCIO EM 31/12/2022

| Descrição                   | Saldo | Total      |
|-----------------------------|-------|------------|
| RESULTADO ANTES DO IR E CSL |       | 384.692,77 |
| LUCRO LÍQUIDO DO EXERCÍCIO  |       | 384.692,77 |

DOIS VIZINHOS, 31 de Dezembro de 2022

RAFAEL  
SANTOLIN:0334880  
0927

Assinado de forma digital por  
RAFAEL SANTOLIN:03348800927  
Dados: 2023.04.24 16:25:32  
-03'00'

RAFAEL SANTOLIN  
ADMINISTRADOR  
CPF: 033.488.009-27  
RG: 7592668-5 PR

LAURI  
HELFFENSTEIN:368984  
81991

Assinado de forma digital por  
LAURI HELFFENSTEIN:36898481991  
Dados: 2023.04.24 16:29:26 -03'00'

LAURI HELFFENSTEIN  
CONTADOR  
CRC: PR-019967/0-9  
CPF: 368.984.819-91  
RG: 1.662.157-9 PR

Om  
L

DEMONSTRAÇÃO DOS LUCROS OU PREJUÍZOS ACUMULADOS

| Discriminação  | Valor        |
|--|--------------|
| <b>LUCROS/PREJUÍZOS</b>                                |              |
| Saldo Anterior de Lucros Acumulados                    | 225.407,14   |
| Ajustes Credores de Períodos-base Anteriores           | 0,00         |
| Reversão de Reservas                                   | 0,00         |
| Outros Recursos  | 0,00         |
| Lucro Líquido do Ano                                   | 384.692,77   |
| (-)-Saldo Anterior de Prejuízo Acumulados              | 0,00         |
| (-)-Ajustes Devedores de Períodos-base Anteriores      | 0,00         |
| (-)-Prejuízo Líquido do Ano                            | 0,00         |
| TOTAL  | 610.099,91   |
| <b>DESTINAÇÕES</b>                                     |              |
| Transferências para Reservas                           | 0,00         |
| Dividendos ou Lucros Distribuídos, Pagos ou Creditados | (216.000,00) |
| TOTAL  | (216.000,00) |
| LUCROS OU PREJUÍZOS ACUMULADOS                         | 394.099,91   |

DOIS VIZINHOS, 31 de Dezembro de 2022

RAFAEL

SANTOLIN:03348

800927

Assinado de forma digital por  
RAFAEL SANTOLIN:03348800927  
Dados: 2023.04.24 16:25:53 -03'00'

LAURI

HELFENSTEIN:3689848

1991

Assinado de forma digital por  
LAURI HELFENSTEIN:36898481991  
Dados: 2023.04.24 16:29:04 -03'00'

RAFAEL SANTOLIN  
ADMINISTRADOR  
CPF: 033.488.009-27  
RG: 7592668-5 PR

LAURI HELFENSTEIN  
CONTADOR  
CRC: PR-019967/0-9  
CPF: 368.984.819-91  
RG: 1.662.157-9 PR

om  
R\$

000542

DEMONSTRAÇÃO DOS FLUXOS DE CAIXA PELO MÉTODO INDIRETO EM  
31 DE DEZEMBRO DE 2022

ATIVIDADES OPERACIONAIS

|   |             |
|---|-------------|
| Resultado do período  | 384.692,77  |
| LUCRO OPERACIONAL BRUTO ANTES DAS MUDANÇAS NO CAPITAL DE GIRO | 384.692,77  |
| (Aumento) Redução nos estoques                                | (18.453,82) |
| Aumento (Redução) em fornecedores                             | (940,00)    |
| Aumento (Redução) em contas a pagar e provisões               | (2.231,10)  |
| CAIXA PROVENIENTE DAS OPERAÇÕES                               | 363.067,85  |
| FLUXO DE CAIXA ANTES DOS ITENS EXTRAORDINÁRIOS                | 363.067,85  |
| CAIXA LÍQUIDO PROVENIENTE DAS ATIVIDADES OPERACIONAIS         | 363.067,85  |

ATIVIDADES DE FINANCIAMENTO

|   |              |
|---|--------------|
| Pagamentos de lucros e dividendos                       | (216.000,00) |
| CAIXA LÍQUIDO GERADO PELAS ATIVIDADES DE FINANCIAMENTOS | (216.000,00) |

|   |            |
|---|------------|
| Aumento nas Disponibilidades            | 147.067,85 |
| DISPONIBILIDADES - NO INÍCIO DO PERÍODO | 134.510,90 |
| DISPONIBILIDADES - NO FINAL DO PERÍODO  | 281.578,75 |

DOIS VIZINHOS, 31 de Dezembro de 2022

RAFAEL  
SANTOLIN:0334880  
0927

Assinado de forma digital por  
RAFAEL SANTOLIN:03348800927  
Dados: 2023.04.24 16:26:12  
-03'00'

RAFAEL SANTOLIN  
ADMINISTRADOR  
CPF: 033.488.009-27  
RG: 7592668-5 PR

LAURI  
HELFFENSTEIN:368984  
81991

Assinado de forma digital por  
LAURI HELFFENSTEIN:36898481991  
Dados: 2023.04.24 16:28:31 -03'00'

LAURI HELFFENSTEIN  
CONTADOR  
CRC: PR-019967/0-9  
CPF: 368.984.819-91  
RG: 1.662.157-9 PR

Om  
H



## Notas Explicativas das Demonstrações Contábeis Exercício findo em 31 de Dezembro de 2022

### 1. CONTEXTO OPERACIONAL

A CENTRO OESTE - COMÉRCIO DE MOVEIS E EQUIPAMENTOS LTDA - ME, estabelecida R PRUDENTE DE MORAIS, nº 855, Centro Norte, Dois Vizinhos, Paraná, cadastrada no CNPJ sob o número 73.334.476/0001-32, constituída em 09/09/1993, tributada pelo Simples Nacional com apuração mensal, com ramo de atividade de Comércio varejista de móveis; Comércio varejista especializado de eletrodomésticos e equipamentos de áudio e vídeo; Comércio varejista especializado de equipamentos e suprimentos de informática; Comércio varejista de artigos esportivos; Comércio varejista de cosméticos, produtos de perfumaria e de higiene pessoal; Comércio varejista de produtos saneantes domissanitários; Comércio varejista de outros artigos de uso pessoal e doméstico não especificados anteriormente; Comércio varejista de artigos de tapeçaria, cortinas e persianas; Comércio varejista de artigos de papelaria; Comércio varejista de mercadorias em geral, com predominância de produtos alimentícios - minimercados, mercearias e armazéns.

### 2. DECLARAÇÃO DE CONFORMIDADE

A empresa declara expressamente que a elaboração e a apresentação das demonstrações contábeis estão em conformidade com o ITG 1000 – Modelo Contábil para Microempresa e Empresa de Pequeno Porte, expedida pelo Conselho Federal de Contabilidade através da Resolução 1.418/2012. A administração da empresa também procedeu ao exame conceitual e concluiu que a empresa não possui prestação pública de contas e assim encontra-se apta a exercer a faculdade pela aplicação do previsto na Contabilidade para Microempresa e Empresa de Pequeno Porte.

### 3. Apresentação das Demonstrações Contábeis

As demonstrações contábeis encerradas em 31 de Dezembro de 2022 e 31 de Dezembro de 2021 (comparativas) foram elaboradas em obediência aos preceitos da Legislação Comercial, da Lei 6.404/76 e aos Princípios e Práticas Contábeis adotadas no Brasil.

Os administradores da empresa optaram pela contratação de contabilidade terceirizada, a qual se encontra perfeitamente atinada à legislação profissional, e estando assim, regulamentada pelo Conselho Federal de Contabilidade no que tange à questão ética e profissional e ainda conforme previsto em cláusulas contratuais. Assim, a administração da empresa, declara que tomou ciência do conteúdo do aludido contrato em todos os seus termos e assim, as presentes demonstrações refletem e espelham a realidade da empresa em todos os seus termos. Os resultados produzidos são frutos do documental remetido para contabilização pela administração da empresa, respondendo esta pela veracidade, integralidade e procedência. A administração encontra-se ciente de toda a legislação aqui aplicável, especialmente no tocante à Lei 11.101/2005 que informa o contribuinte das suas responsabilidades quanto a documentações e procedimentos. A responsabilidade profissional do contabilista que referenda estas demonstrações contábeis, está limitada aos fatos contábeis efetivamente notificados pela administração da empresa a este profissional.

### 4. Sumário das principais práticas contábeis:

#### a) Determinação do resultado

O resultado das operações é apurado em conformidade com o regime contábil de competência, destacando-se que as receitas de vendas são reconhecidas quando da transferência da propriedade e dos riscos a terceiros pelos seus valores brutos e deduzidos de devoluções, abatimentos e tributos sobre vendas.

#### b) Ativo circulante

000544

O ativo circulante está demonstrado em valores originais, adicionados, quando aplicável, pelos valores de juros.

- Caixa e Equivalentes de Caixa – Os fluxos de caixa dos investimentos a curto prazo são demonstrados pelos valores líquidos (aplicações e resgates). As aplicações a curto prazo que possuem liquidez imediata e vencimento original em até 90 dias e contas bancárias são consideradas como caixa e equivalentes. Os demais investimentos, com vencimentos superiores a 90 dias, são reconhecidos a valor justo e registrados em investimentos a curto prazo.

- Estoques – É avaliado pela média ponderada do custo de aquisição ou produção, conforme disposto na nota 6.

c) Ativo Não circulante

- Ativo Imobilizado – A Administração da empresa optou por registrar o ativo imobilizado pelo valor de custo de aquisição, bem como calcular as taxas de depreciação conforme determina a legislação fiscal, utilizando o método linear. As taxas estão mencionadas na nota 7 e levam em consideração o tempo de vida útil estimado dos bens.

- Intangível – A Administração da empresa optou por registrar o intangível pelo valor de custo de aquisição, bem como, calcular as taxas de amortização conforme determina a legislação fiscal, utilizando o método linear.

d) Passivo circulante

O Passivo Circulante está demonstrado em seus valores originais.

- Pro-Labore - Os pagamentos de benefícios vencidos, são reconhecidos mensalmente no resultado obedecendo-se o regime de competência.

- Fornecedores/Fornecedores a Longo Prazo - Obrigações geradas por aquisições de bens ou serviços no período/em períodos anteriores reconhecidos pelo valor de custo da aquisição.

- Tributos a Recolher - São divididos em obrigações fiscais e de pessoal, nas quais são enquadrados todos os débitos perante os órgãos públicos. Estes gerados pela atividade operacional ou não operacional da empresa, de competência Municipal, Estadual ou Federal.

- Empréstimos - Valores concedidos por Instituições Financeiras para a realização de atividades operacionais ou não da empresa. Esse débito será pago com atualização monetária e juros firmados em contrato.

## 5. MOEDA FUNCIONAL E DE APRESENTAÇÃO

As demonstrações contábeis estão apresentadas em REAIS, que é a moeda funcional da empresa. Assim os ativos, os passivos e os resultados apresentados nas demonstrações contábeis mesmo quando contratados em moeda estrangeira são ajustados às diretrizes contábeis vigentes no Brasil e convertidos para Reais, de acordo com as taxas de câmbio da moeda local. Os eventuais ganhos e perdas resultantes do processo de conversão são transferidos para o resultado do período atendendo ao regime de competência.

## 6. ESTOQUES

| Descrição                | 2022             | 2021             |
|--------------------------|------------------|------------------|
| Mercadorias para revenda | 71.126,94        | 52.673,12        |
| <b>Total</b>             | <b>71.126,94</b> | <b>52.673,12</b> |

Om  
fs  
p



## 7. IMOBILIZADO

| CONTA                   | 2022              | 2021              |
|-------------------------|-------------------|-------------------|
| Veículos                | 148.500,00        | 148.500,00        |
| Máquinas e equipamentos | 4.315,00          | 4.315,00          |
| Intangível              | 650,00            | 650,00            |
| <b>TOTAL</b>            | <b>153,465,00</b> | <b>153.465,00</b> |

## 8. PATRIMÔNIO LÍQUIDO

O Patrimônio Líquido é constituído pelo valor de R\$ 494.099,91 (quatrocentos e noventa e quatro mil, noventa e nove reais e noventa e um centavos), sendo composto pelo Capital Social, Lucro e Prejuízo Acumulados.

O capital social está representado por 100.000 (cem mil) quotas totalizando R\$ 100.000,00 (cem mil reais) distribuídos da seguinte forma entre os sócios:

| SÓCIOS               | (%)        | QUOTAS         | VALOR R\$         |
|----------------------|------------|----------------|-------------------|
| RAFAEL SANTOLIN      | 50         | 50.000         | 50.000,00         |
| ANA MICHELE SANTOLIN | 50         | 50.000         | 50.000,00         |
| <b>TOTAL</b>         | <b>100</b> | <b>100.000</b> | <b>100.000,00</b> |

Houve distribuição de lucros aos sócios no valor de R\$ 216.000,00(duzentos e dezesseis mil reais) da seguinte forma:

| SÓCIOS               | VALOR R\$         |
|----------------------|-------------------|
| RAFAEL SANTOLIN      | 108.000,00        |
| ANA MICHELE SANTOLIN | 108.000,00        |
| <b>TOTAL</b>         | <b>216.000,00</b> |

## 9. AJUSTE DE EXERCÍCIOS ANTERIORES

Não houve ajuste de exercício anterior no período.

RAFAEL  
SANTOLIN:0  
3348800927  
Assinado de forma digital por RAFAEL SANTOLIN:03348800927  
Dados: 2023.04.24 16:26:36 -03'00'

RAFAEL SANTOLIN  
Administrador  
CPF 033.488.009-27  
RG 7.592.668-5/PR

LAURI  
HELFFENSTEIN:3  
6898481991  
Assinado de forma digital por LAURI HELFFENSTEIN:36898481991  
Dados: 2023.04.24 16:28:02 -03'00'

LAURI HELFFENSTEIN  
CONTADOR  
CRC-PR 019967-O-9  
CPF 368.984.819-91

Om  
A

0

000546



## CARTA DE RESPONSABILIDADE DA ADMINISTRAÇÃO

DOIS VIZINHOS, 31/12/2022

À

REDE CONTABIL LTDA  
CRC n.º PR-019967/0-9  
Endereço: RUA MARECHAL FLORIANO PEIXOTO, nº 52, CENTRO NORTE, CEP nº 85660-000  
DOIS VIZINHOS, PR

Prezados Senhores:

Declaramos para os devidos fins, como administrador e responsável legal da empresa CENTRO OESTE - COMERCIO DE MOVEIS E EQUIPAMENTOS LTDA - EPP, CNPJ 73.334.476/0001-32, que as informações relativas ao período base 31/12/2022, fornecidas a Vossas Senhorias para escrituração e elaboração das demonstrações contábeis, obrigações acessórias, apuração de impostos e arquivos eletrônicos exigidos pela fiscalização federal, estadual, municipal, trabalhista e previdenciária são fidedignas.

Também declaramos:

- (a) que os controles internos adotados pela nossa empresa são de responsabilidade da administração e estão adequados ao tipo de atividade e volume de transações;
- (b) que não realizamos nenhum tipo de operação que possa ser considerada ilegal, frente à legislação vigente;
- (c) que todos os documentos que geramos e recebemos de nossos fornecedores estão revestidos de total idoneidade;
- (d) que os estoques registrados em conta própria foram por nós avaliados, contados e levantados fisicamente e perfazem a realidade do período encerrado em 2022;
- (e) que as informações registradas no sistema de gestão e controle interno, denominado , são controladas e validadas com documentação suporte adequada, sendo de nossa inteira responsabilidade todo o conteúdo do banco de dados e arquivos eletrônicos gerados.

Além disso, declaramos que não temos conhecimento de quaisquer fatos ocorridos no período base que possam afetar as demonstrações contábeis ou que as afetam até a data desta carta ou, ainda, que possam afetar a continuidade das operações da empresa.

Também confirmamos que não houve:

- (a) fraude envolvendo administração ou empregados em cargos de responsabilidade ou confiança;
- (b) fraude envolvendo terceiros que poderiam ter efeito material nas demonstrações contábeis;
- (c) violação ou possíveis violações de leis, normas ou regulamentos cujos efeitos deveriam ser considerados para divulgação nas demonstrações contábeis, ou mesmo dar origem ao registro de provisão para contingências passivas.

Atenciosamente,

RAFAEL

SANTOLIN:03348800927

Assinado de forma digital por  
RAFAEL SANTOLIN:03348800927  
Dados: 2023.04.24 16:26:54 -03'00'

RAFAEL SANTOLIN  
CPF: 033.488.009-27

Om  
A

d

000547

TERMO DE ENCERRAMENTO

Livro Diário

Página 230 de 231

Número: 24                      Página: 230

Contém este livro 230 páginas numeradas do No. 1 ao 230 emitidas através de processamento eletrônico de dados, que serviu de Livro Diário da empresa abaixo descrita no período de 01/01/2022 a 31/12/2022.

Nome da Empresa .....: CENTRO OESTE - COMERCIO DE MOVEIS E EQUIPAMENTOS LTDA - EPP

Ramo .....: Comércio varejista de móveis.

Endereço .....: Rua PRUDENTE DE MORAIS,855.000000

Complemento .....:

Bairro .....: CENTRO NORTE

CEP .....: 85660000

Município .....: DOIS VIZINHOS

Estado .....: PR

Inscrição no CNPJ .....: 73.334.476/0001-32

Inscrição Estadual.....: 3230224616

Registro na junta.....: 41202972449 Data registro: 09/09/1993

Inscrição Municipal.....:

DOIS VIZINHOS/PR, 31/12/2022

RAFAEL  
SANTOLIN:033488  
00927

Assinado de forma digital por  
RAFAEL SANTOLIN:03348800927  
Dados: 2023.04.24 16:27:11 -03'00'

LAURI  
HELFENSTEIN:36898481  
991

Assinado de forma digital por  
LAURI HELFENSTEIN:36898481991  
Dados: 2023.04.24 16:27:42 -03'00'

RAFAEL SANTOLIN  
ADMINISTRADOR  
CPF: 033.488.009-27  
RG: 7592668-5 PR

LAURI HELFENSTEIN  
CONTADOR  
CRC: PR-019967/0-9  
CPF: 368.984.819-91  
RG: 1.662.157-9 PR

R  
om  
P

000548

# Centro Oeste

Comércio de Móveis e Equipamentos Ltda.

FONE (46) 3536-6378 - E-mail: anamichele@hotmail.com

## DECLARAÇÃO DE CAPACIDADE FINANCEIRA

Declaramos que as demonstrações abaixo correspondem a real situação da proponente. Esses índices foram obtidos no Balanço Patrimonial do último exercício social.

Declaramos, ainda, que a qualquer tempo, desde que solicitado pelo licitador, nos comprometemos a apresentar todos os documentos ou informações que comprovarão as demonstrações.

### SÃO AS DEMOSTRAÇÕES:

| Tipo de Índice   | Valor em Reais                                     | Índice |
|--|--|--------|
| Liquidez Geral (LG) $LG = (AC + RLP) / (PC + ELP)$       | $\frac{352.705,69 + 153.465,20}{12.070,78 + 0,00}$ | 41,93  |
| Liquidez Corrente (LC) $LC = (AC / PC)$                  | $\frac{352.705,69}{12.070,78}$                     | 29,22  |
| Solvência Geral (SG) $SG = (AC + AP + RLP) / (PC + ELP)$ | $\frac{506.170,80}{12.070,78 + 0,00}$              | 41,93  |

|                         |                                |
|-------------------------|--------------------------------|
| AC: Ativo Circulante;   | RLP: Realizável a Longo Prazo; |
| AP: Ativo Permanente;   | ELP: Exigível a Longo Prazo.   |
| PC: Passivo Circulante; |                                |

Os índices deverão ser apresentados com 2 (duas) casas decimais.

Quando o índice de Liquidez for menor que 1,00 (um vírgula zero) a proponente poderá comprovar através de patrimônio líquido de 10% (dez por cento) do valor estimado da contratação, que poderá ser verificado por meio do Balanço Patrimonial.

Patrimônio Líquido: **Quatrocentos e noventa e quatro mil e cem reais e onze centavos** (valor por extenso).

Por ser expressão de verdade, firmamos o presente.

Dois Vizinhos, 28 de fevereiro de 2023.

### ASSINATURA DO CONTADOR

LAURI

HELFENSTEIN:

36898481991

Assinado de forma digital  
por LAURI  
HELFENSTEIN:36898481991  
Dados: 2023.02.28 14:52:25  
-03'00'

fs  
om





TABELIONATO GODOY

REPÚBLICA FEDERATIVA DO BRASIL

CARTÓRIO DE NOTAS E OFÍCIO DE PROTESTOS  
Comarca de Dois Vizinhos, Estado do Paraná  
Tabelião: Terezinha Coletti de Godoy



LIVRO 188-P

FOLHA 036/037

RUBRICA

CÓDIGO

PROTOCOLO

PÁGINA

0026439

0000034/2024

001

30

**PROCURAÇÃO BASTANTE QUE FAZ: CENTRO OESTE - COMERCIO DE MOVEIS E EQUIPAMENTOS LTDA, A FAVOR DE: AVELINO ANDRETTA SANTOLIN E OUTRO, NA FORMA ABAIXO DECLARADA.**

**S A I B A M** quantos este Público Instrumento de Procuração bastante virem que, aos nove dias do mês de janeiro do ano de dois mil e vinte e quatro, (09/01/2024), neste Município e Comarca de Dois Vizinhos, Estado do Paraná, neste Serviço Notarial, compareceu, como **OUTORGANTE: CENTRO OESTE - COMERCIO DE MOVEIS E EQUIPAMENTOS LTDA**, pessoa jurídica, inscrito no CNPJ/MF sob nº 73.334.476/0001-32, com sede à Rua Prudente de Moraes, nº 855, Centro Norte, nesta cidade de Dois Vizinhos-PR, nesta cidade de Dois Vizinhos/PR, conforme cópia da 8ª Alteração Contratual Consolidada; Certidão Simplificada expedida pela Junta Comercial sob nº PRC2318817340, emitida em 11/12/2023, último arquivamento em, 26/06/2023, sob nº 20234346086, NIRE 41202972449, devidamente arquivada Nestas Notas no Arquivo nº 019, às fls.133; Certidão Positiva com Efeitos de Negativa de Débitos relativos aos Tributos Federais e à dívida ativa da União sob nº B5F4.1548.F60D.95C4, emitida em 04/12/2023, com vencimento em 01/06/2024, devidamente arquivada Nestas Notas no Arquivo nº 018, às fls. 105, neste ato representado por sua Sócia Administradora **ANA MICHELE SANTOLIN**, brasileira, solteira, declara não viver em união estável, maior e capaz, filha de Avelino Andretta Santolin e Luízinha Pegoraro Santolin, nascida em 07/05/1979, natural de Dois Vizinhos/PR, empresária, portadora da Cédula de Identidade nº 69312705, portadora da Carteira Nacional de Habilitação nº 00574901585-DETRAN-PR, expedida em 28/02/2019, inscrita no CPF/MF sob nº 027.071.089-28, residente e domiciliada à Rua Prudente de Moraes nº 855, Centro, nesta cidade de Dois Vizinhos/PR.. Reconhecido como o próprio e capaz para o ato por mim, Eliane Aparecida Masurana Frantz, Escrevente Indicada, conforme os documentos de identificação supramencionados, nos termos do artigo 215, II, do Código Civil Brasileiro, do que dou fé. Então, pelo Outorgante me foi dito que nomeia e constitui seus bastante **PROCURADORES: a) - AVELINO ANDRETTA SANTOLIN**, brasileiro, casado, maior e capaz, filho de Severino Santo Santolin e Maria Julia Santolin, nascido em 07/09/1951, natural de Lagoa Vermelha/RS, empresário, expedida em 30/05/1972, portador da Carteira Nacional de Habilitação nº 0218289890-DETRAN-PR, expedida em 29/06/2020, inscrito no CPF/MF sob nº 156.316.309-82, residente e domiciliado à Rua Prudente de Moraes nº 855, Centro, nesta cidade de Dois Vizinhos/PR; b) - **RAFAEL SANTOLIN**, brasileiro, divorciado, maior e capaz, filho de Avelino Andretta Santolin e Luízinha Pegoraro Santolin, nascido em 27/05/1981, natural de Dois Vizinhos/PR, empresário, portador da Carteira Nacional de Habilitação nº 00771370205-DETAN-PR, expedida em 03/01/2023, inscrito no CPF/MF sob nº 033.488.009-27, residente e domiciliado à Rua Castro Alves nº 160, Centro, nesta cidade de Dois Vizinhos/PR. A quem confere poderes amplos, especiais e

000559



ilimitados, para gerir e administrar a empresa da outorgante acima já qualificada; podendo para tanto ditos procuradores praticar os seguintes atos: *a-*) representá-la perante estabelecimentos bancários, inclusive Junto aos Bancos: **BANCO DO BRASIL S/A, CAIXA ECONÔMICA FEDERAL-CEF, BANCO BRADESCO S/A, BANCO ITAÚ S/A, BANCO SAFRA S/A, BANCO SANTANDER S/A, inclusive Cooperativas de Crédito**, Craso, Cresol Pioneira, Sicredi, Sicoob e Evolua, em qualquer de suas agências, podendo abrir, movimentar e encerrar contas correntes ou poupanças em nome da outorgante, fazer depósitos e retiradas, pix, emitir e endossar cheques, criar, alterar e desbloquear senhas, retirar e utilizar cartões magnéticos, retirar talões de cheques, extratos de conta, retirar cheques depositados e devolvidos autorizar passes e remessas, emitir aceitar e endossar cheques, Notas Promissórias, sacar, aceitar e avalizar Letras de Câmbio, emitir, reconhecer, endossar e avalizar Duplicatas ou Triplicatas, fazer empréstimos e/ou financiamentos, assinar contratos, inclusive os de cheque especial; *b-*) cobrar e receber qualquer importâncias devidas a outorgante por qualquer título de terceiro, mesmo de repartições públicas, estaduais, municipais ou federais, passando recibos dando quitação; *c-*) admitir e demitir empregados, fixar-lhes salários e atribuições; *d-*) representá-la em juízo e Justiça do Trabalho, transigir, desistir, recorrer, fazer acordos; *e-*) - representá-la junto a Empresa Brasileira de Correios e Telégrafos, receber e expedir correspondências, simples ou registradas, com ou sem valor declarado, inclusive valores e colix Posteaux; *f-*) requerer falência de devedores da firma outorgante praticando os demais atos que se tornem necessários; *g-*) comprar e vender mercadorias do seu ramo de negócio, comprar e vender veículos, motos e caminhões, máquinas pesadas e agrícolas, telefones, bens móveis, assinar contratos de quaisquer natureza, inclusive de aluguéis, assinar escrituras de quaisquer naturezas **exceto escrituras de venda de imóveis**, assinar recibos de quitação, participar de licitações de qualquer natureza; *h-*) representá-la perante a Junta Comercial do Estado do Paraná, assinar Alteração contratual, fazer registros de comércio, efetuar baixa de empresa; *i-*) contratar advogados; *j-*) representá-la, perante órgãos públicos e Autarquias, Receita Federal, Estadual, Municipal, Companhias de Seguros/previdências junto a quaisquer instituições, **INSS, IAT, INCRA**, Prefeituras, Tabelionatos, Cartórios, Registros de Imóveis, **DETRAN** e demais órgãos que se fizerem necessário; *k-*) participar de licitações, enfim todos os demais atos necessários para o fiel desempenho do presente mandato. A Outorgante, na forma acima representada, declara ainda que concorda com o tratamento de seus dados pessoais para finalidade específica em conformidade com a Lei 13.709/2018 - **LGPD**, ciente de que o presente instrumento poderá ser reproduzido a pedido de qualquer interessado independente de autorização expressa por se tratar de instrumento público, nos termos do artigo 16 da Lei 6.015/73. **Sem Prazo de Validade. Fica Vedado o Substabelecimento.** A Outorgante se responsabiliza civil e criminalmente pelas informações prestadas neste ato, declarando que conferiu e corrigiu os poderes, qualificação dos mandatários, prazo, possibilidade ou vedação de substabelecimento e todas as demais cláusulas principais e adjacentes do presente, tudo estando conforme a sua solicitação. Os Outorgados ao utilizarem o presente deverão se pautar em postulados de probidade e correção, sendo que o mesmo por eventuais faltas na forma prevista no Código Civil Brasileiro. Será comunicada a Junta Comercial respectiva, em face do provimento 42/2014 da Corregedoria Nacional de Justiça. Pelo Outorgante me foi dito, finalmente, que aceita esta procuração em todos os seus expressos termos, tal qual se acha redigida. Assim o disse e dou fé. **Ficam cientes as partes de que cessam os poderes da procuração, nas seguintes condições: I - Pela**





TABELIONATO GODOY

REPÚBLICA FEDERATIVA DO BRASIL

CARTÓRIO DE NOTAS E OFÍCIO DE PROTESTOS  
Comarca de Dois Vizinhos, Estado do Paraná  
Tabeliã: Terezinha Coletti de Godoy



LIVRO 188-P  
CÓDIGO 0026439

FOLHA 036/037  
PROTOCOLO

RUBRICA  
PÁGINA 003

revogação ou pela renúncia; II - Pela morte ou interdição de uma das partes; III - Pela mudança de estado que inabilite o mandante a conferir poderes, ou o mandatário para os exercer; IV - Pelo término do prazo ou pela conclusão do negócio, **conforme disposto no artigo 682 do Código Civil Brasileiro**. A pedido, lavrei-lhe a presente procuração que, depois de lida e achada em tudo conforme outorga, aceita e assina. Ato Protocolado sob nº 34/2024, às folhas nº 084, do Livro de Protocolo Geral nº 30 na data de 09/01/2024. Eu, (a.), Eliane Aparecida Masurana Frantz, Escrevente Indicada, que a escrevi, conferi, subscrevo, dou fé e assino. Emolumentos: R\$106,53(VRC 384,62), Funrejus: R\$27,32, pago através da guia nº 140000000100043599 em 09/01/2024, Selo: R\$16,25, Outorgante/Outorgado Adicional: R\$2,77(VRC 10,00), FUNDEP: R\$5,47, ISSQN: R\$3,28. Total: R\$161,62. Selo Digital Nº SFTN2MJtNNMDahCNDVDVDF434q . Dois Vizinhos-PR, 09 de janeiro de 2024. (aa.) CENTRO OESTE - COMERCIO DE MOVEIS E EQUIPAMENTOS LTDA, ANA MICHELE SANTOLIN, Representante do Outorgante. Eliane Aparecida Masurana Frantz, Escrevente Indicada.. Nada mais. Trasladada em seguida, confere em tudo com o original, ao qual me reporto e dou fé. Eu, Eliane Aparecida Masurana Frantz, Escrevente Indicada, que a trasladei, conferi, subscrevo, dou fé e assino em público e raso.

Em Testº da Verdade

Dois Vizinhos-PR, 09 de janeiro de 2024.

*(Assinatura)*

Eliane Aparecida Masurana Frantz  
Escrevente Indicada

FUNAR PEN

SELO DE FISCALIZAÇÃO  
SFTN2.MJvNN.MDahC  
jDADV.F434q  
<https://selo.funarpen.com.br>

TABELIONATO GODOY  
Dois Vizinhos-PR, 46.3581-5550  
Cartório de Notas e Protestos de Títulos

Terezinha Coletti de Godoy  
Tabeliã

Funrejus: R\$27,32  
ISSQN: R\$3,28  
FUNDEP: R\$5,47  
Selo: R\$16,25  
Emolumentos: R\$106,53 (VRC 384,62)

Escrevente Indicada  
Escrevente Indicada  
Escrevente Indicada  
Escrevente Indicada  
Escrevente Indicada  
Escrevente Indicada  
Escrevente Indicada  
Escrevente Indicada  
Escrevente Indicada  
Escrevente Indicada

000552



EM BRANCO

EM BRANCO

ff  
om

000553

# CNH Digital

Departamento Nacional de Trânsito

REPÚBLICA FEDERATIVA DO BRASIL  
MINISTÉRIO DA INFRAESTRUTURA  
DEPARTAMENTO NACIONAL DE TRÂNSITO  
CARTILHEIRA NACIONAL DE HABILITAÇÃO

PR

NOME  
AVELINO ANDRETTA SANTOLIN

DOC. IDENTIDADE/ÓRG. EMISSOR/UF  
9580538 SESP PR

CPF  
156.316.309-82

DATA NASCIMENTO  
07/09/1951

FILIAÇÃO  
SEVERINO SANTO SANTOLIN  
MARIA ANDRETTA SANTOLIN

PERMISSÃO  
ACC  
CAT. HAB  
B

Nº REGISTRO  
02182889890

VALIDADE  
29/06/2023

1ª HABILITAÇÃO  
08/05/1973

OBSERVAÇÕES

ASSINATURA DO PORTADOR

LOCAL  
DOIS VIZINHOS, PR

DATA EMISSÃO  
29/06/2020

ASSINADO DIGITALMENTE  
DEPARTAMENTO ESTADUAL DE TRÂNSITO

20786356586  
PR918013645

PARANÁ

DENATRAN CONTRAN

VÁLIDA EM TODO O TERRITÓRIO NACIONAL  
2108139276

2108139276

## QR-CODE



Documento assinado com certificado digital em conformidade com a Medida Provisória nº 2200-2/2001. Sua validade poderá ser confirmada por meio da comparação deste arquivo digital com o arquivo de assinatura (.p7s) no endereço: < <http://www.serpro.gov.br/assinador-digital> >.

SERPRO / DENATRAN

fs

om

000551

# CNH Digital

Departamento Nacional de Trânsito

|   |                               |                              |
|---|-------------------------------|------------------------------|
| REPÚBLICA FEDERATIVA DO BRASIL<br>MINISTÉRIO DA INFRAESTRUTURA<br>DEPARTAMENTO NACIONAL DE TRÂNSITO<br>CARTEIRA NACIONAL DE HABILITAÇÃO |                               | PR                           |
| NOME<br>ANA MICHELE SANTOLIN  |                               |                              |
| DOC. IDENTIDADE/ÓRG. EMISSOR/UF<br>69312705 SESP PR   |                               |                              |
| CPF<br>027.071.089-28   | DATA NASCIMENTO<br>07/05/1979 |                              |
| FILIAÇÃO<br>AVELENO ANDRETTA SANTOLIN<br>LUIZINHA PEGORARO SANTOLIN   |                               |                              |
| PERMISSÃO   | ACC                           | CAT. HAB.<br>B               |
| Nº REGISTRO<br>00574901585  | VALIDADE<br>28/02/2024        | 1ª HABILITAÇÃO<br>13/04/1999 |
| OBSERVAÇÕES   |                               |                              |
| ASSINATURA DO PORTADOR<br><i>Ana Michele Santolin</i>   |                               |                              |
| LOCAL<br>DOIS VIZINHOS, PR  | DATA EMISSÃO<br>28/02/2019    |                              |
| ASSINADO DIGITALMENTE<br>DEPARTAMENTO ESTADUAL DE TRÂNSITO  |                               |                              |
| 54084513575<br>PR916035968  |                               |                              |
| PARANÁ  |                               |                              |
| DENATRAN  | CONTRAN                       |                              |

## QR-CODE



Documento assinado com certificado digital em conformidade com a Medida Provisória nº 2200-2/2001. Sua validade poderá ser confirmada por meio da comparação deste arquivo digital com o arquivo de assinatura (.p7s) no endereço:  
< <http://www.serpro.gov.br/assinador-digital> >.

SERPRO / DENATRAN

*R*

*om*

000555





# Centro Oeste

Comércio de Móveis e Equipamentos Ltda.  
FONE (46) 3536-6378 - E-mail: anamichele@hotmail.com

## DECLARAÇÃO DE NÃO UTILIZAÇÃO DE MÃO DE OBRA INFANTIL

A Centro Oeste Comercio de Moveis e Equipamentos Ltda., devidamente inscrita no CNPJ/MF Nº 73.334.476/0001-32, sediada na Rua Prudente de Moraes, 855, Centro, em Dois Vizinhos/PR, declara que não possuímos, em nosso Quadro de Pessoal, empregados menores de 18 (dezoito) anos em trabalho noturno, perigoso ou insalubre e em qualquer trabalho, menores de 16 (dezesseis) anos, NEM MESMO sob a condição de aprendiz, a partir de 14 (quatorze) anos, em observância à Lei Federal nº 9854, de 27.10.99, que acrescentou o inciso V ao art. 27 da Lei Federal nº 8666/93.

Dois Vizinhos, 14 de julho de 2022.

\_\_\_\_\_  
Avelino A. Santolin – Procurador  
RG. 958.063 – CPF. 156.316.309-82

CENTRO OESTE - Assinado de forma digital  
COMERCIO DE por CENTRO OESTE -  
MOVEIS E COMERCIO DE MOVEIS E  
EQUIPAMENTOS: 7333447  
6000132  
Dados: 2022.07.14  
11:52:47 -03'00'

*Anamichele Santolin*  
CENTRO OESTE - COMERCIO DE  
MOVEIS E EQUIPAMENTOS LTDA  
73.334.476/0001-32  
RUA PRUDENTE DE MORAES, 855  
CENTRO - CEP 85660-000  
DOIS VIZINHOS - PARANÁ

fs

om



# Centro Oeste

Comércio de Móveis e Equipamentos Ltda.  
FONE (46) 3536-6378 - E-mail: anamichele@hotmail.com

## DECLARAÇÃO DE RESPONSABILIDADE

Declaramos para fins de atendimento ao que consta no edital desta municipalidade, que tomamos conhecimento do Edital e de todas as condições de participação na Licitação e se compromete a cumprir todos os termos do Edital, e a fornecer material de qualidade, sob as penas da Lei.

Dois Vizinhos, 14 de julho de 2022.

Avelino A. Santolin – Procurador  
RG. 958.063 – CPF. 156.316.309-82



CENTRO OESTE Assinado de forma  
- COMERCIO digital por CENTRO  
DE MOVEIS E OESTE - COMERCIO  
EQUIPAMENTO DE MOVEIS E  
S:7333447600 EQUIPAMENTOS:7  
0132 3334476000132  
Dados: 2022.07.14  
11:51:59 -03'00'

Om  
f



# Centro Oeste

Comércio de Móveis e Equipamentos Ltda.

FONE (46) 3536-6378 - E-mail: anamichele@hotmail.com

## DECLARAÇÃO NEPOTISMO

A Centro Oeste Comercio de Moveis e Equipamentos Ltda., devidamente inscrita no CNPJ/MF Nº 73.334.476/0001-32, sediada na Rua Prudente de Moraes, 855, Centro, em Dois Vizinhos/PR, DECLARA, para os devidos fins e de direito, em observância ao disposto no art. 9º, inciso III, § 3º, da Lei 8666/93, e com base na Súmula Vinculante 13 do STF e Prejulgado 09 do TCE/PR, que não possui no quadro da empresa sócios, cotista, dirigente ou empregado com vínculo de parentesco em linha reta, colateral ou por afinidade, até 3º grau com servidor integrante do quadro funcional desta municipalidade, que nele exerça cargo em comissão ou função gratificada vinculado a autoridade requisitante, ou seja, membro comissão de licitação, pregoeiro, controlador interno ou autoridade ligada à contratação.

Por ser expressão da verdade, firmo a presente para que surta os efeitos legais e jurídicos.

Dois Vizinhos, 14 de julho de 2022.

\_\_\_\_\_  
Avelino A. Santolin – Procurador  
RG. 958.063 – CPF. 156.316.309-82



CENTRO OESTE - COMERCIO DE  
MOVEIS E EQUIPAMENTO  
S:73334476000132  
Assinado de forma digital por CENTRO OESTE - COMERCIO DE MOVEIS E EQUIPAMENTOS :73334476000132  
Dados: 2022.07.14 11:47:42 -03'00'

fs

om

# Centro Oeste

Comércio de Móveis e Equipamentos Ltda.  
FONE (46) 3536-6378 - E-mail: anamichele@hotmail.com

## DECLARAÇÃO DE IDONEIDADE

A Centro Oeste Comercio de Moveis e Equipamentos Ltda., devidamente inscrita no CNPJ/MF Nº 73.334.476/0001-32, sediada na Rua Prudente de Moraes, 855, Centro, em Dois Vizinhos/PR, declara, sob as penas da Lei, que na qualidade de proponente do procedimento licitatório, sob a modalidade Pregão Eletrônico instaurado por esta municipalidade, que não fomos declarados inidôneos para licitar ou contratar com o Poder Público, em qualquer de suas esferas.

Por ser expressão de verdade, firmamos a presente.

Dois Vizinhos, 14 de julho de 2022.

\_\_\_\_\_  
Avelino A. Santolin – Procurador  
RG. 958.063 – CPF. 156.316.309-82

CENTRO  
OESTE -  
COMERCIO DE  
MOVEIS E  
EQUIPAMENT  
Assinado de forma  
digital por CENTRO  
OESTE - COMERCIO  
DE MOVEIS E  
EQUIPAMENTOS :7  
3334476000132  
Dados: 2022.07.14  
11:51:07 -03'00'





# Centro Oeste

Comércio de Móveis e Equipamentos Ltda.  
FONE (46) 3536-6378 - E-mail: anamichele@hotmail.com

## DECLARAÇÃO DE INEXISTÊNCIA DE FATOS IMPEDITIVOS

A Centro Oeste Comercio de Moveis e Equipamentos Ltda., devidamente inscrita no CNPJ/MF N° 73.334.476/0001-32, sediada na Rua Prudente de Moraes, 855, Centro, em Dois Vizinhos/PR, declara, sob as penas da Lei, que até a presente data inexistem fatos impeditivos para sua habilitação no presente processo e que está ciente da obrigatoriedade de declarar ocorrências posteriores.

Dois Vizinhos, 14 de julho de 2022.

Avelino A. Santolin – Procurador  
RG. 958.063 – CPF. 156.316.309-82



|  |   |
|--|---|
| CENTRO OESTE - COMERCIO DE MOVEIS E EQUIPAMENTOS | Assinado de forma digital por CENTRO OESTE - COMERCIO DE MOVEIS E EQUIPAMENTOS: |
| TOS :73334476000132                              | 73334476000132  |
|  | Dados: 2022.07.14 11:50:26 -03'00'  |

Am  
fg



# Centro Oeste

Comércio de Móveis e Equipamentos Ltda.

FONE (46) 3536-6378 - E-mail: anamichele@hotmail.com

Ilmo. Sr.

A Centro Oeste Comércio de Moveis e Equipamentos Ltda., com sede na Rua Prudente de Moraes, 855, Centro, em Dois Vizinhos/PR, inscrita no CNPJ sob o nº 73.334.476/0001-32, DECLARA à este Município, para fins de não incidência na fonte do IRPJ, da Contribuição Social sobre o Lucro Líquido (CSLL), da Contribuição para o Financiamento da Seguridade Social (Cofins), e da Contribuição para o PIS/Pasep, a que se refere o art. 64 da Lei nº 9.430, de 27 de dezembro de 1996, que é regularmente inscrita no Regime Especial Unificado de Arrecadação de Tributos e Contribuições devidos pelas Microempresas e Empresas de Pequeno Porte - Simples Nacional, de que trata o art. 12 da Lei Complementar nº 123, de 14 de dezembro de 2006.

Para esse efeito, a declarante informa que:

I - preenche os seguintes requisitos:

a) conserva em boa ordem, pelo prazo de 5 (cinco) anos, contado da data da emissão, os documentos que comprovam a origem de suas receitas e a efetivação de suas despesas, bem como a realização de quaisquer outros atos ou operações que venham a modificar sua situação patrimonial; e

b) cumpre as obrigações acessórias a que está sujeita, em conformidade com a legislação pertinente;

II - o signatário é representante legal desta empresa, assumindo o compromisso de informar à Secretaria da Receita Federal do Brasil e à pessoa jurídica pagadora, imediatamente, eventual desenquadramento da presente situação e está ciente de que a falsidade na prestação dessas informações, sem prejuízo do disposto no art. 32 da Lei nº 9.430, de 1996, o sujeitará, com as demais pessoas que para ela concorrem, às penalidades previstas na legislação criminal e tributária, relativas à falsidade ideológica (art. 299 do Decreto-Lei nº 2.848, de 7 de dezembro de 1940 - Código Penal) e ao crime contra a ordem tributária (art. 1º da Lei nº 8.137, de 27 de dezembro de 1990).

Dois Vizinhos, 17 de outubro de 2023

Avelino A. Santolin – Procurador  
RG. 958.063 – CPF. 156.316.309-82

CENTRO  
OESTE -  
COMERCIO  
DE MOVEIS E  
EQUIPAMEN  
TOS :733344  
76000132

Assinado de  
forma digital por  
CENTRO OESTE -  
COMERCIO DE  
MOVEIS E  
EQUIPAMENTOS :  
73334476000132  
Dados: 2023.10.17  
10:36:11 -03'00'

fs

om

# Centro Oeste

Comércio de Móveis e Equipamentos Ltda.

FONE (46) 3536-6378 - E-mail: anamichele@hotmail.com

Ilmo. Sr.

A Centro Oeste Comércio de Moveis e Equipamentos Ltda., com sede na Rua Prudente de Moraes, 855, Centro, em Dois Vizinhos/PR, inscrita no CNPJ sob o nº 73.334.476/0001-32, DECLARA à este Município, para fins de não incidência na fonte do IRPJ, da Contribuição Social sobre o Lucro Líquido (CSLL), da Contribuição para o Financiamento da Seguridade Social (Cofins), e da Contribuição para o PIS/Pasep, a que se refere o art. 64 da Lei nº 9.430, de 27 de dezembro de 1996, que é regularmente inscrita no Regime Especial Unificado de Arrecadação de Tributos e Contribuições devidos pelas Microempresas e Empresas de Pequeno Porte - Simples Nacional, de que trata o art. 12 da Lei Complementar nº 123, de 14 de dezembro de 2006.

Para esse efeito, a declarante informa que:

I - preenche os seguintes requisitos:

a) conserva em boa ordem, pelo prazo de 5 (cinco) anos, contado da data da emissão, os documentos que comprovam a origem de suas receitas e a efetivação de suas despesas, bem como a realização de quaisquer outros atos ou operações que venham a modificar sua situação patrimonial; e

b) cumpre as obrigações acessórias a que está sujeita, em conformidade com a legislação pertinente;

II - o signatário é representante legal desta empresa, assumindo o compromisso de informar à Secretaria da Receita Federal do Brasil e à pessoa jurídica pagadora, imediatamente, eventual desenquadramento da presente situação e está ciente de que a falsidade na prestação dessas informações, sem prejuízo do disposto no art. 32 da Lei nº 9.430, de 1996, o sujeitará, com as demais pessoas que para ela concorrem, às penalidades previstas na legislação criminal e tributária, relativas à falsidade ideológica (art. 299 do Decreto-Lei nº 2.848, de 7 de dezembro de 1940 - Código Penal) e ao crime contra a ordem tributária (art. 1º da Lei nº 8.137, de 27 de dezembro de 1990).

Dois Vizinhos, 17 de outubro de 2023

Avelino A. Santolin – Procurador  
RG. 958.063 – CPF. 156.316.309-82

CENTRO  
OESTE -  
COMERCIO  
DE MOVEIS E  
EQUIPAMEN  
TOS :733344  
76000132

Assinado de  
forma digital por  
CENTRO OESTE -  
COMERCIO DE  
MOVEIS E  
EQUIPAMENTOS :  
73334476000132  
Dados: 2023.10.17  
10:36:11 -03'00'

fs

om

0200563





**RECEITA  
ESTADUAL DO  
PARANÁ**



## Comprovante de Inscrição Cadastral - CICAD

|                              |                       |                              |
|------------------------------|-----------------------|------------------------------|
| <b>Inscrição no CAD/ICMS</b> | <b>Inscrição CNPJ</b> | <b>Início das Atividades</b> |
| 32302246-16                  | 73.334.476/0001-32    | 10/1993                      |

### Empresa / Estabelecimento

Nome Empresarial **CENTRO OESTE - COMERCIO DE MOVEIS E EQUIPAMENTOS LTDA**  
 Título do Estabelecimento **CENTRO OSTE MOVEIS E MAQUINAS**  
 Endereço do Estabelecimento **RUA PRUDENTE DE MORAIS, 855 - CENTRO NORTE - CEP 85660-000**  
**FONE: (46) 3536-7572**  
 Município de Instalação **DOIS VIZINHOS - PR, DESDE 10/1993**  
**( Estabelecimento Matriz )**

### Qualificação

Situação Atual **ATIVO - SIMPLES NACIONAL / SIMPLES NACIONAL - DIA 03 DO MES+2, DESDE 06/2021**  
 Natureza Jurídica **206-2 - SOCIEDADE EMPRESÁRIA LTDA**  
 Atividade Econômica Principal do Estabelecimento **4754-7/01 - COMERCIO VAREJISTA DE MOVEIS**  
 Atividade(s) Econômica(s) Secundária(s) do Estabelecimento  
**4712-1/00 - COMERCIO VAREJISTA DE MERCADORIAS EM GERAL, COM PREDOMINANCIA DE PRODUTOS ALIMENTICIOS - MINIMERCADOS, MERCEARIAS E ARMAZENS**  
**4751-2/01 - COMERCIO VAREJISTA ESPECIALIZADO DE EQUIPAMENTOS E SUPRIMENTOS DE INFORMATICA**  
**4753-9/00 - COMERCIO VAREJISTA ESPECIALIZADO DE ELETRODOMESTICOS E EQUIPAMENTOS DE AUDIO E VIDEO**  
**4759-8/01 - COMERCIO VAREJISTA DE ARTIGOS DE TAPECARIA, CORTINAS E PERSIANAS**  
**4759-8/99 - COMERCIO VAREJISTA DE OUTROS ARTIGOS DE USO DOMESTICO NAO ESPECIFICADOS ANTERIORMENTE**  
**4761-0/03 - COMERCIO VAREJISTA DE ARTIGOS DE PAPELARIA**  
**4763-6/02 - COMERCIO VAREJISTA DE ARTIGOS ESPORTIVOS**  
**4772-5/00 - COMERCIO VAREJISTA DE COSMETICOS, PRODUTOS DE PERFUMARIA E DE HIGIENE PESSOAL**  
**4789-0/05 - COMERCIO VAREJISTA DE PRODUTOS SANEANTES DOMISSANITARIOS**

### Quadro Societário

| Tipo | Inscrição      | Nome Completo / Nome Empresarial | Qualificação        |
|------|----------------|----------------------------------|---------------------|
| CPF  | 033.488.009-27 | RAFAEL SANTOLIN                  | SÓCIO-ADMINISTRADOR |
| CPF  | 027.071.089-28 | ANA MICHELE SANTOLIN             | SÓCIO-ADMINISTRADOR |

Este CICAD tem validade até 19/01/2024.

Os dados cadastrais deste estabelecimento poderão ser confirmados via Internet [www.fazenda.pr.gov.br](http://www.fazenda.pr.gov.br)



Estado do Paraná  
Secretaria de Estado da Fazenda  
Receita Estadual do Paraná

**CAD/ICMS Nº 32302246-16**

Emitido Eletronicamente via Internet  
**20/12/2023 11:30:01**

Dados transmitidos de forma segura  
Tecnologia CELEPAR

*fs om*

000564



|  <b>REPÚBLICA FEDERATIVA DO BRASIL</b><br><b>CADASTRO NACIONAL DA PESSOA JURÍDICA</b>   |   |                                   |
|--|---|-----------------------------------|
| NÚMERO DE INSCRIÇÃO<br>73.334.476/0001-32<br>MATRIZ  | <b>COMPROVANTE DE INSCRIÇÃO E DE SITUAÇÃO<br/>CADASTRAL</b> | DATA DE ABERTURA<br>09/09/1993    |
| NOME EMPRESARIAL<br><b>CENTRO OESTE - COMERCIO DE MOVEIS E EQUIPAMENTOS LTDA</b>   |   |                                   |
| TÍTULO DO ESTABELECIMENTO (NOME DE FANTASIA)<br><b>CENTRO OESTE MOVEIS E MAQUINAS</b>  |   | PORTE<br>EPP                      |
| CÓDIGO E DESCRIÇÃO DA ATIVIDADE ECONÔMICA PRINCIPAL<br><b>47.54-7-01 - Comércio varejista de móveis</b>  |   |                                   |
| CÓDIGO E DESCRIÇÃO DAS ATIVIDADES ECONÔMICAS SECUNDÁRIAS<br>47.53-9-00 - Comércio varejista especializado de eletrodomésticos e equipamentos de áudio e vídeo<br>47.51-2-01 - Comércio varejista especializado de equipamentos e suprimentos de informática<br>47.63-6-02 - Comércio varejista de artigos esportivos<br>47.72-5-00 - Comércio varejista de cosméticos, produtos de perfumaria e de higiene pessoal<br>47.89-0-05 - Comércio varejista de produtos saneantes domissanitários<br>47.59-8-99 - Comércio varejista de outros artigos de uso pessoal e doméstico não especificados anteriormente<br>47.59-8-01 - Comércio varejista de artigos de tapeçaria, cortinas e persianas<br>47.61-0-03 - Comércio varejista de artigos de papelaria<br>47.12-1-00 - Comércio varejista de mercadorias em geral, com predominância de produtos alimentícios - minimercados, mercearias e armazéns |   |                                   |
| CÓDIGO E DESCRIÇÃO DA NATUREZA JURÍDICA<br><b>206-2 - Sociedade Empresária Limitada</b>  |   |                                   |
| LOGRADOURO<br><b>R PRUDENTE DE MORAIS</b>  | NÚMERO<br><b>855</b>  | COMPLEMENTO<br>*****              |
| CEP<br><b>85.660-000</b>   | BAIRRO/DISTRITO<br><b>CENTRO NORTE</b>                      | MUNICÍPIO<br><b>DOIS VIZINHOS</b> |
| UF<br><b>PR</b>  | ENDEREÇO ELETRÔNICO<br><b>SANTOLIN.MOVEIS@HOTMAIL.COM</b>   | TELEFONE<br><b>(46) 3536-6378</b> |
| ENTE FEDERATIVO RESPONSÁVEL (EFR)<br>*****   |   |                                   |
| SITUAÇÃO CADASTRAL<br><b>ATIVA</b>   | DATA DA SITUAÇÃO CADASTRAL<br><b>03/11/2005</b>             |                                   |
| MOTIVO DE SITUAÇÃO CADASTRAL   |   |                                   |
| SITUAÇÃO ESPECIAL<br>*****   | DATA DA SITUAÇÃO ESPECIAL<br>*****                          |                                   |

Aprovado pela Instrução Normativa RFB nº 2.119, de 06 de dezembro de 2022.

Emitido no dia 01/12/2023 às 13:34:19 (data e hora de Brasília).

Página: 1/1

*fs*  
*om*



## Sistema de Cadastramento Unificado de Fornecedores - SICAF

### Relatório de Ocorrências Ativas

#### Dados do Fornecedor

CNPJ: 73.334.476/0001-32 DUNS®: 906862925  
Razão Social: CENTRO OESTE - COMERCIO DE MOVEIS E EQUIPAMENTOS LTDA  
Nome Fantasia: CENTRO OESTE MOVEIS E MAQUINAS  
Situação do Fornecedor: Credenciado

#### Ocorrência 1:

Tipo Ocorrência: Impedimento de Licitar e Contratar - Lei nº 10.520/02, art. 7ª  
Motivo: Retardamento da execução do objeto ou não manutenção da proposta  
UASG Sancionadora: 152134 - CAMPUS GUARAPUAVA\_UNIVERSIDADE TECN. PR  
Âmbito da Sanção: União  
Prazo: Determinado  
Prazo Inicial: 31/08/2020 Prazo Final: 31/12/2020  
Número do Processo: 23064048630201934 Número do Contrato: Pregão eletrônico 10/2019  
Descrição/Justificativa: Licitante vencedora dos itens 3, 5 e 7, ao ser convocada, solicitou desclassificação para o item 5 (ocorrência 01). Enquadramento Manual UTFPR: Não manter a proposta. Detalhamento: Desistir da proposta durante fase de aceitação.

#### Ocorrência 2:

Tipo Ocorrência: Impedimento de Licitar e Contratar - Lei nº 10.520/02, art. 7ª  
Motivo: Não apresentação de documentação exigida no certame ou apresentação de documentação falsa

JASG Sancionadora: 152134 - CAMPUS GUARAPUAVA\_UNIVERSIDADE TECN. PR

Âmbito da Sanção: União  
Prazo: Determinado

Prazo Inicial: 31/08/2020 Prazo Final: 31/10/2020

Número do Processo: 23064048630201934 Número do Contrato: Pregão eletrônico 10/2019

Descrição/Justificativa: Licitante vencedora dos itens 3, 5 e 7, ao ser convocada para os itens 3 e 7 não enviou a proposta atualizada com o valor do lance, conforme item 9 do Edital e os documentos habilitatórios, conforme item 8 do Edital, no prazo estabelecido pela pregoeira (ocorrência 02). Enquadramento Manual UTFPR - Ocorrência 02 - Deixar de entregar documentação exigida para o certame. Detalhamento: Deixar de enviar documentação exigida via Comprasnet.

om fs



Sistema de Cadastramento Unificado de Fornecedores - SICAF

**Relatório de Ocorrências Ativas Impeditivas de Licitar**

**Dados do Fornecedor**

CNPJ: 73.334.476/0001-32 DUNS®: 906862925  
Razão Social: CENTRO OESTE - COMERCIO DE MOVEIS E EQUIPAMENTOS LTDA  
Nome Fantasia: CENTRO OESTE MOVEIS E MAQUINAS  
Situação do Fornecedor: Credenciado

Nenhum registro de Ocorrência Ativa encontrado para o fornecedor

om fs





Sistema de Cadastramento Unificado de Fornecedores - SICAF

**Relatório de Prováveis Ocorrências Impeditivas Indiretas do Fornecedor**

**Dados do Fornecedor**

CNPJ: 73.334.476/0001-32 DUNS®: 906862925  
Razão Social: CENTRO OESTE - COMERCIO DE MOVEIS E EQUIPAMENTOS LTDA  
Nome Fantasia: CENTRO OESTE MOVEIS E MAQUINAS  
Situação do Fornecedor: Credenciado

Nenhum registro de Ocorrência Impeditiva Indireta encontrado para o fornecedor.

om  
fs



Estado do Paraná  
Secretaria de Estado da Fazenda  
Receita Estadual do Paraná

**Certidão Negativa**  
de Débitos Tributários e de Dívida Ativa Estadual  
Nº 031998500-52

Certidão fornecida para o CNPJ/MF: **73.334.476/0001-32**

Nome: **CENTRO OESTE - COMERCIO DE MOVEIS E EQUIPAMENTOS LTDA**

Ressalvado o direito da Fazenda Pública Estadual inscrever e cobrar débitos ainda não registrados ou que venham a ser apurados, certificamos que, verificando os registros da Secretaria de Estado da Fazenda, constatamos não existir pendências em nome do contribuinte acima identificado, nesta data.

Obs.: Esta Certidão engloba todos os estabelecimentos da empresa e refere-se a débitos de natureza tributária e não tributária, bem como ao descumprimento de obrigações tributárias acessórias.

**Válida até 10/02/2024 - Fornecimento Gratuito**

A autenticidade desta certidão deverá ser confirmada via Internet  
[www.fazenda.pr.gov.br](http://www.fazenda.pr.gov.br)

om  
\$S

000569



Cartório Distribuidor e Anexos  
Avenida Dedi Barrichelo Montagner Nº 680 - Alto da Colina  
Dois Vizinhos/PR - 85660000

**TITULAR**  
VALDECIR MARTINS MAFRA  
**JURAMENTADOS**  
MARIO CESAR MAFRA  
BRUNO VALMORBIDA  
AMANDA VESCOVI ZUCHELLO

## Certidão Negativa

Certifico, a pedido de parte interessada, que revendo os livros e arquivos de distribuição Cível, referente a Ações de Insolvencia, Falência, Concordata, e ou Recuperação Judicial e Extrajudicial, sob minha guarda neste cartório, verifiquei **NÃO CONSTAR** nenhum registro em andamento contra

### **CENTRO OESTE - COMERCIO DE MOVEIS E EQUIPAMENTOS LTDA**

CNPJ 73.334.476/0001-32, no período compreendido desde 01/07/1970, até a presente data.

Dois Vizinhos/PR, 08 de Dezembro de 2023, 13:47:57



BRUNO VALMORBIDA  
**BRUNO** Assinado de  
**VALM** forma digital  
**ORBID** por BRUNO  
**A** VALMORBIDA  
Dados:  
2023.12.11  
13:48:34  
-03'00'

om  
fs





MINISTÉRIO DA FAZENDA  
Secretaria da Receita Federal do Brasil  
Procuradoria-Geral da Fazenda Nacional

**CERTIDÃO POSITIVA COM EFEITOS DE NEGATIVA DE DÉBITOS RELATIVOS AOS TRIBUTOS  
FEDERAIS E À DÍVIDA ATIVA DA UNIÃO**

Nome: **CENTRO OESTE - COMERCIO DE MOVEIS E EQUIPAMENTOS LTDA**  
CNPJ: **73.334.476/0001-32**

Ressalvado o direito de a Fazenda Nacional cobrar e inscrever quaisquer dívidas de responsabilidade do sujeito passivo acima identificado que vierem a ser apuradas, é certificado que:

1. constam débitos administrados pela Secretaria da Receita Federal do Brasil (RFB) com exigibilidade suspensa nos termos do art. 151 da Lei nº 5.172, de 25 de outubro de 1966 - Código Tributário Nacional (CTN), ou objeto de decisão judicial que determina sua desconsideração para fins de certificação da regularidade fiscal, ou ainda não vencidos; e
2. não constam inscrições em Dívida Ativa da União (DAU) na Procuradoria-Geral da Fazenda Nacional (PGFN).

Conforme disposto nos arts. 205 e 206 do CTN, este documento tem os mesmos efeitos da certidão negativa.

Esta certidão é válida para o estabelecimento matriz e suas filiais e, no caso de ente federativo, para todos os órgãos e fundos públicos da administração direta a ele vinculados. Refere-se à situação do sujeito passivo no âmbito da RFB e da PGFN e abrange inclusive as contribuições sociais previstas nas alíneas 'a' a 'd' do parágrafo único do art. 11 da Lei nº 8.212, de 24 de julho de 1991.

A aceitação desta certidão está condicionada à verificação de sua autenticidade na Internet, nos endereços <<http://rfb.gov.br>> ou <<http://www.pgfn.gov.br>>.

Certidão emitida gratuitamente com base na Portaria Conjunta RFB/PGFN nº 1.751, de 2/10/2014.

Emitida às 08:32:27 do dia 04/12/2023 <hora e data de Brasília>.

Válida até 01/06/2024.

Código de controle da certidão: **B5F4.1548.F60D.95C4**

Qualquer rasura ou emenda invalidará este documento.

om

fs

000571

[Voltar](#)[Imprimir](#)

### Certificado de Regularidade do FGTS - CRF

**Inscrição:** 73.334.476/0001-32  
**Razão Social:** CENTRO OESTE COMERCIO DE MOVEIS E EQUIPAMENTOS LTDA ME  
**Endereço:** RUA PRUDENTE DE MORAIS 855 / CENTRO NORTE / DOIS VIZINHOS / PR / 85660-000

A Caixa Econômica Federal, no uso da atribuição que lhe confere o Art. 7, da Lei 8.036, de 11 de maio de 1990, certifica que, nesta data, a empresa acima identificada encontra-se em situação regular perante o Fundo de Garantia do Tempo de Serviço - FGTS.

O presente Certificado não servirá de prova contra cobrança de quaisquer débitos referentes a contribuições e/ou encargos devidos, decorrentes das obrigações com o FGTS.

**Validade:** 23/12/2023 a 21/01/2024

**Certificação Número:** 2023122301581979993836

Informação obtida em 27/12/2023 12:41:51

A utilização deste Certificado para os fins previstos em Lei esta condicionada a verificação de autenticidade no site da Caixa:  
**[www.caixa.gov.br](http://www.caixa.gov.br)**

Om  
fs



## Município de Dois Vizinhos

Estado do Paraná  
Av. Rio Grande do Sul, 130 - Centro

Secretaria de Administração Finanças  
Departamento de Tributação e Receita

# NEGATIVA

CERTIFICAMOS QUE ATÉ A PRESENTE DATA NÃO EXISTE DÉBITO TRIBUTÁRIO VENCIDO RELATIVO A EMPRESA COM A LOCALIZAÇÃO DESCRITA ABAIXO, TAMPOUCO DÉBITOS EM EXECUÇÃO FISCAL.

Dois Vizinhos, 20 de Novembro de 2023 - Valida até: 18/02/2024

|  |                                |  |               |
|--|--------------------------------|--|---------------|
| NEGATIVA Nº: 71048/2023  |                                | CÓDIGO DE AUTENTICAÇÃO:<br>9ZTMJG2QE5JX4XZ3QQ3 |               |
| FINALIDADE: CONCORRÊNCIA / LICITAÇÃO   |                                |  |               |
| RAZÃO SOCIAL: CENTRO OESTE - COMERCIO DE MOVEIS E EQUIPAMENTOS LTDA  |                                |  |               |
| INSCRIÇÃO EMPRESA<br>9679  | CNPJ/CPF<br>73.334.476/0001-32 | INSCRIÇÃO ESTADUAL<br>3230224616               | ALVARÁ<br>466 |
| ENDEREÇO RUA PRUDENTE DE MORAIS, 855 - ZONA NORTE - CENTRO CEP:<br>85660000 Dois Vizinhos - PR   |                                |  |               |
| CNAE / ATIVIDADES<br>Comércio varejista de móveis, Comércio varejista especializado de eletrodomésticos e equipamentos de áudio e vídeo, Comércio varejista de artigos de tapeçaria, cortinas e persianas, Comércio varejista especializado de equipamentos e suprimentos de informática, Comércio varejista de artigos de papelaria, Comércio varejista de artigos esportivos, Comércio varejista de cosméticos, produtos de perfumaria e de higiene pessoal, Comércio varejista de produtos saneantes domissanitários, Comércio varejista de mercadorias em geral, com predominância de produtos alimentícios - minimercados, mercearias e armazéns, Comércio varejista de outros artigos de uso doméstico não especificados anteriormente |                                |  |               |

IMPORTANTE:

1. FICA RESSALVADO O DIREITO DA FAZENDA MUNICIPAL COBRAR DÉBITOS CONSTATADOS POSTERIORMENTE MESMO REFERENTE AO PERÍODO COMPREENDIDO NESTA CERTIDÃO.

000573



2. A PRESENTE CERTIDÃO PODE SER VERIFICADA SUA AUTENTICIDADE NO SITE <http://www.doisvizinhos.pr.gov.br/> ITEM PORTAL DA TRANSPARÊNCIA, OPÇÃO "VALIDAÇÃO DE CERTIDÃO"

Emitido por: << Equiplano Público Web >>

or f

o

000574



Sistema de Cadastramento Unificado de Fornecedores - SICAF

Relatório Nível V - Qualificação Técnica

Dados do Fornecedor

CNPJ: 73.334.476/0001-32 DUNS®: 906862925  
Razão Social: CENTRO OESTE - COMERCIO DE MOVEIS E EQUIPAMENTOS LTDA  
Nome Fantasia: CENTRO OESTE MOVEIS E MAQUINAS  
Situação do Fornecedor: Credenciado

Dados do Nível

Situação do Nível: Cadastrado

Entidades de Classe

| Entidade e UF                          | N <sup>a</sup> Registro | Data de Validade |
|--|-------------------------|------------------|
| DISTRIBUIDOR (FALENCIAS E CONCORDATAS) | -                       | 09/03/2024       |
| CERTIDÃO SIMPLIFICADA                  | PRC2318817340           | 09/03/2024       |

*om* *fs*

## CERTIDÃO SIMPLIFICADA

### Sistema Nacional de Registro de Empresas Mercantis - SINREM

Certificamos que as informações abaixo constam dos documentos arquivados  
nesta Junta Comercial e são vigentes na data da sua expedição.

|  |                            |  |                                   |                                   |                    |
|--|----------------------------|--|-----------------------------------|-----------------------------------|--------------------|
| Nome Empresarial: CENTRO OESTE - COMERCIO DE MOVEIS E EQUIPAMENTOS LTDA<br>NIRE : 41202972449<br>Natureza Jurídica: Sociedade Empresária Limitada  |                            |  | Protocolo: PRC2318817340          |                                   |                    |
| NIRE (Sede)<br>41202972449   | CNPJ<br>73.334.476/0001-32 | Data de Ato Constitutivo<br>09/09/1993                   | Início de Atividade<br>09/09/1993 |                                   |                    |
| Endereço Completo<br>Rua PRUDENTE DE MORAIS, Nº 855, CENTRO NORTE - Dois Vizinhos/PR - CEP 85660-000   |                            |  |                                   |                                   |                    |
| Objeto Social<br>COMERCIO DE MOVEIS RESIDENCIAIS, ESCOLARES, HOSPITALARES E PARA ESCRITORIOS, ELETRODOMESTICOS, EQUIPAMENTOS E SUPRIMENTOS DE INFORMATICA, MATERIAL ESPORTIVO, MATERIAL DE HIGIENE E LIMPEZA, LOUÇAS, ALUMINIOS, PERSEANAS, DECORAÇÕES, PAPELARIA E MERCEARIA. |                            |  |                                   |                                   |                    |
| Capital Social<br>R\$ 100.000,00 (cem mil reais)<br>Capital Integralizado<br>R\$ 100.000,00 (cem mil reais)  |                            | Porte<br>EPP (Empresa de Pequeno Porte)                  |                                   | Prazo de Duração<br>Indeterminado |                    |
| Dados do Sócio   |                            |  |                                   |                                   |                    |
| Nome   | CPF/CNPJ                   | Participação no capital                                  | Espécie de sócio                  | Administrador                     | Término do mandato |
| RAFAEL SANTOLIN  | 033.488.009-27             | R\$ 50.000,00  | Sócio                             | N                                 | Indeterminado      |
| Nome   | CPF/CNPJ                   | Participação no capital                                  | Espécie de sócio                  | Administrador                     | Término do mandato |
| ANA MICHELE SANTOLIN   | 027.071.089-28             | R\$ 50.000,00  | Sócio                             | S                                 | Indeterminado      |
| Dados do Administrador   |                            |  |                                   |                                   |                    |
| Nome   | CPF                        | Término do mandato                                       |                                   |                                   |                    |
| ANA MICHELE SANTOLIN   | 027.071.089-28             | Indeterminado  |                                   |                                   |                    |
| Último Arquivamento  |                            |  | Situação                          |                                   |                    |
| Data   | Número                     | Ato/eventos  | ATIVA                             |                                   |                    |
| 26/06/2023   | 20234346086                | 002 / 021 - ALTERAÇÃO DE DADOS (EXCETO NOME EMPRESARIAL) | Status                            |                                   |                    |
|  |                            |  | SEM STATUS                        |                                   |                    |

Esta certidão foi emitida automaticamente em 11/12/2023, às 09:51:42 (horário de Brasília).  
Se impressa, verificar sua autenticidade no <https://www.empresafacil.pr.gov.br>, com o código 5SEXTSVH.



PRC2318817340

LEANDRO MARCOS RAYSEL BISCAIA  
Secretário(a) Geral



PODER JUDICIÁRIO  
JUSTIÇA DO TRABALHO**CERTIDÃO NEGATIVA DE DÉBITOS TRABALHISTAS**

Nome: CENTRO OESTE - COMERCIO DE MOVEIS E EQUIPAMENTOS LTDA (MATRIZ E FILIAIS)

CNPJ: 73.334.476/0001-32

Certidão nº: 59678795/2023

Expedição: 27/10/2023, às 13:30:29

Validade: 24/04/2024 - 180 (cento e oitenta) dias, contados da data de sua expedição.

Certifica-se que **CENTRO OESTE - COMERCIO DE MOVEIS E EQUIPAMENTOS LTDA (MATRIZ E FILIAIS)**, inscrito(a) no CNPJ sob o nº **73.334.476/0001-32**, **NÃO CONSTA** como inadimplente no Banco Nacional de Devedores Trabalhistas.

Certidão emitida com base nos arts. 642-A e 883-A da Consolidação das Leis do Trabalho, acrescentados pelas Leis ns.º 12.440/2011 e 13.467/2017, e no Ato 01/2022 da CGJT, de 21 de janeiro de 2022. Os dados constantes desta Certidão são de responsabilidade dos Tribunais do Trabalho.

No caso de pessoa jurídica, a Certidão atesta a empresa em relação a todos os seus estabelecimentos, agências ou filiais.

A aceitação desta certidão condiciona-se à verificação de sua autenticidade no portal do Tribunal Superior do Trabalho na Internet (<http://www.tst.jus.br>).

Certidão emitida gratuitamente.

**INFORMAÇÃO IMPORTANTE**

Do Banco Nacional de Devedores Trabalhistas constam os dados necessários à identificação das pessoas naturais e jurídicas inadimplentes perante a Justiça do Trabalho quanto às obrigações estabelecidas em sentença condenatória transitada em julgado ou em acordos judiciais trabalhistas, inclusive no concernente aos recolhimentos previdenciários, a honorários, a custas, a emolumentos ou a recolhimentos determinados em lei; ou decorrentes de execução de acordos firmados perante o Ministério Público do Trabalho, Comissão de Conciliação Prévia ou demais títulos que, por disposição legal, contiver força executiva.

1. PRODUTO: Linha OPERATIVA modelo PRESIDENTE PLUS. 60000

Cadeira Giratória Operacional com Espaldar Baixo

2. DESCRIÇÃO

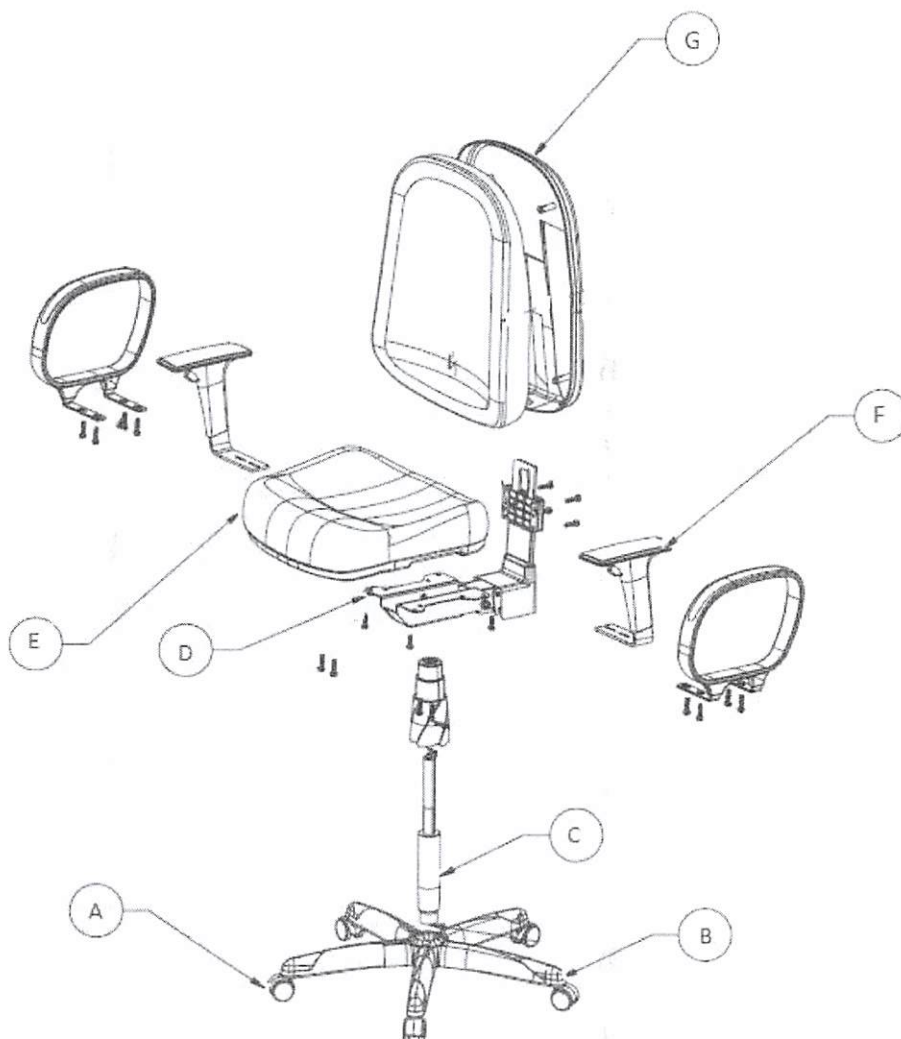

| Item | Descrição    |
|------|--------------|
| A    | RODIZIOS     |
| B    | BASE         |
| C    | COLUNA       |
| D    | MECANISMO    |
| E    | ASSENTO      |
| F    | APÓIA BRAÇOS |
| G    | ENCOSTO      |

*om*  
*fs*

## 2. ESPECIFICAÇÕES TÉCNICAS

### a) Rodízio

Componente utilizado para manter estabilidade e apoio ao piso e com a função de manter a mobilidade da cadeira, através de deslocamentos giratórios e lineares conforme manuseio do usuário.

**RPU:** constituído de duas (02) roldanas circulares com a dimensão de Ø55,00 mm e fabricadas em material termoplástico denominado de Poliamida (PA 6,6) e PU em suas extremidades, dedicadas para serem utilizadas em Pisos Rígidos. Um (01) corpo do rodízio configurado de forma semicircular e fabricado em material termoplástico denominado Poliamida (PA 6,6). As roldanas são fixadas neste corpo através de um eixo horizontal de aço carbono ABNT 1005 /10 na dimensão de 6,00 mm que é submetido ao processo de lubrificação através de graxa específica para redução de atrito na operação de rolamento sob o piso. O corpo do rodízio é constituído por um (01) eixo vertical (Perpendicular ao Piso) de aço carbono ABNT 1008/10 na dimensão 11,00 mm e protegido contra a corrosão pelo processo de eletrodeposição de zinco onde se encontra montado através de um anel elástico sob pressão no corpo do rodízio, que recebe lubrificação para reduzir o atrito no deslocamento rotativo. Componente utilizado para manter estabilidade e apoio ao piso e com a função de manter a mobilidade da cadeira, através de deslocamentos giratórios e lineares conforme manuseio do usuário.

**RPA:** constituído de duas (02) roldanas circulares com a dimensão de Ø50,00 mm e fabricadas em material termoplástico denominado de Poliamida (PA 6,6) dedicadas para serem utilizadas em Pisos Carpetados. Um (01) corpo do rodízio configurado de forma semicircular e fabricado em material termoplástico denominado Poliamida (PA 6,6). As roldanas são fixadas neste corpo através de um eixo horizontal de aço carbono ABNT 1005 /10 na dimensão de 6,00 mm que é submetido ao processo de lubrificação através de graxa específica para redução de atrito na operação de rolamento sob o piso. O corpo do rodízio é constituído por um (01) eixo vertical (Perpendicular ao Piso) de aço carbono ABNT 1008/10 na dimensão 11,00 mm e protegido contra a corrosão pelo processo de eletrodeposição de zinco onde se encontra montado através de um anel elástico sob pressão no corpo do rodízio, que recebe lubrificação para reduzir o atrito no deslocamento rotativo. Possui ainda uma capa na parte superior de formato semicircular, fabricada em material termoplástico de engenharia (Copolímero de Polipropileno) com a função de proteção contra a entrada de partículas externas.



**b) Base Giratória**

Componente utilizado para manter a estabilidade da cadeira em todas as suas funcionalidades, principalmente nivelamento sobre o piso, oferecido em 1 modelo específico conforme segue:

- i. **Base Standard Diretor preta ou cinza:** Conjunto definido por uma configuração em forma de pentagonal obtendo um diâmetro na ordem de 690 mm e constituída com cinco (05) pás de apoio, fabricada em chapa de aço carbono ABNT 1008/1020 na espessura de 1,5 mm e conformada por um processo de estampagem formando um perfil de secção 26x26,5 mm e travadas por soldagem MIG. Suas extremidades são conformadas mecanicamente formando o encaixe para o pino do rodízio sem necessidade de buchas ou peças adicionais. Um (01) anel de centragem fabricada em tubo de precisão de construção mecânica de Aço Carbono 1008/1020 e onde as pás são fixadas a este pelo processo automatizado de soldagem MIG, que garante a qualidade e acabamento do produto. O Conjunto Base recebe uma proteção contra corrosão; caracterizada pelo processo de preparação de superfície metálica e revestida por Pintura Eletrostática Epóxi Pó. O conjunto é coberto por (01) blindagem com Design adequando ao produto, montado pelo processo manual por Clicks de Fixação, com a função de proteção e acabamento da base, além de possuir também uma blindagem telescópica para a coluna a gás. As blindagens são fabricadas pelo processo de injeção em material termoplástico de engenharia denominado (copolímero de polipropileno).

**c) Coluna Completa à Gás**

Conjunto mecânico / pneumático utilizado para conectar a base ao mecanismo e que possui a função de regulagem de altura do assento com referência ao piso, através de uma alavanca de acionamento disposta sob o assento. Também permite movimento circular da cadeira e sistema de amortecimento de impacto pela ação do gás sob pressão no cartucho e mola de compressão que atua sobre qualquer condição de altura.

Constituído de um corpo cilíndrico denominado câmara, fabricado com tubo de construção mecânica de precisão de Aço Carbono ABNT 1008/1020 na medida externa de 50,00 mm e conformado em uma de suas extremidades pelo processo de conificação para perfeita fixação á Base.

O Conjunto Câmara recebe proteção contra corrosão através de um revestimento de pintura eletrostática epóxi pó e no cartucho a gás uma camada de eletrodeposição de cromo (Cromeação).

**d) Mecanismo**

Conjunto mecânico utilizado na conexão da estrutura do assento e que possui funcionalidades e recursos de regulagens; para manter o conforto do usuário dentro dos mais altos padrões de ergonomia.

**I.Relax Plax:** O mecanismo chamado Relax plax conjunto mecânico que possui uma alavanca para acionamento da coluna a gás para regulagem de altura do assento, além de travamento e liberação do reclinação simultâneo 1:1 de assento e encosto. A tensão desse reclinação é ajustável por meio de uma manopla, localizada na parte da frente do mecanismo, que quando girada aumenta ou diminui a pressão sobre a mola que regula o movimento. A faixa de variação do reclinação é de (13,5°). O Mecanismo é fabricado com chapas de aço ABNT 1010/1020 na espessura de 2,5 mm sendo fixado ao assento por (04) quatro parafusos sextavados 1/4" x 1.3/4" com cabeça flangeada e quatro calços plásticos. O Conjunto mecanismo recebe uma proteção contra corrosão, caracterizada pelo processo de preparação de superfície metálica por Fosfatização à Base de Zinco e revestida por Pintura Eletrostática Epóxi Pó.

**Backita Plus:** O mecanismo chamado Backita Plus é um conjunto mecânico que possui duas alavancas para regulagem de altura do assento e da inclinação do encosto. A alavanca de regulagem de altura do assento é injetada em Poliamida PA reforçada com Fibra de Vidro e possui alma metálica como reforço estrutural em duas chapas de aço na espessura de 2,65 mm revestidas com processo de eletrodeposição a zinco, garantindo resistência mecânica e contra corrosão.

O sistema de travamento de reclinação do encosto acontece por meio da pressão exercida por uma mola helicoidal em um conjunto de lâminas que travam umas às outras por atrito e pelo princípio de fricção. A alavanca de controle de reclinação do encosto também é injetada em Poliamida PA reforçada com fibra de vidro. Ao acionar a alavanca para cima ela libera o movimento do encosto que também se dá pelo uso de duas molas helicoidais bastando ao usuário posicionar o encosto na posição desejada e liberar a alavanca para que o mesmo trave na posição desejada.

A faixa de variação de reclinação é de 73° a 104°. O mecanismo também proporciona a regulagem de altura do encosto por meio de catraca automática com curso de 70 mm, que se libera ao chegar na altura máxima e desce permitindo que o usuário ajuste a altura para seu melhor conforto.

O Mecanismo é fabricado com chapas de aço ABNT 1010/20 na espessura de 2,65 mm é fixado ao assento por (04) quatro parafusos sextavados 1/4" x 11/2" com cabeças flangeadas. O Mecanismo possui um suporte para fixação do encosto em formato de "L", no qual é fabricado com tubo industrial na configuração oblongular e na dimensão de 25x50mm com espessura de 1,50 mm. Dois parafusos Philips 1/4" x 1" cabeça lenticular juntamente com anéis elásticos fazem a perfeita união entre o encosto e o mecanismo.

O Mecanismo possui uma Blindagem de Termoplástico PP - Polipropileno, no acabamento superficial texturizado, para impedir o acesso do



usuário nos sistemas de funcionalidade da cadeira e participando de um componente de design, segurança e proteção contra agentes externos.

O Conjunto Mecanismo recebe uma proteção contra corrosão, caracterizada pelo processo de preparação de superfície metálica por Fosfatização à Base de Zinco e revestida por Pintura Eletrostática Epóxi Pó.

#### e) Assento

Conjunto estrutural de apoio para atividade de sentar e com a finalidade de acomodar o usuário de maneira confortável e ergonômica.

Conjunto constituído estrutura plástica injetada em polipropileno com fibra de vidro com porcas garra 1/4", fabricadas em aço carbono e revestidas pelo processo de eletrodeposição à zinco, fixadas nos pontos de montagem dos mecanismos e apoios de braço. Na estrutura do assento é fixada uma (01) almofada de espuma flexível à base de poliuretano ( PU ), ergonômica e fabricada através de sistemas químicos à base de Polioli / Isocianato pelo processo de injeção sob pressão. Esta almofada possui densidade controlada de 45 a 50 Kg/m<sup>3</sup> podendo ocorrer variações na ordem de +/- 2 Kg/ m<sup>3</sup>.

O conjunto é revestido com diversos materiais (Tecido / Laminado Vinílico) pelo processo de tapeçamento convencional . Suas dimensões giram em torno de 480 mm (largura) x 455 mm (profundidade) x 80 mm de espessura apresentando em suas extremidades cantos arredondados. O assento possui ainda uma carenagem plástica injetada em polipropileno que é encaixada à estrutura por meio de garras incorporadas na própria estrutura do assento, dispensando o uso de parafusos e grampos.

A regulagem de altura do assento permite atender as medidas mínimas de 420 mm até a altura máxima de 530 mm podendo apresentar pequenas variações de acordo com a opção de base escolhida.

#### f) Apoia Braços

Conjunto mecânico de apoio para os braços, utilizado para posicionamento dos braços em posições ergonomicamente confortáveis, através do sistema de regulagem vertical contendo posições ajustáveis. As opções para apoios de braço seguem abaixo:

**Corsa em PP preto:** Consiste em uma estrutura metálica em arco fechado fabricado em aço 1008/1020 revestida com PP texturizado, caracterizado como termoplástico de engenharia (Copolímero de Polipropileno) com duas flanges em "L" para fixação ao assento, que para montar ao assento são utilizados dois parafusos para cada braço com denominação de (Parafuso Sextavado Flangeado aço 1045 UNC ZP 1/4x7/8).



**Braço Regulável:** Apoio de braço em termoplástico de engenharia (Copolímero de Polipropileno) fabricado pelo processo de injeção, sendo que em suas propriedades mecânicas uma mistura de 30% de fibra de vidro para dar maior resistência á peça. Para regulagem vertical do apoio deve-se pressionar o gatilho localizado na parte frontal, podendo o usuário escolher até 8 posições de ajuste, obtendo um curso de regulagem de até 70 mm. A chapa do braço é constituída de aço carbono ABNT 1008/1020 com 6,35 mm de espessura com seus cantos arredondados. Para sua montagem é utilizada a seguinte configuração de parafusos: PRF Sextavado flangeado Aço 1045 UNC ZP ¼ x 1. ¼ .

### g) Encosto

Componente utilizado como sustentação da região do apoio lombar e que possui a funcionalidade de acomodar confortavelmente as costas num desenho com concordâncias de raios e curvas ergonômicas, e que modelam de forma agradável e anatômica aos diversos biótipos de usuários. A cadeira é oferecida ainda com a opção de regulagem de altura do encosto permitindo o ajuste do apoio lombar à uma gama de biótipos ainda maior.

Na versão com encosto fixo a lâmina que liga o encosto ao assento é fabricada em chapa de aço 1008/1020 com 6,35mm de espessura com vinco central para maior resistência. Já a lâmina com catraca, para a versão com regulagem de altura, é fabricada em chapa de aço 1008/1020 com 6,35mm de espessura com vinco central para maior resistência com mecanismo catraca fabricado em peças injetadas em Poliamida reforçada com fibra de vidro, esse mecanismo é automático, bastando puxar o encosto para cima e posicionar na altura desejada. Para baixa-lo basta puxar até a altura máxima que o mecanismo se desarma e libera o encosto até a posição mais baixa.

O encosto é constituído por compensado de madeira de 12 mm de espessura, fabricado a partir lâminas de eucalipto e pinus com 1,5mm espessura, usinadas e furadas de maneira a se obter a configuração do produto. Na localização dos furos são inseridas porcas de fixação com garras de ¼", fabricadas em aço carbono e revestidas pelo processo de eletrodeposição á zinco. Suas dimensões são 450 mm de largura, 610 mm de altura e 100 mm de espessura, com cantos arredondados. A espuma possui uma espessura de 45 mm no formato ergonômico levemente adaptado ao corpo. Para acabamento o encosto recebe uma Blindagem de Termoplástico injetada em PP polipropileno que é encaixada à estrutura, dispensando o uso de parafusos e grampos.

Na estrutura do encosto é fixada uma (01) almofada de espuma flexível á base de Poliuretano (PU), ergonômica e fabricada através de sistemas químicos á base de Polioliol / Isocianato pelo processo de injeção sob pressão. Esta almofada possui densidade controlada de 40 a 45 Kg/m<sup>3</sup> podendo ocorrer variações na ordem de +/- 2 Kg/ m<sup>3</sup>.

O conjunto é revestido com diversos materiais (Tecido / Laminado Vinílico) pelo processo de tapeçamento convencional.

PRINCIPAIS MEDIDAS

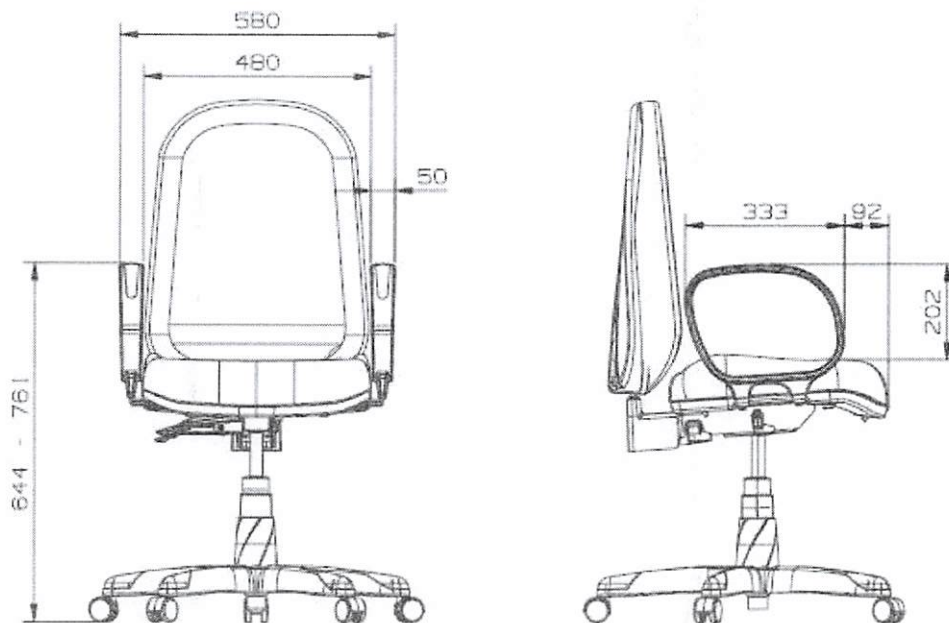

Braço Corsa

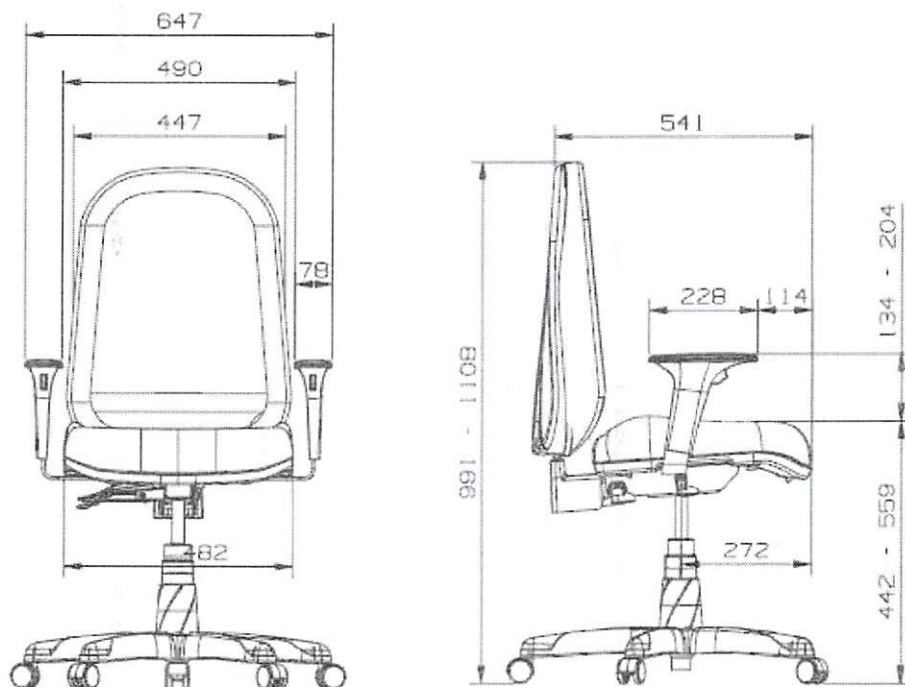

Braço Reg. A/L

*sm* *fs*



4. CONFIGURAÇÕES

| CADEIRA<br>GIRATÓRIA<br>OPERACIONAL<br>COM<br>ESPALDAR<br>BAIXO | ACABAMENTO |   | MECANISMO    |   | RODIZIO |   | BRAÇO       |   | REVESTIMENTO            |    | II                  |    |
|---|------------|---|--------------|---|---------|---|-------------|---|-------------------------|----|---------------------|----|
|   |            |   |              |   |         |   |             |   |                         |    |                     |    |
| CÓDIGO:<br>51000  | Preto      | 1 | Relax        | 1 | RPA     | 1 | S/Braço     | 1 | Facto Dunas T01 Branco  | 1  | FD T53 Azul Marinho | 53 |
|   | Cinza      | 2 | Backita Plus | 2 | RPU     | 2 | Braço Reg.  | 2 | Facto Dunas T02 Cinza   | 2  | POL T56 Verde       | 56 |
|   |            |   |              |   |         |   | Braço Corsa |   | Facto Dunas T03 Azul    | 3  | POL T57 Cinza       | 57 |
|   |            |   |              |   |         |   |             |   | Facto Dunas T04 Marrom  | 4  | POL T77 Amarelo     | 77 |
|   |            |   |              |   |         |   |             |   | Facto Dunas T05 Preto   | 5  | FD T79 Basalto      | 79 |
|   |            |   |              |   |         |   |             |   | Facto Dunas T06 Grafite | 6  | CE T81 Verde Oliva  | 81 |
|   |            |   |              |   |         |   |             |   | Facto Dunas T07 Vinho   | 7  | CE T82 Amarelo      | 82 |
|   |            |   |              |   |         |   |             |   | Poliéster T11 Preto     | 11 | CE T83 Branco       | 83 |
|   |            |   |              |   |         |   |             |   | Poliéster T12 Azul      | 12 | CE T84 Lilás        | 84 |
|   |            |   |              |   |         |   |             |   | Poliéster T13 Azul      | 13 | FD T85 Bordô        | 85 |
|   |            |   |              |   |         |   |             |   | Poliéster T15 Vermelho  | 15 | FD T86 Amarelo      | 86 |
|   |            |   |              |   |         |   |             |   | Poliéster T16 Laranja   | 16 | POL T87 Fendi       | 87 |
|   |            |   |              |   |         |   |             |   | Poliéster T17 Vermelho  | 17 | CPT T88 Rose        | 88 |
|   |            |   |              |   |         |   |             |   | Poliéster T18 Azul      | 18 | CPT T89 Báltico     | 89 |
|   |            |   |              |   |         |   |             |   | CouroEco T19 Preto      | 19 | CPT T90 Hera        | 90 |
|   |            |   |              |   |         |   |             |   | CouroEco T20 Marrom     | 20 | CPT T91 Granito     | 91 |
|   |            |   |              |   |         |   |             |   | CouroEco T21 Bege       | 21 |                     |    |
|   |            |   |              |   |         |   |             |   | CouroEco T22 Marrom     | 22 |                     |    |
|   |            |   |              |   |         |   |             |   | PP T23 Preto            | 23 |                     |    |
|   |            |   |              |   |         |   |             |   | PP T24 Cinza/Preto      | 24 |                     |    |
|   |            |   |              |   |         |   |             |   | PP T25 Vermelho         | 25 |                     |    |
|   |            |   |              |   |         |   |             |   | PP T26 Azul             | 26 |                     |    |
|   |            |   |              |   |         |   |             |   | PP T27 Azul/Preto       | 27 |                     |    |
|   |            |   |              |   |         |   |             |   | PP T28 Verde            | 28 |                     |    |
|   |            |   |              |   |         |   |             |   | PP T29 Azul Claro       | 29 |                     |    |
|   |            |   |              |   |         |   |             |   | Aero T30 Preto          | 30 |                     |    |
|   |            |   |              |   |         |   |             |   | CouroEco T32 Azul       | 32 |                     |    |
|   |            |   |              |   |         |   |             |   | CouroEco T33 Vermelho   | 33 |                     |    |
|   |            |   |              |   |         |   |             |   | Poliéster T37 Laranja   | 37 |                     |    |
|   |            |   |              |   |         |   |             |   | Aero T38 Branco         | 38 |                     |    |
|   |            |   |              |   |         |   |             |   | Aero T39 Azul           | 39 |                     |    |
|   |            |   |              |   |         |   |             |   | Aero T40 Vermelho       | 40 |                     |    |
|   |            |   |              |   |         |   |             |   | CouroEco T46 Cinza      | 46 |                     |    |
|   |            |   |              |   |         |   |             |   | CouroEco T49 Cinza      | 49 |                     |    |



3. FOTOGRAMA



om fs

f

#### 4. CERTIFICAÇÃO

- Laudo Ergonômico NR 17.

# Centro Oeste

Comércio de Móveis e Equipamentos Ltda.

FONE (46) 3536-6378 - E-mail: anamichele@hotmail.com

EDITAL DE PREGÃO Nº 72/2023  
PROCESSO ADMINISTRATIVO Nº 298/2023  
MODALIDADE: PREGÃO ELETRÔNICO  
TIPO: MENOR PREÇO GLOBAL POR ITEM

## ANEXO – II

### PROPOSTA COMERCIAL

A Centro Oeste Comercio de Moveis e Equipamentos Ltda., estabelecida na rua Prudente de Moraes, 855, Centro, Dois Vizinhos/PR, devidamente inscrita no CNPJ sob nº 73.334.476/0001-32, neste ato representada por seu procurador, o Sr. Avelino Andretta Santolin, RG. 958.063 e CPF. 156.316.309-82, vem por meio desta apresentar Proposta de Preços ao Edital de Pregão Eletrônico nº 72/2023, conforme segue:

| ITEM | OBJETO  | QTD | UND | UNIT.  | TOTAL    |
|------|---|-----|-----|--------|----------|
| 05   | CADEIRA PRESIDENTE, encosto fabricado em compensado multilaminado resinado, moldado anatomicamente a quente para se adaptar a coluna vertebral, com no mínimo 14mm de espessura; Espuma injetada anatomicamente em poliuretano flexível microcelular de alta resistência, isento de CFC, com densidade controlada de 43 a 60kg/m <sup>3</sup> com no mínimo 55 cm de espessura. Revestimento do encosto em couríssimo, formado por costuras laterais e centrais fixados com grampo; Contracapa do encosto injetadas em polipropileno copolímero texturizado na cor preta; Assento em compensado multilaminado resinado, moldado anatomicamente a quente com no mínimo 14 mm de espessura; poliuretano flexível microcelular de alta resistência, isento de CFC, com densidade controlada de 43 a 60kg/m <sup>3</sup> com no mínimo 55 cm de espessura; Apoio de braço com corpo do braço em polipropileno copolímero cor preta com estrutura vertical em formato de L fabricado em chapa de aço SAE 1020 com no mínimo 50,50mm de largura e no mínimo 6,3mm de espessura; Com 07 posições de regulagem de altura feitas por meio de botão, totalizando pelo menos 80mm de curso; Estrutura vertical com 02 furos oblongos, permitindo ajuste horizontal por parafuso. giratória e com rodízios; acento e encosto estofados com regulagem de altura através de pistão a gás, reclino das costas, encosto de braços, ergonômica, suporta até 120 kg. 1.204,42 24.088,40<br>6 Encosto - Largura: entre 50 e 65cm - Altura: entre 70 e 74cm - Altura máxima até o chão: 125cm - Altura mínima até o chão: 105cm. - Assento - Profundidade: entre 40 e 50cm - Largura: entre 54 e 66cm - Altura máxima até o chão: 60cm - Altura mínima até o chão: 47cm. Braços: Comprimento entre 44 e 46cm Largura: entre 8 e 10cm. Garantia mínima de 60 meses, <b>PLAXMETAL 60000</b> | 07  | UN  | 771,14 | 5.397,98 |

Informar Valor total: A validade desta proposta é de 60 (sessenta) dias corridos, contados da data da abertura da sessão pública de PREGÃO ELETRÔNICO. A apresentação da proposta implicará na plena aceitação das condições estabelecidas neste edital e seus anexos.

Dois Vizinhos, 17 de janeiro de 2024.

Avelino A. Santolin – Procurador  
RG. 958.063 – CPF. 156.316.309-82

gov.br

Documento assinado digitalmente  
ANA MICHELE SANTOLIN  
Data: 17/01/2024 15:41:23 -0300  
Verifique em <https://validar.iti.gov.br>

fs

am  
p





Sistema de Cadastramento Unificado de Fornecedores - SICAF

Relatório de Ocorrências Ativas

Dados do Fornecedor

CNPJ: 78.130.457/0001-08 DUNS®: 906859384  
Razão Social: HELITECNICA EQUIPAMENTOS PARA ESCRITORIO LTDA  
Nome Fantasia: HELITECNICA  
Situação do Fornecedor: Credenciado

Nenhum registro de Ocorrência Ativa encontrado para o fornecedor

*am p fs*



Sistema de Cadastramento Unificado de Fornecedores - SICAF

Relatório de Ocorrências Ativas Impeditivas de Licitar

**Dados do Fornecedor**

CNPJ: 78.130.457/0001-08 DUNS®: 906859384  
Razão Social: HELITECNICA EQUIPAMENTOS PARA ESCRITORIO LTDA  
Nome Fantasia: HELITECNICA  
Situação do Fornecedor: Credenciado

Nenhum registro de Ocorrência Ativa encontrado para o fornecedor

om p B



Sistema de Cadastramento Unificado de Fornecedores - SICAF

**Relatório de Prováveis Ocorrências Impeditivas Indiretas do Fornecedor**

**Dados do Fornecedor**

CNPJ: 78.130.457/0001-08 DUNS®: 906859384  
Razão Social: HELITECNICA EQUIPAMENTOS PARA ESCRITORIO LTDA  
Nome Fantasia: HELITECNICA  
Situação do Fornecedor: Credenciado

Nenhum registro de Ocorrência Impeditiva Indireta encontrado para o fornecedor.

om J B





## Sistema de Cadastramento Unificado de Fornecedores - SICAF

### Declaração

Declaramos para os fins previstos na Lei nº 8.666, de 1993, conforme documentação registrada no SICAF, que a situação do fornecedor no momento é a seguinte:

#### Dados do Fornecedor

CNPJ: 78.130.457/0001-08 DUNS®: 906859384  
Razão Social: HELITECNICA EQUIPAMENTOS PARA ESCRITORIO LTDA  
Nome Fantasia: HELITECNICA  
Situação do Fornecedor: Credenciado Data de Vencimento do Cadastro: 22/01/2024  
Natureza Jurídica: SOCIEDADE EMPRESÁRIA LIMITADA  
MEI: Não  
Porte da Empresa: Micro Empresa

#### Ocorrências e Impedimentos

Ocorrência: Nada Consta  
Impedimento de Licitar: Nada Consta  
Ocorrências Impeditivas indiretas: Nada Consta  
Vínculo com "Serviço Público": Nada Consta

#### Níveis cadastrados:

Automática: a certidão foi obtida através de integração direta com o sistema emissor. Manual: a certidão foi inserida manualmente pelo fornecedor.

##### I - Credenciamento

##### II - Habilitação Jurídica

##### III - Regularidade Fiscal e Trabalhista Federal

|   |           |            |            |
|---|-----------|------------|------------|
| Receita Federal e PGFN  | Validade: | 08/07/2024 | Automática |
| FGTS  | Validade: | 21/01/2024 | Automática |
| Trabalhista ( <a href="http://www.tst.jus.br/certidao">http://www.tst.jus.br/certidao</a> ) | Validade: | 08/07/2024 | Automática |

##### IV - Regularidade Fiscal Estadual/Distrital e Municipal

|                            |           |            |
|----------------------------|-----------|------------|
| Receita Estadual/Distrital | Validade: | 09/05/2024 |
| Receita Municipal          | Validade: | 02/03/2024 |

##### V - Qualificação Técnica

##### VI - Qualificação Econômico-Financeira

Validade: 31/05/2024

om of fs

Emitido em: 17/01/2024 09:35

CPF: 083.XXX.XXX-12 Nome: FERNANDA SCHERER MARZEC

Ass: \_\_\_\_\_

1 de 1

000592

**HELITÉCNICA EQUIPAMENTOS PARA ESCRITÓRIO LTDA**  
**CNPJ Nº 78.130.457/0001-08**  
**NIRE Nº 41200525232**  
**NONA ALTERAÇÃO CONTRATUAL**

-1-

**EDILSON TADEU CASANOVA**, brasileiro, natural de Getúlio Vargas – RS, nascido em 12 de fevereiro de 1967, maior, empresário, casado em Regime de Comunhão Universal de Bens, portador da Carteira de Identidade Civil – RG nº 4.016.349-2 expedida pela SESP/PR e CPF nº 545.866.159-15, residente e domiciliado em Francisco Beltrão – PR, à Rua Mato Grosso, nº 628, Bairro Presidente Kennedy, CEP 85.605-280 e **ELANA CASANOVA**, brasileira, natural de Francisco Beltrão – PR, nascida em 20 de maio de 1997, solteira, maior, empresária, portadora da Carteira de Identidade Civil RG nº 12.419.165-3 expedida pela SESP/PR e CPF nº 100.183.909-94, residente e domiciliada em Francisco Beltrão – PR, à Rua Mato Grosso, nº 628, Bairro Presidente Kennedy, CEP 85605-280. Sócios da sociedade que gira sob o nome empresarial de “**HELITÉCNICA EQUIPAMENTOS PARA ESCRITÓRIO LTDA**, CNPJ **78.130.457/0001-08**, com sede em Francisco Beltrão – PR, à Rua Mato Grosso, nº 628, Bairro Presidente Kennedy, CEP 85.605-280, devidamente registrada na Junta Comercial do estado do Paraná sob o NIRE 41200525232, por despacho em sessão de 01 de fevereiro de 1984, e último ato registrado sob o nº 20157564932, por despacho em sessão de 17 de dezembro de 2015, resolvem alterar seu contrato social e posteriores alterações, e o fazem por este instrumento, na melhor forma de direito e sob as cláusulas e condições seguintes:

**CLÁUSULA PRIMEIRA:** A sócia **ELANA CASANOVA**, que possui na sociedade 9.000 (nove mil) quotas no valor de R\$ 1,00 (um real) cada uma, totalmente integralizadas, retira-se da sociedade, vendendo e transferindo de forma onerosa ao sócio remanescente, **EDILSON TADEU CASANOVA**, já qualificado, a totalidade de suas quotas pelo valor justo e acertado de R\$ 9.000,00 (nove mil reais) dando pelo presente plena geral e rasa quitação das quotas ora adquiridas.

**CLÁUSULA SEGUNDA:** O sócio remanescente declara ser conhecedor pleno da situação econômica – financeira da empresa.

**CLÁUSULA TERCEIRA:** O sócio remanescente declara sob as penas da lei, que não está incurso em quaisquer dos crimes previstos em lei, ou nas restrições legais que possa impedi-lo de exercer atividades mercantis.

**CLÁUSULA QUARTA:** Face às alterações havidas na cláusula primeira deste instrumento, o capital social no valor de R\$ 30.000,00 (trinta mil reais) dividido em 30.000 (trinta mil) quotas no valor de R\$ 1,00 (um real) cada uma, totalmente integralizado em moeda corrente nacional do país, fica assim subscrito:

---

(espaço destinado à Junta Comercial)

om  
P  
S

000593



**HELITÉCNICA EQUIPAMENTOS PARA ESCRITÓRIO LTDA**  
**CNPJ Nº 78.130.457/0001-08**  
**NIRE Nº 41200525232**  
**NONA ALTERAÇÃO CONTRATUAL**

-2-

| Quotista               | Nº de Quotas | Valor em R\$ | %      |
|------------------------|--------------|--------------|--------|
| EDILSON TADEU CASANOVA | 30.000       | 30.000,00    | 100,00 |
| Total                  | 30.000       | 30.000,00    | 100,00 |

**CLÁUSULA QUINTA:** O sócio remanescente assume o ATIVO e PASSIVO da sociedade, proporcionalmente a sua participação, respondendo civil e criminalmente por todos os atos praticados.

**CLÁUSULA SEXTA:** A partir desta data a Sociedade passará a ser **SOCIEDADE LIMITADA UNIPESSOAL**, considerando a disposição constante do parágrafo único do art. 1.052 do Código Civil e em obediência ao contido na Instrução Normativa DREI nº 81, de 10 de junho de 2020.

**CLÁUSULA SÉTIMA:** Em razão das modificações contratuais, o único sócio resolve consolidar o contrato social, revogando, a partir desta data, todas as cláusulas e condições contidas no contrato primitivo e alterações anteriores, sendo a sociedade regida, a partir deste ato, pelas cláusulas e condições seguintes:

**HELITÉCNICA EQUIPAMENTOS PARA ESCRITÓRIO LTDA**  
**CNPJ Nº 78.130.457/0001-08**  
**NIRE Nº 41200525232**  
**CONSOLIDAÇÃO DO CONTRATO SOCIAL**

**EDILSON TADEU CASANOVA**, brasileiro, natural de Getúlio Vargas – RS, nascido em 12 de fevereiro de 1967, maior, empresário, casado em Regime de Comunhão Universal de Bens, portador da Carteira de Identidade Civil – RG nº 4.016.349-2 expedida pela SESP/PR e CPF nº 545.866.159-15, residente e domiciliado em Francisco Beltrão – PR, à Rua Mato Grosso, nº 628, Bairro Presidente Kennedy, CEP 85.605-280. Único sócio da Sociedade Limitada Unipessoal que gira sob o nome empresarial de “**HELITÉCNICA EQUIPAMENTOS PARA ESCRITÓRIO LTDA**”, **CNPJ 78.130.457/0001-08**, com sede em Francisco Beltrão – PR, à Rua Mato Grosso, nº 628, Bairro Presidente Kennedy, CEP 85.605-280, devidamente registrada na Junta Comercial do estado do Paraná sob o NIRE 41200525232, por despacho em sessão de 01 de fevereiro de 1984, e último ato registrado sob o nº 20157564932, por despacho em sessão de 17 de dezembro de 2015, resolve consolidar o contrato social e posteriores alterações, e o faz por este instrumento na melhor forma de direito e sob as cláusulas e condições seguintes:

(espaço destinado à Junta Comercial)

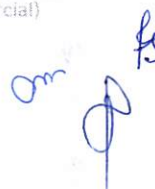
om  

000594



HELITÉCNICA EQUIPAMENTOS PARA ESCRITÓRIO LTDA  
CNPJ Nº 78.130.457/0001-08  
NIRE Nº 41200525232  
NONA ALTERAÇÃO CONTRATUAL

-3-

**CAPÍTULO PRIMEIRO**  
**DA DENOMINAÇÃO, DA SEDE, DO PORTE, DO OBJETO,**  
**DO INÍCIO E DO PRAZO DE DURAÇÃO**

**CLÁUSULA PRIMEIRA:** A Sociedade Limitada Unipessoal gira sob o nome empresarial "HELITÉCNICA EQUIPAMENTOS PARA ESCRITÓRIO LTDA", CNPJ 78.130.457/0001-08, que será regida por este contrato social de sociedade limitada unipessoal, considerando a disposição constante do parágrafo único do art. 1.052 do Código Civil e em obediência ao contido na **INSTRUÇÃO NORMATIVA DREI Nº 81, DE 10 DE JUNHO DE 2020.**

**CLÁUSULA SEGUNDA:** A Sociedade Limitada Unipessoal, tem a sua sede Francisco Beltrão – PR, à Rua Mato Grosso, nº 628, Bairro Presidente Kennedy, CEP 85.605-280.

**CLÁUSULA TERCEIRA:** Declara sob as penas da lei, que a empresa se enquadra na condição de **MICROEMPRESA**, nos termos da Lei Complementar nº 123, de 14/12/2006, e que não se enquadra em qualquer das hipóteses de exclusão relacionadas no § 4º do art. 3º da mencionada lei.

**CLÁUSULA QUARTA:** O objeto social da empresa é **COMÉRCIO VAREJISTA DE EQUIPAMENTOS, SUPLEMENTOS E MÓVEIS PARA ESCRITÓRIO, COMÉRCIO VAREJISTA DE EQUIPAMENTOS E SUPRIMENTOS DE INFORMÁTICA, SERVIÇOS DE RECARGA DE CARTUCHOS PARA EQUIPAMENTOS DE INFORMÁTICA, COMÉRCIO VAREJISTA DE MATERIAIS ELÉTRICOS, COMÉRCIO VAREJISTA DE ELETRODOMÉSTICOS E ELETROELETRÔNICOS, COMÉRCIO VAREJISTA DE PRODUTOS DE PAPELARIA, ALUGUEL DE IMPRESSORAS E COPIADORAS E ASSISTÊNCIA TÉCNICA DE IMPRESSORAS E COPIADORAS.**

**CLÁUSULA QUINTA:** A sociedade iniciou suas atividades em 01 de fevereiro de 1984 e o prazo de duração é indeterminado.

**CAPÍTULO SEGUNDO**  
**DO CAPITAL SOCIAL, DA RESPONSABILIDADE DO SÓCIO, DA**  
**ADMINISTRAÇÃO, E DO PRÓ-LABORE**

**CLÁUSULA SEXTA:** O capital social é de R\$ 30.000,00 (trinta mil reais), divididos em 30.000 (trinta mil) quotas, no valor nominal R\$ 1,00 (um real) cada uma, totalmente integralizado em moeda corrente nacional do país, fica assim subscrito:

---

(espaço destinado à Junta Comercial)

om  
P  
B

000595

**HELITÉCNICA EQUIPAMENTOS PARA ESCRITÓRIO LTDA**  
**CNPJ Nº 78.130.457/0001-08**  
**NIRE Nº 41200525232**  
**NONA ALTERAÇÃO CONTRATUAL**

-4-

| Quotista               | Nº de Quotas | Valor em R\$ | %      |
|------------------------|--------------|--------------|--------|
| EDILSON TADEU CASANOVA | 30.000       | 30.000,00    | 100,00 |
| Total                  | 30.000       | 30.000,00    | 100,00 |

**CLÁUSULA SÉTIMA:** A responsabilidade do único sócio é restrita ao valor de suas quotas, não havendo responsabilidade solidária pelas obrigações sociais, respondendo, no entanto, pela integralização do capital social.

**Parágrafo Único:** Sobre as quotas acima, pesa a cláusula restritiva de incomunicabilidade e impenhorabilidade.

**CLÁUSULA OITAVA:** Até dois anos depois de averbada a modificação do contrato, responde o cedente solidariamente com o cessionário, perante a sociedade e terceiros, pelas obrigações que tinha como sócio.

**CLÁUSULA NONA:** A administração da sociedade limitada unipessoal cabe ao único sócio, **EDILSON TADEU CASANOVA**, com os poderes e atribuições de administrar, autorizado o uso do nome empresarial.

**Parágrafo Único:** Ao administrador da sociedade limitada unipessoal compete o uso da firma e a representação da sociedade, podendo para tanto realizar individualmente todos os atos necessários ou convenientes para gerenciar, dirigir e orientar os negócios da sociedade e os assuntos relacionados à mesma.

**CLÁUSULA DÉCIMA:** O único sócio administrador declara, sob as penas da lei, de que não está impedido de exercer a administração da sociedade, por lei especial, ou em virtude de condenação criminal, ou por se encontrar sob os efeitos dela, a pena que vede, ainda que temporariamente, o acesso a cargos públicos, ou por crime falimentar, de prevaricação, peita ou suborno, concussão, peculato, ou contra a economia popular, contra o sistema financeiro nacional, contra normas de defesa da concorrência, contra as relações de consumo, fé pública, ou a propriedade.

**CLÁUSULA DÉCIMA PRIMEIRA:** O único sócio poderá fixar uma retirada mensal, a título de "pró-labore", observadas as disposições regulamentares pertinentes.

**CAPÍTULO TERCEIRO**  
**DO EXERCÍCIO SOCIAL, DO BALANÇO, DA DISTRIBUIÇÃO DE LUCROS E**  
**PREJUÍZOS**

(espaço destinado à Junta Comercial)

om  

000596



**HELITÉCNICA EQUIPAMENTOS PARA ESCRITÓRIO LTDA**  
**CNPJ Nº 78.130.457/0001-08**  
**NIRE Nº 41200525232**  
**NONA ALTERAÇÃO CONTRATUAL**

-5-

**CLÁUSULA DÉCIMA SEGUNDA:** O exercício social da sociedade encerra – se a cada dia 31 de dezembro, devendo o administrador prestar contas de sua administração. Os lucros ou prejuízos serão apurados em balanço geral realizado em cada exercício e o destino de seu resultado será obrigatoriamente deliberado pelos sócios, quanto a ser distribuída, suportada ou incorporada ao capital social da empresa, observado a proporcionalidade da participação de cada um no capital social, ou sua produtividade conforme legislação vigente.

**Parágrafo Único:** O sócio poderá determinar a distribuição mensal de lucros.

**CLÁUSULA DÉCIMA TERCEIRA:** A sociedade poderá levantar balanços intermediários ou intercalados e distribuir os lucros evidenciados nos mesmos.

**CAPÍTULO QUARTO**  
**DA RETIRADA, DA EXCLUSÃO OU FALECIMENTO DE SÓCIO**

**CLÁUSULA DÉCIMA QUARTA:** Retirando-se, falecendo ou interditado o único sócio da sociedade limitada unipessoal, a empresa poderá continuar suas atividades com os herdeiros, sucessores ou incapaz. Não sendo possível ou inexistindo interesse destes, o valor de seus haveres será apurado e liquidado com base na situação patrimonial da empresa, à data da resolução, verificada em balanço especialmente levantado.

**Parágrafo Único:** O mesmo procedimento será adotado em outros casos em que a sociedade se resolva em relação a seu sócio.

**CAPÍTULO QUINTO**  
**DAS DISPOSIÇÕES GERAIS**

**CLÁUSULA DÉCIMA QUINTA:** A sociedade poderá a qualquer tempo, abrir ou fechar filial ou outra dependência, mediante alteração contratual assinada.

**CLÁUSULA DÉCIMA SEXTA:** A sociedade será regida pela Lei das Sociedades Limitadas e supletivamente regida pela Lei das S/A.

**CLÁUSULA DÉCIMA SÉTIMA:** O único sócio resolve, dispensar a elaboração de atas e da reunião.

**CAPÍTULO SEXTO**  
**DO FORO**

---

(espaço destinado à Junta Comercial)

om  
D  
fs

000597



**HELITÉCNICA EQUIPAMENTOS PARA ESCRITÓRIO LTDA**  
**CNPJ N° 78.130.457/0001-08**  
**NIRE N° 41200525232**  
**NONA ALTERAÇÃO CONTRATUAL**

-6-

**CLÁUSULA DÉCIMA OITAVA:** Fica eleito de comum acordo entre os sócios, o foro da Comarca de Francisco Beltrão – PR, para resolução dos casos que possam surgir na sociedade.

E por assim terem justos e contratados, lavram, datam e assinam, em única via, obrigando-se fielmente por si e seus herdeiros a cumpri-lo em todos os seus termos.

Paranaguá – PR, 02 de outubro de 2023.

**EDILSON TADEU CASANOVA**

**ELANA CASANOVA**

---

(espaço destinado à Junta Comercial)

*om* *fs*

000598



## ASSINATURA ELETRÔNICA

Certificamos que o ato da empresa HELITÉCNICA EQUIPAMENTOS PARA ESCRITÓRIO LTDA consta assinado digitalmente por:

| IDENTIFICAÇÃO DO(S) ASSINANTE(S) |                        |
|----------------------------------|------------------------|
| CPF/CNPJ                         | Nome                   |
| 10018390994                      | ELANA CASANOVA         |
| 54586615915                      | EDILSON TADEU CASANOVA |



CERTIFICO O REGISTRO EM 05/10/2023 15:58 SOB Nº 20237069598.  
PROTOCOLO: 237069598 DE 03/10/2023.  
CÓDIGO DE VERIFICAÇÃO: 12314643553. CNEJ DA SEDE: 78130457000108.  
NIRE: 41200525232. COM EFEITOS DO REGISTRO EM: 02/10/2023.  
HELITÉCNICA EQUIPAMENTOS PARA ESCRITÓRIO LTDA

LEANDRO MARCOS RAYSEL BISCAIA  
SECRETÁRIO-GERAL  
[www.empresafacil.pr.gov.br](http://www.empresafacil.pr.gov.br)

A validade deste documento, se impresso, fica sujeito à comprovação de sua autenticidade nos respectivos portais, informando seus respectivos códigos de verificação.

000599

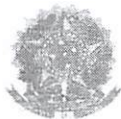

## Sistema de Cadastramento Unificado de Fornecedores - SICAF

### Declaração

Declaramos para os fins previstos na Lei nº 8.666, de 1993, conforme documentação registrada no SICAF, que a situação do fornecedor no momento é a seguinte:

#### Dados do Fornecedor

CNPJ: 78.130.457/0001-08 DUNS®: 90\*\*\*\*\*84  
Razão Social: HELITECNICA EQUIPAMENTOS PARA ESCRITORIO LTDA  
Nome Fantasia: HELITECNICA  
Situação do Fornecedor: Credenciado Data de Vencimento do Cadastro: 22/01/2024  
Natureza Jurídica: SOCIEDADE EMPRESÁRIA LIMITADA  
MEI: Não  
Porte da Empresa: Micro Empresa

#### Ocorrências e Impedimentos

Ocorrência: Nada Consta  
Impedimento de Licitar: Nada Consta

#### Níveis cadastrados:

Automática: a certidão foi obtida através de integração direta com o sistema emissor. Manual: a certidão foi inserida manualmente pelo fornecedor.

##### I - Credenciamento

##### II - Habilitação Jurídica

##### III - Regularidade Fiscal e Trabalhista Federal

|   |           |            |            |
|---|-----------|------------|------------|
| Receita Federal e PGFN  | Validade: | 08/07/2024 | Automática |
| FGTS  | Validade: | 21/01/2024 | Automática |
| Trabalhista ( <a href="http://www.tst.jus.br/certidao">http://www.tst.jus.br/certidao</a> ) | Validade: | 08/07/2024 | Automática |

##### IV - Regularidade Fiscal Estadual/Distrital e Municipal

|                            |           |            |
|----------------------------|-----------|------------|
| Receita Estadual/Distrital | Validade: | 09/05/2024 |
| Receita Municipal          | Validade: | 02/03/2024 |

##### V - Qualificação Técnica

##### VI - Qualificação Econômico-Financeira

Validade: 31/05/2024

Esta declaração é uma simples consulta e não tem efeito legal

Emitido em: 10/01/2024 11:10

1 de 1

CPF: 545.XXX.XXX-15 Nome: EDILSON TADEU CASANOVA

Ass: \_\_\_\_\_

fs  
om  
000000





TRIBUNAL DE JUSTIÇA DO ESTADO DO PARANÁ  
Secretaria do Ofício Distribuidor e Anexos de FRANCISCO BELTRÃO

CERTIDÃO DE DISTRIBUIÇÃO – FINS GERAIS – CÍVEIS – FALÊNCIA – NEGATIVA

Certifico que revendo os livros, sistemas e arquivos de distribuição CÍVEIS, especificamente: FALÊNCIA, CONCORDATA, RECUPERAÇÃO JUDICIAL, RECUPERAÇÃO EXTRAJUDICIAL desta Secretaria, verifiquei NÃO CONSTAR nenhum registro em andamento contra:

HELITECNICA EQUIPAMENTOS PARA ESCRITORIO LTDA  
CNPJ: 78.130.457/0001-08  
Local da Sede: Francisco Beltrão - PR

Orientações:

Esta certidão NÃO APONTA ordinariamente os processos em que a pessoa cujo nome pesquisado figura como Autor(a). São apontados os feitos em tramitação cadastrados no Sistema Informatizado referente à comarca de FRANCISCO BELTRÃO. Não existe qualquer conexão com qualquer outra base de dados de instituição pública ou com a Receita Federal que verifique a identidade do NOME/RAZÃO SOCIAL com o CPF/CNPJ. A conferência dos dados pessoais fornecidos pelo pesquisado é de responsabilidade exclusiva do destinatário da certidão. A certidão em nome de pessoa jurídica considera os processos referentes à matriz e às filiais. Considera-se NEGATIVA a certidão que aponta somente homônimos não qualificados, nos termos do art. 8º, §2º da Resolução CNJ 121/2010. A presente certidão menciona somente o registro de distribuição, para dados complementares do procedimento, deve-se dirigir até a Secretaria para onde foi distribuído e solicitar uma CERTIDÃO DE OBJETO E PÉ. A Busca de MICROEMPREENDEDOR INDIVIDUAL e EMPRESÁRIO INDIVIDUAL abrange também a pessoa física.

FRANCISCO BELTRÃO, 13 de dezembro de 2023

Jean Michel Signor  
Técnico Judiciário/Matrícula 16010



*JS*

Documento assinado digitalmente, conforme MP n.º 2.200-2/2001, Lei n.º 11.419/2006 e Resolução n.º 09/2008, do TJPR/OE

*am*

Código Validador TJPR: CACD.5277.76FEBCCG.12 \*\*Valide esta certidão em <https://bit.ly/2DQElibE>



*J* 000001



# REPÚBLICA FEDERATIVA DO BRASIL

## CADASTRO NACIONAL DA PESSOA JURÍDICA

|   |   |                                |
|---|---|--------------------------------|
| NÚMERO DE INSCRIÇÃO<br>78.130.457/0001-08<br>MATRIZ | COMPROVANTE DE INSCRIÇÃO E DE SITUAÇÃO<br>CADASTRAL | DATA DE ABERTURA<br>01/02/1984 |
|---|---|--------------------------------|

|   |
|---|
| NOME EMPRESARIAL<br>HELITECNICA EQUIPAMENTOS PARA ESCRITORIO LTDA |
|---|

|   |             |
|---|-------------|
| TÍTULO DO ESTABELECIMENTO (NOME DE FANTASIA)<br>HELITECNICA | PORTE<br>ME |
|---|-------------|

|  |
|--|
| CÓDIGO E DESCRIÇÃO DA ATIVIDADE ECONÔMICA PRINCIPAL<br>47.89-0-07 - Comércio varejista de equipamentos para escritório |
|--|

|   |
|---|
| CÓDIGO E DESCRIÇÃO DAS ATIVIDADES ECONÔMICAS SECUNDÁRIAS<br>47.51-2-01 - Comércio varejista especializado de equipamentos e suprimentos de informática<br>47.51-2-02 - Recarga de cartuchos para equipamentos de informática<br>47.53-9-00 - Comércio varejista especializado de eletrodomésticos e equipamentos de áudio e vídeo<br>47.61-0-03 - Comércio varejista de artigos de papelaria<br>77.33-1-00 - Aluguel de máquinas e equipamentos para escritórios<br>95.11-8-00 - Reparação e manutenção de computadores e de equipamentos periféricos |
|---|

|  |
|--|
| CÓDIGO E DESCRIÇÃO DA NATUREZA JURÍDICA<br>206-2 - Sociedade Empresária Limitada |
|--|

|                             |               |                                 |
|-----------------------------|---------------|---------------------------------|
| LOGRADOURO<br>R MATO GROSSO | NÚMERO<br>628 | COMPLEMENTO<br>QUADRA84 LOTE 1A |
|-----------------------------|---------------|---------------------------------|

|                   |                                       |                                |          |
|-------------------|---------------------------------------|--------------------------------|----------|
| CEP<br>85.605-280 | BAIRRO/DISTRITO<br>PRESIDENTE KENNEDY | MUNICÍPIO<br>FRANCISCO BELTRAO | UF<br>PR |
|-------------------|---------------------------------------|--------------------------------|----------|

|                     |                            |
|---------------------|----------------------------|
| ENDEREÇO ELETRÔNICO | TELEFONE<br>(46) 3523-4250 |
|---------------------|----------------------------|

|  |
|--|
| ENTE FEDERATIVO RESPONSÁVEL (EFR)<br>***** |
|--|

|                             |  |
|-----------------------------|--|
| SITUAÇÃO CADASTRAL<br>ATIVA | DATA DA SITUAÇÃO CADASTRAL<br>25/03/2005 |
|-----------------------------|--|

|                              |
|------------------------------|
| MOTIVO DE SITUAÇÃO CADASTRAL |
|------------------------------|

|                            |                                    |
|----------------------------|------------------------------------|
| SITUAÇÃO ESPECIAL<br>***** | DATA DA SITUAÇÃO ESPECIAL<br>***** |
|----------------------------|------------------------------------|

Aprovado pela Instrução Normativa RFB nº 2.119, de 06 de dezembro de 2022.

Emitido no dia 05/10/2023 às 16:40:33 (data e hora de Brasília).

Página: 1/1

RS

Om

0000602



**Comprovante de Inscrição Cadastral - CICAD**

|                       |                    |                       |
|-----------------------|--------------------|-----------------------|
| Inscrição no CAD/ICMS | Inscrição CNPJ     | Início das Atividades |
| 32102068-24           | 78.130.457/0001-08 | 02/1984               |

**Empresa / Estabelecimento**

Nome Empresarial HELITECNICA EQUIPAMENTOS PARA ESCRITORIO LTDA  
 Título do Estabelecimento  
 Endereço do Estabelecimento RUA MATO GROSSO, 628, QUADRA84 LTE 1A - PRESIDENTE KENNEDY - CEP 85605-280  
 FONE: (46) 3523-4250  
 Município de Instalação FRANCISCO BELTRAO - PR, DESDE 02/1984  
 ( Estabelecimento Matriz )

**Qualificação**

Situação Atual ATIVO - SIMPLES NACIONAL / SIMPLES NACIONAL - DIA 03 DO MES+2, DESDE 06/2021  
 Natureza Jurídica 206-2 - SOCIEDADE EMPRESÁRIA LTDA  
 Atividade Econômica Principal do Estabelecimento 4789-0/07 - COMERCIO VAREJISTA DE EQUIPAMENTOS PARA ESCRITORIO  
 4751-2/01 - COMERCIO VAREJISTA ESPECIALIZADO DE EQUIPAMENTOS E SUPRIMENTOS DE INFORMATICA  
 4751-2/02 - RECARGA DE CARTUCHOS PARA EQUIPAMENTOS DE INFORMATICA  
 Atividade(s) Econômica(s) Secundária(s) do Estabelecimento 4753-9/00 - COMERCIO VAREJISTA ESPECIALIZADO DE ELETRODOMESTICOS E EQUIPAMENTOS DE AUDIO E VIDEO  
 4761-0/03 - COMERCIO VAREJISTA DE ARTIGOS DE PAPELARIA  
 9511-8/00 - REPARACAO E MANUTENCAO DE COMPUTADORES E DE EQUIPAMENTOS PERIFERICOS

**Quadro Societário**

| Tipo | Inscrição      | Nome Completo / Nome Empresarial | Qualificação        |
|------|----------------|----------------------------------|---------------------|
| CPF  | 545.866.159-15 | EDILSON TADEU CASANOVA           | SÓCIO-ADMINISTRADOR |

**Este CICAD tem validade até 14/02/2024.**

Os dados cadastrais deste estabelecimento poderão ser confirmados via Internet [www.fazenda.pr.gov.br](http://www.fazenda.pr.gov.br)



Estado do Paraná  
Secretaria de Estado da Fazenda  
Receita Estadual do Paraná

CAD/ICMS Nº 32102068-24

Emitido Eletronicamente via Internet  
15/01/2024 7:46:13

Dados transmitidos de forma segura  
Tecnologia CELEPAR

*fs*

*om*

000603





MINISTÉRIO DA FAZENDA  
Secretaria da Receita Federal do Brasil  
Procuradoria-Geral da Fazenda Nacional

**CERTIDÃO POSITIVA COM EFEITOS DE NEGATIVA DE DÉBITOS RELATIVOS AOS TRIBUTOS  
FEDERAIS E À DÍVIDA ATIVA DA UNIÃO**

Nome: HELITECNICA EQUIPAMENTOS PARA ESCRITORIO LTDA  
CNPJ: 78.130.457/0001-08

Ressalvado o direito de a Fazenda Nacional cobrar e inscrever quaisquer dívidas de responsabilidade do sujeito passivo acima identificado que vierem a ser apuradas, é certificado que:

1. constam débitos administrados pela Secretaria da Receita Federal do Brasil (RFB) com exigibilidade suspensa nos termos do art. 151 da Lei nº 5.172, de 25 de outubro de 1966 - Código Tributário Nacional (CTN), ou objeto de decisão judicial que determina sua desconsideração para fins de certificação da regularidade fiscal, ou ainda não vencidos; e
2. não constam inscrições em Dívida Ativa da União (DAU) na Procuradoria-Geral da Fazenda Nacional (PGFN).

Conforme disposto nos arts. 205 e 206 do CTN, este documento tem os mesmos efeitos da certidão negativa.

Esta certidão é válida para o estabelecimento matriz e suas filiais e, no caso de ente federativo, para todos os órgãos e fundos públicos da administração direta a ele vinculados. Refere-se à situação do sujeito passivo no âmbito da RFB e da PGFN e abrange inclusive as contribuições sociais previstas nas alíneas 'a' a 'd' do parágrafo único do art. 11 da Lei nº 8.212, de 24 de julho de 1991.

A aceitação desta certidão está condicionada à verificação de sua autenticidade na Internet, nos endereços <<http://rfb.gov.br>> ou <<http://www.pgfn.gov.br>>.

Certidão emitida gratuitamente com base na Portaria Conjunta RFB/PGFN nº 1.751, de 2/10/2014.

Emitida às 11:00:22 do dia 10/01/2024 <hora e data de Brasília>.

Válida até 08/07/2024.

Código de controle da certidão: **54CD.C52E.A1AE.A2B0**

Qualquer rasura ou emenda invalidará este documento.

*fs*

*am*

*000604*



Estado do Paraná  
Secretaria de Estado da Fazenda  
Receita Estadual do Paraná

**Certidão Negativa**  
de Débitos Tributários e de Dívida Ativa Estadual  
Nº 032611714-51

Certidão fornecida para o CNPJ/MF: **78.130.457/0001-08**  
Nome: **HELITECNICA EQUIPAMENTOS PARA ESCRITORIO LTDA**

Ressalvado o direito da Fazenda Pública Estadual inscrever e cobrar débitos ainda não registrados ou que venham a ser apurados, certificamos que, verificando os registros da Secretaria de Estado da Fazenda, constatamos não existir pendências em nome do contribuinte acima identificado, nesta data.

Obs.: Esta Certidão engloba todos os estabelecimentos da empresa e refere-se a débitos de natureza tributária e não tributária, bem como ao descumprimento de obrigações tributárias acessórias.

**Válida até 09/05/2024 - Fornecimento Gratuito**

A autenticidade desta certidão deverá ser confirmada via Internet  
[www.fazenda.pr.gov.br](http://www.fazenda.pr.gov.br)

fs

om

000605



MUNICÍPIO DE FRANCISCO BELTRÃO  
ESTADO DO PARANÁ  
SECRETARIA MUNICIPAL DA FAZENDA

CERTIDÃO NEGATIVA  
Nº1182/2024

RAZÃO SOCIAL: HELITÉCNICA EQUIPAMENTOS PARA ESCRITÓRIO LTDA

CNPJ: 78.130.457/0001-08

INSCRIÇÃO MUNICIPAL: 4316

INSCRIÇÃO ESTADUAL: 3202068-24

ALVARÁ: 4316

ENDEREÇO: RUA MATO GROSSO, 628 - SALA - PRESIDENTE KENEDY CEP: 85605280 Francisco Beltrão - PR

ATIVIDADE: Comércio varejista de equipamentos para escritório, Comércio varejista de artigos de papelaria, Recarga de cartuchos para equipamentos de informática, Reparação e manutenção de computadores e de equipamentos periféricos, Comércio varejista especializado de equipamentos e suprimentos de informática, Comércio varejista especializado de eletrodomésticos e equipamentos de áudio e vídeo, Aluguel de máquinas e equipamentos para escritório

Certificamos que não existem pendências em nome do contribuinte supramencionado relativas aos tributos administrados pela Secretaria Municipal da Fazenda. Fica ressalvado o direito de a Fazenda Pública do Município de Francisco Beltrão cobrar quaisquer dívidas provenientes de tributos que venham a ser apurados ou que se verifiquem a qualquer tempo, inclusive em relação ao período abrangido por esta certidão.

|  |    |           |             |
|--|----|-----------|-------------|
| DATA   | DE | EMISSÃO:  | 10/01/2024  |
| DATA   | DE | VALIDADE: | 08/07/2024  |
| FINALIDADE:                                  |    |           | VERIFICAÇÃO |
| CÓDIGO DE AUTENTICAÇÃO: 9ZTMHBUFFH4JZXMH9TUB |    |           |             |

A autenticidade desta certidão deverá ser confirmada na Internet, no endereço [www.franciscobeltrao.pr.gov.br](http://www.franciscobeltrao.pr.gov.br)

Certidão emitida gratuitamente pela internet em: 10/01/2024 - 10:52:50  
Qualquer rasura invalidará este documento.

*F* *am*

000606



Voltar

Imprimir



### Certificado de Regularidade do FGTS - CRF

**Inscrição:** 78.130.457/0001-08  
**Razão Social:** HELITECNICA EQUIPAMENTOS PARA ESCRITORIO LTDA  
**Endereço:** R MATO GROSSO 628 QD 84 LT 1A / PRESIDENTE KENNEDY / FRANCISCO BELTRAO / PR / 85605-280

A Caixa Econômica Federal, no uso da atribuição que lhe confere o Art. 7, da Lei 8.036, de 11 de maio de 1990, certifica que, nesta data, a empresa acima identificada encontra-se em situação regular perante o Fundo de Garantia do Tempo de Serviço - FGTS.

O presente Certificado não servirá de prova contra cobrança de quaisquer débitos referentes a contribuições e/ou encargos devidos, decorrentes das obrigações com o FGTS.

**Validade:** 23/12/2023 a 21/01/2024

**Certificação Número:** 2023122302061204436510

Informação obtida em 10/01/2024 10:56:06

A utilização deste Certificado para os fins previstos em Lei esta condicionada a verificação de autenticidade no site da Caixa:  
[www.caixa.gov.br](http://www.caixa.gov.br)

f

om

000607

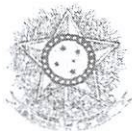

PODER JUDICIÁRIO  
JUSTIÇA DO TRABALHO

### CERTIDÃO NEGATIVA DE DÉBITOS TRABALHISTAS

Nome: HELITECNICA EQUIPAMENTOS PARA ESCRITORIO LTDA (MATRIZ E FILIAIS)

CNPJ: 78.130.457/0001-08

Certidão nº: 2379811/2024

Expedição: 10/01/2024, às 10:56:59

Validade: 08/07/2024 - 180 (cento e oitenta) dias, contados da data de sua expedição.

Certifica-se que HELITECNICA EQUIPAMENTOS PARA ESCRITORIO LTDA (MATRIZ E FILIAIS), inscrito(a) no CNPJ sob o nº 78.130.457/0001-08, NÃO CONSTA como inadimplente no Banco Nacional de Devedores Trabalhistas. Certidão emitida com base nos arts. 642-A e 883-A da Consolidação das Leis do Trabalho, acrescentados pelas Leis ns.º 12.440/2011 e 13.467/2017, e no Ato 01/2022 da CGJT, de 21 de janeiro de 2022. Os dados constantes desta Certidão são de responsabilidade dos Tribunais do Trabalho.

No caso de pessoa jurídica, a Certidão atesta a empresa em relação a todos os seus estabelecimentos, agências ou filiais.

A aceitação desta certidão condiciona-se à verificação de sua autenticidade no portal do Tribunal Superior do Trabalho na Internet (<http://www.tst.jus.br>).

Certidão emitida gratuitamente.

#### INFORMAÇÃO IMPORTANTE

Do Banco Nacional de Devedores Trabalhistas constam os dados necessários à identificação das pessoas naturais e jurídicas inadimplentes perante a Justiça do Trabalho quanto às obrigações estabelecidas em sentença condenatória transitada em julgado ou em acordos judiciais trabalhistas, inclusive no concernente aos recolhimentos previdenciários, a honorários, a custas, a emolumentos ou a recolhimentos determinados em lei; ou decorrentes de execução de acordos firmados perante o Ministério Público do Trabalho, Comissão de Conciliação Prévia ou demais títulos que, por disposição legal, contiver força executiva.

f

om

000603



Governo do Estado do Paraná  
Secretaria de Estado da Indústria, Comércio e Serviços  
Junta Comercial do Estado do Paraná



## CERTIDÃO SIMPLIFICADA

Sistema Nacional de Registro de Empresas Mercantis - SINREM

Certificamos que as informações abaixo constam dos documentos arquivados nesta Junta Comercial e são vigentes na data da sua expedição.

|   |                            |  |   |                    |                                     |
|---|----------------------------|--|---|--------------------|-------------------------------------|
| Nome Empresarial: HELITÉCNICA EQUIPAMENTOS PARA ESCRITÓRIO LTDA<br>NIRE : 41200525232<br>Natureza Jurídica: Sociedade Empresária Limitada   |                            | Protocolo: PRC2318854740                                     |   |                    |                                     |
| NIRE (Sede)<br>41200525232  | CNPJ<br>78.130.457/0001-08 | Data de Ato Constitutivo<br>01/02/1984                       | Início de Atividade<br>01/02/1984         |                    |                                     |
| Endereço Completo<br>Rua MATO GROSSO, Nº 628, QUADRA84 LOTE 1A, PRESIDENTE KENNEDY - Francisco Beltrão/PR - CEP 85605-280   |                            |  |   |                    |                                     |
| Objeto Social<br>COMÉRCIO VAREJISTA DE EQUIPAMENTOS, SUPLEMENTOS E MÓVEIS PARA ESCRITÓRIO, COMÉRCIO VAREJISTA DE EQUIPAMENTOS E SUPRIMENTOS DE INFORMÁTICA, SERVIÇOS DE RECARGA DE CARTUCHOS PARA EQUIPAMENTOS DE INFORMÁTICA, COMÉRCIO VAREJISTA DE MATERIAIS ELÉTRICOS, COMÉRCIO VAREJISTA DE ELETRODOMÉSTICOS E ELETROELETRÔNICOS, COMÉRCIO VAREJISTA DE PRODUTOS DE PAPELARIA, ALUGUEL DE IMPRESSORAS E COPIADORAS E ASSISTÊNCIA TÉCNICA DE IMPRESSORAS E COPIADORAS. |                            |  |   |                    |                                     |
| Capital Social<br>R\$ 30.000,00 (trinta mil reais)<br>Capital Integralizado<br>R\$ 30.000,00 (trinta mil reais)   | Porte<br>ME (Microempresa) | Prazo de Duração<br>Indeterminado                            |   |                    |                                     |
| Dados do Sócio<br>Nome<br>EDILSON TADEU CASANOVA  | CPF/CNPJ<br>545.866.159-15 | Participação no capital<br>R\$ 30.000,00                     | Espécie de sócio<br>Sócio                 | Administrador<br>S | Término do mandato<br>Indeterminado |
| Dados do Administrador<br>Nome<br>EDILSON TADEU CASANOVA  | CPF<br>545.866.159-15      | Término do mandato<br>Indeterminado                          |   |                    |                                     |
| Último Arquivamento<br>Data<br>05/10/2023   | Número<br>20237069598      | Ato/eventos<br>002 / 051 - CONSOLIDAÇÃO DE CONTRATO/ESTATUTO | Situação<br>ATIVA<br>Status<br>SEM STATUS |                    |                                     |

Esta certidão foi emitida automaticamente em 13/12/2023, às 09:32:04 (horário de Brasília).  
Se impressa, verificar sua autenticidade no <https://www.empresafacil.pr.gov.br>, com o código OPVFTH1S.



PRC2318854740

LEANDRO MARCOS RAYSEL BISCAIA  
Secretário(a) Geral

om  
fs





**HELITÉCNICA**  
Equipamentos para Escritório Ltda

Rua: Mato Grosso 628 Vila Nova - Tel: (46) 3523-4250  
85.605-280 - Francisco Beltrão - PR.

**EDITAL DE PREGÃO Nº 072/2023**

**PROCESSO ADMINISTRATIVO Nº 298/2023**

**TIPO: MENOR PREÇO POR ITEM**

**OBJETO:** Aquisição de equipamentos e materiais permanentes, que serão adquiridos com recurso proveniente do Termo de Adesão, conforme necessidade da Secretaria Municipal de Saúde do município de Planalto PR.

**DECLARAÇÃO UNIFICADA**

**Ao pregoeiro e equipe de apoio**

Prefeitura Municipal de Planalto, Estado do Paraná

**PREGÃO ELETRÔNICO Nº 072/2023**

Pelo presente instrumento, a empresa HELITECNICA EQUIPAMENTOS PARA ESCRITORIO LTDA, CNPJ nº 78.130.457/0001-08, com sede na RUA MATO GROSSO 628 VILA NOVA, FRANCISCO BELTRÃO PARANA, através de seu representante legal infra-assinado, que:

(X) Declara, sob as penas do artigo 299 do Código Penal, que se **enquadra na situação de microempresa, empresa de pequeno porte ou cooperativa, nos termos da Lei Complementar nº 123/06, alterada pela Lei Complementar nº 147/14**, bem assim que inexistem fatos supervenientes que conduzam ao seu desenquadramento desta situação.

Declaramos, para os fins do disposto no inciso XXXIII do art. 7º da Constituição Federal, não empregamos menores de dezoito anos em trabalho noturno, perigoso ou insalubre e nem menores de dezesseis anos, em qualquer trabalho, salvo na condição de aprendiz, a partir dos quatorze anos de idade, em cumprimento ao que determina o inciso V do art. 27 da Lei nº 8.666/93, acrescida pela Lei nº 9.854/99.

2) Declaramos, para os fins que até a presente data inexistem fatos supervenientes impeditivos para habilitação no presente processo licitatório, estando ciente da obrigatoriedade de declarar ocorrências posteriores.

3) Declaramos, para os fins que a empresa não foi declarada inidônea por nenhum órgão público de qualquer esfera de governo, estando apta a contratar com o poder público.

4) Declaramos, para os devidos fins que não possuímos em nosso quadro societário e de empregados, servidor ou dirigente de órgão ou entidade contratante ou responsável pela licitação, nos termos do inciso III, do artigo 9º da Lei nº 8.666, de 21 de junho de 1993.

om fs

000610

5) Comprometo-me a manter durante a execução do contrato, em compatibilidade com as obrigações assumidas, todas as condições de habilitação e qualificação exigidas na licitação.

6) Declaramos, para os devidos fins de direito, na qualidade de Proponente dos procedimentos licitatórios, instaurados por este Município, que o responsável legal da empresa é o Sr. EDILSON TADEU CASANOVA, Portador do RG sob nº 4.016.349-2 CPF nº 545.866.159-15, cuja função/cargo é. SOCIO ADMINISTRADOR, **responsável pela assinatura da Ata de Registro de Preços/contrato.**

7) Declaramos, para os devidos fins que em caso de qualquer comunicação futura referente a este processo licitatório, bem como em caso de eventual contratação, **concordo que a Ata de Registro de Preços/Contrato** seja encaminhado para o seguinte endereço:

**E-mail: helitecnica@hotmail.com**

**Telefone: 46-999751447**

8) Caso altere o citado e-mail ou telefone comprometo-me em protocolizar pedido de alteração junto ao Sistema de Protocolo deste Município, sob pena de ser considerado como intimado nos dados anteriormente fornecidos.

9) Nomeamos e constituímos o senhor EDILSON TADEU CASANOVA, CPF/MF sob n.º.545.866.159-15, para ser o(a) responsável para acompanhar a execução da **Ata de Registro de Preços/contrato**, referente ao Pregão Eletrônico N°072/2023 e todos os atos necessários ao cumprimento das obrigações contidas no instrumento convocatório, seus Anexos e na Ata de Registro de Preços/Contrato.

Francisco Beltrão 12 de janeiro de 2024.

Edilson Tadeu Casanova (RG. 4.016.349-2)

Sócio/Administrativo

78.130.457/0001-05  
HELITÉCNICA EQUIPAMENTOS  
PARA ESCRITÓRIO LTDA- ME  
Rua Mato Grosso, 628  
Vila Nova - CEP 85605-280  
Francisco Beltrão - Paraná

000611



**HELITÉCNICA**  
Equipamentos para Escritório Ltda

Rua: Mato Grosso 628 Vila Nova - Tel: (46) 3523-4250  
85.605-280 - Francisco Beltrão - PR.

**EDITAL DE PREGÃO Nº 072/2023**  
**PROCESSO ADMINISTRATIVO Nº 298/2023**  
**MODALIDADE: PREGÃO ELETRÔNICO**  
**TIPO: MENOR PREÇO POR ITEM**

**OBJETO:** Aquisição de equipamentos e materiais permanentes, que serão adquiridos com recurso proveniente do Termo de Adesão, conforme necessidade da Secretaria Municipal de Saúde do município de Planalto PR.

**DECLARAÇÃO DE GARANTIA/FORNECIMENTO**

A empresa HELITECNICA EQUIPAMENTOS PARA ESCRITORIO LTDA, com sede na RUA MATO GROSSO 628 VILA NOVA EM FRANCISCO BELTRÃO PARANA, C.N.P.J. nº78.130.457/0001-08, por intermédio de seu representante legal o Sr EDILSON TADEU CASANOVA RG. 4.016.349-2 CPF 545.866.159-15, DECLARA, sob as penas da Lei, que se obriga a oferecer garantia de funcionamento do equipamento, objeto deste edital, conforme constante no Anexo I do presente Edital, **pelo prazo de 12 meses**, DISTANÇIA PARA ASSISTÊNCIA É DE 100KILOMETROS deste edital, contados da solicitação do equipamento, sendo que durante o período de garantia sempre através de representantes autorizados, devendo realizar substituições e reparos de toda e qualquer peça que apresente anomalia, vício ou defeito de fabricação, bem como, falhas ou imperfeições constatadas em suas características de operação, sem qualquer ônus para a administração.

Francisco Beltrão 12 de janeiro de 2024.

Edilson Tadeu Casanova  
Sócio administrador  
RG 4.016.349-2

78.130.457/0001-08  
HELITÉCNICA EQUIPAMENTOS  
PARA ESCRITÓRIO LTDA- ME  
Rua Mato Grosso, 628  
Vila Nova - CEP 85605-280  
Francisco Beltrão - Paraná

am  
fs

000612





**HELITÉCNICA**  
Equipamentos para Escritório Ltda

Rua: Mato Grosso 628 Vila Nova - Tel: (46) 3523-4250  
85.605-280 - Francisco Beltrão - PR.

**EDITAL DE PREGÃO Nº 072/2023**  
**PROCESSO ADMINISTRATIVO Nº 298/2023**  
**MODALIDADE: PREGÃO ELETRÔNICO**

**TIPO: MENOR PREÇO POR ITEM**

**OBJETO:** Aquisição de equipamentos e materiais permanentes, que serão adquiridos com recurso proveniente do Termo de Adesão, conforme necessidade da Secretaria Municipal de Saúde do município de Planalto PR.

**DECLARAÇÃO DE RESPONSABILIDADE DA ASSISTÊNCIA TÉCNICA**

RAZÃO SOCIAL: HELITECNICA EQUIPAMENTOS PARA ESCRITORIO LTDA  
CNPJ Nº 78.130.457/0001-08  
ENDEREÇO RUA MATO GROSSO 628 VILA NOVA FRANCISCO BELTRÃO PARANA.  
TEL. 046-999751447 –EMAIL helitecnica@hotmail.com

Declaramos conforme solicitado no edital em epígrafe que a empresa responsável pela assistência técnica do objeto abaixo, caso venhamos a vencer a referida licitação é:

:HELITECNICA EQUIPAMENTOS PARA ESCRITORIO LTDA  
CNPJ Nº 78.130.457/0001-08  
ENDEREÇO RUA MATO GROSSO 628 VILA NOVA FRANCISCO BELTRÃO PARANA.  
TEL. 046-999751447 –EMAIL helitecnica@hotmail.com

| item | quant | objeto  | uni | Marca e modelo  |
|------|-------|---|-----|-----------------|
| 19   | 07    | IMPRESSORA LASER COMUM, especificação mínima: que esteja em linha de produção pelo fabricante; impressora laser com padrão de cor monocromático; resolução mínima de 1200 x 1200 DPI; velocidade de 35 páginas por minuto PPM; suportar tamanho de papel a5, a4 carta e ofício; capacidade de entrada de 200 páginas; ciclo mensal de 50.000 páginas; interface USB; permitir compartilhamento por meio e rede 10/100/100 ethernet e WIFI 802.11 b/g/n; suportar frente e verso automático; o produto deverá ser novo, sem uso, reforma ou recondicionamento; Garantia mínima de 12 meses | uni | Brother L2360DW |

|    |    |  |     |                 |
|----|----|--|-----|-----------------|
| 20 | 05 | IMPRESSORA LASER MULTIFUNCIONAL, especificação mínima: que esteja em linha de produção pelo fabricante; impressora com tecnologia Laser ou Led; padrão de cor monocromático; tipo multifuncional (imprime, copia, digitaliza, fax); memória 128 MB; resolução de impressão | uni | Brother L2540DW |
|----|----|--|-----|-----------------|

Om

fs

Q

000613

|    |    |  |     |              |
|----|----|--|-----|--------------|
| 26 | 10 | NOBREAK (para computador/impressora), especificação mínima: que esteja em linha de produção pelo fabricante. No-break com potência nominal mínima de 1,2 Kva. Potência real mínima de 600 W. Tensão entrada 115 / 127 / 220 V (em corrente alternada) com comutação automática. Tensão de saída 110 / 115 ou 220 V (a ser definida pelo solicitante). Alarme audiovisual. Bateria. | uni | Ragtech/4125 |
|----|----|--|-----|--------------|

Distancia rodoviária da sede do Município de Planalto: 100km  
Por ser a expressão da verdade, firmamos a presente

Francisco Beltrão, 12 de janeiro de 2024

Edilson Tdeu Casanova  
Sócio Administrador  
Rg 4.016.342-9  
Cpf 545.866.159-15

79.130.457/0001-03  
HELIÉCNICA EQUIPAMENTOS  
PARA ESCRITÓRIO LTDA- ME  
Rua Mato Grosso, 628  
Vila Nova - CEP 85605-280  
Francisco Beltrão - Paraná

om  
fs

000614



Sistema de Cadastramento Unificado de Fornecedores - SICAF

Relatório Nível V - Qualificação Técnica

Dados do Fornecedor

CNPJ: 78.130.457/0001-08 DUNS®: 906859384  
Razão Social: HELITECNICA EQUIPAMENTOS PARA ESCRITORIO LTDA  
Nome Fantasia: HELITECNICA  
Situação do Fornecedor: Credenciado

Dados do Nível

Situação do Nível: Cadastrado

Entidades de Classe

| Entidade e UF        | N <sup>a</sup> Registro | Data de Validade |
|----------------------|-------------------------|------------------|
| QUALIFICAÇÃO TECNICA | 1                       | 31/12/2023       |

om  
fs

J





## HELITÉCNICA

### Equipamentos para Escritório Ltda

Rua São Paulo, 312 - Centro - Telefax (46) 523-4250  
85.601-010 - Francisco Beltrão - PR.

proposta comercial

A empresa HELITECNICA EQUIPAMENTOS PARA ESCRITORIO LTDA, estabelecida na RUA MATO GROSSO 628 BAIRRO VILA NOVA EM FRANCISACO BELTRÃO PR email [helitecnica@hotmail.com](mailto:helitecnica@hotmail.com) tel 046-999751447, inscrita no CNPJ sob nº 78.130.457/0001-08, neste ato representada por Edilson Tadeu Casanova sócio/administrador, RG4.016.349-2, CPF545.866.159-15 Rua mato grosso 628 vila nova Francisco Beltrão Pr, vem por meio desta, apresentar Proposta de Preços ao Edital de Pregão Eletrônico nº 072/2023 em epígrafe que tem por objeto a Contratação de empresa para a aquisição de móveis e equipamentos, que serão adquiridos com recurso proveniente do Termo de Adesão ao incentivo financeiro do Programa de Qualificação da Atenção Primária, na modalidade fundo a fundo, conforme necessidade da secretaria solicitante do município de Planalto PR, conforme segue

| item | especificações  | Marc/mod        | un | quant | Vlr unitario |
|------|---|-----------------|----|-------|--------------|
| 19   | IMPRESSORA LASER COMUM, especificação mínima: que esteja em linha de produção pelo fabricante; impressora laser com padrão de cor monocromático; resolução mínima de 1200 x 1200 DPI; velocidade de 35 páginas por minuto PPM; suportar tamanho de papel a5, a4 carta e ofício; capacidade de entrada de 200 páginas; ciclo mensal de 50.000 páginas; interface USB; permitir compartilhamento por meio e rede 10/100/100 ethernet e WIFI 802.11 b/g/n; suportar frente e verso automático; o produto deverá ser novo, sem uso, reforma ou recondicionamento; Garantia mínima de 12 meses | Brother/L2360DW | un | 07    | 2.201,70     |
|      | IMPRESSORA LASER  |                 |    |       |              |

am \$

P

000616

|    |   |                 |    |    |          |
|----|---|-----------------|----|----|----------|
| 20 | <p>MULTIFUNCIONAL, especificação mínima: que esteja em linha de produção pelo fabricante; impressora com tecnologia Laser ou Led; padrão de cor monocromático; tipo multifuncional (imprime, copia, digitaliza, fax); memória 128 MB; resolução de impressão 600 x 600 DPI; resolução de digitalização 1200 x 1200 DPI; resolução de cópia 600 x 600; velocidade de impressão 30 PPM preto e branco; capacidade da bandeja 150 páginas; ciclo mensal 30.000 páginas; fax 33.6kbps opcional; interfaces USB, rede ethernet 10/100 e WIFI 802.11 b/g/n; frente e verso automático. Garantia mínima de 12 meses</p>                                      | Brother/L2540DW | un | 05 | 3.192,80 |
| 26 | <p>NOBREAK (para computador/impressora), especificação mínima: que esteja em linha de produção pelo fabricante. No-break com potência nominal mínima de 1,2 Kva. Potência real mínima de 600 W. Tensão entrada 115 / 127 / 220 V (em corrente alternada) com comutação automática. Tensão de saída 110 / 115 ou 220 V (a ser definida pelo solicitante). Alarme audiovisual. Bateria interna selada. Autonomia a plena carga de, no mínimo, 15 minutos considerando consumo de 240 W. Possuir, no mínimo, seis tomadas de saída padrão brasileiro. O produto deverá ser novo, sem uso, reforma ou recondicionamento. Garantia mínima de 12 meses.</p> | RAGTECH/4125    | UN | 10 | 1.091,00 |

om fs

000617

**Informar Valor total R\$. 42.285,90**

A validade desta proposta é de **60 (sessenta) dias corridos**, contados da data da abertura da sessão pública de **PREGÃO ELETRÔNICO**.

A apresentação da proposta implicará na plena aceitação das condições estabelecidas neste edital e seus anexos.

Francisco Beltrão 12 de janeiro de 2024



Edilson Tadeu Casanova (socio Administrador)

RG 4.016.349-2

CPF 545.866.159-15

**78.130.457/0001-08**  
**HELITÉCNICA EQUIPAMENTOS**  
**PARA ESCRITÓRIO LTDA- ME**  
Rua Mato Grosso, 628  
Vila Nova - CEP 85605-280  
Francisco Beltrão - Paraná

om \$s



000618



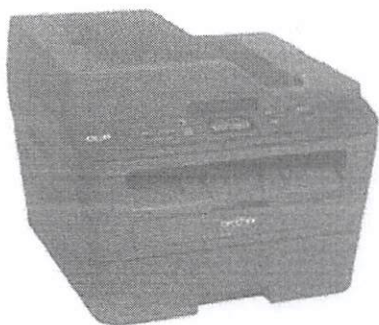

## BROTHER L 2540 DW

### Multifuncional Laser Compacto com Conectividade à Rede Wireless e Duplex

[Visão Geral](#)/[Recursos](#)[Especificações](#)[Acessórios](#)

#### [Voltar ao Topo](#) **Impressão**

|   |  |
|---|--|
| Padrão de Impressão Duplex (Frente e Verso)       | Sim  |
| Resolução da Cópia (máxima em dpi)                | 600 x 600 dpi  |
| Tecnologia de Impressão                           | Laser Eletrográfico  |
| Memória Padrão                                    | 32 MB  |
| Memória Opcional                                  | Não  |
| Velocidade Máxima em Preto (ppm)                  | 30 ppm   |
| Resolução (máxima) em dpi                         | 2400 x 600 dpi   |
| Resolução da Impressão (máxima em dpi)            | Até 2400 X 600 dpi   |
| Capacidade da Bandeja de Papel                    | Bandeja inferior com capacidade para 250 folhas de papel                                   |
| Capacidade de Impressão Duplex (Frente e Verso)   | Sim  |
| Interface de Rede Embutida                        | Wireless 802.11b/g/n, Ethernet, USB 2.0 de alta velocidade                                 |
| Emulação  | PCL5e, PCL5c, PCL6 (PCL XL Class3.0); BR-Script3   |
| Volume Máximo de Ciclo Mensal                     | Até 10.000 páginas por mês   |
| Ciclo de Trabalho Mensal Máx.‡                    | Até 10.000 páginas por mês   |
| Aplicativo de Impressão para Dispositivos Móveis‡ | AirPrint™, Google Cloud Print™, Brother™ iPrint&Scan, Cortado Workplace, and Wi-Fi Direct® |

#### [Voltar ao Topo](#) **Cópia**

|  |   |
|--|---|
| Cópia de Identidade (ID Card)                                  | Sim   |
| Resolução de Cópia (máxima)                                    | 600 x 600 dpi   |
| Opções de Cópia  | Ordenadas, N em 1, cópias múltiplas (até 99), cópia de documentos de identidade |
| Capacidade Máx. do Alimentador Automático de Documentos (ADF)‡ | Até 35 páginas  |
| Velocidade da Cópia em Preto                                   | 30 cpm  |
| Ampliação / Redução  | 25% - 400%  |
| Redução/Ampliação  | 25% - 400% em incrementos de 1%   |
| Agrupamento de Cópias (2 em 1)                                 | Sim   |
| Tamanho do Vidro de Exposição                                  | A4  |

#### [Voltar ao Topo](#) **Digitalização**

|                 |  |
|-----------------|--|
| Tipo de Scanner | Mesa plana colorida com alimentador automático de documentos (ADF) |
|-----------------|--|

em AS

JP

000619

|  |  |
|--|--|
| Formatos de Arquivo                                | TIFF / BMP / MAX / JPG / PDF / Secure PDF / PNG / XPS                              |
| Resolução Máx. de Digitalização Interpolada (dpi)† | Até 19200 x 19200 dpi  |
| Resolução de Digitalização Óptica (dpi)            | 600 x 2400 dpi   |
| Resolução Óptica do Scanner                        | Até 600 x 2400 dpi   |
| Visualização e Software OCR                        | Scansoft PaperPort® SE with OCR for Windows® and<br>Presto!® PageManager® for Mac® |
| Digitaliza para                                    | Email, Imagem, OCR, Arquivo, Microsoft® SharePoint®                                |

om  
fs

000520

(<https://www.brother.com.br/>)

Selecionar País

f (<https://www.facebook.com/brotheratyoursidebr/>)  (<https://www.youtube.com/brotheratyoursidebr/>)  (<https://www.instagram.com/brotheratyoursidebr/>)



## HL-L2360DW

### Impressora Laser Monocromática

- Imprima com velocidade até 30ppm
- Impressão frente e verso automática
- Conexão wireless e ethernet (rede cabeada)

ONDE COMPRAR  
([HTTPS://SOLUCOES.BROTHER.COM.BR/ONDE-COMPRAR](https://solucoes.brother.com.br/onde-comprar))

## SOBRE O PRODUTO

HL-L2360DW é uma impressora laser monocromática duplex e wireless, robusta para uso doméstico ou escritório. Equipamento compacto com bandeja padrão suporta até 250 folhas, economize tempo ao enviar suas impressões por meio de dispositivos móveis, conexão rede permite seu uso compartilhado com vários usuários, alta resolução de impressão imprime documentos em preto e branco bem definidos em velocidade até 30 páginas por minuto.

### Características Principais

- Ajuda a melhorar sua produtividade com uma velocidade de impressão até 30 ppm e produz textos nítidos e gráficos com alta resolução
- A HL-L2360DW pode atender a todas as suas necessidades de impressão através de uma bandeja de papel ajustável com capacidade para 250 folhas que comporta papel de tamanho carta, ofício ou A4 e uma entrada de alimentação manual para impressão de envelopes e papéis timbrados.
- Conectividade padrão USB, Wireless e Ethernet integrada para compartilhar com usuários em sua rede. Ganhe produtividade ao imprimir por meio de dispositivos móveis.
- Use menos toner e economize dinheiro usando o modo de economia de toner para seus documentos comerciais menos críticos
-  ispositivo móvel através de: AirPrint®, Google Cloud Print™, Brother iPrint&Scan, Cortado Workplace e Wi-Fi Direct®.
- Produza documentos impressos em ambos os lados da folha e reduza o consumo de papel com a impressão frente e verso (duplex) automática.



Faça contato



## ESPECIFICAÇÕES TÉCNICAS

## Impressão

Padrão de impressão frente e verso

Sim

Velocidade de impressão em preto A4 (max. ppm)

30

Velocidade de impressão em preto Carta (max. ppm)

32

Impressão sem margens

N/A

Tipo de consumível

Cartucho de toner e unidade de cilindro

Velocidade da CPU (MHz)

266

Emulação

PCL6 (PCL XL Classe 3.0)

Tempo de saída da primeira página†

8.5

Resolução de impressão (dpi)

2400 x 600 dpi

Tecnologia de impressão

Monocromática

Compatibilidade com o driver de impressora‡

Windows, Mac OS, Linux  
([http://support.brother.com/g/s/id/linux/en/index.html?c=us\\_ot&lang=en&comple=on&redirect=on](http://support.brother.com/g/s/id/linux/en/index.html?c=us_ot&lang=en&comple=on&redirect=on))

## Conectividade e Compatibilidade

Compatibilidade com dispositivos móveis‡

AirPrint®, Brother iPrint&amp;Scan, Wi-Fi Direct®

Interface(s) padrão

Wireless 802.11 b/g/n, Hi-Speed USB 2.0, Ethernet 10/100 Base-TX, Wi-Fi Direct

Protocolos de rede compatíveis (IPv4)

ARP, RARP, BOOTP, DHCP, APIPA (Auto IP), WINS/NetBIOS Name Resolution, DNS Resolver, mDNS, LLMNR Responder, LPR/LPD, Custom Raw Port/Port 9100, IPP, FTP Server, SNMPv1/v2c/v3, HTTP Server, TFTP Client and Server, SMTP Client, ICMP, Web Services (Print/Scan)

Protocolos de rede compatíveis (IPv6)

NDP, RA, DNS Resolver, mDNS, LLMNR Responder, LPR/LPD, Custom Raw Port/Port 9100, IPP, FTP Server, SNMPv1/v2c/v3, HTTP Server, TFTP Client and Server, SMTP Client, ICMPv6, LLTD Responder, Web Services (Print/Scan)

## Tratamento de papel

Capacidade de impressão frente e verso

Sim

Capacidade de alimentação manual (pág.)

1

Tipo de mídia

Comum, Bond, Envelopes, Etiquetas

Capacidade de saída de papel (págs.)

100

Tamanho de papel - Alimentação manual

Carta, Ofício, Executivo, A4, A5, A6, B5, B6, Envelope, Tamanhos personalizados (7,6-21,6 cm (L), 12,7-35,6 cm (C))

Tamanho de papel - Bandeja de papel

Carta, Ofício, Executivo, A4, A5, A6, B5, B6

Gramatura da folha - Alimentação manual (mín./máx.)

60-163 g/m²

Gramatura da folha - Bandeja de papel (mín./máx.)

60-105 g/m²

om  
fs

Faça conosco



# NOBREAK savehome

Pausa, só se for  
para um café.

20  
MINUTOS  
DE INÍCIA  
SEM PERDAS  
SEM ESTRESSE

6000  
EFICIÊNCIA  
MÁXIMA

5 TONELADAS  
DE CARGA

3x TRÍFÁSICO  
220V/60Hz/100VA

 Tempo total  
de bateria

 Níveis de  
proteção

 Guia de  
cabos

 Tecnologia  
TRUE RMS

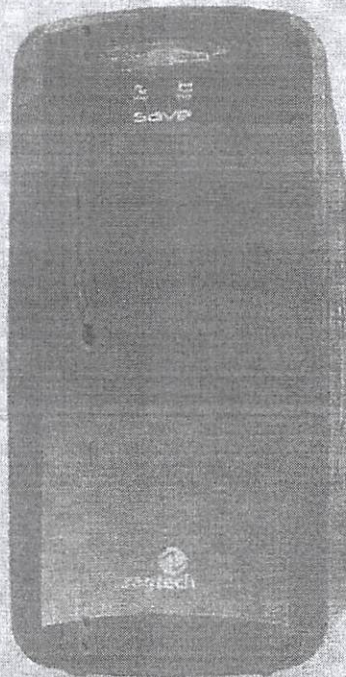

om  
fs

000623



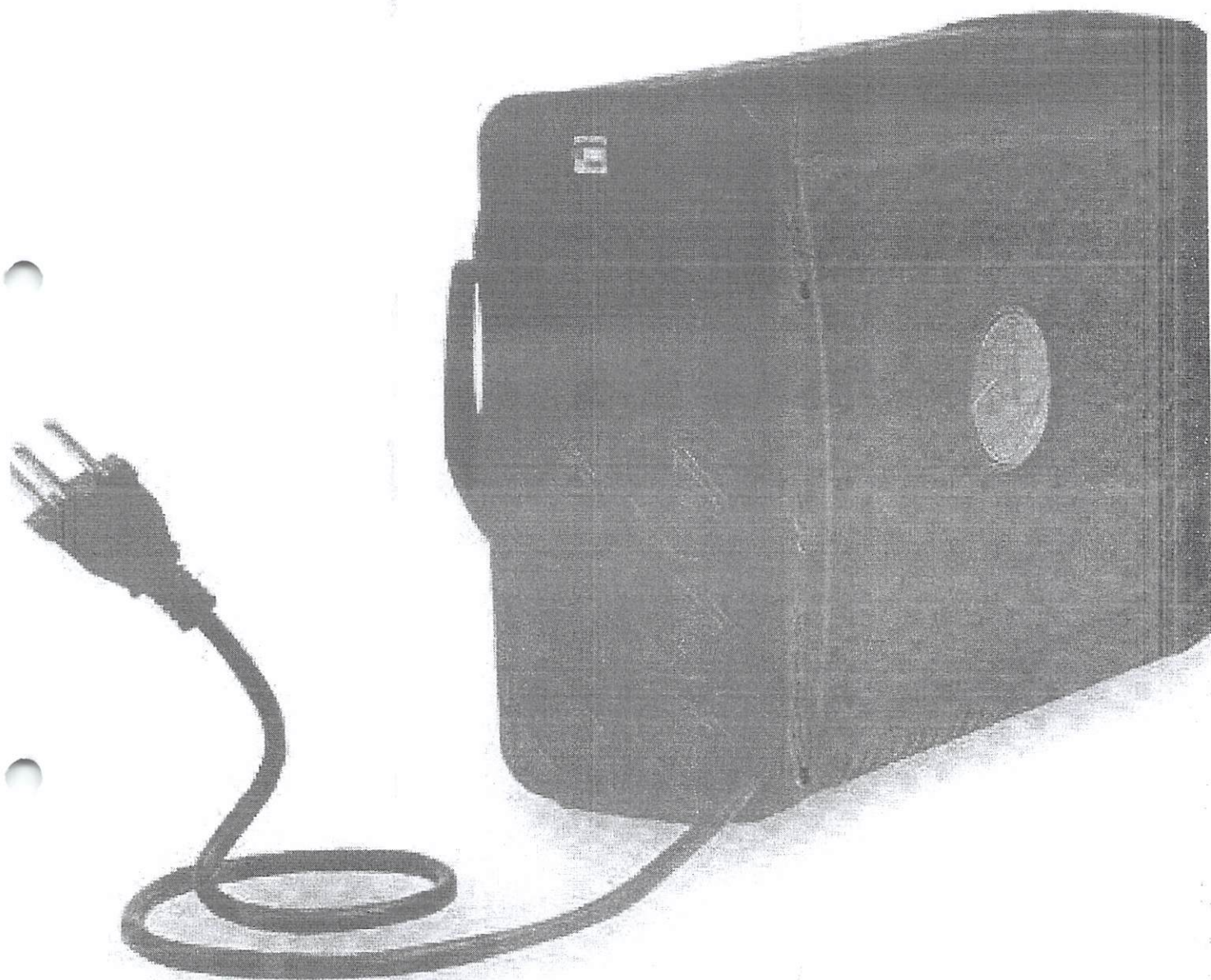

fs  
om  
P

000624



**Especificações:**

- Potência Nominal: 1200
- Fator de potência: 0.7
- Faixa de regulação em modo rede: 174 até 260V (M2)
- Faixa de operação em modo rede: 166 até 266V (M2)
- Rendimento: >95% com rede e > 85% com inversor
- Regulação de saída do inversor: <+/- 2% com carga linear
- Tempo de acionamento do inversor: 0.8 ms
- Tempo de carga da bateria interna (até 80%): 8 horas
- Forma de onda do inversor: Senoidal pura
- Frequência de saída do inversor (+- 1%): 60Hz
- Regulação em modo rede (atende NBR 14373): -4% / +4% (M2)
- Powerlook - battery save (auto-desligamento): disponível (modelos com USB)
- Proteção eletrônica contra sobrecarga
- Proteção contra surtos de tensão varistor 65j (8x20us)
- Número de tomadas: 6x
- Dimensão: 168 x 138 x 375 mm

**Recursos:**

- Troca Fácil de bateria pelo usuário
- Tecnologia Senoidal - line interactive de acordo com a norma NBR 15014
- Microprocessador FLASH e função true RMS
- Seleção automática (true full range) 115V, 127V e 220V (modelo TI)
- Chave liga/desliga temporizada com função MUTE
- 6 Tomadas de saída protegidas contra falta de energia
- Indicador visual do nível de bateria e potência (bargraph)
- Powerlook: evita a descarga desnecessária de bateria (battery save - só modelos cbu e USB)
- Conector tipo engate rápido para expansão de bateria (somente modelos cbu)
- DC-start: partida mesmo sem rede elétrica
- Porta USB - software gratuito na internet (somente modelos cbu e USB)
- Guia de cabos
- Gerenciamento da vida útil da bateria com autodiagnóstico de baterias (só modelos cbu e USB)
- Auto-partida: liga automaticamente o nobreak no retorno da rede

**Proteções:**

- Filtro de linha contra distúrbios na rede elétrica
- Estabilizador com 11 estágios de regulação ON-LINE (modelo TI)
- Proteção contra sub e sobretensão
- Proteção contra sobrecarga, curto-circuito e sobretemperatura
- Proteção contra descarga total das baterias
- Fusíveis e varistores de ação rápida
- Proteção contra potência excendida (sobrecarga), curto-circuito e sobretemperatura
- Fusíveis reserva (opcional - não inclusos)

fs

om

d

000625



**AR LIMP**  
LTDA.

31.314.488/0001-55  
AR Limp Ltda. - ME  
RUA CARAJÁS, 2216  
CEP 85806-253  
CASCAVEL/PR

A PREFEITURA MUNICIPAL DE PLANALTO/PR  
Comissão de licitações  
Pregão Eletrônico 072/2023

**1 – IDENTIFICAÇÃO DO CONCORRENTE:**

RAZÃO SOCIAL: AR LIMP LTDA  
CNPJ: 31.314.488/0001-55  
INSCRIÇÃO ESTADUAL: 90790174-23  
ENDEREÇO: RUA CARAJAS, 2216 – BAIRRO ESMERALDA – CEP 85.806-253 – CASCAVEL - PR  
TELEFONE: (45) 9.9828-2000  
E-MAIL: licitacaoarlimp@hotmail.com OU comercial.arlimp@hotmail.com  
REPRESENTANTE LEGAL: REINALDO SERGIO ALVES  
CARGO: SOCIO/ADMINISTRADOR  
CARTEIRA DE IDENTIDADE: 6.919.452-4 SSP/PR  
CPF: 045.163.089-08

**2 - DADOS PARA PAGAMENTO:**

BANCO: SANTANDER  
AGÊNCIA: 1317  
Nº DA CONTA BANCÁRIA: 130014917

A proponente declara conhecer os termos do instrumento convocatório que rege a presente licitação.

O preço proposto abaixo contempla todas as despesas necessárias ao pleno fornecimento, tais como os encargos (obrigações sociais, impostos, taxas, etc) cotados separados e incidentes sobre o fornecimento. Informamos também que no valor ofertado, está inclusa a garantia de 1 ano, contra defeitos de fabricação, como rege o Código de Defesa do Consumidor, podendo a contratada ser acionada a qualquer momento, dentro deste prazo, para solucionar problemas, indicar assistências técnicas autorizadas na região da CONTRATADA, bem como arcando com os eventuais custos de transporte, e/ou substituição de produtos, que eventualmente possam vir a dar defeito, causados por problemas na sua fabricação. Declaramos ainda que estamos enquadrados como MICROEMPRESA, e gozamos dos privilégio da LC 123/2006.

| PROPOSTA COMERCIAL |         |      |  |                        |              |              |
|--------------------|---------|------|--|------------------------|--------------|--------------|
| ITEM               | UNIDADE | QNTD | DESCRIÇÃO DO PRODUTO   | MARCA / MODELO         | VALOR UNIT   | VALOR TOTAL  |
| 30                 | Und     | 4    | TELEVISOR, com as seguintes especificações: apresentar no mínimo 42 polegadas, smart tv led fhd, entrada usb e hdmi, com conversor digital integrado. Garantia mínima de 12 meses. | AOC - 43S5135/78G ROKU | R\$ 1.612,00 | R\$ 6.448,00 |
|                    |         |      |  |                        | VALOR TOTAL  | R\$ 6.448,00 |

VALOR TOTAL DA PROPOSTA R\$ 6.448,00 (seis mil quatrocentos e quarenta e oito reais);

VALIDADE DA PROPOSTA: Conforme descrito no Edital.

CONDIÇÕES DE PAGAMENTO: Conforme descrito no Edital.

PRAZO DE ENTREGA: Conforme descrito no Edital.

INSTALAÇÃO/MONTAGEM POR CONTA DO CLIENTE.

DECLARAÇÃO: Declaramos para os devidos fins e efeitos legais, sob as penalidades cabíveis, que o preço oferecido para os itens acima, englobam todas as despesas de transporte, impostos, seguro e total responsabilidade pelas obrigações fiscais, trabalhistas, previdenciárias e todos os encargos que incidirem ou venham a incidir sobre o objeto. Declaramos ainda que estamos de acordo com TODAS as cláusulas estabelecidas pelo edital que rege este certame.

CASCAVEL, 17 DE JANEIRO DE 2024.

AR LIMP  
LTDA:3131448800015  
5

Assinado eletronicamente por AR LIMP LTDA:3131448800015  
ND: CNPJ, O=ICP-Brasil, S=PR, L=Cascavel, OU=Secretaria de  
Recursos Humanos, OU=RECURSOS HUMANOS, CN=AR LIMP  
LTDA:3131448800015  
Razão: Eu sou o autor deste documento  
Local: Cascavel  
Data: 2024.01.17 11:35:33-03'19"  
Foco: PDF Reader versão 2023.2.0

REINALDO SERGIO ALVES  
SOCIO GERENTE

RG: 6.919.452-4 CPF: 045.163.089-08

om  
fs  
p

000626



31.314.488/0001-55  
AR Limp Ltda. - ME  
RUA CARAJÁS, 2216  
CEP 85806-253  
CASCAVEL/PR

## ANEXO III

## DECLARAÇÃO

Pregão Eletrônico n.º 072/2023  
Prefeitura Municipal de PLANALTO/PR  
A/C Setor de LICITAÇÕES, COMPRAS E CONTRATOS.

PROPONENTE: AR LIMP LTDA  
ENDEREÇO: RUA CARAJÁS, 2216 – BAIRRO ESMERALDA – CEP 85.806-253 – CASCAVEL - PR  
CNPJ: 31.314.488/0001-55  
FONE/WHATSAPP: (45) 9.9828-2000  
E-mail: [licitacaoarlimp@hotmail.com](mailto:licitacaoarlimp@hotmail.com) OU [comercial.arlimp@hotmail.com](mailto:comercial.arlimp@hotmail.com)

A empresa AR LIMP LTDA, inscrita no CNPJ nº 31.314.488/0001-55, por intermédio de seu representante legal o Sr. REINALDO SERGIO ALVES – SOCIO-ADMINISTRADOR, portador da carteira de identidade nº 6.919.452-4 e do CPF nº 045.163.089-08 declara

(x) Declara, sob as penas do artigo 299 do Código Penal, que se enquadra na situação de microempresa, empresa de pequeno porte ou cooperativa, nos termos da Lei Complementar nº 123/06, alterada pela Lei Complementar nº 147/14, bem assim que inexistem fatos supervenientes que conduzam ao seu desenquadramento desta situação.

1) Declaramos, para os fins do disposto no inciso XXXIII do art. 7º da Constituição Federal, não empregamos menores de dezoito anos em trabalho noturno, perigoso ou insalubre e nem menores de dezesseis anos, em qualquer trabalho, salvo na condição de aprendiz, a partir dos quatorze anos de idade, em cumprimento ao que determina o inciso V do art. 27 da Lei nº 8.666/93, acrescida pela Lei nº 9.854/99.

2) Declaramos, para os fins que até a presente data inexistem fatos supervenientes impeditivos para habilitação no presente processo licitatório, estando ciente da obrigatoriedade de declarar ocorrências posteriores.

3) Declaramos, para os fins que a empresa não foi declarada inidônea por nenhum órgão público de qualquer esfera de governo, estando apta a contratar com o poder público.



4) Declaramos, para os devidos fins que não possuímos em nosso quadro societário e de empregados, servidor ou dirigente de órgão ou entidade contratante ou responsável pela licitação, nos termos do inciso III, do artigo 9º da Lei nº 8.666, de 21 de junho de 1993.

5) Comprometo-me a manter durante a execução do contrato, em compatibilidade com as obrigações assumidas, todas as condições de habilitação e qualificação exigidas na licitação.

6) Declaramos, para os devidos fins de direito, na qualidade de Proponente dos procedimentos licitatórios, instaurados por este Município, que o Sr. REINALDO SERGIO ALVES – SOCIO-ADMINISTRADOR, portador da carteira de identidade nº 6.919.452-4 e do CPF nº 045.163.089-08, responsável pela assinatura da Ata de Registro de Preços/contrato.

7) Declaramos, para os devidos fins que em caso de qualquer comunicação futura referente a este processo licitatório, bem como em caso de eventual contratação, concordo que a Ata de Registro de Preços/Contrato seja encaminhado para o seguinte endereço:

AR Limp Ltda.  
CNPJ: 31.314.488/0001-55

 Rua Carajás, 2216 – Bairro Esmeralda – CEP 85806-253 – Cascavel/PR  
 [comercial.arlimp@hotmail.com](mailto:comercial.arlimp@hotmail.com) / [licitacaoarlimp@hotmail.com](mailto:licitacaoarlimp@hotmail.com)  
 (45) 9.9828-2000

om  
fs  
J

000627





31.314.488/0001-55  
AR Limp Ltda. - ME  
RUA CARAJÁS, 2216  
CEP 85806-253  
CASCAVEL/PR

FONE/WHATSAPP: **(45) 9.9828-2000**

E-mail: [licitacaoarlimp@hotmail.com](mailto:licitacaoarlimp@hotmail.com) OU [comercial.arlimp@hotmail.com](mailto:comercial.arlimp@hotmail.com)

8) Caso altere o citado e-mail ou telefone comprometo-me em protocolizar pedido de alteração junto ao Sistema de Protocolo deste Município, sob pena de ser considerado como intimado nos dados anteriormente fornecidos.

9) Nomeamos e constituímos o Sr. **REINALDO SERGIO ALVES – SOCIO-ADMINISTRADOR**, portador da carteira de identidade nº **6.919.452-4** e do CPF nº **045.163.089-08** para ser o(a) responsável para acompanhar a execução da **Ata de Registro de Preços/contrato**, referente ao Pregão Eletrônico n.º 072/2023 e todos os atos necessários ao cumprimento das obrigações contidas no instrumento convocatório, seus Anexos e na Ata de Registro de Preços/Contrato.



Por ser a expressão da verdade, firmamos o presente.  
CASCAVEL, 15 DE JANEIRO DE 2024.

AR LIMP  
LTDA:313144880001  
55

Assinado digitalmente por AR LIMP LTDA.31314488000155  
ND: C=BR, O=ICP-Brasil, S=PR, L=Cascavel, OU=Secretaria da  
Receita Federal do Brasil - RFB, OU=RFB e-CNPJ A1, OU=  
31740303000174, OU=videoconferencia, CN=AR LIMP  
LTDA:31314488000155  
Razão: Eu sou o autor deste documento  
Localização:  
Data: 2024.01.12 11:56:45-03'00'  
Foxit PDF Reader Versão: 2023.2.0

**REINALDO SERGIO ALVES – SOCIO-ADMINISTRADOR**  
RG 6.919.452-4 / CPF 045.163.089-08

AR Limp Ltda.  
CNPJ: 31.314.488/0001-55

 Rua Carajás, 2216 – Bairro Esmeralda – CEP 85806-253 – Cascavel/PR  
 [comercial.arlimp@hotmail.com](mailto:comercial.arlimp@hotmail.com) / [licitacaoarlimp@hotmail.com](mailto:licitacaoarlimp@hotmail.com)  
 (45) 9.9828-2000

*om*  
*fs*  
*of*

000623



31.314.488/0001-55  
AR Limp Ltda. - ME  
RUA CARAJÁS, 2216  
CEP 85806-253  
CASCAVEL/PR

## ANEXO IV

## DECLARAÇÃO

Pregão Eletrônico n.º 072/2023  
Prefeitura Municipal de PLANALTO/PR  
A/C Setor de LICITAÇÕES, COMPRAS E CONTRATOS.

PROPONENTE: AR LIMP LTDA  
ENDEREÇO: RUA CARAJÁS, 2216 – BAIRRO ESMERALDA – CEP 85.806-253 – CASCAVEL - PR  
CNPJ: 31.314.488/0001-55  
FONE/WHATSAPP: (45) 9.9828-2000  
E-mail: [licitacaoarlimp@hotmail.com](mailto:licitacaoarlimp@hotmail.com) OU [comercial.arlimp@hotmail.com](mailto:comercial.arlimp@hotmail.com)

A empresa AR LIMP LTDA, inscrita no CNPJ nº 31.314.488/0001-55, por intermédio de seu representante legal o Sr. REINALDO SERGIO ALVES – SOCIO-ADMINISTRADOR, portador da carteira de identidade nº 6.919.452-4 e do CPF nº 045.163.089-08 declara sob as penas da Lei, que se obriga a oferecer garantia de funcionamento do equipamento, objeto deste edital, conforme constante no Anexo I do presente Edital, pelo prazo de 12 meses, conforme os itens 16.6, 16.7 e 16.8, deste edital, contados da solicitação do equipamento, sendo que durante o período de garantia sempre através de representantes autorizados, devendo realizar substituições e reparos de toda e qualquer peça que apresente anomalia, vício ou defeito de fabricação, bem como, falhas ou imperfeições constatadas em suas características de operação, sem qualquer ônus para a administração.



Por ser a expressão da verdade, firmamos o presente.  
CASCAVEL, 15 DE JANEIRO DE 2024.

AR LIMP  
LTDA:31314488000155

Assinado digitalmente por AR LIMP LTDA:31314488000155  
ND: CN=BR, O=ICP-Brasil, S=PR, L=Cascavel, OU=Secretaria da  
Receita Federal do Brasil - RFB, OU=RFB e-CNPJ A1, OU=  
31740303000174, OU=videoconferencia, CN=AR LIMP  
LTDA:31314488000155  
Razão: Eu sou o autor deste documento  
Localização:  
Data: 2024.01.12 11:56:32-03'00"  
Foxit PDF Reader Versão: 2023.2.0

REINALDO SERGIO ALVES – SOCIO-ADMINISTRADOR  
RG 6.919.452-4 / CPF 045.163.089-08

AR Limp Ltda.  
CNPJ: 31.314.488/0001-55

 Rua Carajás, 2216 – Bairro Esmeralda – CEP 85806-253 – Cascavel/PR  
 [comercial.arlimp@hotmail.com](mailto:comercial.arlimp@hotmail.com) / [licitacaoarlimp@hotmail.com](mailto:licitacaoarlimp@hotmail.com)  
 (45) 9.9828-2000

am  
fs  
p

000629



31.314.488/0001-55  
AR Limp Ltda. - ME  
RUA CARAJÁS, 2216  
CEP 85806-253  
CASCAVEL/PR

## ANEXO V

## DECLARAÇÃO

Pregão Eletrônico n.º 072/2023  
Prefeitura Municipal de PLANALTO/PR  
A/C Setor de LICITAÇÕES, COMPRAS E CONTRATOS.

PROPONENTE: AR LIMP LTDA  
ENDEREÇO: RUA CARAJÁS, 2216 – BAIRRO ESMERALDA – CEP 85.806-253 – CASCAVEL - PR  
CNPJ: 31.314.488/0001-55  
FONE/WHATSAPP: (45) 9.9828-2000  
E-mail: [licitacaoarlimp@hotmail.com](mailto:licitacaoarlimp@hotmail.com) OU [comercial.arlimp@hotmail.com](mailto:comercial.arlimp@hotmail.com)

A empresa AR LIMP LTDA, inscrita no CNPJ nº 31.314.488/0001-55, por intermédio de seu representante legal o Sr. REINALDO SERGIO ALVES – SOCIO-ADMINISTRADOR, portador da carteira de identidade nº 6.919.452-4 e do CPF nº 045.163.089-08 declara conforme solicitado no edital em epígrafe que a empresa responsável pela assistência técnica do objeto abaixo, caso venhamos a vencer a referida licitação é:

LEONEL CEZAR BATISTA ME  
AV MARIPÁ, 3308  
VILA BRASIL - TOLEDO - PR  
(45) 32773352

| It | Unidade | Descrição  | Qtd | Marca                        |
|----|---------|--|-----|------------------------------|
| 30 | Un.     | TELEVISOR, com as seguintes especificações: apresentar no mínimo 42 polegadas, smart tv led fhd, entrada usb e hmdi, com conversor digital integrado. Garantia mínima de 12 meses. | 4   | AOC -<br>43S5135/78G<br>ROKU |

Por ser a expressão da verdade, firmamos o presente.  
CASCAVEL, 15 DE JANEIRO DE 2024.

AR LIMP  
LTDA:31314488000155

Assinado digitalmente por AR LIMP LTDA:31314488000155  
ND: C=BR, O=ICP-Brasil, S=PR, L=Cascavel, OU=Secretaria da Receita Federal do Brasil - RFB, OU=RFB e-CNPJ A1, OU=31740303000174, OU=Idoconferencia, CN=AR LIMP LTDA:31314488000155  
Assinatura: Eu sou o autor deste documento  
Localização:  
Data: 2024.01.12 11:56:20-03'00"  
Foxit PDF Reader Versão: 2023.2.0

REINALDO SERGIO ALVES – SOCIO-ADMINISTRADOR  
RG 6.919.452-4 / CPF 045.163.089-08

AR Limp Ltda.  
CNPJ: 31.314.488/0001-55

Rua Carajás, 2216 – Bairro Esmeralda – CEP 85806-253 – Cascavel/PR  
 [comercial.arlimp@hotmail.com](mailto:comercial.arlimp@hotmail.com) / [licitacaoarlimp@hotmail.com](mailto:licitacaoarlimp@hotmail.com)  
 (45) 9.9828-2000

om  
f  
p

000630





Sistema de Cadastramento Unificado de Fornecedores - SICAF

Relatório de Ocorrências Ativas

**Dados do Fornecedor**

CNPJ: 31.314.488/0001-55 DUNS®: 947077478  
Razão Social: AR LIMP LTDA  
Nome Fantasia: AR LIMP  
Situação do Fornecedor: Credenciado

**Ocorrência 1:**

Tipo Ocorrência: Advertência - Lei nº 8666/93, art. 87, inc. I  
UASG Sancionadora: 974002 - SECRETARIA DE ESTADO DE ECONOMIA DO DF  
Data Aplicação: 29/08/2023  
Número do Processo: 04030000003112023 Número do Contrato: 2023NE00073  
Descrição/Justificativa: Determino a aplicação das penalidades de MULTA no valor de R\$ 236,00 (duzentos e trinta e seis reais), cumulada com ADVERTÊNCIA, na forma estabelecida nos arts. 4ª, II e III, c/c art. 3, ambos do Decreto distrital nº 26.851/06.

**Ocorrência 2:**

Tipo Ocorrência: Advertência - Lei nº 8666/93, art. 87, inc. I  
UASG Sancionadora: 154043 - FUNDACAO UNIVERSIDADE FEDERAL DE UBERLANDIA  
Data Aplicação: 03/04/2023  
Número do Processo: 23117000278202370 Número do Contrato: 001757/2022  
Descrição/Justificativa: Inexecução total ou parcial do empenho: 2022NE001361.

**Ocorrência 3:**

Tipo Ocorrência: Multa - Lei nº 8666/93, art. 87, inc. II  
Motivo: Outros  
UASG Sancionadora: 974002 - SECRETARIA DE ESTADO DE ECONOMIA DO DF  
Data Aplicação: 29/08/2023 Valor da Multa: R\$ 236,00  
Número do Processo: 04030000003112023 Número do Contrato: 2023NE00073  
Descrição/Justificativa: Determino a aplicação das penalidades de MULTA no valor de R\$ 236,00 (duzentos e trinta e seis reais), cumulada com ADVERTÊNCIA, na forma estabelecida nos arts. 4ª, II e III, c/c art. 3, ambos do Decreto distrital nº 26.851/06.

## Relatório de Ocorrências Ativas

### Ocorrência 4:

Tipo Ocorrência: Multa - Lei nº 8666/93, art. 87, inc. II  
Motivo: Inexecução total ou parcial do contrato  
UASG Sancionadora: 153079 - UNIVERSIDADE FEDERAL DO PARANA  
Data Aplicação: 09/10/2023 Valor da Multa: R\$ 67,61  
Número do Processo: 23075023480202311 Número do Contrato: 109/2022  
Descrição/Justificativa: Aplicação de penalidade sob os fundamentos jurídicos dispostos no artigo 7ª da Lei nº 10.520/02, artigo 87, inciso II e III da Lei nº 8.666/93 e item 21.1.3, alínea "a", do Edital de Pregão Eletrônico nº 022/2022. Fato de não entregar de itens empenhados.

### Ocorrência 5:

Tipo Ocorrência: Multa - Lei nº 8666/93, art. 87, inc. II  
Motivo: Outros  
UASG Sancionadora: 153079 - UNIVERSIDADE FEDERAL DO PARANA  
Data Aplicação: 21/09/2023 Valor da Multa: R\$ 337,22  
Número do Processo: 230750287522023  
Descrição/Justificativa: DESPACHO DECISÓRIO Nº 187/2023/UFPR/R/PRA - Processo nº 23075.028752/2023-61 - Motivo: Deixou de entregar produtos empenhados no curso da Ata de Registro de Preços nº109/2022. - Fundamento Jurídico: artigo 7ª da Lei nº 10.520/02, artigo 87, inciso II e III da Lei nº 8.666/93 e item 21.1.3, alínea "a", do Edital de Pregão Eletrônico nº 022/2022.

### Ocorrência 6:

Tipo Ocorrência: Impedimento de Licitar e Contratar - Lei nº 10.520/02, art. 7ª  
Motivo: Falha ou fraude na execução do contrato  
UASG Sancionadora: 153079 - UNIVERSIDADE FEDERAL DO PARANA  
Âmbito da Sanção: União  
Prazo: Determinado  
Prazo Inicial: 09/10/2023 Prazo Final: 08/11/2023  
Número do Processo: 23075023480202311 Número do Contrato: 109/2022  
Descrição/Justificativa: Aplicação de penalidade sob os fundamentos jurídicos dispostos no artigo 7ª da Lei nº 10.520/02, artigo 87, inciso II e III da Lei nº 8.666/93 e item 21.1.3, alínea "a", do Edital de Pregão Eletrônico nº 022/2022. Fato de não entregar de itens empenhados.

em  
FS

## Relatório de Ocorrências Ativas

### Ocorrência 7:

Tipo Ocorrência: Impedimento de Licitar e Contratar - Lei nº 10.520/02, art. 7ª  
Motivo: Retardamento da execução do objeto ou não manutenção da proposta  
UASG Sancionadora: 153079 - UNIVERSIDADE FEDERAL DO PARANA  
Âmbito da Sanção: União  
Prazo: Determinado  
Prazo Inicial: 21/09/2023 Prazo Final: 05/10/2023  
Número do Processo: 230750287522023  
Descrição/Justificativa: DESPACHO DECISÓRIO Nº 187/2023/UFPR/R/PRA - Processo nº 23075.028752/2023-61 - Motivo: Deixou de entregar produtos empenhados no curso da Ata de Registro de Preços nº109/2022. - Fundamento Jurídico: artigo 7ª da Lei nº 10.520/02, artigo 87, inciso II e III da Lei nº 8.666/93 e item 21.1.3, alínea "a", do Edital de Pregão Eletrônico nº 022/2022.

### Ocorrência 8:

Tipo Ocorrência: Suspensão Temporária e Impedimento de Contratar - Lei 13.303/2016, art. 83, inciso III  
UASG Sancionadora: 155901 - HOSPITAL ESCOLA DA UNIV. FEDERAL DE PELOTAS  
Âmbito da Sanção: Órgão Sancionador  
Prazo: Determinado Impeditiva: Sim  
Prazo Inicial: 18/04/2023 Prazo Final: 18/05/2025  
Data Aplicação: 18/04/2023  
Número do Processo: 23762.001754/2023 Número do Contrato: Empenho nº 1355/2022  
Descrição/Justificativa: Irregularidade na execução de Fornecimento - Nota de Empenho nº 1355/2022

### Ocorrência 9:

Tipo Ocorrência: Multa - Lei 13.303/2016, art. 83, inc. II  
Motivo: Multa - Lei 13.303/2016, art. 83, inc. II  
UASG Sancionadora: 155901 - HOSPITAL ESCOLA DA UNIV. FEDERAL DE PELOTAS  
Impeditiva: Não  
Prazo Inicial: 18/04/2023  
Data Aplicação: 18/04/2023  
Número do Processo: 23762.001754/2023 Número do Contrato: Empenho nº 1355/2022  
Descrição/Justificativa: Irregularidade na execução de Fornecimento - Nota de Empenho nº 1355/2022



## Relatório de Ocorrências Ativas

### Sanção Ceis/Cnep 1:

Categoria Sanção: Multa  
Órgão Sancionador: Prefeitura Municipal de Marechal Cândido Rondon - PR  
Abrangência: No órgão sancionador  
Número do Processo/Contrato: 026/2023 / 100/2022  
Data Inicial: 15/09/2023  
Fundamentos Legais: Lei 8666 - art. 87, II

### Sanção Ceis/Cnep 2:

Categoria Sanção: Multa  
Órgão Sancionador: UNIVERSIDADE FEDERAL DO PARANÁ  
Abrangência: Na Esfera e no Poder do órgão sancionador  
Número do Processo/Contrato: 230750287522023  
Data Inicial: 21/09/2023  
Fundamentos Legais: Lei 8666 - art. 87, II,III

### Sanção Ceis/Cnep 3:

Categoria Sanção: Multa  
Órgão Sancionador: UNIVERSIDADE FEDERAL DO PARANÁ  
Abrangência: Na Esfera e no Poder do órgão sancionador  
Número do Processo/Contrato: 23075023480202311  
Data Inicial: 09/10/2023  
Fundamentos Legais: Lei 8666 - art. 88, II

Om  
fs  
JP



## Sistema de Cadastramento Unificado de Fornecedores - SICAF

### Relatório de Ocorrências Ativas Impeditivas de Licitar

#### Dados do Fornecedor

CNPJ: 31.314.488/0001-55 DUNS@: 947077478  
Razão Social: AR LIMP LTDA  
Nome Fantasia: AR LIMP  
Situação do Fornecedor: Credenciado

#### Ocorrência 1:

Tipo Ocorrência: Suspensão Temporária e Impedimento de Contratar - Lei 13.303/2016, art. 83, inciso III

UASG Sancionadora: 155901 - HOSPITAL ESCOLA DA UNIV. FEDERAL DE PELOTAS

Âmbito da Sanção: Órgão Sancionador

Prazo: Determinado Impeditiva: Sim

Prazo Inicial: 18/04/2023 Prazo Final: 18/05/2025

Data Aplicação: 18/04/2023

Número do Processo: 23762.001754/2023 Número do Contrato: Empenho nº 1355/2022

Descrição/Justificativa: Irregularidade na execução de Fornecimento - Nota de Empenho nº 1355/2022

*Om*  
*PK*



Sistema de Cadastramento Unificado de Fornecedores - SICAF

**Relatório de Prováveis Ocorrências Impeditivas Indiretas do Fornecedor**

**Dados do Fornecedor**

CNPJ: 31.314.488/0001-55 DUNS®: 947077478  
Razão Social: AR LIMP LTDA  
Nome Fantasia: AR LIMP  
Situação do Fornecedor: Credenciado

Nenhum registro de Ocorrência Impeditiva Indireta encontrado para o fornecedor.

om  
fs





## Sistema de Cadastramento Unificado de Fornecedores - SICAF

### Declaração

Declaramos para os fins previstos na Lei nº 8.666, de 1993, conforme documentação registrada no SICAF, que a situação do fornecedor no momento é a seguinte:

#### Dados do Fornecedor

CNPJ: 31.314.488/0001-55 DUNS®: 947077478  
Razão Social: AR LIMP LTDA  
Nome Fantasia: AR LIMP  
Situação do Fornecedor: Credenciado Data de Vencimento do Cadastro: 13/11/2024  
Natureza Jurídica: SOCIEDADE EMPRESÁRIA LIMITADA  
MEI: Não  
Porte da Empresa: Micro Empresa

#### Ocorrências e Impedimentos

Ocorrência: Consta  
Impedimento de Licitar: Consta  
Ocorrências Impeditivas indiretas: Nada Consta  
Vínculo com "Serviço Público": Nada Consta

#### Níveis cadastrados:

Automática: a certidão foi obtida através de integração direta com o sistema emissor. Manual: a certidão foi inserida manualmente pelo fornecedor.

##### I - Credenciamento

##### II - Habilitação Jurídica

##### III - Regularidade Fiscal e Trabalhista Federal

|   |           |            |            |
|---|-----------|------------|------------|
| Receita Federal e PGFN  | Validade: | 14/02/2024 | Automática |
| FGTS  | Validade: | 26/01/2024 | Automática |
| Trabalhista ( <a href="http://www.tst.jus.br/certidao">http://www.tst.jus.br/certidao</a> ) | Validade: | 01/07/2024 | Automática |

##### IV - Regularidade Fiscal Estadual/Distrital e Municipal

|                            |           |            |
|----------------------------|-----------|------------|
| Receita Estadual/Distrital | Validade: | 16/03/2024 |
| Receita Municipal          | Validade: | 29/01/2024 |

##### VI - Qualificação Econômico-Financeira

Validade: 31/05/2024

Emitido em: 17/01/2024 09:59

CPF: 083.XXX.XXX-12 Nome: FERNANDA SCHERER MARZEC

Ass: \_\_\_\_\_

1 de 2

000637



Sistema de Cadastramento Unificado de Fornecedores - SICAF

**ANEXO**  
**Impedimentos de Licitar**

**Dados do Fornecedor**

CNPJ: 31.314.488/0001-55 DUNS®: 947077478  
Razão Social: AR LIMP LTDA  
Nome Fantasia: AR LIMP  
Situação do Fornecedor: Credenciado

**Impedimento de Licitar no Âmbito:**

EMPRESA BRASILEIRA DE SERVIÇOS HOSPITALARES / 155901-HOSPITAL ESCOLA DA

om  
fs  
p



Sistema de Cadastramento Unificado de Fornecedores - SICAF

**Relatório Nível V - Qualificação Técnica**

**Dados do Fornecedor**

CNPJ: 31.314.488/0001-55 DUNS®: 947077478  
Razão Social: AR LIMP LTDA  
Nome Fantasia: AR LIMP  
Situação do Fornecedor: Credenciado

**Dados do Nível**

Situação do Nível: Não cadastrado

Nenhum registro de Qualificação Técnica encontrado para o fornecedor.





31.314.488/0001-55  
AR Limp Ltda. - ME  
RUA CARAJÁS, 2216  
CEP 85806-253  
CASCAVEL/PR

A PREFEITURA MUNICIPAL DE PLANALTO/PR  
Comissão de licitações  
Pregão Eletrônico 072/2023

**1 – IDENTIFICAÇÃO DO CONCORRENTE:**

RAZÃO SOCIAL: AR LIMP LTDA  
CNPJ: 31.314.488/0001-55  
INSCRIÇÃO ESTADUAL: 90790174-23  
ENDEREÇO: RUA CARAJAS, 2216 – BAIRRO ESMERALDA – CEP 85.806-253 – CASCAVEL - PR  
TELEFONE: (45) 9.9828-2000  
E-MAIL: licitacaoarlimp@hotmail.com OU comercial.arlimp@hotmail.com  
REPRESENTANTE LEGAL: REINALDO SERGIO ALVES  
CARGO: SOCIO/ADMINISTRADOR  
CARTEIRA DE IDENTIDADE: 6.919.452-4 SSP/PR  
CPF: 045.163.089-08

**2 - DADOS PARA PAGAMENTO:**

BANCO: SANTANDER  
AGÊNCIA: 1317  
Nº DA CONTA BANCÁRIA: 130014917

A proponente declara conhecer os termos do instrumento convocatório que rege a presente licitação.

O preço proposto abaixo contempla todas as despesas necessárias ao pleno fornecimento, tais como os encargos (obrigações sociais, impostos, taxas, etc) cotados separados e incidentes sobre o fornecimento. Informamos também que no valor ofertado, está inclusa a garantia de 1 ano, contra defeitos de fabricação, como rege o Código de Defesa do Consumidor, podendo a contratada ser acionada a qualquer momento, dentro deste prazo, para solucionar problemas, indicar assistências técnicas autorizadas na região da CONTRATADA, bem como arcando com os eventuais custos de transporte, e/ou substituição de produtos, que eventualmente possam vir a dar defeito, causados por problemas na sua fabricação. Declaramos ainda que estamos enquadrados como MICROEMPRESA, e gozamos dos privilégio da LC 123/2006.

| PROPOSTA COMERCIAL |         |      |  |                        |              |              |
|--------------------|---------|------|--|------------------------|--------------|--------------|
| ITEM               | UNIDADE | QNTD | DESCRIÇÃO DO PRODUTO   | MARCA / MODELO         | VALOR UNIT   | VALOR TOTAL  |
| 30                 | Und     | 4    | TELEVISOR, com as seguintes especificações: apresentar no mínimo 42 polegadas, smart tv led fhd, entrada usb e hdmi, com conversor digital integrado. Garantia mínima de 12 meses. | AOC - 43S5135/78G ROKU | R\$ 2.305,53 | R\$ 9.222,12 |
| VALOR TOTAL        |         |      |  |                        |              | R\$ 9.222,12 |

VALOR TOTAL DA PROPOSTA R\$ 9.222,12 (nove mil duzentos e vinte e dois reais e doze centavos);

VALIDADE DA PROPOSTA: Conforme descrito no Edital.

CONDIÇÕES DE PAGAMENTO: Conforme descrito no Edital.

PRAZO DE ENTREGA: Conforme descrito no Edital.

INSTALAÇÃO/MONTAGEM POR CONTA DO CLIENTE.

DECLARAÇÃO: Declaramos para os devidos fins e efeitos legais, sob as penalidades cabíveis, que o preço oferecido para os itens acima, englobam todas as despesas de transporte, impostos, seguro e total responsabilidade pelas obrigações fiscais, trabalhistas, previdenciárias e todos os encargos que incidirem ou venham a incidir sobre o objeto. Declaramos ainda que estamos de acordo com TODAS as cláusulas estabelecidas pelo edital que rege este certame.

CASCAVEL, 15 DE JANEIRO DE 2024.

AR LIMP  
LTDA:3131448800015  
5

Assinado digitalmente por AR LIMP LTDA 31314488000155  
NE: 0=99, 5=CPF, 6=RA, 8=PR, L=Cascavel, O=Secretaria da  
Receita Federal do Brasil - RFB, OU=RPB-e-CNPJ/A1, OU=  
31314488000155, OU=deboconferencia, CN=AR LIMP  
LTDA:31314488000155  
Razão: Eu, sou o autor deste documento.  
Localização:  
Data: 2024.01.15 05:23:39-0300  
Foxit PDF Reader Versão: 2023.2.0

REINALDO SERGIO ALVES  
SOCIO GERENTE  
RG: 6.919.452-4 CPF: 045.163.089-08

Om  
R\$

000640

**AOC**    Monitores    TV    Acessórios    Suporte    G-Menu    🔍    🧑    ❤️    🛒

Home > Tv aoc > Roku tv > Smart TV AOC ...



### Smart TV AOC Roku TV 43" Full HD - SÉRIE 5135

Código: 43S5135/78G



Descrição    Especificações    Vídeos    Suporte

#### Geral

|                             |                             |
|-----------------------------|-----------------------------|
| Tecnologia De Sincronização | Tecnologia De Sincronização |
|-----------------------------|-----------------------------|

#### Imagem / Display

|                             |                               |
|-----------------------------|-------------------------------|
| Tecnologia de Painel        | DLED                          |
| Resolução Máxima Suportada  | 1920 x 1080 @ 60 Hz (FULL HD) |
| Resolução                   | 1920 x 1080 (Full HD)         |
| Brilho                      | 180 cd/m3                     |
| Contraste Dinâmico          | 200.000:1                     |
| Ângulo de Visão             | 178o                          |
| Frequência Nativa de Painel | 60 Hz                         |
| Tempo de Resposta           | <8 ms                         |
| Input Lag                   | <= 20ms                       |
| HDR                         | -                             |

#### Som

|                                |               |
|--------------------------------|---------------|
| Potência de áudio (RMS)        | 16 W          |
| Configuração dos Alto-falantes | 8 W x 2       |
| Sistema dos Alto-Falantes      | 2.0           |
| Tecnologia de Áudio            | Dolby Digital |

*om*    *FS*

Precisa de Ajuda?

000641

## Aprimoramento de Som

5 modos (Personalizado, Padrão, Música, Cinema, Esporte)

## Conectividade

|  |   |
|--|---|
| Conexões                                 | 3 HDMI / 1 USB 2.0 / 1 Vídeo Composto/ 1 Entrada RF (Antena) / 1 SPDIF (Áudio Óptica) / 1 Saída Fone de Ouvido / 1 Ethernet RJ-45 |
| Recursos de HDMI                         | HDMI ARC  |
| HDMI ARC / E-ARC                         | HDMI 1  |
| ALLM (Modo Automático de Baixa Latência) | -   |
| Wi-Fi                                    | Sim - Single Band   |
| Espelhamento de Tela                     | Sim   |
| Airplay 2                                | Sim   |

## Interface Smart

|                                    |   |
|------------------------------------|---|
| Sistema Operacional                | Roku TV   |
| Idiomas                            | Inglês/Português/Espanhol/Alemão/Francês  |
| Características do Controle Remoto | Teclado numérico com 4 botões de atalho de aplicativos (aplicativos podem variar)                                     |
| Comando de voz                     | Via Roku Mobile App no Smartphone Android ou iOS  |
| Assistentes Virtuais Compatíveis   | Compatível com Google Assistant / Works with Alexa / Works with Apple Homekit   |
| Aplicativos Disponíveis            | Netflix, Youtube, Prime Video, Disney+, Star+, HBO Max, Apple TV, Spotify e outros milhares disponíveis na Roku Store |

## Multimídia

|                                      |  |
|--------------------------------------|--|
| Formatos de Vídeo suportados         | MKV, HEVC, H.264/MPEG-4 AVC, MPEG1, MPEG2, MPEG4, VP9, HEVC (H.265), AV1 |
| Formatos de legenda suportados       | SRT, SMI, SSA, SUB, ASS, TXT   |
| Formatos de música suportados        | MP3, WAV, AAC, WMA (v2 up to v9.2), WMA-PRO (v9 and v10)                 |
| Formatos de imagens/fotos suportados | JPEG, GIF, PNG, BMP, HEIF  |
| Memória (DRAM + Flash)               | "DRAM: 512MB Flash: 512MB"   |

## Tuner / Recepção / Transmissão

|   |              |
|---|--------------|
| ISDBT (Brasil)                          | Sim          |
| Ginga                                   | Sim          |
| Sistema de cores (Analogico)            | NTSC / PAL-M |
| Closed caption                          | Sim          |
| Controle de conteúdo (Parental control) | Sim          |
| Guia eletrônico de programação (EPG)    | Sim          |

## Sustentabilidade / Energia

|                                   |                     |
|-----------------------------------|---------------------|
| Modo Eco                          | Sim                 |
| Alimentação da Rede               | AC 110-240V 50/60Hz |
| Consumo de energia no modo espera | <1 W                |



|   |     |
|---|-----|
| Consumo de energia em kwh/mês           | 8,0 |
| Classificação de Energia - Inmetro      | A   |
| Temporizador de Desligamento Automático | Sim |

**Dimensões e Peso**

|   |                           |
|---|---------------------------|
| Peso Líquido (apenas o produto) sem suporte | 6,87 kg                   |
| Peso Líquido (apenas o produto)             | 6,95 kg                   |
| Peso Bruto (Produto na embalagem)           | 9,6 kg                    |
| Dimensões (L, A, P) - unidade com suporte   | 958,38 x 600,1 x 237,4 mm |
| Dimensões (L, A, P) - unidade sem suporte   | 958,38 x 568,49 x 82,1 mm |
| Dimensões da embalagem (L, A, P)            | 1070 x 650 x 140 mm       |
| VESA  | 100 x 200 mm              |
| EAN   | 7898620271695             |

**Design**

|                             |           |
|-----------------------------|-----------|
| Tipo de borda               | Sem borda |
| Cor predominante do produto | Preto     |
| Cor predominante da base    | Preto     |
| Garantia                    | 12 meses  |

**Especificações Gerais**

|                  |                  |
|------------------|------------------|
| Controle no cabo | Controle no cabo |
|------------------|------------------|

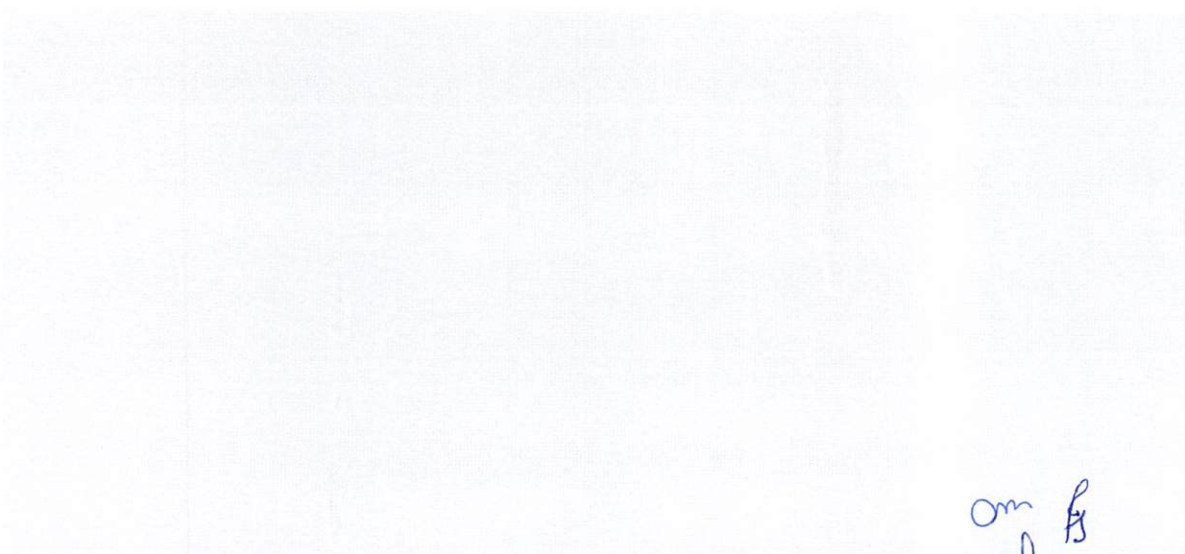

om  
f

Inscreva-se e fique por dentro das novidades AOC

Seu melhor e-mail

ENVIAR

**AOC**

**PRODUTOS AOC**  
Monitores  
TV  
Acessórios

**SUPORTE**  
Suporte produtos AOC  
Assistência Técnica Mais Próxima  
Consultar Status de Reparo  
Fale Conosco

**INSTITUCIONAL**  
A Empresa  
Política de Privacidade  
Responsabilidade Ambiental e Social  
Trabalhe Conosco  
Regulamentos  
Termos de Uso  
Política de Cookies

**B2B**  
Vendas de Monitores  
Vendas de TVs  
Vendas para Hotéis  
Distribuidores

**AGON BY AOC**  
Instagram Facebook Twitter TikTok

**AOC TV**  
Instagram Facebook Twitter TikTok

**FORMAS DE PAGAMENTO**  
VISA American Express

**SEGURANÇA**  
PCI DSS Let's Encrypt

© 2023 Copyright AOC - A loja online AOC é operada pela Selia CNPJ: 17.388.003/0005-70 | Rodovia Anhanguera, 800, km 3 1,7, bloco 300, galpão 20, 21 e 22 Empresarial Anhanguera Cajamar - SP, 07753-580 | Encarregado de Dados Pessoais: Lee Brock Camargo Advogados - Contato: [privacidade@tpv-tech.com](mailto:privacidade@tpv-tech.com)

*Om*  
*FS*



1

**AR LIMP LTDA**  
**TERCEIRA ALTERAÇÃO E CONSOLIDAÇÃO DE CONTRATO SOCIAL**  
**NIRE - 41208874686**  
**CNPJ - 31.314.488/0001-55**

**REINALDO SERGIO ALVES**, brasileiro, solteiro, nascido em 17/07/1993, empresário, portador da cédula de Identidade Civil RG sob n.º 6919452-4 SSP/PR, CPF sob n.º 045.163.089-08 e CNH sob n.º 0534945338 expedida pelo DETRAN/PR, residente e domiciliado a Rua das Onze Horas, n.º 716 – Guarujá – CEP 85.804-210, na cidade de Cascavel – Estado do Paraná; e **ALISSON MAURO ASSI DA SILVA**, brasileiro, solteiro, nascido em 22/09/1991, empresário, portador da cédula de Identidade Civil RG sob n.º 9348068-6 SSP/PR, CPF sob n.º 079.222.689-55 e CNH sob n.º 04905484470 expedida pelo DETRAN/PR, residente e domiciliado a Rua Manoel Antônio de Oliveira, n.º 1543 – Apartamento 33 – Maria Luiza – CEP 85.819-680, na cidade de Cascavel – Estado do Paraná. Sócios da empresa que gira sob o nome empresarial **AR LIMP LTDA** na Rua Flor-da-serra, n.º 1051 – Andar 1 – Sala 03 – Guarujá – CEP 85.804-510, na cidade de Cascavel – Estado do Paraná, com contrato social arquivado na Junta Comercial do Paraná, sob n.º 41208874686 em data de 23/08/2018 e inscrita no CNPJ n.º 31.314.488/0001-55, resolve modificar o primitivo contrato pelo presente instrumento de alteração e consolidação contratual:

#### **CLÁUSULA PRIMEIRA**

A sede da empresa localizada na Rua Flor-da-serra, n.º 1051 – Andar 1 – Sala 03 – Guarujá – CEP 85.804-510, na cidade de Cascavel – Estado do Paraná **fica transferida para** Rua Carajás, n.º 2216 – Esmeralda – CEP 85.806-253, na cidade de Cascavel – Estado do Paraná.

#### **CLÁUSULA SEGUNDA**

A atividade comercial da empresa que era Limpeza de prédios e em domicílios (CNAE 8121-4/00); Comércio atacadista de equipamentos e artigos de uso pessoal e doméstico; Atividades de limpeza (CNAE 8129-0/00); Comércio atacadista de roupas e acessórios para uso profissional e de segurança no trabalho (CNAE 4642-7/02); Comércio atacadista de móveis e artigos de colchoaria (CNAE 4649-4/04); Comércio atacadista de equipamento e artigos de uso pessoal e doméstico e artigos recreativos e esportivos (CNAE 4649-4/99); Comércio atacadista de equipamentos para informática (CNAE 4651-6/01); Comércio atacadista de máquina e equipamentos de uso industrial (CNAE 4663-0/00); Comércio atacadista de materiais de construção (CNAE 4679-6/04); Comércio atacadista de embalagens (CNAE 4686-9/02); Comércio atacadista de componentes eletrônicos e equipamentos de telefonia e comunicação (CNAE 4652-4/00); Comércio atacadista de equipamentos elétricos de uso pessoal e doméstico (CNAE 4649-4/01); Comércio atacadista de máquinas e equipamentos (CNAE 4669-9/99); Comércio atacadista de máquinas, equipamentos para terraplenagem, mineração e construção (CNAE 4662-1/00); Comércio atacadista de artigos de escritório e de papelaria (CNAE 4647-8/01); Comércio atacadista de produtos de armarinho (CNAE 4641-9/03); Comércio atacadista de ferragens e ferramentas (CNAE 4672-9/00); Comércio atacadista de aparelhos eletrônicos de uso pessoal e doméstico (CNAE 4649-4/02); Comércio atacadista de instrumentos e materiais para uso médico, cirúrgico, hospitalar e de laboratórios (CNAE 4645-1/01); Serviços combinados para apoio a edifícios (CNAE 8111-7/00) e Instalação e manutenção de sistemas centrais de ar condicionado, de ventilação e refrigeração (CNAE 4322-3/02) **passará a ser** Importação e Comércio atacadista de aparelhos eletrônicos de uso pessoal e

om  
fs

000645

JP



2

**AR LIMP LTDA**  
**TERCEIRA ALTERAÇÃO E CONSOLIDAÇÃO DE CONTRATO SOCIAL**  
**NIRE – 41208874686**  
**CNPJ – 31.314.488/0001-55**

doméstico (CNAE 4649-4/02); Limpeza de prédios e em domicílios (CNAE 8121-4/00); Atividades de limpeza (CNAE 8129-0/00); Comércio atacadista de roupas e acessórios para uso profissional e de segurança no trabalho (CNAE 4642-7/02); Comércio atacadista de móveis e artigos de colchoaria (CNAE 4649-4/04); Comércio atacadista de equipamento e artigos de uso pessoal e doméstico e artigos recreativos e esportivos (CNAE 4649-4/99); Comércio atacadista de equipamentos para informática (CNAE 4651-6/01); Comércio atacadista de máquina e equipamentos de uso industrial (CNAE 4663-0/00); Comércio atacadista de materiais de construção (CNAE 4679-6/04); Comércio atacadista de embalagens (CNAE 4686-9/02); Comércio atacadista de componentes eletrônicos e equipamentos de telefonia e comunicação (CNAE 4652-4/00); Comércio atacadista de equipamentos elétricos de uso pessoal e doméstico (CNAE 4649-4/01); Comércio atacadista de máquinas e equipamentos (CNAE 4669-9/99); Comércio atacadista de máquinas, equipamentos para terraplenagem, mineração e construção (CNAE 4662-1/00); Comércio atacadista de artigos de escritório e de papelaria (CNAE 4647-8/01); Comércio atacadista de produtos de armarinho (CNAE 4641-9/03); Comércio atacadista de ferragens e ferramentas (CNAE 4672-9/00); Comércio atacadista de instrumentos e materiais para uso médico, cirúrgico, hospitalar e de laboratórios (CNAE 4645-1/01); Serviços combinados para apoio a edifícios (CNAE 8111-7/00) e Instalação e manutenção de sistemas centrais de ar condicionado, de ventilação e refrigeração (CNAE 4322-3/02).

**CLÁUSULA TERCEIRA**

O endereço residencial do sócio **ALISSON MAURO ASSI DA SILVA** que era Rua Manoel Antônio de Oliveira, n.º 1543 – Apartamento 33 – Maria Luiza – CEP 85.819-680 na cidade de Cascavel – Estado do Paraná **passa a ser** na Rua Plínio Salgado, n.º 1275 – Neva – CEP 85.802-270, na cidade de Cascavel – Estado do Paraná.

**CLÁUSULA QUARTA**

A vista da modificação ora ajustada e em consonância com o que determina o art. 2.031 da Lei n.º 10.406/2002, os sócios RESOLVEM, por este instrumento, atualizar e consolidar o contrato social, tornando assim sem efeito, a partir desta data as cláusulas e condições contidas no contrato primitivo que, adequado às disposições da referida Lei n.º 10.406/2002 aplicáveis a este tipo societário, passa a ter a seguinte redação:

**CONSOLIDAÇÃO DE CONTRATO SOCIAL**  
**AR LIMP LTDA**  
**NIRE – 41208874686**  
**CNPJ – 31.314.488/0001-55**

**REINALDO SERGIO ALVES**, brasileiro, solteiro, nascido em 17/07/1993, empresário, portador da cédula de Identidade Civil RG sob n.º 6919452-4 SSP/PR, CPF sob n.º 045.163.089-08 e CNH sob n.º 0534945338 expedida pelo DETRAN/PR, residente e domiciliado a Rua das Onze Horas, n.º 716

om fs

000646

fs

**AR LIMP LTDA**  
**TERCEIRA ALTERAÇÃO E CONSOLIDAÇÃO DE CONTRATO SOCIAL**  
**NIRE - 41208874686**  
**CNPJ - 31.314.488/0001-55**

3

– Guarujá – CEP 85.804-210, na cidade de Cascavel – Estado do Paraná; e **ALISSON MAURO ASSI DA SILVA**, brasileiro, solteiro, nascido em 22/09/1991, empresário, portador da cédula de Identidade Civil RG sob n.º 9348068-6 SSP/PR, CPF sob n.º 079.222.689-55 e CNH sob n.º 04905484470 expedida pelo DETRAN/PR, residente e domiciliado a Rua Plínio Salgado, n.º 1275 – Neva – CEP 85.802-270, na cidade de Cascavel – Estado do Paraná. Sócios da empresa que gira sob o nome empresarial **AR LIMP LTDA** na Rua Carajás, n.º 2216 – Esmeralda – CEP 85.806-253, na cidade de Cascavel – Estado do Paraná, com contrato social arquivado na Junta Comercial do Paraná, sob n.º 41208874686 em data de 23/08/2018 e inscrita no CNPJ n.º 31.314.488/0001-55.

1ª A sociedade gira sob o nome empresarial **AR LIMP LTDA** na Rua Carajás, n.º 2216 – Esmeralda – CEP 85.806-253, na cidade de Cascavel – Estado do Paraná.

2ª O objeto social da empresa é Importação e Comércio atacadista de aparelhos eletrônicos de uso pessoal e doméstico (CNAE 4649-4/02); Limpeza de prédios e em domicílios (CNAE 8121-4/00); Atividades de limpeza (CNAE 8129-0/00); Comércio atacadista de roupas e acessórios para uso profissional e de segurança no trabalho (CNAE 4642-7/02); Comércio atacadista de móveis e artigos de colchoaria (CNAE 4649-4/04); Comércio atacadista de equipamento e artigos de uso pessoal e doméstico e artigos recreativos e esportivos (CNAE 4649-4/99); Comércio atacadista de equipamentos para informática (CNAE 4651-6/01); Comércio atacadista de máquina e equipamentos de uso industrial (CNAE 4663-0/00); Comércio atacadista de materiais de construção (CNAE 4679-6/04); Comércio atacadista de embalagens (CNAE 4686-9/02); Comércio atacadista de componentes eletrônicos e equipamentos de telefonia e comunicação (CNAE 4652-4/00); Comércio atacadista de equipamentos elétricos de uso pessoal e doméstico (CNAE 4649-4/01); Comércio atacadista de máquinas e equipamentos (CNAE 4669-9/99); Comércio atacadista de máquinas, equipamentos para terraplenagem, mineração e construção (CNAE 4662-1/00); Comércio atacadista de artigos de escritório e de papelaria (CNAE 4647-8/01); Comércio atacadista de produtos de armarinho (CNAE 4641-9/03); Comércio atacadista de ferragens e ferramentas (CNAE 4672-9/00); Comércio atacadista de instrumentos e materiais para uso médico, cirúrgico, hospitalar e de laboratórios (CNAE 4645-1/01); Serviços combinados para apoio a edifícios (CNAE 8111-7/00) e Instalação e manutenção de sistemas centrais de ar condicionado, de ventilação e refrigeração (CNAE 4322-3/02).

3ª O capital social é de R\$ 20.000,00 (Vinte mil reais) divididos em 20.000 (Vinte mil) quotas de valor nominal R\$ 1,00 (hum real), integralizadas em moeda corrente do País, pelo sócio:

| SOCIO                       | QUOTAS | R\$       |
|-----------------------------|--------|-----------|
| REINALDO SERGIO ALVES       | 10.000 | 10.000,00 |
| ALISSON MAURO ASSI DA SILVA | 10.000 | 10.000,00 |
| TOTAL                       | 20.000 | 20.000,00 |

om  
\$

000647

JP



**AR LIMP LTDA**  
**TERCEIRA ALTERAÇÃO E CONSOLIDAÇÃO DE CONTRATO SOCIAL**  
**NIRE – 41208874686**  
**CNPJ – 31.314.488/0001-55**

4

4ª A sociedade iniciou suas atividades em 23 de Agosto de 2018 e seu prazo de duração é indeterminado.

5ª As quotas são indivisíveis e não poderão ser cedidas ou transferidas a terceiros sem o consentimento do outro sócio, a quem fica assegurado, em igualdade de condições e preço direito de preferência para a sua aquisição se postas à venda, formalizando, se realizada a cessão delas, a alteração contratual pertinente.

6ª A responsabilidade de cada sócio é restrita ao valor de suas quotas, mas todos respondem solidariamente pela integralização do capital social.

7ª A administração da sociedade caberá a **REINALDO SERGIO ALVES** com os poderes e atribuições de administrador, autorizado o uso individual do nome empresarial, vedado, no entanto, em atividades estranhas ao interesse social ou assumir obrigações seja em favor de qualquer dos quotistas ou de terceiros, bem como onerar ou alienar bens imóveis da sociedade, sem autorização do outro sócio.

**Parágrafo Primeiro:** Faculta-se aos administradores, atuando sempre isoladamente, constituir, em nome da sociedade, procuradores para o período determinado, devendo o instrumento de mandato especificar os atos e operações a serem praticados.

**Parágrafo Segundo:** Poderão ser designados não sócios, obedecendo ao disposto do Artigo 1061 da Lei nº. 10.406/2002, ou seja, a designação deles dependerá da unanimidade dos sócios, enquanto o capital social não estiver integralizado, e dois terços, no mínimo, após a integralização.

8ª Ao término de cada exercício social, em 31 de dezembro, os administradores prestarão contas justificadas de sua administração, procedendo à elaboração do inventário, do balanço patrimonial e do balanço de resultado econômico, cabendo aos sócios, na proporção de suas quotas, os lucros ou perdas apuradas.

9ª Nos quatro meses seguintes ao término do exercício social, os sócios deliberarão sobre as contas e designarão administradores quando for o caso.

10ª A sociedade poderá a qualquer tempo, abrir ou fechar filial ou outra dependência, mediante alteração contratual assinada por todos os sócios.

11ª Os sócios poderão, de comum acordo, fixar uma retirada mensal, a título de "pro labore", observadas as disposições regulamentares pertinentes.

12ª Falecendo ou interditado qualquer sócio, a sociedade continuará suas atividades com os herdeiros, sucessores e o incapaz. Não sendo possível ou inexistindo interesse destes ou dos sócios remanescentes, o valor de seus haveres será apurado e liquidado com base na situação patrimonial da sociedade, à data da resolução, verificada em balanço especialmente levantado.

om G

000648  
P



**AR LIMP LTDA**  
**TERCEIRA ALTERAÇÃO E CONSOLIDAÇÃO DE CONTRATO SOCIAL**  
**NIRE – 41208874686**  
**CNPJ – 31.314.488/0001-55**

5

**Parágrafo único** - O mesmo procedimento será adotado em outros casos em que a sociedade se resolva em relação a seu sócio.

13<sup>a</sup> O Administrador declara, sob as penas da lei, de que não está impedido de exercer a administração da sociedade, por lei especial, ou em virtude de condenação criminal, ou por se encontrarem sob os efeitos dela, a pena que vede, ainda que temporariamente, o acesso a cargos públicos; ou por crime falimentar, de prevaricação, peita ou suborno, concussão, peculato, ou contra a economia popular, contra o sistema financeiro nacional, contra normas de defesa da concorrência, contra as relações de consumo, fé pública, ou a propriedade.

14<sup>a</sup> Os sócios declaras sob as penas da Lei que se enquadra na situação de MICROEMPRESA nos termos da Lei Complementar n.º 123 de 14 de dezembro de 2006.

15<sup>a</sup> Fica eleito o foro de Cascavel – Estado do Paraná para o exercício e o cumprimento dos direitos e obrigações resultantes deste contrato.

E por estar justo e contratado, lavram, datam e assinam o presente instrumento particular de alteração contratual em via única, obrigando-se fielmente por si e seus herdeiros a cumpri-lo em todos os seus termos.

Cascavel – Paraná, 10 de Fevereiro de 2023.

**REINALDO SERGIO ALVES**

**ALISSON MAURO ASSI DA SILVA**

om  
fs

000649



## ASSINATURA ELETRÔNICA

Certificamos que o ato da empresa AR LIMP LTDA consta assinado digitalmente por:

| IDENTIFICAÇÃO DO(S) ASSINANTE(S) |                             |
|----------------------------------|-----------------------------|
| CPF/CNPJ                         | Nome                        |
| 04516308908                      | REINALDO SERGIO ALVES       |
| 07922268955                      | ALISSON MAURO ASSI DA SILVA |



CERTIFICO O REGISTRO EM 18/02/2023 08:42 SOB Nº 20230866670.  
PROTOCOLO: 230866670 DE 14/02/2023.  
CÓDIGO DE VERIFICAÇÃO: 12302349850. CNPJ DA SEDE: 31314488000155.  
NIRE: 41208874686. COM EFEITOS DO REGISTRO EM: 10/02/2023.  
AR LIMP LTDA

LEANDRO MARCOS RAYSEL BISCAIA  
SECRETÁRIO-GERAL  
[www.empresafacil.pr.gov.br](http://www.empresafacil.pr.gov.br)

A validade deste documento, se impresso, fica sujeito à comprovação de sua autenticidade nos respectivos portais, informando seus respectivos códigos de verificação.

000650



GOVERNO MUNICIPAL DE CASCAVEL  
SECRETARIA DE FINANÇAS  
DEPARTAMENTO DE RECEITA

CADASTRO Nº 630009909

|  |                       |                                    |
|--|-----------------------|------------------------------------|
| RAZÃO SOCIAL: AR LIMP LTDA   |                       |                                    |
| NOME FANTASIA: AR LIMP   |                       |                                    |
| CPF/CNPJ: 31.314.488/0001-55   | PROTOCOLO: 20105/2022 | FONE: 3305-8700                    |
| ENDEREÇO: RUA FLOR DA SERRA, 1051 ANDAR 1 SALA 03 - GUARUJÁ  |                       |                                    |
| QUADRA: 0001   | LOTE:0010             | LOTEAMENTO:JARDIM GUARUJA          |
|  |                       | IMOBILIÁRIO: 3002269885            |
| ATIVIDADE PERMITIDAS<br>LIMPEZA DE PRÉDIOS E EM DOMICÍLIOS; COMÉRCIO ATACADISTA DE EQUIPAMENTOS E ARTIGOS DE USO PESSOAL E DOMÉSTICO; ATIVIDADES DE LIMPEZA; COMÉRCIO ATACADISTA DE ROUPAS E ACESSÓRIOS PARA USO PROFISSIONAL E DE SEGURANÇA NO TRABALHO; COMÉRCIO ATACADISTA DE MÓVEIS E ARTIGOS DE COLCHOARIA; COMÉRCIO ATACADISTA DE EQUIPAMENTO E ARTIGOS DE USO PESSOAL E DOMÉSTICO E ARTIGOS RECREATIVOS E ESPORTIVOS; COMÉRCIO ATACADISTA DE EQUIPAMENTOS PARA INFORMÁTICA; COMÉRCIO ATACADISTA DE MÁQUINA E EQUIPAMENTOS DE USO INDUSTRIAL; COMÉRCIO ATACADISTA DE MATERIAIS DE CONSTRUÇÃO; COMÉRCIO ATACADISTA DE EMBALAGENS; COMÉRCIO ATACADISTA DE COMPONENTES ELETRÔNICOS E EQUIPAMENTOS DE TELEFONIA E COMUNICAÇÃO; COMÉRCIO ATACADISTA DE EQUIPAMENTOS ELÉTRICOS DE USO PESSOAL E DOMÉSTICO; COMÉRCIO ATACADISTA DE MÁQUINAS E EQUIPAMENTOS; COMÉRCIO ATACADISTA DE MÁQUINAS, EQUIPAMENTOS PARA TERRAPLENAGEM, MINERAÇÃO E CONSTRUÇÃO; COMÉRCIO ATACADISTA DE ARTIGOS DE ESCRITÓRIO E DE PAPELARIA; ...<br>*** Continuam as descrições das atividades no verso deste *** |                       |                                    |
| OBSERVAÇÕES:<br>ALVARA VALIDO ATÉ 29/09/2025 PARA APRESENTAR CCO/HABITE-SE OU DECLARAÇÃO QUE COMPROVE A DISPENSA CONFORME PREVÊ ART. 4º DA LEI 6.879/2018. LOCAL DEFERIDO SOMENTE PARA ESCRITÓRIO. PROIBIDO CARGA /DESCARGA E DEPÓSITO NO LOCAL. ATENDER NBR 9050 - ACESSIBILIDADE - NÃO OBSTRUIR PASSEIO PÚBLICO. DAR DESTINAÇÃO AOS RESÍDUOS GERADOS NO LOCAL DE ACORDO COM A LEGISLAÇÃO VIGENTE. RENOVAR ANUALMENTE CERTIFICADO DE VISTORIA DOS BOMBEIROS.  |                       |                                    |
| INÍCIO DAS ATIVIDADES: 05/09/2018  |                       | CÓDIGO DA ATIVIDADE: 0081.2/14.00  |
| LICENÇA PARA LOCALIZAÇÃO DE ESTABELECIMENTO DE COMÉRCIO. INDUSTRIA E PRESTAÇÃO DE SERVIÇO. FORNECIDO EM CUMPRIMENTO AO QUE DISPOE O CODIGO TRIBUTARIO MUNICIPAL. LEI COMPLEMENTAR Nº 01/2001, PARA A SUA LOCALIZAÇÃO NO ENDEREÇO ACIMA.  |                       |                                    |
| AUTADOR: REGINALDO ANTONIO FIORI   |                       | CRC: PR-036115/O-2                 |
| Nº de Empregados: 01   | P. de Serviço: 3,00   | Comércio: 2,40                     |
| Telheiro:  | Depósito: 0,00        | Pátio: 0,00                        |
| Área Industria: 0,00   |                       |                                    |
| Data Emissão: 29/09/2022   |                       |                                    |
| <b>IMPORTANTE:</b><br>Em caso de encerramento, mudança de endereço, paralisação ou qualquer outra alteração, procurar com urgência a divisão de Alvará para as providências legais cabíveis evitando, em consequência, problemas futuros.  |                       |                                    |
| EMITIDO POR (Matr): LUCIANA SCHMIDT  |                       | FISCAL (Matr): 8093 - Mario Olenik |

ESTE DOCUMENTO FOI ASSINADO EM 29/09/2022 09:14:03 -03:00 -03  
PARA CONFERÊNCIA DO SEU CONTEÚDO ACESSAR <https://c.atende.net/p63358c2272c46>.



O presente Alvará deverá ser afixado em lugar visível, conforme artigo 153 da Lei nº. 6706/2017.

000651



CONTINUAÇÃO DAS ATIVIDADES:

COMÉRCIO ATACADISTA DE PRODUTOS DE ARMARINHO; COMÉRCIO ATACADISTA DE FERRAGENS E FERRAMENTAS; COMÉRCIO ATACADISTA DE APARELHOS ELETRÔNICOS DE USO PESSOAL E DOMÉSTICO; SERVIÇOS COMBINADOS PARA APOIO A EDIFÍCIOS E INSTALAÇÃO E MANUTENÇÃO DE SISTEMAS CENTRAIS DE AR CONDICIONADO, DE VENTILAÇÃO E REFRIGERAÇÃO.

ESTE DOCUMENTO FOI ASSINADO EM: 29/09/2022 09:14:03-03  
PARA CONFERÊNCIA DO SEU CONTEÚDO ACESSSE <https://e.atende.net/p63358c2272c46>



Assinado digitalmente por:  
**LUZIA APARECIDA DE LIMA  
KOPP**

assinado 061.827.029-90  
digitalmente 29/09/2022 09:14:24  
Assinatura digital avançada com certificado digital não ICP-  
Brasil.

*Om*  
*\$*

*000652*



31.314.488/0001-55  
AR Limp Ltda. - ME  
RUA CARAJÁS, 2216  
CEP 85806-253  
CASCAVEL/PR

## DECLARAÇÃO

PROPONENTE: AR LIMP LTDA  
ENDEREÇO: RUA CARAJÁS, 2216 – BAIRRO ESMERALDA – CEP 85.806-253 – CASCAVEL - PR  
CNPJ: 31.314.488/0001-55  
FONE/WHATSAPP: (45) 9.9828-2000  
E-mail: [licitacaoarlimp@hotmail.com](mailto:licitacaoarlimp@hotmail.com) OU [comercial.arlimp@hotmail.com](mailto:comercial.arlimp@hotmail.com)

A empresa AR LIMP LTDA, inscrita no CNPJ nº 31.314.488/0001-55, por intermédio de seu representante legal o Sr. REINALDO SERGIO ALVES – SOCIO-ADMINISTRADOR, portador da carteira de identidade nº 6.919.452-4 e do CPF nº 045.163.089-08 DECLARA que as demonstrações abaixo correspondem à real situação da proponente. Esses índices foram obtidos no **balanço do exercício social de 2021**. Declaramos, ainda, que a qualquer tempo, desde que solicitado pelo licitador, nos comprometemos a apresentar todos os documentos ou informações que comprovarão as demonstrações. Sendo: Índice de Liquidez Geral (LG), Solvência Geral (SG) e Liquidez Corrente (LC), superiores a 1 (um) resultantes da aplicação das fórmulas:

|    | Fórmula                                     | Valor                 | Resultado |
|----|---|-----------------------|-----------|
| LG | Ativo Circulante + Realizável Longo Prazo   | 765.451,40 + 0,00     | 13,14     |
|    | Passivo Circulante + Passivo Não-Circulante | 14.746,64 + 43.511,76 |           |
| LC | Ativo Circulante                            | 765.451,40            | 51,91     |
|    | Passivo Circulante                          | 14.746,64             |           |
| SG | Ativo                                       | 765.451,40            | 13,14     |
|    | Passivo Circulante + Passivo Não-Circulante | 14.746,64 + 43.511,76 |           |

Por ser a expressão da verdade, firmamos o presente.  
CASCAVEL, 19 DE OUTUBRO DE 2023.

AR LIMP  
LTDA:31314488000155

Assinado digitalmente por AR LIMP LTDA:31314488000155  
ND: CNBR, O=ICP-Brasil, S=PR, L=Cascavel, OU=Secretaria da Receita  
Federal do Brasil - RFB, OU=RFB e CNPJ A1, OU=31740303000174,  
O=Unidadeconferencia, CN=AR LIMP LTDA:31314488000155  
Razão: Eu sou o autor deste documento  
Localização:  
Data: 2023.10.19 14:36:54-03'00'  
Fonte PDF Reader Versão: 2023.2.0

REGINALDO ANTONIO  
FIORI:64071367920

Assinado de forma digital por  
REGINALDO ANTONIO  
FIORI:64071367920  
Dados: 2023.10.19 14:39:24 -03'00'

REINALDO SERGIO ALVES – SOCIO-ADMINISTRADOR  
RG 6.919.452-4 / CPF 045.163.089-08

REGINALDO ANTONIO FIORI  
CRC 36115/O-2

AR Limp Ltda.  
CNPJ: 31.314.488/0001-55

Rua Carajás, 2216 – Bairro Esmeralda – CEP 85806-253 – Cascavel/PR  
 [comercial.arlimp@hotmail.com](mailto:comercial.arlimp@hotmail.com) / [licitacaoarlimp@hotmail.com](mailto:licitacaoarlimp@hotmail.com)  
 (45) 9.9828-2000

*am*  
*ff*

000653

Consolidação: Empresa

Grau: 5

Encerrado em: 31/12/2021

| ATIVO                          | 765.451,40        | PASSIVO                               | 765.451,40        |
|--------------------------------|-------------------|---------------------------------------|-------------------|
| <b>ATIVO CIRCULANTE</b>        | <b>765.451,40</b> | <b>PASSIVO CIRCULANTE</b>             | <b>14.746,64</b>  |
| DISPONÍVEL                     | 760.101,40        | PASSIVO CIRCULANTE                    | 5.120,30          |
| CAIXA                          | 707.749,05        | FORNECEDORES                          | 2.470,40          |
| Caixa Geral                    | 707.749,05        | Fornecedores                          | 2.470,40          |
| APLICAÇÕES FINANCEIRAS         | 52.352,35         | OUTRAS OBRIGAÇÕES                     | 2.649,90          |
| Aplicação Financeira Santander | 52.352,35         | INSS a recolher                       | 2.649,90          |
| ESTOQUES                       | 5.350,00          | SALÁRIOS E ORDENADOS A PAGAR          | 1.958,00          |
| ESTOQUES PARA REVENDA          | 5.350,00          | SALÁRIOS E ORDENADOS A PAGAR          | 1.958,00          |
| Estoque de mercadoria          | 5.350,00          | Pro-Labore a Pagar                    | 1.958,00          |
|                                |                   | OBRIGAÇÕES TRIBUTÁRIAS                | 7.668,34          |
| <b>TOTAL DO ATIVO</b>          | <b>765.451,40</b> | <b>IMPOSTOS E CONTRIBUIÇÕES A REC</b> | <b>7.668,34</b>   |
|                                |                   | Pis a recolher                        | 9,36              |
|                                |                   | Cofins a recolher                     | 8,52              |
|                                |                   | Simplex a recolher                    | 7.650,46          |
|                                |                   | <b>PASSIVO NÃO CIRCULANTE</b>         | <b>43.511,76</b>  |
|                                |                   | EMPRÉSTIMO A LONGO PRAZO              | 43.511,76         |
|                                |                   | Empréstimo a Pagar Longo Prazo        | 43.511,76         |
|                                |                   | Empréstimo Santander a Pagar          | 43.511,76         |
|                                |                   | <b>PATRIMÔNIO LÍQUIDO</b>             | <b>707.193,00</b> |
|                                |                   | CAPITAL SOCIAL                        | 20.000,00         |
|                                |                   | CAPITAL SOCIAL                        | 20.000,00         |
|                                |                   | Capital Integralizado                 | 20.000,00         |
|                                |                   | RESULTADO ACUMULADO                   | 687.193,00        |
|                                |                   | LUCROS OU PREJUÍZOS ACUMULADOS        | 687.193,00        |
|                                |                   | Lucros Acumulados                     | 687.193,00        |
|                                |                   | <b>TOTAL DO PASSIVO</b>               | <b>765.451,40</b> |

Reconhecemos a exatidão do presente Balanço Patrimonial com base nas informações e na documentação apresentada, encerrado em 31/12/2021, somando tanto no Ativo como no Passivo, a importância de R\$ 765.451,40 (setecentos e sessenta e cinco mil, quatrocentos e cinquenta e um reais e quarenta centavos).

ALEX  
CICHELLA  
ZORATTI:0579  
2372900

Assinado de forma  
digital por ALEX  
CICHELLA  
ZORATTI:05792372900  
Dados: 2022.11.30  
17:43:23 -03'00'

om  
fs

000654



Consolidação: Empresa

Grau: 5

Período: 01/2021 a 12/2021

|  |                     |
|--|---------------------|
| <b>RECEITA OPERACIONAL BRUTA</b>                 | <b>1.417.488,76</b> |
| RECEITA BRUTA                                    | 1.417.488,76        |
| RECEITA COM VENDAS DE MERCADOR                   | 1.417.488,76        |
| Receita Venda de Mercadorias                     | 1.417.488,76        |
| <b>DEDUÇÕES DA RECEITA BRUTA</b>                 | <b>797.581,69</b>   |
| DEDUÇÕES CANCELAMENTOS E DEVOL                   | 711.018,51          |
| DEVOLUÇÕES DE VENDAS                             | 2.776,91            |
| Devolucoes de vendas                             | 2.776,91            |
| CUSTO MERCADORIAS VENDIDAS                       | 708.241,60          |
| CMV  | 708.241,60          |
| IMPOSTOS INCIDENTES                              | 86.563,18           |
| IMPOSTOS INCID. S/SERVICOS                       | 86.563,18           |
| Simples  | 86.563,18           |
| <b>RECEITA LÍQUIDA</b>                           | <b>619.907,07</b>   |
| <b>CUSTOS</b>                                    | <b>0,00</b>         |
| <b>LUCRO BRUTO</b>                               | <b>619.907,07</b>   |
| <b>DESPESAS OPERACIONAIS</b>                     | <b>53.162,75</b>    |
| <b>DESPESAS OPERACIONAIS</b>                     | <b>53.223,20</b>    |
| DESPESAS COMERCIAIS                              | 11.518,20           |
| OUTRAS DESPESAS COMERCIAIS                       | 5.206,04            |
| Despesa com Aluguel                              | 4.762,94            |
| Despesa com Bonificação Concedida                | 443,10              |
| SERVIÇOS PRESTADOS PJ                            | 6.312,16            |
| Despesa com Sistema                              | 5.233,16            |
| Despesa com Software                             | 1.079,00            |
| DESPESAS COM PESSOAL                             | 24.090,00           |
| PROVENTOS  | 24.090,00           |
| Pró-Labore                                       | 24.090,00           |
| DESPESAS ADMINISTRATIVAS                         | 14.285,59           |
| DESPESAS ADMINISTRATIVAS                         | 14.285,59           |
| Despesas Administrativas                         | 16,66               |
| Frete  | 7.646,94            |
| Honorarios contabeis                             | 4.892,02            |
| Despesa Materiais de Escritório                  | 430,00              |
| Despesa com Telecomunicação                      | 1.190,00            |
| Despesa com Alvará                               | 109,97              |
| DESPESAS FINANCEIRAS                             | 3.329,41            |
| DESPESAS FINANCEIRAS                             | 3.329,41            |
| Despesas Bancarias                               | 1.259,00            |
| Tarifas Bancárias                                | 1.448,52            |
| Juros Bancários                                  | 481,84              |
| IOF  | 140,05              |
| RECEITAS NÃO OPERACIONAIS                        | 60,45               |
| Bonificação, Doação ou Brinde                    | 60,45               |
| <b>RESULTADO ANTES DAS OPERAÇÕES FINANCEIRAS</b> | <b>566.744,32</b>   |
| RECEITAS FINANCEIRAS                             | 13.134,19           |
| RECEITAS FINANCEIRAS                             | 13.134,19           |
| JUROS E RENDIMENTOS                              | 13.134,19           |
| Descontos Obtidos                                | 13.134,19           |
| DESPESAS FINANCEIRAS                             | 250,00              |
| Serviços Tomados                                 | 250,00              |
| <b>RESULTADO ANTES DAS PROVISÕES TRIBUTÁRIAS</b> | <b>579.628,51</b>   |
| <b>LUCRO LÍQUIDO DO EXERCÍCIO</b>                | <b>579.628,51</b>   |

ALEX  
CICHELLA  
ZORATTI:05  
792372900Assinado de forma  
digital por ALEX  
CICHELLA  
ZORATTI:0579237290  
0  
Dados: 2022.11.30  
17:43:53 -03'00'

000655

NOTA 01 - CONTEXTO OPERACIONAL

AR LIMP - COMERCIO E SERVIÇOS DE HIGIENE E LIMPEZA LTDA, CADASTRADA NO CNPJ SOB NÚMERO 31.314.488/0001-55, COM SEU ATO CONSTITUTIVO REGISTRADO NA JUNTA COMERCIAL DO ESTADO DO PARANÁ SOB NUMERO DE NIRE 41208874686, NA DATA DE 23 DE AGOSTO DE 2018, COM OBJETIVO SOCIAL PRINCIPAL: LIMPEZA EM PRÉDIOS E EM DOMICÍLIOS; COMÉRCIO ATACADISTA DE ROUPAS E ACESSÓRIOS PARA USO PROFISSIONAL E DE SEGURANÇA DO TRABALHO; COMÉRCIO ATACADISTA DE PRODUTOS DE HIGIENE, LIMPEZA E CONSERVAÇÃO DOMICILIAR; COMÉRCIO ATACADISTA DE OUTROS EQUIPAMENTOS E ARTIGOS DE USO PESSOAL E DOMÉSTICO NÃO ESPECIFICADOS ANTERIORMENTE; COMÉRCIO VAREJISTA DE FERRAGENS E FERRAMENTAS; COMÉRCIO VAREJISTA ESPECIALIZADO DE ELETRODOMÉSTICOS E EQUIPAMENTOS DE ÁUDIO E VÍDEO; COMERCIO VAREJISTA DE ARTIGOS DE ARMARINHO; COMÉRCIO VAREJISTA DE OUTROS ARTIGOS DE USO PESSOAL E DOMÉSTICO NÃO ESPECIFICADOS ANTERIORMENTE; COMÉRCIO VAREJISTA DE ARTIGOS DE PAPELARIA; ATIVIDADES DE LIMPEZA NÃO ESPECIFICADAS ANTERIORMENTE. COM SEDE NO MUNICÍPIO DE CASCAVEL - PR, RUA FLAMBOYANT Nº,1851, SALA 03 BAIRRO COQUEIRAL, CEP 85.807-460.

NOTA 02 - APRESENTAÇÃO DAS DEMONSTRAÇÕES CONTÁBEIS E POLÍTICA ADOTADA.

AS DEMONSTRAÇÕES CONTÁBEIS, ENCERRADAS EM 31 DE DEZEMBRO DE 2021 AQUI COMPREENDIDOS: BALANÇO PATRIMONIAL, DEMONSTRAÇÃO DO RESULTADO DO EXERCÍCIO, DEMONSTRAÇÃO DE LUCROS OU PREJUÍZOS ACUMULADOS, DEMONSTRAÇÃO DE MUTAÇÃO DO PATRIMÔNIO LÍQUIDO, E DEMONSTRAÇÃO DO FLUXO DE CAIXA, FORAM ELABORADAS A PARTIR DAS DIRETRIZES CONTÁBEIS E DOS PRECEITOS DA LEGISLAÇÃO COMERCIAL, LEI 10.406/2002 E DEMAIS LEGISLAÇÕES E AOS PRINCÍPIOS CONTÁBEIS.

PARA EFEITO DE COMPARAÇÃO AS DEMONSTRAÇÕES CONTÁBEIS FORAM ELABORADAS DE MANEIRA UNIFORME ENTRE OS PERÍODOS (01/2021 E 12/2021), FACILITANDO A LEITURA DAS INFORMAÇÕES, QUALQUER DISCREPÂNCIA SERÁ OBJETO DE ADENDO ESPECÍFICO NESTAS NOTAS EXPLICATIVAS.

O RESULTADO É APURADO DE ACORDO COM O REGIME DE COMPETÊNCIA, QUE ESTABELECE QUE AS RECEITAS E DESPESAS DEVEM SER INCLUÍDAS NA APURAÇÃO DOS RESULTADOS DOS PERÍODOS EM QUE OCORREM, SEMPRE QUANDO SE CORRELACIONAREM INDEPENDENTEMENTE DE RECEBIMENTO OU PAGAMENTO.

NOTA 03 - DECLARAÇÃO EXPLÍCITA

A EMPRESA DECLARA EXPRESSAMENTE QUE A ELABORAÇÃO E A APRESENTAÇÃO DAS DEMONSTRAÇÕES CONTÁBEIS ESTÃO CONFORMIDADE COM A ITG 1000 - CONTABILIDADE PARA MICROEMPRESA E EMPRESA DE PEQUENO PORTE, EXPEDIDA PELO CONSELHO FEDERAL DE CONTABILIDADE ATRAVÉS DA RESOLUÇÃO 1.418/12.

NOTA 04 - PRINCIPAIS PRÁTICAS CONTÁBEIS

NOTA 04.1 - ATIVO CIRCULANTE

O ATIVO FOI CLASSIFICADO COMO CIRCULANTE QUANDO SE ESPERA QUE SEJA REALIZADO EM ATÉ 12 MESES DA DATA DE ENCERRAMENTO DO BALANÇO.

NOTA 04.1.1 - CONVERSÃO DE OPERAÇÕES EM MOEDA ESTRANGEIRA E MOEDA FUNCIONAL OS DIREITOS E OBRIGAÇÕES MONETÁRIOS DENOMINADOS EM MOEDAS ESTRANGEIRAS SÃO CONVERTIDOS ÀS TAXAS DE CÂMBIO VIGENTES NA DATA DAS DEMONSTRAÇÕES CONTÁBEIS. AS RECEITAS DE VENDAS, CUSTO E DESPESAS DENOMINADAS EM MOEDA ESTRANGEIRA SÃO CONVERTIDAS PELA TAXA MÉDIA DE CÂMBIO DO MÊS DE SUAS OCORRÊNCIAS. A MOEDA FUNCIONA DA EMPRESA É O REAL (R\$).

NOTA 04.1.2 - CAIXA E EQUIVALENTES DE CAIXA

OS FLUXOS DE CAIXA DOS INVESTIMENTOS A CURTO PRAZO SÃO DEMONSTRADOS PELO VALORES LÍQUIDOS (APLICAÇÕES E RESGATES). AS APLICAÇÕES A CURTO PRAZO QUE POSSUEM LIQUIDEZ IMEDIATA E VENCIMENTO ORIGINAL EM ATÉ 90 (NOVENTA) DIAS SÃO CONSIDERADOS COMO CAIXA E EQUIVALENTES. OS DEMAIS INVESTIMENTOS COM VENCIMENTOS SUPERIORES A 90 (NOVENTA) DIAS, SÃO RECONHECIDOS A VALOR JUSTO E REGISTRADOS EM INVESTIMENTOS A CURTO PRAZO.

O SALDO DE CAIXA E EQUIVALENTES DE CAIXA NO ENCERRAMENTO DO BALANÇO É DE R\$ 760.101,40 SUB-DIVIDIDO DA SEGUINTE MANEIRA:

\* CAIXA: R\$ 707.749,05

fs

om

000656



- \* BANCOS CONTA MOVIMENTO: R\$ 0,00
- \* APLICAÇÃO FINANCEIRA SANTANDER: R\$ 52.352,35

NOTA 04.1.3 - CONTAS A RECEBER E ADIANTAMENTOS

OS VALORES A RECEBER REGISTRADOS E MANTIDOS NO BALANÇO PATRIMONIAL PELO VALOR NOMINAL DOS TÍTULOS REPRESENTATIVOS DESSES CRÉDITOS, ACRESCIDOS DAS VARIACÕES MONETÁRIAS OU CAMBIAIS, QUANDO APLICÁVEIS, DEDUZIDOS DE PROVISÃO PARA COBRIR EVENTUAIS PERDAS NA SUA REALIZAÇÃO. A PROVISÃO PARA CRÉDITOS DE LIQUIDAÇÃO DUVIDOSA É CONSTITUÍDA EM MONTANTE CONSIDERADO SUFICIENTE PELA ADMINISTRAÇÃO PARA COBRIR EVENTUAIS PERDAS ESTIMADAS NA REALIZAÇÃO DESSES CRÉDITOS. O VALOR ESTIMADO DA PROVISÃO PARA CRÉDITOS DE LIQUIDAÇÃO DUVIDOSA PODE SER MODIFICADO EM FUNÇÃO DAS EXPECTATIVAS DA ADMINISTRAÇÃO COM RELAÇÃO À POSSIBILIDADE DE SE RECUPERAR OS VALORES ENVOLVIDOS, ASSIM COMO POR MUDANÇAS NA SITUAÇÃO FINANCEIRADOS CLIENTES. A EMPRESA NÃO POSSUI SALDO DE CONTAS A RECEBER NO ENCERRAMENTO DO BALANÇO

NOTA 04.1.4 - ESTOQUES

A EMPRESA POSSUI UM SALDO EM ESTOQUE NO ENCERRAMENTO DO BALANÇO DE R\$ 5.350,00.

NOTA 04.2 - ATIVO NÃO CIRCULANTE - AS CONTAS CONTÁBEIS EM QUE O CICLO OPERACIONAL FOR SUPERIOR A 12 MESES APÓS A DATA DE ENCERRAMENTO DO BALANÇO, ESTES SERÃO CLASSIFICADOS COMO ATIVO NÃO CIRCULANTE.

NOTA 04.2.1 - REALIZÁVEL A LONGO PRAZO

OS DIREITOS REALIZÁVEIS E AS OBRIGAÇÕES VENCÍVEIS APÓS OS 12 (DOZE) MESES SUBSEQUENTES À DATA DAS DEMONSTRAÇÕES CONTÁBEIS SÃO CONSIDERADOS COMO NÃO CIRCULANTES. NESTE FECHAMENTO DE EXERCÍCIO A EMPRESA NÃO POSSUI CONTAS A CLASSIFICAR COMO "REALIZÁVEL A LONGO PRAZO."

NOTA 04.2.2 - INVESTIMENTOS

OS INVESTIMENTOS SÃO PARTICIPAÇÕES EM OUTRAS SOCIEDADES E OS GANHOS SÃO APURADOS ATRAVÉS DA EQUIVALÊNCIA PATRIMONIAL. A EMPRESA NÃO POSSUI SALDO DA CONTA INVESTIMENTOS NO ENCERRAMENTO DO BALANÇO.

NOTA 04.2.3 - IMOBILIZADO

POSSUI SALDO DE IMOBILIZADO ESTÁ REGISTRADO AO CUSTO (SENDO OS BENS ADQUIRIDOS NO BRASIL ACRESCIDO DAS ATUALIZAÇÕES MONETÁRIAS ATÉ 1.995) E NÃO INCLUI OS ENCARGOS FINANCEIROS INCORRIDOS DURANTE O PERÍODO DE CONSTRUÇÃO. OS BENS SÃO DEPRECIADOS PELO MÉTODO LINEAR, COM BASE NAS VIAS ÚTEIS ESTIMADAS. A ADMINISTRAÇÃO DA EMPRESA DETERMINOU A TAXA DE DEPRECIÇÃO A SER RECONHECIDA DE FORMA SISTEMÁTICA AO LONGO DA VIDA ÚTIL ESTIMADA DO BEM, NÃO EXISTINDO VALOR RESIDUAL A SER RECUPERADO POR MEIO DE VENDA OU SUCATEAMENTO FINAL DE SUA VIDA ÚTIL. A EMPRESA NÃO POSSUI SALDO DA CONTA IMOBILIZADO NO ENCERRAMENTO DO BALANÇO.

NOTA 04.2.4 - INTANGÍVEL

OS ATIVOS INTANGÍVEIS SÃO AVALIADOS AO CUSTO DE AQUISIÇÃO, DEDUZIDO DA AMORTIZAÇÃO ACUMULADA E PERDA POR REDUÇÃO AO VALOR RECUPERÁVEL, QUANDO APLICÁVEL. OS ATIVOS INTANGÍVEIS SÃO AMORTIZADOS EM ATÉ 10 (DEZ) ANOS CONSIDERANDO A SUA UTILIZAÇÃO EFETIVA OU UM MÉTODO QUE REFLITA OS SEUS BENEFÍCIOS ECONÔMICOS. NESTE FECHAMENTO DE EXERCÍCIO A EMPRESA NÃO POSSUI CONTAS A CLASSIFICAR COMO "INTANGÍVEL."

NOTA 04.3 - PASSIVO CIRCULANTE E NÃO CIRCULANTE

O PASSIVO FOI CLASSIFICADO COMO CIRCULANTE QUANDO SE ESPERA QUE SEJA REALIZADO EM ATÉ 12 MESES DA DATA DE ENCERRAMENTO DO BALANÇO PATRIMONIAL. NOS CASOS EM QUE O CICLO OPERACIONAL FOR SUPERIOR A 12 MESES, PREVALECE O CICLO OPERACIONAL.

TODOS OS OUTROS PASSIVOS DEVEM SER CLASSIFICADOS COMO PASSIVO NÃO CIRCULANTE. O SALDO DO PASSIVO CIRCULANTE NO EM 31/12/2021 É DE R\$ 14.746,64. CONSTITUÍDO DA SEGUINTE FORMA:

- \* FORNECEDORES: R\$ 2.470,40
- \* OBRIGAÇÕES TRABALHISTAS E SOCIAIS: R\$ 2.649,90
- \* PROVISÕES TRIBUTÁRIAS A RECOLHER: R\$ 7.668,34
- \* SALÁRIOS E ORDENADOS A PAGAR: R\$ 1.958,00

*om* *fs*

000657



A EMPRESA POSSUI SALDO DE PASSIVO NÃO CIRCULANTE EM 31/12/2021 DE 43.511,76. CONSTITUÍDO DA SEGUINTE FORMA:

- EMPRÉSTIMO A PAGAR: R\$ 43.511,76

NOTA 04.3.1 - PROVISÃO PARA CONTINGÊNCIAS

NÃO HÁ PASSIVO CONTINGENTE REGISTRADO CONTABILMENTE, TENDO EM VISTA QUE OS ADMINISTRADORES DA EMPRESA, ESCUDADOS EM OPINIÃO DE SEUS CONSULTORES E ADVOGADOS, NÃO APONTAM CONTINGÊNCIAS DE QUALQUER NATUREZA.

NOTA 04.5 - PATRIMÔNIO LÍQUIDO

O PATRIMÔNIO LÍQUIDO É COMPOSTO POR CONTAS DO CAPITAL SOCIAL INTEGRALIZADO OU A INTEGRALIZAR E OS MOVIMENTAÇÕES E SALDO DE LUCROS APURADOS, DISTRIBUÍDOS E ACUMULADOS, EM 31/12/2021 COM UM PATRIMÔNIO LÍQUIDO DE R\$ 707.193,00.

NOTA 04.5.1 - CAPITAL INTEGRALIZADO.

O CAPITAL SOCIAL EM 31/12/2021 INTEIRAMENTE SUBSCRITO E INTEGRALIZADO PELOS SÓCIOS, É DE R\$ 20.000,00 VINTE MIL REAIS, EQUIVALENTE A 20.000 (VINTE MIL) QUOTAS, DIVIDIDAS DA SEQUINTE MANEIRA: REINALDO SERGIO ALVES - R\$ 10.000,00 (DEZ MIL REAIS), EQUIVALENTE A 10.000 (DEZ MIL) QUOTAS, E ALISSON MAURO ASSI DA SILVA - R\$ 10.000,00 (DEZ MIL REAIS), EQUIVALENTE A 10.000 (DEZ MIL) QUOTAS.

NOTA 04.5.2 - LUCROS OU PREJUÍZOS ACUMULADOS

A EMPRESA APRESENTA SALDO DE LUCROS ACUMULADOS DE R\$ 687.193,00 NO ENCERRAMENTO DO BALANÇO.

NOTA 04.5.3 - LUCROS DISTRIBUIDOS

A EMPRESA NÃO DISTRIBUIU LUCROS AOS SÓCIOS NO ENCERRAMENTO DO BALANÇO.

NOTA 04.6 - RECEITAS E DESPESAS

A EMPRESA TEM COMO PRÁTICA A ADOÇÃO DE REGIME DE COMPETÊNCIA PARA O REGISTRO DAS MUTAÇÕES PATRIMONIAIS OCORRIDAS NO EXERCÍCIO, ASSIM COMO O RECONHECIMENTO DAS RECEITAS E DESPESAS E CUSTOS, INDEPENDENTE DE SEU EFETIVO RECEBIMENTO OU PAGAMENTO.

NOTA 04.6.1 - RECEITAS OPERACIONAIS

AS RECEITAS OPERACIONAIS DA EMPRESA SÃO: LIMPEZA EM PRÉDIOS E EM DOMICÍLIOS; COMÉRCIO ATACADISTA DE ROUPAS E ACESSÓRIOS PARA USO PROFISSIONAL E DE SEGURANÇA DO TRABALHO; COMÉRCIO ATACADISTA DE PRODUTOS DE HIGIENE, LIMPEZA E CONSERVAÇÃO DOMICILIAR; COMÉRCIO ATACADISTA DE OUTROS EQUIPAMENTOS E ARTIGOS DE USO PESSOAL E DOMÉSTICO NÃO ESPECIFICADOS ANTERIORMENTE; COMÉRCIO VAREJISTA DE FERRAGENS E FERRAMENTAS; COMÉRCIO VAREJISTA ESPECIALIZADO DE ELETRODOMÉSTICOS E EQUIPAMENTOS DE ÁUDIO E VÍDEO; COMÉRCIO VAREJISTA DE ARTIGOS DE ARMARINHO; COMÉRCIO VAREJISTA DE OUTROS ARTIGOS DE USO PESSOAL E DOMÉSTICO NÃO ESPECIFICADOS ANTERIORMENTE; COMÉRCIO VAREJISTA DE ARTIGOS DE PAPELARIA; ATIVIDADES DE LIMPEZA NÃO ESPECIFICADOS ANTERIORMENTE.

NOTA 04.6.2 - DESPESAS OPERACIONAIS

AS DESPESAS OPERACIONAIS SÃO TODAS AS DESPESAS QUE A EMPRESA NECESSITA PARA FORNECER A PRESTAÇÃO DE SERVIÇOS DESCRITAS EM SEUS OBJETIVOS SOCIAIS.

NOTA 05 - DEMONSTRAÇÃO DE FLUXO DE CAIXA

OPTAMOS PELA TRANSCRIÇÃO DA DEMONSTRAÇÃO DO FLUXO DE CAIXA PELO MÉTODO INDIRETO.

NOTA 06 - EVENTOS SUBSEQUENTES

E EMPRESA NÃO INCORREU EM EVENTOS SUBSEQUENTES FAVORÁVEIS E DESFAVORÁVEIS ENTRE O FINAL DO PERÍODO CONTÁBIL E A DATA DA APROVAÇÃO DAS DEMONSTRAÇÕES CONTÁBEIS.

NOTA 07 - CONTINUIDADE DOS NEGÓCIOS

A EMPRESA ESTÁ OPERANDO EM SUA CAPACIDADE PLENA SOB O CRITÉRIO DA CONTINUIDADE DAS SUAS ATIVIDADES EMPRESARIAIS, NÃO HAVENDO QUALQUER PREVISÃO EM CONTRÁRIO NOS PRÓXIMOS 12 MESES.

*sm* *ff*

000658

NOTA 08- CONTIGÊNCIAS PASSIVAS  
A EMPRESA DECLARA NÃO HAVER CONTINGÊNCIAS PASSIVAS NO ENCERRAMENTO DAS  
REFERIDAS DEMONSTRAÇÕES CONTÁBEIS.

NOTA 09 - MOEDA FUNCIONAL E DE APRESENTAÇÃO  
AS DEMONSTRAÇÕES CONTÁBEIS ESTÃO EXPRESSAS EM MOEDA CORRENTE BRASILEIRA  
(REAIS).

NOTA 10 - FORMA DE TRIBUTAÇÃO  
A EMPRESA ESTÁ ENQUADRADA NA FORMA DE TRIBUTAÇÃO DO SIMPLES NACIONAL E SEU  
RESULTADO É APURADO PELO REGIME DE COMPETÊNCIA.

NOTA 11- ESCRITURAÇÃO CONTÁBIL  
A CONTABILIDADE FOI ESCRITA COM BASE NOS DOCUMENTOS APRESENTADOS PELA EMPRESA.

ALEX  
CICHELLA  
ZORATTI:057  
92372900

Assinado de forma  
digital por ALEX  
CICHELLA  
ZORATTI:05792372900  
Dados: 2022.11.30  
17:44:27 -03'00'

om fs

000659

## RECIBO DE ENTREGA DE ESCRITURAÇÃO CONTÁBIL DIGITAL

### IDENTIFICAÇÃO DO TITULAR DA ESCRITURAÇÃO

|   |                            |  |
|---|----------------------------|--|
| NIRE<br>41208874686   | CNPJ<br>31.314.488/0001-55 |  |
| NOME EMPRESARIAL<br>AR LIMP - COMERCIO E SERVICO DE HIGIENE E LIMPEZA LTDA. |                            |  |

### IDENTIFICAÇÃO DA ESCRITURAÇÃO

|  |  |
|--|--|
| FORMA DA ESCRITURAÇÃO CONTÁBIL<br>Livro Diário   | PERÍODO DA ESCRITURAÇÃO<br>01/01/2021 a 31/12/2021 |
| NATUREZA DO LIVRO<br>Livro Diário Geral  | NÚMERO DO LIVRO<br>4                               |
| IDENTIFICAÇÃO DO ARQUIVO (HASH)<br>4B.CD.2E.C6.58.47.7D.F4.C7.79.23.10.76.F8.35.E1.D4.9F.BF.5F |  |

### ESTE LIVRO FOI ASSINADO COM OS SEGUINTE CERTIFICADOS DIGITAIS:

| QUALIFICAÇÃO DO SIGNATARIO       | CPF/CNPJ       | NOME   | Nº SÉRIE DO CERTIFICADO                                  | VALIDADE                   | RESPONSÁVEL LEGAL |
|----------------------------------|----------------|--|--|----------------------------|-------------------|
| Pessoa Jurídica (e-CNPJ ou e-PJ) | 31314488000155 | AR LIMP COMERCIO E<br>SERVICOS DE HIGIENE<br>E<br>LIMPEZA:313144880001 | 623430040500170595<br>760379993342872934<br>670713868678 | 01/09/2021 a<br>01/09/2022 | Não               |
| Administrador                    | 04516308908    | REINALDO SERGIO<br>ALVES:04516308908                                   | 700317168934084133<br>595596831620204375<br>573417386241 | 03/08/2021 a<br>03/08/2022 | Sim               |
| Contador                         | 05792372900    | ALEX CICHELLA<br>ZORATTI:05792372900                                   | 474669444218133567<br>489853377138626136<br>509652481186 | 15/12/2021 a<br>15/12/2022 | Não               |

### NÚMERO DO RECIBO:

4B.CD.2E.C6.58.47.7D.F4.C7.79.23.10.  
76.F8.35.E1.D4.9F.BF.5F-7

Escrituração recebida via Internet  
pelo Agente Receptor SERPRO

em 17/03/2022 às 11:53:21

C2.47.93.E3.FE.80.FD.7F  
48.92.9E.69.5F.F5.86.EB

Considera-se autenticado o livro contábil a que se refere este recibo, dispensando-se a autenticação de que trata o art. 39 da Lei nº 8.934/1994. Este recibo comprova a autenticação.

BASE LEGAL: Decreto nº 1.800/1996, com a alteração do Decreto nº 8.683/2016, e arts. 39, 39-A, 39-B da Lei nº 8.934/1994 com a alteração da Lei Complementar nº 1247/2014.

*am* *fs*

*P* 000660



## DADOS DAS ASSINATURAS



Entidade: AR LIMP - COMERCIO E SERVICO DE HIGIENE E LIMPEZA LTDA.  
 Período da Escrituração: 01/01/2021 a 31/12/2021 CNPJ: 31.314.488/0001-55  
 Número de Ordem do Livro: 4

### Dados das Assinaturas da Escrituração

|                                   |   |
|-----------------------------------|---|
| Qualificação do Assinante         | Pessoa Jurídica (e-CNPJ ou e-PJ)                                |
| Tipo do Certificado               | Pessoa Jurídica   |
| CPF / CNPJ                        | 045.163.089-08  |
| Nº de Série do Certificado        | 623430040500170595760379993342872934670713868678                |
| Nome do Signatário                | AR LIMP COMERCIO E SERVICOS DE HIGIENE E LIMPEZA:31314488000155 |
| Autoridade Certificadora Emissora | AC DIGITALSIGN RFB G3   |
| Validade                          | 01/09/2021 a 01/09/2022   |
| Qualificação do Assinante         | Administrador   |
| Tipo do Certificado               | Pessoa Física   |
| CPF / CNPJ                        | 045.163.089-08  |
| Nº de Série do Certificado        | 700317168934084133595596831620204375573417386241                |
| Nome do Signatário                | REINALDO SERGIO ALVES:04516308908                               |
| Autoridade Certificadora Emissora | AC DIGITALSIGN RFB G2   |
| Validade                          | 03/08/2021 a 03/08/2022   |

## DADOS DAS ASSINATURAS

Entidade: AR LIMP - COMERCIO E SERVICO DE HIGIENE E LIMPEZA LTDA.  
Período da Escrituração: 01/01/2021 a 31/12/2021 CNPJ: 31.314.488/0001-55  
Número de Ordem do Livro: 4

### Dados das Assinaturas da Escrituração

|                                   |  |
|-----------------------------------|--|
| Qualificação do Assinante         | Contador   |
| Tipo do Certificado               | Pessoa Física                                    |
| CPF / CNPJ                        | 057.923.729-00                                   |
| Nº de Série do Certificado        | 474669444218133567489853377138626136509652481186 |
| Nome do Signatário                | ALEX CICHELLA ZORATTI:05792372900                |
| Autoridade Certificadora Emissora | AC DIGITALSIGN RFB G2                            |
| Validade                          | 15/12/2021 a 15/12/2022                          |

## BALANÇO PATRIMONIAL



Entidade: AR LIMP - COMERCIO E SERVICO DE HIGIENE E LIMPEZA LTDA.

Período da Escrituração: 01/01/2021 a 31/12/2021

CNPJ: 31.314.488/0001-55

Número de Ordem do Livro: 4

Período Selecionado: 01 de Janeiro de 2021 a 31 de Dezembro de 2021

| Descrição                      | Nota | Saldo Inicial  | Saldo Final    |
|--------------------------------|------|----------------|----------------|
| ATIVO                          |      | R\$ 140.428,43 | R\$ 765.451,40 |
| ATIVO CIRCULANTE               |      | R\$ 140.428,43 | R\$ 765.451,40 |
| DISPONÍVEL                     |      | R\$ 130.674,13 | R\$ 760.101,40 |
| CAIXA                          |      | R\$ 113.991,69 | R\$ 707.749,05 |
| Caixa Geral                    |      | R\$ 113.991,69 | R\$ 707.749,05 |
| APLICAÇÕES FINANCEIRAS         |      | R\$ 16.682,44  | R\$ 52.352,35  |
| Aplicação Financeira Santander |      | R\$ 16.682,44  | R\$ 52.352,35  |
| CONTAS A RECEBER               |      | R\$ 9.754,30   | R\$ 0,00       |
| CLIENTES                       |      | R\$ 9.754,30   | R\$ 0,00       |
| Clientes                       |      | R\$ 9.754,30   | R\$ 0,00       |
| ESTOQUES                       |      | R\$ 0,00       | R\$ 5.350,00   |
| ESTOQUES PARA REVENDA          |      | R\$ 0,00       | R\$ 5.350,00   |
| Estoque de mercadoria          |      | R\$ 0,00       | R\$ 5.350,00   |
| PASSIVO                        |      | R\$ 140.428,43 | R\$ 765.451,40 |
| PASSIVO CIRCULANTE             |      | R\$ 12.863,94  | R\$ 14.746,64  |
| PASSIVO CIRCULANTE             |      | R\$ 12.148,49  | R\$ 5.120,30   |
| FORNECEDORES                   |      | R\$ 12.148,49  | R\$ 2.470,40   |
| Fornecedores                   |      | R\$ 12.148,49  | R\$ 2.470,40   |
| OUTRAS OBRIGAÇÕES              |      | R\$ 0,00       | R\$ 2.649,90   |
| INSS a recolher                |      | R\$ 0,00       | R\$ 2.649,90   |
| SALÁRIOS E ORDENADOS A PAGAR   |      | R\$ 0,00       | R\$ 1.958,00   |
| SALÁRIOS E ORDENADOS A PAGAR   |      | R\$ 0,00       | R\$ 1.958,00   |
| Pro-Labore a Pagar             |      | R\$ 0,00       | R\$ 1.958,00   |
| OBRIGAÇÕES TRIBUTÁRIAS         |      | R\$ 715,45     | R\$ 7.668,34   |
| IMPOSTOS E CONTRIBUIÇÕES A REC |      | R\$ 715,45     | R\$ 7.668,34   |
| Pis a recolher                 |      | R\$ 9,36       | R\$ 9,36       |
| Cofins a recolher              |      | R\$ 8,52       | R\$ 8,52       |
| Simples a recolher             |      | R\$ 697,57     | R\$ 7.650,46   |
| PASSIVO NÃO CIRCULANTE         |      | R\$ 0,00       | R\$ 43.511,76  |
| EMPRÉSTIMO A LONGO PRAZO       |      | R\$ 0,00       | R\$ 43.511,76  |
| Empréstimo a Pagar Longo Prazo |      | R\$ 0,00       | R\$ 43.511,76  |
| Empréstimo Santander a Pagar   |      | R\$ 0,00       | R\$ 43.511,76  |

Este documento é parte integrante de escrituração cuja autenticação se comprova pelo recibo de número 4B.CD.2E.C6.58.47.7D.F4.C7.79.23.10.76.F8.35.E1.D4.9F.BF.5F-7, nos termos do Decreto nº 8.683/2016.

Este relatório foi gerado pelo Sistema Público de Escrituração Digital – Sped

Versão 9.0.0 do Visualizador

Página 1 de 2

000663



## BALANÇO PATRIMONIAL

Entidade: AR LIMP - COMERCIO E SERVICO DE HIGIENE E LIMPEZA LTDA.  
Período da Escrituração: 01/01/2021 a 31/12/2021 CNPJ: 31.314.488/0001-55  
Número de Ordem do Livro: 4  
Período Selecionado: 01 de Janeiro de 2021 a 31 de Dezembro de 2021

| Descrição                      | Nota | Saldo Inicial  | Saldo Final    |
|--------------------------------|------|----------------|----------------|
| PATRIMÔNIO LÍQUIDO             |      | R\$ 127.564,49 | R\$ 707.193,00 |
| CAPITAL SOCIAL                 |      | R\$ 20.000,00  | R\$ 20.000,00  |
| CAPITAL SOCIAL                 |      | R\$ 20.000,00  | R\$ 20.000,00  |
| Capital Integralizado          |      | R\$ 20.000,00  | R\$ 20.000,00  |
| RESULTADO ACUMULADO            |      | R\$ 107.564,49 | R\$ 687.193,00 |
| LUCROS OU PREJUÍZOS ACUMULADOS |      | R\$ 107.564,49 | R\$ 687.193,00 |
| Lucros Acumulados              |      | R\$ 107.564,49 | R\$ 687.193,00 |

Este documento é parte integrante de escrituração cuja autenticação se comprova pelo recibo de número 4B.CD.2E.C6.58.47.7D.F4.C7.79.23.10.76.F8.35.E1.D4.9F.BF.5F-7, nos termos do Decreto nº 8.683/2016.

Este relatório foi gerado pelo Sistema Público de Escrituração Digital – Sped

Versão 9.0.0 do Visualizador

  
Página 2 de 2

000664

DEMONSTRAÇÃO DE RESULTADO DO EXERCÍCIO



Entidade: AR LIMP - COMERCIO E SERVICO DE HIGIENE E LIMPEZA LTDA.  
 Período da Escrituração: 01/01/2021 a 31/12/2021 CNPJ: 31.314.488/0001-55  
 Número de Ordem do Livro: 4  
 Período Selecionado: 01 de Janeiro de 2021 a 31 de Dezembro de 2021

| Descrição                             | Nota | Saldo anterior  | Saldo atual      |
|---------------------------------------|------|-----------------|------------------|
| RECEITA BRUTA                         |      | R\$ 175.298,23  | R\$ 1.417.488,76 |
| RECEITA COM VENDAS DE MERCADOR        |      | R\$ 175.298,23  | R\$ 1.417.488,76 |
| Receita Venda de Mercadorias          |      | R\$ 175.298,23  | R\$ 1.417.488,76 |
| (-) DEDUÇÕES CANCELAMENTOS E DEVOL    |      | R\$ (59.847,17) | R\$ (711.018,51) |
| (-) DEVOLUÇÕES DE VENDAS              |      | R\$ (0,00)      | R\$ (2.776,91)   |
| (-) Devolucoes de vendas              |      | R\$ (0,00)      | R\$ (2.776,91)   |
| (-) CUSTO MERCADORIAS VENDIDAS        |      | R\$ (59.847,17) | R\$ (708.241,60) |
| (-) CMV                               |      | R\$ (59.847,17) | R\$ (708.241,60) |
| (-) IMPOSTOS INCIDENTES               |      | R\$ (4.627,89)  | R\$ (86.563,18)  |
| (-) IMPOSTOS INCID. S/SERVICOS        |      | R\$ (0,00)      | R\$ (86.563,18)  |
| (-) Simples                           |      | R\$ (0,00)      | R\$ (86.563,18)  |
| (-) DESPESAS COMERCIAIS               |      | R\$ (0,00)      | R\$ (11.518,20)  |
| (-) OUTRAS DESPESAS COMERCIAIS        |      | R\$ (0,00)      | R\$ (5.206,04)   |
| (-) Despesa com Aluguel               |      | R\$ (0,00)      | R\$ (4.762,94)   |
| (-) Despesa com Bonificação Concedida |      | R\$ (0,00)      | R\$ (443,10)     |
| (-) SERVIÇOS PRESTADOS PJ             |      | R\$ (0,00)      | R\$ (6.312,16)   |
| (-) Despesa com Sistema               |      | R\$ (0,00)      | R\$ (5.233,16)   |
| (-) Despesa com Software              |      | R\$ (0,00)      | R\$ (1.079,00)   |
| (-) DESPESAS COM PESSOAL              |      | R\$ (0,00)      | R\$ (24.090,00)  |
| (-) PROVENTOS                         |      | R\$ (0,00)      | R\$ (24.090,00)  |
| (-) Pró-Labore                        |      | R\$ (0,00)      | R\$ (24.090,00)  |
| (-) DESPESAS ADMINISTRATIVAS          |      | R\$ (0,00)      | R\$ (14.285,59)  |
| (-) DESPESAS ADMINISTRATIVAS          |      | R\$ (0,00)      | R\$ (14.285,59)  |
| (-) Despesas Administrativas          |      | R\$ (0,00)      | R\$ (16,66)      |
| (-) Frete                             |      | R\$ (0,00)      | R\$ (7.646,94)   |
| (-) Honorarios contabeis              |      | R\$ (0,00)      | R\$ (4.892,02)   |
| (-) Despesa Materiais de Escritório   |      | R\$ (0,00)      | R\$ (430,00)     |
| (-) Despesa com Telecomunicação       |      | R\$ (0,00)      | R\$ (1.190,00)   |
| (-) Despesa com Alvará                |      | R\$ (0,00)      | R\$ (109,97)     |
| (-) DESPESAS FINANCEIRAS              |      | R\$ (0,00)      | R\$ (3.329,41)   |
| (-) DESPESAS FINANCEIRAS              |      | R\$ (0,00)      | R\$ (3.329,41)   |
| (-) Despesas Bancarias                |      | R\$ (0,00)      | R\$ (1.259,00)   |
| (-) Tarifas Bancárias                 |      | R\$ (0,00)      | R\$ (1.448,52)   |
| (-) Juros Bancários                   |      | R\$ (0,00)      | R\$ (481,84)     |

Este documento é parte integrante de escrituração cuja autenticação se comprova pelo recibo de número 4B.CD.2E.C6.58.47.7D.F4.C7.79.23.10.76.F8.35.E1.D4.9F.BF.5F-7, nos termos do Decreto nº 8.683/2016.

Este relatório foi gerado pelo Sistema Público de Escrituração Digital – Sped

Versão 9.0.0 do Visualizador

*Handwritten signature*

## DEMONSTRAÇÃO DE RESULTADO DO EXERCÍCIO

Entidade: AR LIMP - COMERCIO E SERVICO DE HIGIENE E LIMPEZA LTDA.  
 Período da Escrituração: 01/01/2021 a 31/12/2021 CNPJ: 31.314.488/0001-55  
 Número de Ordem do Livro: 4  
 Período Selecionado: 01 de Janeiro de 2021 a 31 de Dezembro de 2021

| Descrição                     | Nota | Saldo anterior | Saldo atual    |
|-------------------------------|------|----------------|----------------|
| (-) IOF                       |      | R\$ (0,00)     | R\$ (140,05)   |
| Bonificação, Doação ou Brinde |      | R\$ 0,00       | R\$ 60,45      |
| RECEITAS FINANCEIRAS          |      | R\$ 0,00       | R\$ 13.134,19  |
| JUROS E RENDIMENTOS           |      | R\$ 0,00       | R\$ 13.134,19  |
| Descontos Obtidos             |      | R\$ 0,00       | R\$ 13.134,19  |
| (-) Serviços Tomados          |      | R\$ (0,00)     | R\$ (250,00)   |
| LUCRO LÍQUIDO DO EXERCÍCIO    |      | R\$ 0,00       | R\$ 579.628,51 |

Este documento é parte integrante de escrituração cuja autenticação se comprova pelo recibo de número 4B.CD.2E.C6.58.47.7D.F4.C7.79.23.10.76.F8.35.E1.D4.9F.BF.5F-7, nos termos do Decreto nº 8.683/2016.

Este relatório foi gerado pelo Sistema Público de Escrituração Digital – Sped

Versão 9.0.0 do Visualizador

  
 am Página 2 de 2

000666



# DEMONSTRAÇÃO DAS MUTAÇÕES DO PATRIMÔNIO LÍQUIDO



Entidade: AR LIMP - COMERCIO E SERVICO DE HIGIENE E LIMPEZA LTDA.  
 Período da Escrituração: 01/01/2021 a 31/12/2021 CNP 31.314.488/0001-55 Número de Ordem do Livro: 4  
 Período Selecionado: 01 de Janeiro de 2021 a 31 de Dezembro de 2021

| Histórico                   | Código de Aglutinação das Contas de Patrimônio Líquido |                         | Total (R\$) |
|-----------------------------|--|-------------------------|-------------|
|                             | Capital Integralizado (R\$)                            | Lucros Acumulados (R\$) |             |
| Saldo Inicial em 01.01.2021 | 20.000,00  | 107.564,49              | 127.564,49  |
| RESULTADO DO EXERCÍCIO      |  | 579.628,51              | 579.628,51  |
| Saldo Final em 31.12.2021   | 20.000,00  | 687.193,00              | 707.193,00  |
| Notas                       |  |                         |             |

*Om*

000667

Este documento é parte integrante de escrituração cuja autenticação se comprova pelo recibo de número 4B.CD.2E.C6.58.47.7D.F4.C7.79.23.10.76.F8.35.E1.D4.9F.BF.5F-7, nos termos do Decreto nº 8.683/2016.

TERMOS DE ABERTURA E ENCERRAMENTO



Entidade: AR LIMP - COMERCIO E SERVICO DE HIGIENE E LIMPEZA LTDA.  
 Período da Escrituração: 01/01/2021 a 31/12/2021 CNPJ: 31.314.488/0001-55  
 Número de Ordem do Livro: 4  
 Período Selecionado: 01 de Janeiro de 2021 a 31 de Dezembro de 2021

TERMO DE ABERTURA

|   |   |
|---|---|
| Nome Empresarial  | AR LIMP - COMERCIO E SERVICO DE HIGIENE E LIMPEZA LTDA. |
| NIRE  | 41208874686   |
| CNPJ  | 31.314.488/0001-55                                      |
| Número de Ordem   | 4   |
| Natureza do Livro   | Livro Diário Geral                                      |
| Município   | Cascavel  |
| Data do arquivamento dos atos constitutivos   | 23/08/2018  |
| Data de arquivamento do ato de conversão de sociedade simples em sociedade empresária |   |
| Data de encerramento do exercício social  | 31/12/2021  |
| Quantidade total de linhas do arquivo digital   | 5285  |

TERMO DE ENCERRAMENTO

|   |   |
|---|---|
| Nome Empresarial                              | AR LIMP - COMERCIO E SERVICO DE HIGIENE E LIMPEZA LTDA. |
| Natureza do Livro                             | Livro Diário Geral                                      |
| Número de ordem                               | 4   |
| Quantidade total de linhas do arquivo digital | 5285  |
| Data de inicio                                | 01/01/2021  |
| Data de término                               | 31/12/2021  |

Este documento é parte integrante de escrituração cuja autenticação se comprova pelo recibo de número 4B.CD.2E.C6.58.47.7D.F4.C7.79.23.10.76.F8.35.E1.D4.9F.BF.5F-7, nos termos do Decreto nº 8.683/2016.

Este relatório foi gerado pelo Sistema Público de Escrituração Digital – Sped

Versão 9.0.0 do Visualizador

*om*  
*H*  
*J*  
 000668



### TERMO DE AUTENTICAÇÃO - LIVRO DIGITAL

Declaro exatos os Termos de Abertura e de Encerramento do Livro Digital com características abaixo, conferido e autenticado por RONALDO ANTONIO DO NASCIMENTO, sob a autenticidade nº 12306000983 em 03/05/2023, protocolo 232984387. Para validação de Autenticação dos Termos, deverá ser acessado o Portal de Serviços / verificação de documentos do Empreendedor (<http://www.empresafacil.pr.gov.br>) e informar o código de verificação.

| Identificação de Empresa |                |
|--------------------------|----------------|
| Nome Empresarial:        | AR LIMP LTDA   |
| Número de Registro:      | 41208874686    |
| CNPJ:                    | 31314488000155 |
| Município:               | Cascavel       |

| Identificação de Livro Digital    |                         |
|-----------------------------------|-------------------------|
| Tipo de Livro:                    | DIÁRIO                  |
| Número de Ordem:                  | 4                       |
| Início e Término da Escrituração: | 01/01/2022 - 31/12/2022 |

| Assinante(s) | Nome                    | CRC/OAB    |
|--------------|-------------------------|------------|
| 04516308908  | REINALDO SERGIO ALVES   |            |
| 64071367920  | REGINALDO ANTONIO FIORI | PR03611502 |



CERTIFICO A AUTENTICAÇÃO EM 03/05/2023 07:28 SOB N° 20232984387.  
PROTOCOLO: 232984387 DE 02/05/2023. CÓDIGO DE VERIFICAÇÃO:  
12306000983. NIRE: 41208874686.  
AR LIMP LTDA

RONALDO ANTONIO DO NASCIMENTO  
RESPONSÁVEL PELA AUTENTICAÇÃO  
CURITIBA, 03/05/2023  
[empresafacil.pr.gov.br](http://empresafacil.pr.gov.br)

A validade deste documento, se impresso, fica sujeita à comprovação de sua autenticidade nos respectivos portais, informando seus respectivos códigos de verificação.

*fs*  
*om*  
000569



TERMO DE ABERTURA

Livro Diário

Página 1 de 131

Número: 4 Folha: 1

Contém este livro 130 folhas numeradas do No. 1 ao 130 emitidas através de processamento eletrônico de dados, que servirá de Livro Diário da empresa abaixo descrita no período de 01/01/2022 a 31/12/2022.

Nome da Empresa .....: AR LIMP LTDA

Ramo .....: Comércio atacadista de aparelhos eletrônicos de uso pessoal e doméstico

Endereço .....: RUA CARAJAS, 2216

Complemento .....

Bairro .....: ESMERALDA

Município .....: CASCAVEL

Estado .....: PR

Inscrição no CNPJ .....: 31.314.488/0001-55

Inscrição Estadual.....: 90790174-23

Registro na junta.....: 41208874686 Data registro: 23/08/2018

Inscrição Municipal.....:

CASCAVEL, 01/01/2022

REINALDO SERGIO ALVES  
SOCIO ADMINISTRADOR  
CPF: 045.163.089-08

REGINALDO ANTONIO FIORI  
Contador  
Reg. no CRC - PR sob o No. 036115/O-2  
CPF: 640.713.679-20

AS  
om  
000670

COEFICIENTES DE ANÁLISES EM 31/12/2022

| Coeficiente                             | Fórmula   | Valor                  | Resultado |
|---|---|------------------------|-----------|
| <b>Índice de Liquidez Geral</b>         | Ativo Circulante + Realizável Longo Prazo       | 876.738,46 + 0,00      | 31,65     |
|   | Passivo Circulante + Passivo Não-Circulante     | 23.010,76 + 4.690,32   |           |
| <b>Índice de Liquidez Corrente</b>      | Ativo Circulante                                | 876.738,46             | 38,10     |
|   | Passivo Circulante                              | 23.010,76              |           |
| <b>Índice de Liquidez Seca</b>          | Ativo Circulante - Estoque                      | 876.738,46 - 35.184,35 | 36,57     |
|   | Passivo Circulante                              | 23.010,76              |           |
| <b>Índice de Liquidez Imediata</b>      | Disponível                                      | 165.844,22             | 7,21      |
|   | Passivo Circulante                              | 23.010,76              |           |
| <b>Índice de Solvência Geral</b>        | Ativo   | 876.738,46             | 31,65     |
|   | Passivo Circulante + Passivo Não-Circulante     | 23.010,76 + 4.690,32   |           |
| <b>Índice de Endividamento Geral</b>    | Passivo Circulante + Passivo Não-Circulante     | 23.010,76 + 4.690,32   | 0,03      |
|   | Passivo Total                                   | 876.738,46             |           |
| <b>Índice de Endividamento Corrente</b> | Passivo Circulante                              | 23.010,76              | 0,03      |
|   | Patrimônio Líquido + Resultado de Exer. Futuros | 849.037,38 + 0,00      |           |
| <b>Grau de Endividamento</b>            | Passivo Circulante + Passivo Não-Circulante     | 23.010,76 + 4.690,32   | 0,03      |
|   | Ativo   | 876.738,46             |           |

REINALDO SERGIO ALVES  
SOCIO ADMINISTRADOR  
CPF: 045.163.089-08

REGINALDO ANTONIO FIORI  
Contador  
Reg. no CRC - PR sob o No. 036115/O-2  
CPF: 640.713.679-20

am \$

0003671

BALANÇO PATRIMONIAL

| Descrição                                       | 2022               | 2021               |
|---|--------------------|--------------------|
|   | 31/12/2022         | 31/12/2021         |
| <b>ATIVO</b>                                    | <b>876.738,46D</b> | <b>765.451,40D</b> |
| <b>ATIVO CIRCULANTE</b>                         | <b>876.738,46D</b> | <b>765.451,40D</b> |
| <b>DISPONÍVEL</b>                               | <b>165.844,22D</b> | <b>760.101,40D</b> |
| CAIXA   | 150.484,44D        | 707.749,05D        |
| <b>APLICAÇÕES FINANCEIRAS LIQUIDEZ IMEDIATA</b> | <b>15.359,78D</b>  | <b>52.352,35D</b>  |
| <b>CLIENTES</b>                                 | <b>675.709,89D</b> | <b>0,00</b>        |
| DUPLICATAS A RECEBER                            | 675.709,89D        | 0,00               |
| <b>ESTOQUE</b>                                  | <b>35.184,35D</b>  | <b>5.350,00D</b>   |
| MERCADORIAS, PRODUTOS E INSUMOS                 | 35.184,35D         | 5.350,00D          |

am

fs

000672



**BALANÇO PATRIMONIAL**

| Descrição                               | 2022               | 2021               |
|---|--------------------|--------------------|
|   | 31/12/2022         | 31/12/2021         |
| <b>PASSIVO</b>                          | <b>876.738,46C</b> | <b>765.451,40C</b> |
| <b>PASSIVO CIRCULANTE</b>               | <b>23.010,76C</b>  | <b>14.746,64C</b>  |
| FORNECEDORES                            | 4.578,54C          | 2.470,40C          |
| FORNECEDORES                            | 4.578,54C          | 2.470,40C          |
| OBRIGAÇÕES TRIBUTÁRIAS                  | 15.741,58C         | 7.668,34C          |
| IMPOSTOS E CONTRIBUIÇÕES A RECOLHER     | 15.741,58C         | 7.668,34C          |
| OBRIGAÇÕES TRABALHISTA E PREVIDENCIÁRIA | 2.690,64C          | 4.607,90C          |
| OBRIGAÇÕES COM O PESSOAL                | 2.157,36C          | 1.958,00C          |
| OBRIGAÇÕES SOCIAIS                      | 533,28C            | 2.649,90C          |
| <b>PASSIVO NÃO-CIRCULANTE</b>           | <b>4.690,32C</b>   | <b>43.511,76C</b>  |
| <b>PASSIVO EXIGÍVEL A LONGO PRAZO</b>   | <b>4.690,32C</b>   | <b>43.511,76C</b>  |
| FINANCIAMENTOS                          | 4.690,32C          | 43.511,76C         |
| <b>PATRIMÔNIO LÍQUIDO</b>               | <b>849.037,38C</b> | <b>707.193,00C</b> |
| <b>CAPITAL SOCIAL</b>                   | <b>20.000,00C</b>  | <b>20.000,00C</b>  |
| CAPITAL SUBSCRITO                       | 20.000,00C         | 20.000,00C         |
| <b>LUCROS OU PREJUÍZOS ACUMULADOS</b>   | <b>829.037,38C</b> | <b>687.193,00C</b> |
| LUCROS OU PREJUÍZOS ACUMULADOS          | 829.037,38C        | 687.193,00C        |

RECONHECEMOS A EXATIDÃO DO PRESENTE BALANÇO PATRIMONIAL ENCERRADO EM 31/12/2022 TOTALIZANDO NO ATIVO E PASSIVO: R\$ 876.738,46 (oitocentos e setenta e seis mil setecentos e trinta e oito reais e quarenta e seis centavos)

REINALDO SERGIO ALVES  
SOCIO ADMINISTRADOR  
CPF: 045.163.089-08

REGINALDO ANTONIO FIORI  
Contador  
Reg. no CRC - PR sob o No. 036115/O-2  
CPF: 640.713.679-20

am  
fs  
p

DEMONSTRAÇÃO DO RESULTADO DO EXERCÍCIO EM 31/12/2022

| Descrição                    | 2022         | 2021 |
|------------------------------|--------------|------|
| RECEITA BRUTA                | 1.986.355,04 | 0,00 |
| DEDUÇÕES                     | (102.760,88) | 0,00 |
| RECEITA LÍQUIDA              | 1.883.594,16 | 0,00 |
| CMV                          | (763.982,71) | 0,00 |
| LUCRO BRUTO                  | 1.119.611,45 | 0,00 |
| DESPESAS OPERACIONAIS        | (49.906,39)  | 0,00 |
| DESPESAS ADMINISTRATIVAS     | (20.205,57)  | 0,00 |
| DESPESAS COM PESSOAL         | (29.088,00)  | 0,00 |
| DESPESAS TRIBUTARIAS         | (612,82)     | 0,00 |
| RESULTADO FINANCEIRO         | (27.860,68)  | 0,00 |
| DESPESAS FINANCEIRAS         | (27.860,68)  | 0,00 |
| RESULTADO OPERACIONAL        | 0,00         | 0,00 |
| RESULTADO ANTES DO IR E CSLL | 1.041.844,38 | 0,00 |
| RESULTADO DO EXERCÍCIO       | 1.041.844,38 | 0,00 |
| LUCRO LÍQUIDO DO EXERCÍCIO   | 1.041.844,38 | 0,00 |

REINALDO SERGIO ALVES  
SOCIO ADMINISTRADOR  
CPF: 045.163.089-08

REGINALDO ANTONIO FIORI  
Contador  
Reg. no CRC - PR sob o No. 036115/O-2  
CPF: 640.713.679-20

Am  
B  
D

000674

**DEMONSTRAÇÃO DOS LUCROS OU PREJUÍZOS ACUMULADOS**

| Discriminação  | Valor               |             |
|--|---------------------|-------------|
|  | 2022                | 2021        |
| <b>LUCROS/PREJUÍZOS</b>                                |                     |             |
| Saldo Anterior de Lucros Acumulados                    | 687.193,00          | 0,00        |
| Ajustes Credores de Períodos-base Anteriores           | 0,00                | 0,00        |
| Reversão de Reservas                                   | 0,00                | 0,00        |
| Outros Recursos  | 0,00                | 0,00        |
| Lucro Líquido do Ano                                   | 1.041.844,38        | 0,00        |
| (-)Saldo Anterior de Prejuízo Acumulados               | 0,00                | 0,00        |
| (-)Ajustes Devedores de Períodos-base Anteriores       | 0,00                | 0,00        |
| (-)Prejuízo Líquido do Ano                             | 0,00                | 0,00        |
| <b>TOTAL</b>   | <b>1.729.037,38</b> | <b>0,00</b> |
| <b>DESTINAÇÕES</b>                                     |                     |             |
| Transferências para Reservas                           | 0,00                | 0,00        |
| Dividendos ou Lucros Distribuídos, Pagos ou Creditados | (900.000,00)        | 0,00        |
| Parcela dos Lucros Incorporados ao Capital             | 0,00                | 0,00        |
| Outras Destinações                                     | 0,00                | 0,00        |
| <b>TOTAL</b>   | <b>(900.000,00)</b> | <b>0,00</b> |
| <b>LUCROS OU PREJUÍZOS ACUMULADOS</b>                  | <b>829.037,38</b>   | <b>0,00</b> |

REINALDO SERGIO ALVES  
SOCIO ADMINISTRADOR  
CPF: 045.163.089-08

REGINALDO ANTONIO FIORI  
Contador  
Reg. no CRC - PR sob o No. 036115/O-2  
CPF: 640.713.679-20

om  
fs

000675



Empresa: AR LIMP LTDA  
C.N.P.J.: 31.314.488/0001-55  
Endereço: RUA CARAJAS, 2216, ESMERALDA, CASCAVEL/PR, CEP 85806-253  
Período: 01/01/2022 - 31/12/2022  
Insc. Junta Comercial: 41208874686 Data: 23/08/2018

Folha: 0123  
Número livro: 0004  
Página 123 de 131

**DEMONSTRAÇÃO DAS MUTAÇÕES DO PATRIMÔNIO LÍQUIDO**

| Histórico               | CAPITAL REALIZADO AUTORIZADO |                                | Total      |
|-------------------------|------------------------------|--------------------------------|------------|
|                         | Capital Social               | LUCROS OU PREJUÍZOS ACUMULADOS |            |
| Aumento de Capital      | 20.000,00                    | 0,00                           | 20.000,00  |
| Saldo em 31/12/2021     | 20.000,00                    | 687.193,00                     | 707.193,00 |
| Lucro/ Prejuízo Líquido | 0,00                         | 141.844,38                     | 141.844,38 |
| Saldo em 31/12/2022     | 20.000,00                    | 829.037,38                     | 849.037,38 |

REINALDO SERGIO ALVES  
SOCIO ADMINISTRADOR  
CPF: 045.163.089-08

REGINALDO ANTONIO FIORI  
Contador  
Reg. no CRC - PR sob o No. 036115/O-2  
CPF: 640.713.679-20

om  
fs  
p

DEMONSTRAÇÃO DOS FLUXOS DE CAIXA PELO MÉTODO DIRETO EM  
31 DE DEZEMBRO DE 2022

|   | 2022         | 2021       |
|---|--------------|------------|
| <b>ATIVIDADES OPERACIONAIS</b>                          |              |            |
| Valores Recebidos de Clientes                           | 1.310.645,15 | 0,00       |
| Valores pagos a fornecedores                            | (791.708,92) | 0,00       |
| Valores pagos a empregados                              | (25.688,96)  | 0,00       |
| CAIXA GERADO PELAS OPERAÇÕES                            | 493.247,27   | 0,00       |
| Tributos pagos  | (100.003,94) | 0,00       |
| FLUXO DE CAIXA ANTES DE ITENS EXTRAORDINÁRIOS           | 393.243,33   | 0,00       |
| Outros recebimentos(pagamento) líquidos                 | (48.679,07)  | 0,00       |
| CAIXA LÍQUIDO PROVENIENTE DAS ATIVIDADES OPERACIONAIS   | 344.564,26   | 0,00       |
| <b>ATIVIDADES DE FINANCIAMENTO</b>                      |              |            |
| Pagamentos de lucros e dividendos                       | (900.000,00) | 0,00       |
| Empréstimos tomados                                     | (38.821,44)  | 0,00       |
| CAIXA LÍQUIDO GERADO PELAS ATIVIDADES DE FINANCIAMENTOS | (938.821,44) | 0,00       |
| Redução nas Disponibilidades                            | (594.257,18) | 0,00       |
| DISPONIBILIDADES - NO INÍCIO DO PERÍODO                 | 760.101,40   | 0,00       |
| DISPONIBILIDADES - NO FINAL DO PERÍODO                  | 165.844,22   | 760.101,40 |

REINALDO SERGIO ALVES  
SOCIO ADMINISTRADOR  
CPF: 045.163.089-08

REGINALDO ANTONIO FIORI  
Contador  
Reg. no CRC - PR sob o No. 036115/O-2  
CPF: 640.713.679-20

am

fs

d

Empresa: **AR LIMP LTDA**  
 CNPJ: 31.314.488/0001-55  
 Insc. Junta Comercial: 41208874686 Data: 23/08/2018

Folha: 125  
 Número livro: 0004

## NOTAS EXPLICATIVAS

### 1 - CONTEXTO OPERACIONAL

**AR LIMP LTDA**, com contrato social arquivado na MM Junta Comercial do Paraná, sob n.º 41208874686 em data de 23/08/2018, inscrita no CNPJ (MF) sob n.º 31.314.488/0001-55 e tem sua sede e domicílio na Rua Carajas, 2216 – Bairro Esmeralda – na cidade de Cascavel – Estado do Paraná – CEP 85.806-253 - Empresa com tributação optante pelo **SIMPLES NACIONAL**. Seu objeto social é Atividade Comércio atacadista de aparelhos eletrônicos de uso pessoal e doméstico (CNAE 4649-4/02); Instalação e manutenção de sistemas centrais de ar condicionado, de ventilação e refrigeração (CNAE 4322-3/02); Comércio atacadista de artigos de armarinho (CNAE 4641-9/03); Comércio atacadista de roupas e acessórios para uso profissional e de segurança do trabalho (CNAE 4642-7/02); Comércio atacadista de instrumentos e materiais para uso médico, cirúrgico, hospitalar e de laboratórios (CNAE 4645-01/01); Comércio atacadista de artigos de escritório e de papelaria (CNAE 4647-8/01); Comércio atacadista de equipamentos elétricos de uso pessoal e doméstico (CNAE 4649-4/01); Comércio atacadista de móveis e artigos de colchoaria (CNAE 4649-7/04); Comércio atacadista de outros equipamentos e artigos de uso pessoal e doméstico não especificados anteriormente (CNAE 4649-4/99); Comércio atacadista de equipamentos de informática (CNAE 46.51-6/01); Comércio atacadista de componentes eletrônicos e equipamentos de telefonia e comunicação (CNAE 46.52-4/00); Comércio atacadista de máquinas, equipamentos para terraplenagem, mineração e construção; partes e peças (CNAE 46.62-1/00); Comércio atacadista de Máquinas e equipamentos para uso industrial; partes e peças (CNAE 46.63-0/00); Comércio atacadista de outras máquinas e equipamentos não especificados anteriormente; partes e peças (CNAE 46.69-9/99); Comércio atacadista de ferragens e ferramentas (CNAE 46.72-9-00); Comércio atacadista especializado de materiais de construção não especificados anteriormente (CNAE 46.79-6/04); Comércio atacadista de embalagens (CNAE 46.86-9/02); Serviços combinados para apoio a edifícios, exceto condomínios prediais (CNAE 81.11-7/00); Limpeza em prédios e em domicílios (CNAE 81.21-4/00); Atividades de limpeza não especificadas anteriormente (CNAE 81.29-0/00).

### 2 - POLÍTICA CONTÁBIL E BASE DE PREPARAÇÃO

As demonstrações contábeis encerradas em **31 de Dezembro de 2021 e 31 de Dezembro de 2022** (comparativos), aqui compreendido: Balanço Patrimonial, Demonstração do Resultado, Demonstração dos Lucros ou Prejuízos Acumulados (DLPA) e Demonstração do Fluxo de Caixa (DFC), foram elaboradas a partir das diretrizes contábeis e dos preceitos da Legislação Comercial, Lei n. 10.406/2002 e demais legislações aplicáveis e aos Princípios contábeis. O resultado é apurado de acordo com o regime de competência, que estabelece que as receitas e despesas devem ser incluídas na apuração dos resultados dos períodos em que ocorrem, sempre simultaneamente quando se correlacionarem, independentemente de recebimento ou pagamento. Os administradores da empresa optaram pela contratação de contabilidade terceirizada, a qual se encontra perfeitamente atinada a legislação profissional, e estando assim, regulamentada pelo Conselho Federal de Contabilidade no que tange a questão ética e profissional e ainda conforme previsto em cláusulas contratuais. Assim, a administração da empresa, declara que tomou ciência do conteúdo do aludido contrato em todos os seus termos. Os resultados produzidos são frutos do documental remetido para contabilização pela administração da empresa, respondendo esta, pela veracidade, integralidade e procedência. A administração encontra-se ciente de toda a legislação aqui aplicável, especialmente no tocante a Lei 11.101/2005 que informa o contribuinte das suas responsabilidades quanto aos procedimentos e documentações. A responsabilidade profissional do contabilista que referenda estas demonstrações contábeis está limitada aos fatos contábeis efetivamente notificados pela administração da empresa a este profissional. As demonstrações contábeis incluem estimativas e premissas, tais como: mensuração de perdas estimadas; estimativas do valor justo; provisões; perdas por redução ao valor recuperável (Impairment) e a determinação da vida útil de determinados ativos.

### 3 - APRESENTAÇÃO DAS MOEDAS E DEMONSTRAÇÕES FINANCEIRAS

As demonstrações contábeis estão apresentadas em REAIS, que é a moeda funcional da empresa. Assim o ativo, o passivo e o resultado apresentado nas demonstrações contábeis mesmo quando contratados em moedas estrangeiras são ajustados às diretrizes contábeis vigente no Brasil e convertidos para Reais, de acordo com as taxas de câmbio da moeda local. Os eventuais ganhos e perdas resultantes do processo de conversão são transferidos para o resultado do período atendendo ao regime de competência. As demonstrações contábeis foram elaboradas de acordo com as práticas contábeis adotadas no Brasil.

### 4 - PRINCIPAIS PRATICAS CONTABEIS

000678



Empresa: **AR LIMP LTDA**  
 CNPJ: 31.314.488/0001-55  
 Insc. Junta Comercial: 41208874686 Data: 23/08/2018

Folha: 126  
 Número livro: 0004

## NOTAS EXPLICATIVAS

A) Ativo Circulante - A prática contábil adotada é pelo regime de Competência. A moeda funcional da empresa é o real, os direitos estão em conformidade com seus efetivos valores reais e vencíveis dentro do exercício;

C) Passivo Circulante - Os deveres estão em conformidade com seus efetivos valores reais sendo vencíveis dentro do exercício social e registrados e mantidos no balanço patrimonial pelo valor nominal dos títulos.

### 5 - IMOBILIZADO

Avaliado inicialmente ao custo histórico, sendo considerados como custo todos os valores necessários para que o imobilizado estivesse à disposição da administração. As alíquotas de depreciação estão fundamentadas no tempo de utilização dos referidos bens e considerados o valor residual para fins de cálculo dentro do método linear, tudo em conformidade com a Resolução 1255/2.009 que instituiu o Pronunciamento Técnico PME - Contabilidade para Pequenas e Médias Empresas, com suas contas delimitadas pelas taxas estabelecidas na legislação.

### 6 - PATRIMONIO LIQUIDO

O capital social é de R\$ 100.000,00 (Cem mil reais) divididos em 100.000 quotas de valor nominal 1,00 (hum real), integralizadas, neste ato em moeda corrente do País, pelo sócio:

| SOCIO                       | QUOTAS        | R\$              |
|-----------------------------|---------------|------------------|
| REINALDO SERGIO ALVES       | 10.000        | 10.000,00        |
| ALISSON MAURO ASSI DA SILVA | 10.000        | 10.000,00        |
| <b>TOTAL</b>                | <b>20.000</b> | <b>20.000,00</b> |

### 7 - PREVISÕES, ATIVOS E PASSIVOS CONTINGENTE

A empresa está sujeita à contingências fiscais, legais, trabalhistas, cíveis e outras. Em bases periódicas a Administração da sociedade revisa o quadro de contingências conhecidas, avalia a possibilidade de eventuais perdas com as mesmas, ajustando a previsão para contingências e eventuais, a débito ou crédito de resultados, quando necessário.

### 8 - INSTRUMENTO FINANCEIROS

Os instrumentos financeiros, ativos e passivos da empresa em **31 de Dezembro de 2022** estão todos registrados em contas patrimoniais e não apresentam valores de mercado diferente dos reconhecidos nas Demonstrações Financeiras.

### 9 - RECEITAS E DESPESAS

As receitas da empresa são apuradas pelo valor justo recebido com base nas notas fiscais, e as despesas da empresa pelo valor justo incorrido através de notas fiscais e recibos, em conformidade com as exigências legais e Fiscais.

### 10 - EVENTOS SUBSEQUENTES

A empresa não incorreu em nenhum evento subsequente favorável ou desfavorável entre o final do período contábil e a data da aprovação da demonstrações financeiras apresentadas para aprovação.

### 11 - DECLARAÇÃO DE CONFORMIDADE

A empresa declara expressamente que a elaboração e a apresentação das demonstrações contábeis estão em conformidade com o NBC TG 1000 - Contabilidade para Pequenas e Médias Empresas, expedida pelo Conselho Federal de Contabilidade através da Resolução 1.255/2009. A administração da empresa também procedeu ao exame

om \$

000679

Empresa: **AR LIMP LTDA**  
CNPJ: 31.314.488/0001-55  
Insc. Junta Comercial: 41208874686 Data: 23/08/2018

Folha: 127  
Número livro: 0004

## NOTAS EXPLICATIVAS

conceitual e concluiu que a empresa não possui prestação pública de contas e assim encontra-se apta a exercer a faculdade pela aplicação do previsto na Contabilidade para Pequenas e Médias Empresas.

### 12 - DAS INFORMAÇÕES

As informações relativas ao **período-base 31 de Dezembro de 2022** fornecidas para escrituração e elaboração das demonstrações contábeis, obrigações acessórias, apuração de tributos e arquivos eletrônicos exigidos pela fiscalização federal, estadual, municipal, trabalhista, previdenciária, comerciais, financeira e bancária são fidedignas, repassadas ao responsável técnico contábil pela Administradora Sócia Responsável da empresa **AR LIMP LTDA**, com contrato social arquivado na MM Junta Comercial do Paraná, sob n.º 41208874686 em data de 23/08/2018, inscrita no CNPJ (MF) sob n.º 31.314.488/0001-55 e tem sua sede e domicílio na Rua Carajas, 2216 -Bairro Esmeralda - na cidade de Cascavel - Estado do Paraná - CEP 85.806-253.

### 13 - ESTOQUES

Os estoques registrados em conta própria foram pelos Administradores e funcionários, levantados fisicamente e avaliados de acordo com a política de mensuração de estoque determinada pela empresa e perfazem a realidade do período encerrado em **31 de Dezembro de 2022**, e repassados ao responsável técnico para elaboração e transcrição ao Balanço Patrimonial.

### 14 - RESULTADO ABRANGENTE

Não foi transcrita neste Livro Diário a DEMONSTRAÇÃO DO RESULTADO ABRANGENTE, pois, não houve mutação do Patrimônio Líquido durante os exercícios comparados, resultante de transações e outros eventos que não são derivados de transação com os sócios. (item 3.18 da resolução do CFC 1255/09)

### 15 - CONTINUIDADE

A empresa avalia que possui habilidade em continuar operando normalmente e pretende dar continuidade aos negócios. Não tem conhecimento de nenhuma incerteza material que possa gerar dúvidas significativas sobre a capacidade de continuar operando. Portanto, as demonstrações financeiras foram elaboradas com base no princípio da continuidade operacional.

TITULAR PESSOA FISICA

RESPONSAVEL TECNICO

REINALDO SERGIO ALVES  
Socio Administrador  
C.P.F. 045.163.089-08  
R.G. 69.194.52-4 PR -

REGINALDO ANTONIO FIORI  
Contador  
C.R.C. PR-036115/O-2  
C.P.F. 640.713.679-20

om  
fs

000680

TERMO DE ENCERRAMENTO

Livro Diário

Página 130 de 131

Número: 4 Folha: 130

Contém este livro 130 folhas numeradas do No. 1 ao 130 emitidas através de processamento eletrônico de dados, que serviu de Livro Diário da empresa abaixo descrita no período de 01/01/2022 a 31/12/2022.

Nome da Empresa .....: AR LIMP LTDA

Ramo .....: Comércio atacadista de aparelhos eletrônicos de uso pessoal e doméstico

Endereço .....: RUA CARAJAS, 2216

Complemento .....

Bairro .....: ESMERALDA

Município .....: CASCAVEL

Estado .....: PR

Inscrição no CNPJ .....: 31.314.488/0001-55

Inscrição Estadual.....: 90790174-23

Registro na junta.....: 41208874686 Data registro: 23/08/2018

Inscrição Municipal.....:

CASCAVEL, 31/12/2022

REINALDO SERGIO ALVES  
SOCIO ADMINISTRADOR  
CPF: 045.163.089-08

REGINALDO ANTONIO FIORI  
Contador  
Reg. no CRC - PR sob o No. 036115/O-2  
CPF: 640.713.679-20

om

B

of

000681





## ASSINATURA ELETRÔNICA

Certificamos que o ato da empresa AR LIMP LTDA consta assinado digitalmente por:

| IDENTIFICAÇÃO DO(S) ASSINANTE(S) |                         |
|----------------------------------|-------------------------|
| CPF/CNPJ                         | Nome                    |
| 04516308908                      | REINALDO SERGIO ALVES   |
| 64071367920                      | REGINALDO ANTONIO FIORI |

om fs

000682



MINISTÉRIO DO TRABALHO E EMPREGO  
SECRETARIA DE INSPEÇÃO DO TRABALHO  
COORDENAÇÃO-GERAL DE RECURSOS

CERTIDÃO DE DÉBITOS TRABALHISTAS  
NEGATIVA

EMPREGADOR: AR LIMP LTDA

INSCRIÇÃO: 31.314.488/0001-55

DATA E HORA DA EMISSÃO: 05/12/2023, às 15:38:46, conforme horário oficial de Brasília

CERTIFICA-SE, de acordo com as informações registradas no sistema de Controle de Processos de Multas e Recursos que, nesta data, **NÃO CONSTAM** débitos decorrentes de autuações em face do empregador acima identificado.

1. Esta certidão abrange todos os estabelecimentos do empregador.
2. A presente certidão não modifica a situação do empregador que conste do cadastro previsto na Portaria Interministerial MTE/SDH nº 2, de 12 de maio de 2011, que disciplina o Cadastro de Empregadores que tenham submetido trabalhadores a condições análogas a de escravo.
3. Conforme artigo 103, § 2º da Portaria MTP nº 667/2021, a certidão ora instituída refletirá sempre a última situação ocorrida em cadastros administrativos pelo emitente, de modo que, havendo processos enviados à Procuradoria da Fazenda Nacional - PFN, quanto a estes, poderá ser obtida certidão específica perante aquele órgão, visando a demonstrar a situação atualizada dos mesmos.
4. Expedida com base na Portaria MTP nº 667, de 8 de novembro de 2021. Emitida gratuitamente.



Dados para conferência da autenticidade desta certidão:

Endereço: <https://eprocesso.sit.trabalho.gov.br/Certidao/Validar>

Código: 8N95WPDCR5

A autenticidade também pode ser verificada a partir do QR Code ao lado.

Om  
fs



**RECEITA  
ESTADUAL DO  
PARANÁ**



## Comprovante de Inscrição Cadastral - CICAD

|                              |                       |                              |
|------------------------------|-----------------------|------------------------------|
| <b>Inscrição no CAD/ICMS</b> | <b>Inscrição CNPJ</b> | <b>Início das Atividades</b> |
| 90790174-23                  | 31.314.488/0001-55    | 08/2018                      |

### Empresa / Estabelecimento

Nome Empresarial **AR LIMP LTDA**  
 Título do Estabelecimento  
 Endereço do Estabelecimento **RUA CARAJAS, 2216 - ESMERALDA - CEP 85806-253**  
**FONE: (45) 9828-2000**  
 Município de Instalação **CASCAVEL - PR, DESDE 08/2018**  
**( Estabelecimento Matriz )**

### Qualificação

Situação Atual **ATIVO - SIMPLES NACIONAL / SIMPLES NACIONAL - DIA 03 DO MES+2, DESDE 06/2021**

Natureza Jurídica **206-2 - SOCIEDADE EMPRESÁRIA LTDA**

Atividade Econômica Principal do Estabelecimento **4649-4/02 - COMERCIO ATACADISTA DE APARELHOS ELETRONICOS DE USO PESSOAL E DOMESTICO**

Atividade(s) Econômica(s) Secundária(s) do Estabelecimento

- 4641-9/03 - COMERCIO ATACADISTA DE ARTIGOS DE ARMARINHO
- 4642-7/02 - COMERCIO ATACADISTA DE ROUPAS E ACESSORIOS PARA USO PROFISSIONAL E DE SEGURANCA DO TRABALHO
- 4645-1/01 - COMERCIO ATACADISTA DE INSTRUMENTOS E MATERIAIS PARA USO MEDICO, CIRURGICO, HOSPITALAR E DE LABORATORIOS
- 4647-8/01 - COMERCIO ATACADISTA DE ARTIGOS DE ESCRITORIO E DE PAPELARIA
- 4649-4/01 - COMERCIO ATACADISTA DE EQUIPAMENTOS ELETRICOS DE USO PESSOAL E DOMESTICO
- 4649-4/04 - COMERCIO ATACADISTA DE MOVEIS E ARTIGOS DE COLCHOARIA
- 4649-4/99 - COMERCIO ATACADISTA DE OUTROS EQUIPAMENTOS E ARTIGOS DE USO PESSOAL E DOMESTICO NAO ESPECIFICADOS ANTERIORMENTE
- 4651-6/01 - COMERCIO ATACADISTA DE EQUIPAMENTOS DE INFORMATICA
- 4652-4/00 - COMERCIO ATACADISTA DE COMPONENTES ELETRONICOS E EQUIPAMENTOS DE TELEFONIA E COMUNICACAO
- 4662-1/00 - COMERCIO ATACADISTA DE MAQUINAS, EQUIPAMENTOS PARA TERRAPLENAGEM, MINERACAO E CONSTRUCAO; PARTES E PECAS
- 4663-0/00 - COMERCIO ATACADISTA DE MAQUINAS E EQUIPAMENTOS PARA USO INDUSTRIAL; PARTES E PECAS
- 4669-9/99 - COMERCIO ATACADISTA DE OUTRAS MAQUINAS E EQUIPAMENTOS NAO ESPECIFICADOS ANTERIORMENTE; PARTES E PECAS
- 4672-9/00 - COMERCIO ATACADISTA DE FERRAGENS E FERRAMENTAS
- 4679-6/04 - COMERCIO ATACADISTA ESPECIALIZADO DE MATERIAIS DE CONSTRUCAO NAO ESPECIFICADOS ANTERIORMENTE
- 4686-9/02 - COMERCIO ATACADISTA DE EMBALAGENS
- 4322-3/02 - INSTALACAO E MANUTENCAO DE SISTEMAS CENTRAIS DE AR CONDICIONADO, DE VENTILACAO E REFRIGERACAO

### Quadro Societário

| Tipo | Inscrição      | Nome Completo / Nome Empresarial | Qualificação        |
|------|----------------|----------------------------------|---------------------|
| CPF  | 045.163.089-08 | REINALDO SERGIO ALVES            | SÓCIO-ADMINISTRADOR |
| CPF  | 079.222.689-55 | ALISSON MAURO ASSI DA SILVA      | SÓCIO               |

Este CICAD tem validade até 18/01/2024.



Estado do Paraná  
Secretaria de Estado da Fazenda  
Receita Estadual do Paraná



**CAD/ICMS Nº 90790174-23**

Os dados cadastrais deste estabelecimento poderão ser confirmados via Internet [www.fazenda.pr.gov.br](http://www.fazenda.pr.gov.br)

Emitido Eletronicamente via Internet  
**19/12/2023 15:29:10**

Dados transmitidos de forma segura  
Tecnologia CELEPAR

cm

fs



**TJPR**  
TRIBUNAL DE JUSTIÇA  
DO ESTADO DO PARANÁ

**CARTÓRIO DISTRIBUIDOR, CONTADOR, PARTIDOR, DEPOSITÁRIO  
PÚBLICO E AVALIADOR JUDICIAL  
COMARCA DE CASCAVEL - ESTADO DO PARANÁ**

RODRIGO TIMÓTHEO TABORDA  
DISTRIBUIDOR PÚBLICO

AVENIDA TANCREDO NEVES, 2320 - EDIFÍCIO DO FÓRUM - CEP 85805-036  
FONE: (45) 3326-4479 - CNPJ: 00.322.048/0001-16

## CERTIDÃO NEGATIVA JUDICIAL ESPECÍFICA

Rodrigo Timótheo Taborda, Oficial Designado do Ofício do Distribuidor, Contador, Partidor, Depositário e Avaliador Judicial da Comarca de Cascavel, Estado do Paraná, nos termos da Seção V do CNFJ:

Certifico que, revendo os registros desta Serventia, NÃO FORAM localizadas ações de FALÊNCIA OU CONCORDATA; RECUPERAÇÃO EXTRAJUDICIAL E RECUPERAÇÃO JUDICIAL (Lei nº 11.101/2005), em face de:

**AR LIMP LTDA**  
**CNPJ: 31.314.488/0001-55**

Dado e passado nesta cidade e comarca de CASCAVEL, Estado do PARANÁ, ao(s) 07 dia(s) do mês de dezembro do ano de 2023. Buscas procedidas no(s) ultimo(s) vinte ano(s).

O REFERIDO É VERDADE E DOU FÉ.

Bel. Rodrigo Timótheo Taborda  
Oficial Titular

**SERPRO**  
Assinado digitalmente por:  
RODRIGO TIMOTHEO TABORDA  
Sua autenticidade pode ser confirmada no endereço:  
<<http://www.serpro.gov.br/assinador-digital>>



000000025876

000686



Estado do Paraná  
Secretaria de Estado da Fazenda  
Receita Estadual do Paraná

**Certidão Negativa**

de Débitos Tributários e de Dívida Ativa Estadual  
Nº 032247203-08

Certidão fornecida para o CNPJ/MF: **31.314.488/0001-55**  
Nome: **AR LIMP LTDA**

Ressalvado o direito da Fazenda Pública Estadual inscrever e cobrar débitos ainda não registrados ou que venham a ser apurados, certificamos que, verificando os registros da Secretaria de Estado da Fazenda, constatamos não existir pendências em nome do contribuinte acima identificado, nesta data.

Obs.: Esta Certidão engloba todos os estabelecimentos da empresa e refere-se a débitos de natureza tributária e não tributária, bem como ao descumprimento de obrigações tributárias acessórias.

**Válida até 16/03/2024 - Fornecimento Gratuito**

A autenticidade desta certidão deverá ser confirmada via Internet  
[www.fazenda.pr.gov.br](http://www.fazenda.pr.gov.br)

*Handwritten signature*

*Handwritten number*  
000687





MINISTÉRIO DA FAZENDA  
Secretaria da Receita Federal do Brasil  
Procuradoria-Geral da Fazenda Nacional

**CERTIDÃO POSITIVA COM EFEITOS DE NEGATIVA DE DÉBITOS RELATIVOS AOS TRIBUTOS  
FEDERAIS E À DÍVIDA ATIVA DA UNIÃO**

Nome: AR LIMP LTDA  
CNPJ: 31.314.488/0001-55

Ressalvado o direito de a Fazenda Nacional cobrar e inscrever quaisquer dívidas de responsabilidade do sujeito passivo acima identificado que vierem a ser apuradas, é certificado que:

1. constam débitos administrados pela Secretaria da Receita Federal do Brasil (RFB) com exigibilidade suspensa nos termos do art. 151 da Lei nº 5.172, de 25 de outubro de 1966 - Código Tributário Nacional (CTN), ou objeto de decisão judicial que determina sua desconsideração para fins de certificação da regularidade fiscal, ou ainda não vencidos; e
2. não constam inscrições em Dívida Ativa da União (DAU) na Procuradoria-Geral da Fazenda Nacional (PGFN).

Conforme disposto nos arts. 205 e 206 do CTN, este documento tem os mesmos efeitos da certidão negativa.

Esta certidão é válida para o estabelecimento matriz e suas filiais e, no caso de ente federativo, para todos os órgãos e fundos públicos da administração direta a ele vinculados. Refere-se à situação do sujeito passivo no âmbito da RFB e da PGFN e abrange inclusive as contribuições sociais previstas nas alíneas 'a' a 'd' do parágrafo único do art. 11 da Lei nº 8.212, de 24 de julho de 1991.

A aceitação desta certidão está condicionada à verificação de sua autenticidade na Internet, nos endereços <<http://rfb.gov.br>> ou <<http://www.pgfn.gov.br>>.

Certidão emitida gratuitamente com base na Portaria Conjunta RFB/PGFN nº 1.751, de 2/10/2014.

Emitida às 09:57:05 do dia 03/01/2024 <hora e data de Brasília>.

Válida até 01/07/2024.

Código de controle da certidão: **CF38.9A69.45BD.BFAD**

Qualquer rasura ou emenda invalidará este documento.

Om

FS

000688



ESTADO DO PARANÁ  
PREFEITURA MUNICIPAL DE CASCAVEL  
SECRETARIA MUNICIPAL DE FINANÇAS



CERTIDÃO NEGATIVA DE DÉBITOS  
Nº 185103/2023

A presente Certidão é VÁLIDA POR 90 (noventa) DIAS a contar da data de emissão da mesma.

[ CONTRIBUINTE ]

|              |                    |                 |
|--------------|--------------------|-----------------|
| Código:      | 473478072          |                 |
| Nome/Razão:  | AR LIMP LTDA       |                 |
| CNPJ/CPF:    | 31.314.488/0001-55 |                 |
| Endereço:    | RUA CARAJAS, 2216  |                 |
| Complemento: |                    |                 |
| Bairro:      | ESMERALDA          | CEP: 85.806-253 |
| Cidade:      | Cascavel - PR      |                 |

[ REQUERENTE ]

|             |                    |
|-------------|--------------------|
| Código:     | 473478072          |
| Nome/Razão: | AR LIMP LTDA       |
| CNPJ/CPF:   | 31.314.488/0001-55 |

[ FINALIDADE ]

|           |
|-----------|
| Licitação |
|-----------|

[ INFORMAÇÕES ADICIONAIS ]

|  |
|--|
|  |
|--|

**Certificamos que na presente data INEXISTEM débitos incidentes sobre o sujeito passivo acima identificado.**

Esta certidão compreende todos os débitos imobiliários e mobiliários, tributários ou não, inscritos ou não em Dívida Ativa, administrados pela Secretaria Municipal de Finanças de Cascavel (SEFIN), tais como Imposto Predial e Territorial Urbano – IPTU, Imposto sobre a Transmissão de Bens Imóveis – ITBI, Contribuição de Melhoria, Taxa de Coleta de Lixo, Contribuição de Iluminação Pública – CIP incidente sobre lotes vagos, Taxa de Proteção a Desastres, Taxas de Expediente, Multas de Regularização de Obras, Autos de Infração da Secretaria Municipal de Meio Ambiente, Imposto Sobre Serviços – ISS, Taxa de Verificação de Regular Funcionamento, Taxa de Licença Sanitária, Taxa de Localização e Funcionamento, Autos de Infração do PROCON e demais débitos para com esta municipalidade.

Fica ressalvado o direito de a Fazenda Pública lançar, cobrar e inscrever quaisquer dívidas de responsabilidade do sujeito passivo acima identificado que vierem a ser apuradas posteriormente, mesmo referentes a períodos anteriores ou compreendido nesta certidão.

Cascavel, 31 de outubro de 2023.

*Or*

A autenticidade desta certidão deverá ser confirmada na página da Prefeitura:  
<https://cascavel.atende.net/#!/tipo/servico/valor/31/padrao/1/load/0>  
Código de Autenticidade: WGT211207-000-NHPGDLVOHYCOEB-6

*fs*

*000689*

PODER JUDICIÁRIO  
JUSTIÇA DO TRABALHO**CERTIDÃO NEGATIVA DE DÉBITOS TRABALHISTAS**

Nome: AR LIMP LTDA (MATRIZ E FILIAIS)

CNPJ: 31.314.488/0001-55

Certidão n°: 50250252/2023

Expedição: 20/09/2023, às 14:40:26

Validade: 18/03/2024 - 180 (cento e oitenta) dias, contados da data de sua expedição.

Certifica-se que **AR LIMP LTDA (MATRIZ E FILIAIS)**, inscrito(a) no CNPJ sob o n° **31.314.488/0001-55**, **NÃO CONSTA** como inadimplente no Banco Nacional de Devedores Trabalhistas.

Certidão emitida com base nos arts. 642-A e 883-A da Consolidação das Leis do Trabalho, acrescentados pelas Leis ns.º 12.440/2011 e 13.467/2017, e no Ato 01/2022 da CGJT, de 21 de janeiro de 2022. Os dados constantes desta Certidão são de responsabilidade dos Tribunais do Trabalho.

No caso de pessoa jurídica, a Certidão atesta a empresa em relação a todos os seus estabelecimentos, agências ou filiais.

A aceitação desta certidão condiciona-se à verificação de sua autenticidade no portal do Tribunal Superior do Trabalho na Internet (<http://www.tst.jus.br>).

Certidão emitida gratuitamente.

**INFORMAÇÃO IMPORTANTE**

Do Banco Nacional de Devedores Trabalhistas constam os dados necessários à identificação das pessoas naturais e jurídicas inadimplentes perante a Justiça do Trabalho quanto às obrigações estabelecidas em sentença condenatória transitada em julgado ou em acordos judiciais trabalhistas, inclusive no concernente aos recolhimentos previdenciários, a honorários, a custas, a emolumentos ou a recolhimentos determinados em lei; ou decorrentes de execução de acordos firmados perante o Ministério Público do Trabalho, Comissão de Conciliação Prévia ou demais títulos que, por disposição legal, contiver força executiva.

om

B

0000690





# REPÚBLICA FEDERATIVA DO BRASIL

## CADASTRO NACIONAL DA PESSOA JURÍDICA

|   |   |                                |
|---|---|--------------------------------|
| NÚMERO DE INSCRIÇÃO<br>31.314.488/0001-55<br>MATRIZ | COMPROVANTE DE INSCRIÇÃO E DE SITUAÇÃO<br>CADASTRAL | DATA DE ABERTURA<br>23/08/2018 |
|---|---|--------------------------------|

|                                  |
|----------------------------------|
| NOME EMPRESARIAL<br>AR LIMP LTDA |
|----------------------------------|

|   |             |
|---|-------------|
| TÍTULO DO ESTABELECIMENTO (NOME DE FANTASIA)<br>AR LIMP | PORTE<br>ME |
|---|-------------|

|   |
|---|
| CÓDIGO E DESCRIÇÃO DA ATIVIDADE ECONÔMICA PRINCIPAL<br>46.49-4-02 - Comércio atacadista de aparelhos eletrônicos de uso pessoal e doméstico |
|---|

|   |
|---|
| CÓDIGO E DESCRIÇÃO DAS ATIVIDADES ECONÔMICAS SECUNDÁRIAS<br>43.22-3-02 - Instalação e manutenção de sistemas centrais de ar condicionado, de ventilação e refrigeração<br>46.41-9-03 - Comércio atacadista de artigos de armarinho<br>46.42-7-02 - Comércio atacadista de roupas e acessórios para uso profissional e de segurança do trabalho<br>46.45-1-01 - Comércio atacadista de instrumentos e materiais para uso médico, cirúrgico, hospitalar e de laboratórios<br>46.47-8-01 - Comércio atacadista de artigos de escritório e de papelaria<br>46.49-4-01 - Comércio atacadista de equipamentos elétricos de uso pessoal e doméstico<br>46.49-4-04 - Comércio atacadista de móveis e artigos de colchoaria<br>46.49-4-99 - Comércio atacadista de outros equipamentos e artigos de uso pessoal e doméstico não especificados anteriormente<br>46.51-6-01 - Comércio atacadista de equipamentos de informática<br>46.52-4-00 - Comércio atacadista de componentes eletrônicos e equipamentos de telefonia e comunicação<br>46.62-1-00 - Comércio atacadista de máquinas, equipamentos para terraplenagem, mineração e construção; partes e peças<br>46.63-0-00 - Comércio atacadista de Máquinas e equipamentos para uso industrial; partes e peças<br>46.69-9-99 - Comércio atacadista de outras máquinas e equipamentos não especificados anteriormente; partes e peças<br>46.72-9-00 - Comércio atacadista de ferragens e ferramentas<br>46.79-6-04 - Comércio atacadista especializado de materiais de construção não especificados anteriormente<br>46.86-9-02 - Comércio atacadista de embalagens<br>81.11-7-00 - Serviços combinados para apoio a edifícios, exceto condomínios prediais<br>81.21-4-00 - Limpeza em prédios e em domicílios<br>81.29-0-00 - Atividades de limpeza não especificadas anteriormente |
|---|

|  |
|--|
| CÓDIGO E DESCRIÇÃO DA NATUREZA JURÍDICA<br>206-2 - Sociedade Empresária Limitada |
|--|

|                         |                |                      |
|-------------------------|----------------|----------------------|
| LOGRADOURO<br>R CARAJAS | NÚMERO<br>2216 | COMPLEMENTO<br>***** |
|-------------------------|----------------|----------------------|

|                   |                              |                       |          |
|-------------------|------------------------------|-----------------------|----------|
| CEP<br>85.806-253 | BAIRRO/DISTRITO<br>ESMERALDA | MUNICÍPIO<br>CASCAVEL | UF<br>PR |
|-------------------|------------------------------|-----------------------|----------|

|   |                            |
|---|----------------------------|
| ENDEREÇO ELETRÔNICO<br>COMERCIAL.ARLIMP@HOTMAIL.COM | TELEFONE<br>(45) 9828-2000 |
|---|----------------------------|

|  |
|--|
| ENTE FEDERATIVO RESPONSÁVEL (EFR)<br>***** |
|--|

|                             |  |
|-----------------------------|--|
| SITUAÇÃO CADASTRAL<br>ATIVA | DATA DA SITUAÇÃO CADASTRAL<br>23/08/2018 |
|-----------------------------|--|

|                              |
|------------------------------|
| MOTIVO DE SITUAÇÃO CADASTRAL |
|------------------------------|

|                            |                                    |
|----------------------------|------------------------------------|
| SITUAÇÃO ESPECIAL<br>***** | DATA DA SITUAÇÃO ESPECIAL<br>***** |
|----------------------------|------------------------------------|

Aprovado pela Instrução Normativa RFB nº 2.119, de 06 de dezembro de 2022.

Emitido no dia 04/01/2024 às 16:40:11 (data e hora de Brasília).

Página: 1/1



## Cadastro de Inscrições Estaduais

Data/Hora Host CELEPAR  
27/12/2023 - 09 40 07

### Informações do Contribuinte

|   |  |                |                    |
|---|--|----------------|--------------------|
| Inscrição Estadual                      | 90790174-23  | Inscrição CNPJ | 31.314.488/0001-55 |
| Nome Empresarial                        | Ar Limp Ltda   |                |                    |
| Endereço                                | Rua Carajas, 2216. Esmeralda<br>85806-253 - Cascavel - PR  |                |                    |
| Telefone                                | (45)9828-2000  |                |                    |
| E-mail                                  | COMERCIAL.ARLIMP@HOTMAIL.COM   |                |                    |
| Atividade Econômica Principal           | 4649-4/02 - Comercio Atacadista de Aparelhos Eletronicos de Uso Pessoal e Domestico  |                |                    |
| Atividade(s) Econômica(s) Secundária(s) | 4641-9/03 - Comercio Atacadista de Artigos de Armarinho<br>4642-7/02 - Comercio Atacadista de Roupas e Acessorios para Uso Profissional e de Seguranca do Trabalho<br>4645-1/01 - Comercio Atacadista de Instrumentos e Materiais para Uso Medico, Cirurgico, Hospitalar e de Laboratorios<br>4647-8/01 - Comercio Atacadista de Artigos de Escritorio e de Papelaria<br>4649-4/01 - Comercio Atacadista de Equipamentos Eletricos de Uso Pessoal e Domestico<br>4649-4/04 - Comercio Atacadista de Moveis e Artigos de Colchoaria<br>4649-4/99 - Comercio Atacadista de Outros Equipamentos e Artigos de Uso Pessoal e Domestico não Especificados Anteriormente<br>4651-6/01 - Comercio Atacadista de Equipamentos de Informatica<br>4652-4/00 - Comercio Atacadista de Componentes Eletronicos e Equipamentos de Telefonia e Comunicacao<br>4662-1/00 - Comercio Atacadista de Maquinas, Equipamentos para Terraplenagem, Mineracao e Construcao; Partes e Pecas<br>4663-0/00 - Comercio Atacadista de Maquinas e Equipamentos para Uso Industrial; Partes e Pecas<br>4669-9/99 - Comercio Atacadista de Outras Maquinas e Equipamentos não Especificados Anteriormente; Partes e Pecas<br>4672-9/00 - Comercio Atacadista de Ferragens e Ferramentas<br>4679-6/04 - Comercio Atacadista Especializado de Materiais de Construcao não Especificados Anteriormente<br>4686-9/02 - Comercio Atacadista de Embalagens<br>4322-3/02 - Instalacao e Manutencao de Sistemas Centrais de Ar Condicionado, de Ventilacao e Refrigeracao |                |                    |
| Características do Estabelecimento      | Unidade Produtiva com Atividade no Local   |                |                    |
| Formas de Atuação                       | Estabelecimento Fixo(Loja, Posto de Combustível, Etc)  |                |                    |
| Início das Atividades                   | 08/2018  |                |                    |
| Código SRP Atual:                       | 1.2520.203 - Desde 06/2021   |                |                    |
| Situação Cadastral Atual:               | Ativo - Desde 08/2018  |                |                    |
| Regime Pagamento Atual:                 | 2520.203 - Simples Nacional / Simples Nacional - Dia 03 do Mes+2 - Desde 06/2021   |                |                    |
| SPED (EFD, NF-e, CT-e, NFC-e):          | Maiores informações clique aqui<br><i>fs</i> <i>am</i><br><i>op</i>  |                |                    |



**CONSELHO REGIONAL DE CONTABILIDADE DO ESTADO DO PARANÁ  
CERTIDÃO DE HABILITAÇÃO PROFISSIONAL**

O CONSELHO REGIONAL DE CONTABILIDADE DO ESTADO DO PARANÁ certifica que o(a) profissional identificado(a) no presente documento encontra-se habilitado para o exercício da profissão contábil.

**IDENTIFICAÇÃO DO REGISTRO**

NOME..... : REGINALDO ANTONIO FIORI  
REGISTRO..... : PR-036115/O-2  
CATEGORIA..... : CONTADOR  
CPF..... : \*\*\*.713.679-\*\*

A falsificação deste documento constitui-se em crime previsto no Código Penal Brasileiro, sujeitando o autor à respectiva ação penal.

Emissão: PARANÁ, 24/08/2023 as 16:03:12.

Válido até: 22/11/2023.

Código de Controle: 688556.

Para verificar a autenticidade deste documento consulte o site do CRCPR.

*R  
om*

*of*

000693





Prefeitura de  
**CASCAVEL**  
Secretaria de Finanças

## DECLARAÇÃO DE INSCRIÇÃO

DECLARAMOS a quem interessar possa que a Empresa abaixo discriminada foi inscrita no Cadastro Municipal de Contribuinte com número 630009909, na data 21/09/2018.

Observa-se que, nos termos do artigo 4º do Decreto Municipal nº 12311/2015 que a outorga do alvará de licença para funcionamento fica condicionada ao atendimento de todas as exigências legais vigentes.

Nome : AR LIMP - COMERCIO E SERVICOS DE HIGIENE E LIMPEZA LTDA.

Endereço : RUA FLAMBOYANT, 1851, COQUEIRAL

CNPJ : 31.314.488/0001-55

Cascavel, 27 de agosto de 2020.

SEFIN

ESTE DOCUMENTO FOI ASSINADO EM: 27/08/2020 14:47 -03:00 -03  
PARA CONFERÊNCIA DO SEU CONTEUDO ACESSAR <https://c.atende.net/p547f1bba3142>.



Assinado eletronicamente por:  
LUZIA APARECIDA DE LIMA  
KOPP:06182702990  
assinado 061.827.029-90  
eletronicamente 27/08/2020 14:47:36

*Handwritten signature*

*Handwritten signature*

*Handwritten signature*

000694



31.314.488/0001-55  
AR Limp Ltda. - ME  
RUA CARAJÁS, 2216  
CEP 85806-253  
CASCAVEL/PR

## DECLARAÇÃO

PROPONENTE: AR LIMP LTDA  
ENDEREÇO: RUA CARAJÁS, 2216 – BAIRRO ESMERALDA – CEP 85.806-253 – CASCAVEL - PR  
CNPJ: 31.314.488/0001-55  
FONE/WHATSAPP: (45) 9.9828-2000  
E-mail: [licitacaoarlimp@hotmail.com](mailto:licitacaoarlimp@hotmail.com) OU [comercial.arlimp@hotmail.com](mailto:comercial.arlimp@hotmail.com)

A empresa AR LIMP LTDA, inscrita no CNPJ nº 31.314.488/0001-55, Inscrição Estadual 90790174-23, com sede na RUA CARAJÁS, 2216 – BAIRRO ESMERALDA – CEP 85.806-253 – CASCAVEL – PARANÁ, por intermédio de seu representante legal o Sr. REINALDO SERGIO ALVES – SÓCIO-ADMINISTRADOR, portador da carteira de identidade nº 6.919.452-4 e do CPF nº 045.163.089-08 residente na RUA DAS ONZE HORAS, n.º 716 – BAIRRO GUARUJÁ – CEP 85.804-210 – CASCAVEL – PARANÁ e de seu contador, Sr. REGINALDO ANTONIO FIORI, portador da carteira de identidade nº 4.669.352-3 SSP/PR e do CPF nº 048.509.169-02 e inscrito no CRC nº 36115/O-2, nos termos do Contrato Social, DECLARA, para os fins do disposto na Lei Complementar nº. 123/2006, em especial quanto ao seu art. 3º, estando apta a usufruir o tratamento favorecido estabelecido na Lei Complementar Federal nº 123/2006, sob as sanções administrativas cabíveis e sob as penas da lei, que esta Empresa, na presente data, enquadra-se como:

(X) - MICROEMPRESA, conforme inciso I do artigo 3º da Lei Complementar nº. 123, de 14/12/2006.

( ) - EMPRESA DE PEQUENO PORTE, conforme inciso II do artigo 3º da Lei Complementar nº. 123, de 14/12/2006.

( ) - COOPERATIVA, conforme disposto nos art. 42 à 45 da Lei Complementar nº. 123, de 14/12/2006 e art. 34, da Lei 11.488, de 15 de junho de 2007.

Declara, ainda, que a empresa está excluída das vedações constantes do parágrafo 4º. do artigo 3º da Lei Complementar nº. 123, de 14 de dezembro de 2006 e que se compromete a promover a regularização de eventuais defeitos ou restrições existentes na documentação exigida para efeito de regularidade fiscal, caso seja declarada vencedora do certame.

Por ser a expressão da verdade, firmamos o presente.  
CASCAVEL, 05 DE DEZEMBRO DE 2023.

REGINALDO  
ANTONIO  
FIORI:6407136792  
0

Assinado de forma digital  
por REGINALDO ANTONIO  
FIORI:6407136792  
Dados: 2023.12.05 15:46:25  
-03'00'

AR LIMP  
LTDA:31314488000155

Assinado digitalmente por AR LIMP LTDA:31314488000155  
NO: DADR, O=ICP-Brasil, S=PR, L=Cascavel, OU=Secretaria da Receita  
Federal do Brasil - RFB, OU=RFB e-CNPJ A1, OU=31740303000174, OU=  
responsabilidade: CHAVE AR LIMP LTDA:31314488000155  
Razão: Eu sou o autor deste documento  
Localização  
Data: 2023.12.05 15:33:06-0300  
Foxit PDF Reader Versão: 2023.2.0

REINALDO SERGIO ALVES – SOCIO-ADMINISTRADOR  
RG 6.919.452-4 / CPF 045.163.089-08

REGINALDO ANTONIO FIORI  
CRC 36115/O-2

AR Limp Ltda.  
CNPJ: 31.314.488/0001-55

Rua Carajás, 2216 – Bairro Esmeralda – CEP 85806-253 – Cascavel/PR  
 [comercial.arlimp@hotmail.com](mailto:comercial.arlimp@hotmail.com) / [licitacaoarlimp@hotmail.com](mailto:licitacaoarlimp@hotmail.com)  
 (45) 9.9828-2000

000695



31.314.488/0001-55  
AR Limp Ltda. - ME  
RUA CARAJÁS, 2216  
CEP 85806-253  
CASCAVEL/PR

## DECLARAÇÕES GERAIS – AR LIMP LTDA

PROPONENTE: AR LIMP LTDA  
ENDEREÇO: RUA CARAJÁS, 2216 – BAIRRO ESMERALDA – CEP 85.806-253 – CASCAVEL - PR  
CNPJ: 31.314.488/0001-55  
FONE/WHATSAPP: (45) 9.9828-2000  
E-mail: [licitacaoarlimp@hotmail.com](mailto:licitacaoarlimp@hotmail.com) OU [comercial.arlimp@hotmail.com](mailto:comercial.arlimp@hotmail.com)

### RECEBIMENTO DO EDITAL

**DECLARAMOS**, sob as penas da lei, que o edital e seus anexos foram colocados à nossa disposição, e tomamos conhecimento de todas as informações, condições, locais e grau de dificuldade para execução do objeto da licitação.

### CUMPRIMENTO DOS REQUISITOS DE HABILITAÇÃO

**DECLARAMOS**, sob as penas da lei, para efeito do cumprimento ao estabelecido no inciso VII, do artigo 4º da Lei Federal nº 10.520/2002, sob as penalidades cabíveis, que cumprimos plenamente os requisitos de habilitação exigidos no edital supracitado.

**DECLARAMOS** que cumpro com as exigências de reserva de cargos para pessoa com deficiência e para reabilitado da Previdência Social, previstas em lei e em outras normas específicas.

### FATOS IMPEDITIVOS

**DECLARAMOS**, sob as penas da lei, que até a presente data inexistem fatos impeditivos para participação e habilitação de nossa empresa na presente licitação, ciente da obrigatoriedade de declarar, caso ocorram fatos posteriores que nos inabilite a participar de licitações.

**DECLARAMOS** ainda que a empresa não se encontra declarada inidônea para licitar ou contratar com órgãos da Administração Pública.

**DECLARA** que a proposta apresentada para participar desta licitação foi elaborada de maneira independente e o conteúdo da proposta não foi, no todo ou em parte, direta ou indiretamente, informado, discutido ou recebido de qualquer outro participante potencial, por qualquer meio ou por qualquer pessoa.

**DECLARA** ainda que a “Falsidade da declaração prestada objetivando benefícios na presente licitação

AR Limp Ltda.  
CNPJ: 31.314.488/0001-55

 Rua Carajás, 2216 – Bairro Esmeralda – CEP 85806-253 – Cascavel/PR  
 [comercial.arlimp@hotmail.com](mailto:comercial.arlimp@hotmail.com) / [licitacaoarlimp@hotmail.com](mailto:licitacaoarlimp@hotmail.com)  
 (45) 9.9828-2000

*fs*

*om*

*J*

000696





31.314.488/0001-55  
AR Limp Ltda. - ME  
RUA CARAJÁS, 2216  
CEP 85806-253  
CASCAVEL/PR

caracterizará o crime de que trata no Art. 299 do Código Penal, sem prejuízo do enquadramento em outras figuras penais e das sanções administrativas previstas na Lei 8.666/93”.

#### ENQUADRAMENTO COMO MICROEMPRESA OU EMPRESA DE PEQUENO PORTE

**DECLARAMOS**, para os fins do tratamento diferenciado e favorecido previsto neste edital e que cogita a Lei Complementar nº 123/2006:

(x) que estamos enquadrados, na data designada para o início da sessão pública, na condição de MICROEMPRESA ou EMPRESA DE PEQUENO PORTE e que não estamos incurso nas vedações a que se reporta o §4º do art. 3º da Lei Complementar nº 123/2006, ciente que a declaração inexata ou falsa importará nas sanções previstas no edital, sem prejuízo das responsabilidades civil e criminal que o ato ensejar.

#### PROTEÇÃO AO TRABALHO MENOR

**DECLARAMOS**, sob as penas da lei, em atendimento ao quanto previsto no inciso XXXIII do art. 7º da Constituição Federal, para os fins do disposto no inciso V do art. 27 da Lei 8.666/1993, que não empregamos menor de 18 anos em trabalho noturno, perigoso ou insalubre, **NÃO POSSUINDO, AINDA**, qualquer trabalho de menores de 16 (dezesesseis) anos, **salvo na condição de aprendiz, a partir de 14 (quatorze) anos.**

#### INEXISTÊNCIA DE PARENTESCO



**DECLARAMOS**, sob as penas da lei, que os sócios da empresa, bem como gerentes e diretores não são cônjuges, companheiros (as) ou parentes, em linha reta, colateral ou por afinidade até o terceiro grau do Pregoeiro e Equipe de Apoio do Município.

**DECLARAMOS** ainda que, sob as penas da lei, que não mantemos vínculo de natureza técnica, comercial, econômica, financeira, trabalhista ou civil com dirigente do órgão ou entidade contratante ou com agente público que desempenhe função na licitação ou atue na fiscalização ou na gestão do contrato, ou que deles seja cônjuge, companheiro ou parente em linha reta, colateral ou por afinidade, até o terceiro grau, nos termos do art. 7º, III, art. 14, IV, art. 122, §3º todos da Lei nº 14.133/2021.

#### ENDEREÇO FÍSICO E ELETRÔNICO (E-MAIL)

**DECLARAMOS** que o e-mail comercial.arlimp@hotmail.com deverá ser utilizado pela Administração

AR Limp Ltda.  
CNPJ: 31.314.488/0001-55

 Rua Carajás, 2216 – Bairro Esmeralda – CEP 85806-253 – Cascavel/PR  
 [comercial.arlimp@hotmail.com](mailto:comercial.arlimp@hotmail.com) / [licitacaoarlimp@hotmail.com](mailto:licitacaoarlimp@hotmail.com)  
 (45) 9.9828-2000

000697



31.314.488/0001-55  
AR Limp Ltda. - ME  
RUA CARAJÁS, 2216  
CEP 85806-253  
CASCAVEL/PR

Municipal para comunicação entre as partes, para encaminhamento de contratos, atas, citações, notificações, intimações e quaisquer outros necessários referentes ao processo licitatório supracitado. Está ciente, conhece e entende os termos das leis anticorrupção brasileiras (Lei Federal nº 12.846/2013) ou de quaisquer outras aplicáveis sobre o objeto do presente contrato, comprometendo-se a abster-se de qualquer atividade que constitua uma violação das disposições destas Regras Anticorrupção, por si e por seus administradores, diretores, funcionários e agentes, bem como seus sócios que venham a agir em seu nome.

Se obriga a conduzir suas práticas comerciais, durante a consecução do presente Contrato, de forma ética e em conformidade com os preceitos legais aplicáveis na execução deste Contrato, nem a empresa nem qualquer de seus diretores, empregados agentes ou sócios agindo em seu nome, devem dar, oferecer, pagar, prometer pagar, ou autorizar o pagamento de, direta ou indiretamente, qualquer dinheiro ou qualquer coisa de valor a qualquer autoridade governamental, consultores, representantes, parceiros, ou quaisquer terceiros, com a finalidade de influenciar qualquer ato ou decisão do agente ou do governo, ou para assegurar qualquer vantagem indevida, ou direcionar negócios para, qualquer pessoa, e que violem as Regras Anticorrupção

A empresa, por si e por seus administradores, diretores, empregados, agentes, proprietários e acionistas que atuam em seu nome, concorda que contratada ou sua cliente final terão o direito de realizar procedimento de auditoria para certificar-se da conformidade contínua com as declarações e garantias dadas neste ato, mediante notificação prévia, e que deve cooperar plenamente em qualquer auditoria realizada nos termos desta Declaração



**DECLARAMOS** neste ato que: (a) não violou, viola ou violará as Regras Anticorrupção; (b) tem ciência que qualquer atividade que viole as Regras Anticorrupção é proibida e que conhece as consequências possíveis de tal violação, inclusive a possibilidade de rescisão motivada imediata do presente contratual, independentemente de qualquer notificação, observadas as penalidades devidas.

### CONDIÇÕES DE PARTICIPAÇÃO

**DECLARAMOS** que manifestamos ciência em relação ao inteiro teor do ato convocatório e dos seus anexos, concordando com suas condições, respondendo pela veracidade das informações prestadas, na forma da lei.

**DECLARAMOS** que nossa proposta econômica compreenderá a integralidade dos custos para atendimento dos direitos trabalhistas assegurados na Constituição Federal de 1988, nas leis trabalhistas, nas normas infralegais, nas convenções coletivas de trabalho e nos termos de ajustamento de conduta vigentes na data da sua entrega em definitivo.

AR Limp Ltda.  
CNPJ: 31.314.488/0001-55

 Rua Carajás, 2216 – Bairro Esmeralda – CEP 85806-253 – Cascavel/PR  
 [comercial.arlimp@hotmail.com](mailto:comercial.arlimp@hotmail.com) / [licitacaoarlimp@hotmail.com](mailto:licitacaoarlimp@hotmail.com)  
 (45) 9.9828-2000

*F*

*Om*

*f*

000698





31.314.488/0001-55  
AR Limp Ltda. - ME  
RUA CARAJÁS, 2216  
CEP 85806-253  
CASCAVEL/PR

### CUMPRIMENTO À LEGISLAÇÃO TRABALHISTA

**DECLARAMOS** que observamos os incisos III e IV do art. 1º e cumprimos o disposto no inciso III do art. 5º, todos da Constituição Federal de 1988, que veda o tratamento desumano ou degradante.

Cumpro a reserva de cargos prevista em lei para aprendiz, bem como as reservas de cargos previstas em outras normas específicas, quando cabíveis.

**DECLARAMOS**, sob as penas da Lei, que não ultrapassamos o limite de faturamento e cumprimos os requisitos estabelecidos no Art. 3º da Lei Complementar nº 123, de 14 de dezembro de 2006, sendo apto a usufruir do tratamento favorecido estabelecido nos artigos 42 ao 49 da referida Lei Complementar, caso ele seja aplicado nessa contratação, observado o art. 4º da Lei nº 14.133/2021.

### INSCRIÇÃO NO REGIME DE SIMPLES NACIONAL

**DECLARAMOS**, para fins de não incidência na fonte do IRPJ, da Contribuição Social sobre o Lucro Líquido (CSLL), da Contribuição para o Financiamento da Seguridade Social (Cofins), e da Contribuição para o PIS/Pasep, a que se refere o art. 64 da Lei nº 9.430, de 27 de dezembro de 1996, que é regularmente inscrita no Regime Especial Unificado de Arrecadação de Tributos e Contribuições devidos pelas Microempresas e Empresas de Pequeno Porte – **SIMPLES NACIONAL**, de que trata o art. 12 da Lei Complementar nº 123, de 14 de dezembro de 2006 e a *Instrução Normativa RFB nº 1234 art. 4º inciso XI*. Para esse efeito, a declarante informa que:

I - preenche os seguintes requisitos:

a) conserva em boa ordem, pelo prazo de 5 (cinco) anos, contado da data da emissão, os documentos que comprovam a origem de suas receitas e a efetivação de suas despesas, bem como a realização de quaisquer outros atos ou operações que venham a modificar sua situação patrimonial;

b) cumpre as obrigações acessórias a que está sujeita, em conformidade com a legislação pertinente;

II - o signatário é representante legal desta empresa, assumindo o compromisso de informar à Secretaria da Receita Federal do Brasil e à pessoa jurídica pagadora, imediatamente, eventual desenquadramento da presente situação e está ciente de que a falsidade na prestação dessas informações, sem prejuízo do disposto no art. 32 da Lei nº 9.430, de 1996, o sujeitará, com as demais pessoas que para ela concorrem, às penalidades previstas na legislação criminal e tributária, relativas à falsidade ideológica (art. 299 do Decreto-Lei nº 2.848, de 7 de dezembro de 1940 -Código Penal) e ao crime contra a ordem tributária (art. 1º da Lei nº 8.137, de 27 de dezembro de 1990).

*Instrução Normativa RFB nº 1234 art. 4º inciso XI – “pessoas jurídicas optantes pelo Regime Especial Unificado de Arrecadação de Tributos e Contribuições devidos pelas Microempresas e Empresas de Pequeno Porte (Simples Nacional), de que trata o art. 12 da Lei Complementar nº 123, de 14 de dezembro de 2006, em relação às suas receitas próprias”.*

AR Limp Ltda.  
CNPJ: 31.314.488/0001-55

 Rua Carajás, 2216 – Bairro Esmeralda – CEP 85806-253 – Cascavel/PR

 [comercial.arlimp@hotmail.com](mailto:comercial.arlimp@hotmail.com) / [licitacaoarlimp@hotmail.com](mailto:licitacaoarlimp@hotmail.com)

 (45) 9.9828-2000

  
  
  
000699





31.314.488/0001-55  
AR Limp Ltda. - ME  
RUA CARAJÁS, 2216  
CEP 85806-253  
CASCAVEL/PR

### INFORMAÇÕES PARA FINS DE ASSINATURA DO CONTRATO

#### 1- DA EMPRESA PROPONENTE:

Razão Social – AR LIMP LTDA

Rua CARAJÁS, 2216 – BAIRRO ESMERALDA – CEP 85.806-253 – CASCAVEL - PR

CNPJ 31.314.488/0001-55 Inscrição Estadual 907 901 0423 Inscrição Municipal 630 00 99 09

Banco Santander (033)

Agência 1317 Conta Corrente 13001491-7

Telefone / WhatsApp – (45) 9.9828-2000

E-mail [comercial.arlimp@hotmail.com](mailto:comercial.arlimp@hotmail.com)

Contador: Reginaldo Antônio Fiori

Telefone: (43) 3771-6300

#### 2- DO REPRESENTANTE LEGAL AUTORIZADO PARA ASSINATURA DO CONTRATO

Nome REINALDO SERGIO ALVES

Função na empresa: SÓCIO-ADMINISTRADOR

Data de Nascimento 17/07/1993 Estado Civil SOLTEIRO

Escolaridade SUPERIOR INCOMPLETO Rg nº 6.919.452-4 SSP/PR CPF: 045.163.089-08

Rua DAS ONZE HORAS nº 716 Bairro GUARUJÁ Complemento ESQ. RUA DO TREVO CEP 85.804-210

Cidade CASCAVEL Estado PARANÁ Fone: (45) 9.9828-2000

Por ser a expressão da verdade, firmamos o presente.  
CASCAVEL, 02 DE JANEIRO DE 2024.

AR LIMP  
LTDA:31314488000155

Assinado digitalmente por AR LIMP LTDA. 31314488000155  
ND: CN=AR LIMP LTDA, OU=Cascavel, OU=Secretaria da Receita  
Federal do Brasil - RFB, OU=RFB e-CNPJ A1, OU=3176003000174, OU=  
Videconferencia, CN=AR LIMP LTDA.31314488000155  
\* Razão: Eu sou o autor deste documento  
Localização:  
Data: 2024.01.02 10:42:27 -0100'  
Foxit PDF Reader Versão: 2023.2.0

REINALDO SERGIO ALVES – SOCIO-ADMINISTRADOR  
RG 6.919.452-4 / CPF 045.163.089-08

AR Limp Ltda.  
CNPJ: 31.314.488/0001-55



Rua Carajás, 2216 – Bairro Esmeralda – CEP 85806-253 – Cascavel/PR



[comercial.arlimp@hotmail.com](mailto:comercial.arlimp@hotmail.com) / [licitacaoarlimp@hotmail.com](mailto:licitacaoarlimp@hotmail.com)



(45) 9.9828-2000

*fx*

*Om*

*000700*



PREFEITURA MUNICIPAL DE CASCATEL – PARANÁ  
SECRETARIA MUNICIPAL DE SAÚDE  
DEPARTAMENTO DE VIGILÂNCIA EM SAÚDE  
DIVISÃO DE VIGILÂNCIA SANITÁRIA



**CERTIDÃO DE DISPENSA DE LICENÇA SANITÁRIA Nº. 38/2020**

Certificamos em 17/06/2020, que conforme o Decreto Municipal nº 13.688 de 10 de agosto de 2017 Art. 1º §1º, § 2º, Art. 6º §3º e Art. 7º, as atividades desenvolvidas pela empresa **Ar Limp – Comércio e Serviços de Higiene e Limpeza Ltda CNPJ nº 31.314.488/0001-55**, estão dispensada da emissão de licença sanitária. O endereço informado da referida empresa, Rua Flamboyant nº 1851 – Sala 03 – Coqueiral - Cascavel/Pr.

Para o contribuinte informamos que o empreendedor não está dispensado de apresentar as demais licenças e/ou autorizações legalmente cabíveis, bem como de observar em sua atividade ou empreendimento, as normas sanitárias vigentes, sujeitando-se o infrator, pessoa física ou jurídica, às sanções previstas no ordenamento jurídico.

E por mais nada constar, datamos e assinamos.

Cascavel, 17 de junho de 2020.

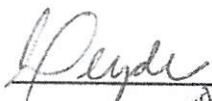
  
\_\_\_\_\_  
Daiane De Peder  
CRF/PR 27.011  
Autoridade Sanitária

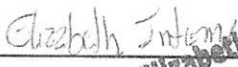
  
\_\_\_\_\_  
Elizabeth Intema  
CRF/PR 4.121-03  
Autoridade Sanitária

Obs.: Este documento terá validade durante a vigência do Decreto Municipal nº 13.688/2017 e/ou alteração no ramo de atividade descrito.

Voltar

Imprimir

**Certificado de Regularidade  
do FGTS - CRF**

**Inscrição:** 31.314.488/0001-55  
**Razão Social:** AR LIMP LTDA  
**Endereço:** R CARAJAS 2216 / ESMERALDA / CASCAVEL / PR / 85806-253

A Caixa Econômica Federal, no uso da atribuição que lhe confere o Art. 7, da Lei 8.036, de 11 de maio de 1990, certifica que, nesta data, a empresa acima identificada encontra-se em situação regular perante o Fundo de Garantia do Tempo de Serviço - FGTS.

O presente Certificado não servirá de prova contra cobrança de quaisquer débitos referentes a contribuições e/ou encargos devidos, decorrentes das obrigações com o FGTS.

**Validade:** 28/12/2023 a 26/01/2024

**Certificação Número:** 2023122802483482993447

Informação obtida em 05/01/2024 15:01:18

A utilização deste Certificado para os fins previstos em Lei esta condicionada a verificação de autenticidade no site da Caixa:  
**[www.caixa.gov.br](http://www.caixa.gov.br)**





Sistema de Cadastramento Unificado de Fornecedores - SICAF

**Certificado de Registro Cadastral - CRC**

(Emissão conforme art. 17 da Instrução Normativa nº 03, de 26 abril de 2018)

CNPJ: 31.314.488/0001-55  
Razão Social: AR LIMP LTDA

Atividade Econômica Principal:

4649-4/02 - COMÉRCIO ATACADISTA DE APARELHOS ELETRÔNICOS DE USO PESSOAL E DOMÉSTICO

Endereço:

RUA CARAJAS, 2216 - ESMERALDA - 85.806-253 - Cascavel / Paraná

fs

om

Observações:

A veracidade das informações poderá ser verificada no endereço [www.comprasgovernamentais.gov.br](http://www.comprasgovernamentais.gov.br).  
Este certificado não substitui os documentos enumerados nos artigos 28 a 31 da Lei nº 8.666, de 1993.

Emitido em: 05/12/2023 15:34

1 de 1

000703

Data da consulta: 27/12/2023 09:45:51

Identificação do Contribuinte - CNPJ Matriz

CNPJ: **31.314.488/0001-55**

A opção pelo Simples Nacional e/ou SIMEI abrange todos os estabelecimentos da empresa

Nome Empresarial: **AR LIMP LTDA**

Situação Atual

Situação no Simples Nacional: **Optante pelo Simples Nacional desde 01/01/2020**

Situação no SIMEI: **NÃO enquadrado no SIMEI**

+ Mais informações

Voltar

Gerar PDF

fs

om

P 000704

## CERTIDÃO SIMPLIFICADA

### Sistema Nacional de Registro de Empresas Mercantis - SINREM

Certificamos que as informações abaixo constam dos documentos arquivados nesta Junta Comercial e são vigentes na data da sua expedição.

|  |                            |  |                                   |               |                    |
|--|----------------------------|--|-----------------------------------|---------------|--------------------|
| Nome Empresarial: AR LIMP LTDA<br>NIRE : 41208874686<br>Natureza Jurídica: Sociedade Empresária Limitada   |                            | Protocolo: PRC2318770993                                 |                                   |               |                    |
| NIRE (Sede)<br>41208874686   | CNPJ<br>31.314.488/0001-55 | Data de Ato Constitutivo<br>23/08/2018                   | Início de Atividade<br>23/08/2018 |               |                    |
| Endereço Completo<br>Rua CARAJAS, Nº 2216, ESMERALDA - Cascavel/PR - CEP 85806-253   |                            |  |                                   |               |                    |
| Objeto Social<br>IMPORTACAO E COMERCIO ATACADISTA DE APARELHOS ELETRONICOS DE USO PESSOAL E DOMESTICO LIMPEZA DE PREDIOS E EM DOMICILIOS ATIVIDADES DE LIMPEZA COMERCIO ATACADISTA DE ROUPAS E ACESSORIOS PARA USO PROFISSIONAL E DE SEGURANCA NO TRABALHO COMERCIO ATACADISTA DE MOVEIS E ARTIGOS DE COLCHOARIA COMERCIO ATACADISTA DE EQUIPAMENTO E ARTIGOS DE USO PESSOAL E DOMESTICO E ARTIGOS RECREATIVOS E ESPORTIVOS COMERCIO ATACADISTA DE EQUIPAMENTOS PARA INFORMATICA COMERCIO ATACADISTA DE MAQUINA E EQUIPAMENTOS DE USO INDUSTRIAL COMERCIO ATACADISTA DE MATERIAIS DE CONSTRUCAO COMERCIO ATACADISTA DE EMBALAGENS COMERCIO ATACADISTA DE COMPONENTES ELETRONICOS E EQUIPAMENTOS DE TELEFONIA E COMUNICACAO COMERCIO ATACADISTA DE EQUIPAMENTOS ELETRICOS DE USO PESSOAL E DOMESTICO COMERCIO ATACADISTA DE MAQUINAS E EQUIPAMENTOS COMERCIO ATACADISTA DE MAQUINAS, EQUIPAMENTOS PARA TERRAPLENAGEM, MINERACAO E CONSTRUCAO COMERCIO ATACADISTA DE ARTIGOS DE ESCRITORIO E DE PAPELARIA COMERCIO ATACADISTA DE PRODUTOS DE ARMARINHO COMERCIO ATACADISTA DE FERRAGENS E FERRAMENTAS COMERCIO ATACADISTA DE INSTRUMENTOS E MATERIAIS PARA USO MEDICO, CIRURGICO, HOSPITALAR E DE LABORATORIOS SERVICOS COMBINADOS PARA APOIO A EDIFICIOS E INSTALACAO E MANUTENCAO DE SISTEMAS CENTRAIS DE AR CONDICIONADO, DE VENTILACAO E REFRIGERACAO. |                            |  |                                   |               |                    |
| Capital Social<br>R\$ 20.000,00 (vinte mil reais)<br>Capital Integralizado<br>R\$ 20.000,00 (vinte mil reais)  |                            | Porte<br>ME (Microempresa)                               | Prazo de Duração<br>Indeterminado |               |                    |
| Dados do Sócio   |                            |  |                                   |               |                    |
| Nome   | CPF/CNPJ                   | Participação no capital                                  | Espécie de sócio                  | Administrador | Término do mandato |
| ALISSON MAURO ASSI DA SILVA  | 079.222.689-55             | R\$ 10.000,00  | Sócio                             | N             | Indeterminado      |
| Nome   | CPF/CNPJ                   | Participação no capital                                  | Espécie de sócio                  | Administrador | Término do mandato |
| REINALDO SERGIO ALVES  | 045.163.089-08             | R\$ 10.000,00  | Sócio                             | S             | Indeterminado      |
| Dados do Administrador   |                            |  |                                   |               |                    |
| Nome   | CPF                        | Término do mandato                                       |                                   |               |                    |
| REINALDO SERGIO ALVES  | 045.163.089-08             | Indeterminado  |                                   |               |                    |
| Último Arquivamento  |                            | Ato/eventos  |                                   | Situação      |                    |
| Data   | Número                     |  |                                   | ATIVA         |                    |
| 18/02/2023   | 20230866670                | 002 / 021 - ALTERACAO DE DADOS (EXCETO NOME EMPRESARIAL) |                                   | SEM STATUS    |                    |

Esta certidão foi emitida automaticamente em 07/12/2023, às 17:11:32 (horário de Brasília).  
Se impressa, verificar sua autenticidade no <https://www.empresafacil.pr.gov.br>, com o código QSAUGHIW.



PRC2318770993

LEANDRO MARCOS RAYSEL BISCAIA  
Secretário(a) Geral

*LS*

*om*

*J*





# Prefeitura Municipal de Santa Tereza do Oeste

AV. PARANÁ, Nº 61 - CNPJ: 80.882.095/0001-53 FONE/FAX (45) 3124-1000 - CEP 85825-000

e-mail: prefeitura@santatereza.pr.gov.br

## ATESTADO DE CAPACIDADE TÉCNICA

Atestamos, para os devidos fins, que a empresa AR Limp Ltda ME, inscrita no CNPJ 31.314.488/0001-55, estabelecida na Rua Flor da Serra, 1051, Cascavel/PR, forneceu/fornece à PREFEITURA MUNICIPAL DE SANTA TEREZA DO OESTE, de CNPJ 80.882.095/0001-53, estabelecida na Av. Paraná, 61, Centro, Santa Tereza do Oeste/PR, e detém qualificação técnica no fornecimento de ferramentas, móveis de escritório e equipamentos domésticos e profissionais.

Informamos ainda que o fornecimento dos equipamentos acima referidos cumpriram satisfatoriamente os compromissos assumidos, tendo a empresa cumprida fielmente com suas obrigações.

Produtos fornecidos por esta empresa:

Ferramentas em geral (elétricas e combustão)  
Notebooks  
Periféricos de informática (mouses, teclados, etc.)  
Ventiladores de climatização  
Mesas de escritório

Santa Tereza do Oeste/PR, 27 de Setembro de 2022

ELVIO LAPAZINI  
CHEFE DE GABINETE.

Elvio Lapazini  
Chefe de Gabinete  
Matrícula 1182213

# PREFEITURA MUNICIPAL DE JAPURÁ



PAÇO MUNICIPAL "MANOEL PERES FILHO"

Av. Bolivar, 363 - C. Postal 084 - Centro - Fone: (044) 3635-1327 - Fax: 3635-1300

CEP: 87225-000 - CNPJ 75.788.349/0001-39

Japurá - Estado do Paraná

|                               |   |       |  |                                      |      |       |
|-------------------------------|---|-------|--|--------------------------------------|------|-------|
| LOTE:<br>047 -<br>Lote<br>047 | 1 | 21378 | <p>VENTILADOR DE PAREDE. DESCRIÇÃO: DIÂMETRO ENTRE 500 E 600 MM, COMPRIMENTO DO TUBO DE FIXAÇÃO 150 MM (TOLERÂNCIA: ±2,5%). HÉLICE COM NO MÍNIMO TRÊS PÁS, BASE DE FIXAÇÃO À PAREDE EM AÇO CARBONO. CAPA ENVOLTÓRIA DO MOTOR (CARCAÇA) EM POLIAMIDA INJETADO, SUPORTE DE LIGAÇÃO ENTRE BASE E A CARCAÇA DOTADO DE ARTICULAÇÃO COM PARAFUSO METÁLICO E BORBOLETA QUE PERMITA A REGULAGEM DA ARTICULAÇÃO NO SENTIDO VERTICAL DO CONJUNTO MOTOR E HÉLICES, PROVIDO DE MOLA PARA SUSTENTAÇÃO DO PESO DO EQUIPAMENTO. GRADE DE PROTEÇÃO PARA HÉLICE REMOVÍVEL E EM AÇO, CONTROLE DE VELOCIDADE TIPO ROTATIVO, COM NO MÍNIMO TRÊS NÍVEIS DE VELOCIDADE (BAIXA, MÉDIA E ALTA), ACIONAMENTO DEVERA SER DO TIPO CONTROLE DE PAREDE, VOLTAGEM 110V</p>   | VENTISOL NEW<br>PRETO AÇO<br>PREMIUM | UNID | 13,00 |
| LOTE:<br>050 -<br>Lote<br>050 | 1 | 21382 | <p>REFRIGERADOR CIENTÍFICO. EQUIPAMENTO VERTICAL, DE FORMATO EXTERNO E INTERNO RETANGULAR, DESENVOLVIDO ESPECIFICAMENTE PARA A GUARDA CIENTÍFICA DE VACINAS - CAPACIDADE PARA ARMAZENAMENTO MÍNIMO DE 972 LITROS ÚTEIS. - REFRIGERAÇÃO POR COMPRESSOR HERMÉTICO, SELADO, DE BAIXO CONSUMO DE ENERGIA, COM SISTEMA DE CIRCULAÇÃO FORÇADO DE AR INTERNO, GARANTINDO MAIOR HOMOGENEIDADE NA TEMPERATURA INTERNA. - DEGELO AUTOMÁTICO COM EVAPORAÇÃO DE CONDENSADO EM TRABALHO ADICIONAL.</p> <p>- CÂMARA INTERNA CONSTRUÍDA EM AÇO INOXIDÁVEL PARA LONGA VIDA ÚTIL E PERFEITA ASSEPSIA, SEM DIVISÓRIAS E/OU PAREDES VERTICAIS.</p> <p>- 08 PRATELEIRAS FABRICADAS EM AÇO INOXIDÁVEL. - MÍNIMO DE DUAS PORTAS DE VIDRO TRIPLÔ TIPO "NO FOG" OU "CEGA" - ISOLAMENTO TÉRMICO MÍNIMO DE 70 MM NAS PAREDES EM POLIURETANO INJETADO EXPANDIDO LIVRE DE CFC. - EQUIPADO COM 04 RODÍZIOS ESPECIAIS COM FREIO NA PARTE FRONTAL PARA FÁCIL TRAVAMENTO.</p> <p>- PAINEL DE COMANDOS E CONTROLES FRONTAL SUPERIOR, DE FÁCIL ACESSO, COM SISTEMA MICROPROCESSADO PELO DISPLAY EM LCD OU LED, PROGRAMÁVEL DE 2°C A 8°C COM TEMPERATURA CONTROLADA AUTOMATICAMENTE A 4°C POR SOLUÇÃO DIATÉRMICA. - ILUMINAÇÃO INTERNA EM LED DE ALTA CAPACIDADE E VIDA ÚTIL, COM ACIONAMENTO NA ABERTURA DA PORTA OU EXTERNAMENTE NO PAINEL FRONTAL. - SISTEMA DE ALARME VISUAL E SONORO DE MÁXIMA E MÍNIMA TEMPERATURA, FALTA DE ENERGIA OU PORTA ABERTA, DOTADO DE BATERIA RECARREGÁVEL. - SILENCIADOR DE ALARME SONORO DE APENAS UM TOQUE. - SISTEMA DE REDUNDÂNCIA ELÉTRICO/ELETRÔNICO, GARANTINDO PERFEITO FUNCIONAMENTO DO EQUIPAMENTO - SISTEMA DE BATERIA PARA ACIONAMENTO DOS ALARMES NA FALTA DE ENERGIA. - TAMPA FRONTAL BASCULANTE PARA LIMPEZA DO SISTEMA MECÂNICA E FILTROS. - CHAVE GERAL DE ENERGIA - LIGA/DESLIGA - EQUIPAMENTO 110 OU 220 VOLTS, 50/60 HZ. -</p> | INDREL<br>RVV1500D                   | UNID | 1,00  |

*fs*

*om*

*pd*

000707



# PREFEITURA MUNICIPAL DE JAPURÁ



PAÇO MUNICIPAL "MANOEL PERES FILHO"

Av. Bolívar, 363 - C. Postal 084 - Centro - Fone: (044) 3635-1327 - Fax: 3635-1300

CEP: 87225-000 - CNPJ 75.788.349/0001-39

Japurá - Estado do Paraná

|                               |   |       |   |                              |      |       |
|-------------------------------|---|-------|---|------------------------------|------|-------|
| LOTE:<br>012 -<br>Lote<br>012 | 1 | 21343 | AUTOCLAVE 40 A 45 LITROS. HORIZONTAL, MATERIAL AÇO INOX, TIPO MODELO PRÉ-VÁCUO, OPERAÇÃO AUTOMÁTICA DIGITAL. CARACTERÍSTICA ADICIONAL SISTEMAS DE SECAGEM E SEGURANÇA, VOLUME DA CÂMARA DE 40 LITROS, SENSORES DE TEMPERATURA E PRESSÃO, ALARMES, UMA PORTA   | STERMAX 40L                  | UNID | 1,00  |
| LOTE:<br>023 -<br>Lote<br>023 | 1 | 21354 | CONJUNTO MESA COM 4 CADEIRAS. ESTRUTURA DA MESA E CADEIRAS EM AÇO CARBONO, PINTURA EPOXI COM TINTA POLIÉSTER, TAMPO EM GRANITO NA COR PRETA, CADEIRAS COM ASSENTOS ESTOFADOS EM ESPUMA E REVESTIDOS COM CORVIN E/OU CORINO. ALTURA DA MESA: 77CM, LARGURA DA MESA: 110CM, PROFUNDIDADE DA MESA: 75CM, A MESA DEVE SUPORTA ATÉ 40 KG. ALTURA MÍNIMA DAS CADEIRAS 95CM, LARGURA MÍNIMA DAS CADEIRAS: 37CM, PROFUNDIDADE MÍNIMA DAS CADEIRAS: 48CM, CADEIRA DEVE SUPORTA ATÉ 100KG | IPANEMA<br>TEIXEIRA PRETA    | UNID | 1,00  |
| LOTE:<br>029 -<br>Lote<br>029 | 1 | 21360 | LAVADORA DE ALTA PRESSÃO. PRESSÃO 1900 PSI, VAZÃO DE ÁGUA 350 A 450 LITROS/HORA, POTÊNCIA 1800 WATTS, MANGUEIRA DE ALTA PRESSÃO MÍNIMO 4 METROS, CABO ELÉTRICO MÍNIMO 5 METROS, DESCANSO PARA PISTOLA, GATILHO COM TRAVA DE SEGURANÇA E PONTEIRA COM REGULAGEM DE JATO DE ÁGUA, 127 VOLTS.  | LAVOR ONE<br>EXTRA 135       | UNID | 6,00  |
| LOTE:<br>032 -<br>Lote<br>032 | 1 | 21363 | MAQUINA DE LAVAR TIPO TANQUINHO. CAPACIDADE MÍNIMA DE 7 KG DE ROUPA SECA, SEMI AUTOMÁTICO COM MÍNIMO DE 4 PROGRAMAS, DESLIGAMENTO AUTOMÁTICO, EFICIÊNCIA ENERGÉTICA CLASSE A, ABERTURA SUPERIOR, DISPENSER PARA SABÃO EM PÓ E AMACIANTE, VOLTAGEM 127V, ENTRADA DE ÁGUA MANUAL.   | MULLER<br>SUPERTANK<br>LITE  | UNID | 3,00  |
| LOTE:<br>039 -<br>Lote<br>039 | 1 | 21370 | REFRIGERADOR FORSTFREE 410 LITROS. REFRIGERADOR DUPLEX COM DEGELO SECO TIPO FROST FREE, COM CAPACIDADE INTERNA DE NO MÍNIMO 410 LITROS, 02 (DUAS) PORTAS, PRATELEIRAS E COMPLEMENTOS REGULÁVEIS PERMITINDO AJUSTE DE ALTURA CONFORME A NECESSIDADE, GRADES REMOVÍVEIS E REGULÁVEIS PARA FACILITAR A LIMPEZA, COM ILUMINAÇÃO INTERNA, PUXADORES EMBUTIDOS, CLASSIFICAÇÃO ENERGÉTICA CLASSE A, ALIMENTAÇÃO 110V   | ELECTROLUX<br>TF55           | UNID | 1,00  |
| LOTE:<br>044 -<br>Lote<br>044 | 1 | 21375 | TELEVISOR 32 POLEGADAS. SMART TV 32 POLEGADAS, TELA LED. ACESSO À INTERNET, RESOLUÇÃO DE IMAGEM EM HD, ENTRADAS HDMI, LAN, USB, BIVOLT AUTOMÁTICO (110V E 220V)   | SAMSUNG<br>32T4300           | UNID | 3,00  |
| LOTE:<br>045 -<br>Lote<br>045 | 1 | 21376 | TELEVISOR 42 A 43 POLEGADAS. SMART TV DE 42 A 43 POLEGADAS, TELA LED, ACESSO À INTERNET, RESOLUÇÃO DE IMAGEM EM HD, ENTRADAS HDMI, LAN, USB, BIVOLT AUTOMÁTICO (110V E 220V)  | PHILCO<br>PTV43N5CG<br>70BLF | UNID | 3,00  |
| LOTE:<br>046 -<br>Lote<br>046 | 1 | 21377 | VENTILADOR DE COLUNA, COM O SISTEMA OSCILANTE, REGULAGEM DE INCLINAÇÃO VERTICAL, AJUSTE DE ALTURA DA COLUNA SENDO ESTA DO TIPO TELESCÓPICA PARA ATÉ 40 CM, VOLTAGEM 110, POTÊNCIA DE 126W, SISTEMA ELÉTRICO COM FUSÍVEL TÉRMICO DE SEGURANÇA, 3 VELOCIDADES, HÉLICE COM MÍNIMO DE 4 PÁS E 40CM DE DIÂMETRO, OSCILAÇÃO HORIZONTAL AUTOMÁTICA, GRADE PROTETORA DA HÉLICE REMOVÍVEL, DIMENSÕES (A X L X P): 61 X 47.5 X 325 CM   | CADENCE EROS<br>TURBO        | UNID | 10,00 |

fs

om

P000708



# PREFEITURA MUNICIPAL DE JAPURÁ



PAÇO MUNICIPAL "MANOEL PERES FILHO"

Av. Bolívar, 363 - C. Postal 084 - Centro - Fone: (044) 3635-1327 - Fax: 3635-1300

CEP: 87225-000 - CNPJ 75.788.349/0001-39

Japurá - Estado do Paraná

## ATESTADO DE CAPACIDADE TÉCNICA

**ATESTAMOS**, para os devidos fins de direito, que a empresa **AR LIMP - COMERCIO E SERVIÇOS DE HIGIENE E LIMPEZA LTDA - CNPJ 31.314.488/0001-55** com sede na Rua Flamboyant, 1851, Sala 3, Bairro Coqueiral, Cascavel, Paraná, nos forneceu objetos oriundos do Pregão 80/2020 sendo REGISTRO DE PREÇO PARA FUTURA E EVENTUAL AQUISIÇÃO DE MOBILIÁRIOS, ELETRODOMÉSTICOS, EQUIPAMENTOS DIVERSOS E DE TELEFONIA PARA PREFEITURA MUNICIPAL DE JAPURÁ E SEUS DEPARTAMENTOS, conforme Ata de Registro de Preços 224/2020 firmada em 08/12/2020. Itens fornecidos:

| Lote                 | Item | Código | Descrição do produto/serviço   | Marca do produto                    | Unidade de medida | Quantidade |
|----------------------|------|--------|--|-------------------------------------|-------------------|------------|
| LOTE: 001 - Lote 001 | 1    | 21332  | AQUECEDOR PARA TURBILHÃO. BASE EM POLIETILENO. RESISTENCIA BRINDADA, PROTEÇÃO CONTRA CHOQUE ELÉTRICO: CLASSE I. GRAU DE PROTEÇÃO DA PARTE APLICADA: TIPO B. LÂMPADA PILOTO. TERMOSTATO PARA CONTROLE DE TEMPERATURA ATÉ 70 GRAUS. DIMENSÕES: 0,87M X 0,24M (AXD). PESO: APROXIMADAMENTE 3,5KG, TAMPA PROTETORA NA RESISTENCIA, ALIMENTAÇÃO ELÉTRICA 2500W EM 110VAC OU 3000W EM 220VAC.  | CARCI AQUECEDOR PARA ÁGUA TURBILHÃO | UNID              | 2,00       |
| LOTE: 006 - Lote 006 | 1    | 21333  | AR CONDICIONADO 9000 BTUS TIPO SPLIT. DESCRIÇÃO MÍNIMA: CAPACIDADE DE REFRIGERAÇÃO DE ATÉ 12000 BTUS. TIPO DE CICLO FRIO. FILTRO DE AR ANTI-ÁCAROS. ANTI-BACTÉRIA. ANTI-FUNGO. CONTROLE REMOTO DIGITAL COM FUNÇÕES MÍNIMAS: LIGA-DESLIGA, MODO, VELOCIDADE DE VENTILAÇÃO, SWING, DIREÇÃO DO AR. TENSÃO/FREQUÊNCIA DE 220V/60HZ. CLASSIFICAÇÃO ENERGÉTICA CLASSE A. UNIDADE INTERNA E EXTERNA COM GARANTIA LEGAL DE 90 DIAS CONTRA DEFEITOS DE FABRICAÇÃO, MATERIAL DA ESTRUTURA, PARTE ELÉTRICA E COMPRESSOR | AGRATTO ECO TOP 9.000               | UNID              | 8,00       |

fs

om

JP

000709

PREFEITURA MUNICIPAL DE JAPURÁ



PAÇO MUNICIPAL "MANOEL PERES FILHO"

Av. Bolívar, 363 - C. Postal 084 - Centro - Fone: (044) 3635-1327 - Fax: 3635-1300

CEP: 87225-000 - CNPJ 75.788.349/0001-39

Japurá - Estado do Paraná

|  |  |   |  |  |  |
|--|--|---|--|--|--|
|  |  | REGISTRO NA ANVISA. - MANUAL DO PROPRIETÁRIO EM PORTUGUÊS. - SISTEMA DE EMERGÊNCIA PARA AUTONOMIA DE ATÉ 24 HORAS NA FALTA DE ENERGIA.<br><br>- SISTEMA DE MONITORAMENTO AUTÔNOMO POR PEN DRIVE, PARA REGISTRO DE TEMPERATURAS, ALARMES E EVENTOS SEM UTILIZAÇÃO DE SOFTWARE OU COMPUTADOR.<br><br>- ESTABILIZADOR DE VOLTAGEM. |  |  |  |
|--|--|---|--|--|--|

Declaramos que não há fatos supervenientes que desabonem sua conduta técnica e comercial dentro dos padrões de qualidade e desempenho e que cumpriu com sua obrigação, não havendo reclamação ou objeção quanto à qualidade dos produtos, não havendo contra a mesma nenhum registro que a desabone.

Japurá, 30 de agosto de 2021.

DEPARTAMENTO DE COMPRAS

*Willian Ferreira Sardi*

Oficial Administrativo

Matricula - 321

Pref. Mun. de Japurá - Pr.

fs

om

o

000710



PREFEITURA MUNICIPAL DE JAPURÁ



PAÇO MUNICIPAL "MANOEL PERES FILHO"

Av. Bolivar, 363 - C. Postal 084 - Centro - Fone: (044) 3635-1327 - Fax: 3635-1300

CEP: 87225-000 - CNPJ 75.788.349/0001-39

Japurá - Estado do Paraná

**ATESTADO DE CAPACIDADE TÉCNICA**

**ATESTAMOS**, para os devidos fins de direito, que a empresa **AR LIMP - COMERCIO E SERVIÇOS DE HIGIENE E LIMPEZA LTDA - CNPJ 31.314.488/0001-55** com sede na Rua Flamboyant, 1851, Sala 3, Bairro Coqueiral, Cascavel, Paraná, nos forneceu objetos oriundos do Pregão 32/2021 sendo este REGISTRO DE PREÇOS PARA AQUISIÇÃO DE MOVEIS PLANEJADOS, ELETRÔNICOS, ELETRODOMÉSTICOS, EQUIPAMENTOS DE INFORMÁTICA, BRINQUEDOS, MATERIAL ESPORTIVO, CORTINAS E PERSIANAS PARA O DEPARTAMENTO DE ASSISTÊNCIA SOCIAL DESTINADOS A APAE DO MUNICIPIO DE JAPURÁ-PR, conforme Ata de Registro de Preços 66/2021 firmada em 31/05/2021. Itens fornecidos:

| Lote | Item | Produto/Serviço  | Marca                  | Unid | Qtde  |
|------|------|--|------------------------|------|-------|
| 1    | 1    | TELEVISOR 32 POLEGADAS, SMART,                           | HQ HQSTV32NP           | UNID | 6,00  |
| 8    | 1    | MESA DE PING PONG  | KLOPF 1003/ 150x80x76  | UNID | 1,00  |
| 16   | 1    | RELOGIO DE PAREDE 17,5 X 17,5                            | QUARTZ QUARTZ          | UNID | 10,00 |
| 22   | 1    | LAVADOURA DE ALTA PRESSÃO 1400W 2390 LIBRAS              | VULCAN VLP1800         | UNID | 1,00  |
| 23   | 1    | FRIGOBAR 71 L  | MIDEA MIDEA            | UNID | 1,00  |
| 25   | 1    | RADIO COM PEN-DRIVE PORTATIL, COM ENTRADA USB, BLUETOOTH | XTRAD XDG E16+         | UNID | 2,00  |
| 27   | 1    | FORNO ELÉTRICO 46 L                                      | PHILCO PFE46B          | UNID | 1,00  |
| 29   | 1    | MULTIPROCESSADOR DE ALIMENTOS, 3 EM 1 400W               | PHILCO ALL IN ONE 900W | UNID | 1,00  |
| 31   | 1    | LAVADOURA DE ROUPA 8,5 KG                                | WANKE PIETRA 8,5KG     | UNID | 1,00  |

Declaramos que não há fatos supervenientes que desabonem sua conduta técnica e comercial dentro dos padrões de qualidade e desempenho e que cumpriu com sua obrigação, não havendo reclamação ou objeção quanto à qualidade dos produtos, não havendo contra a mesma nenhum registro que a desabone.

Japurá, 30 de agosto de 2021.

DEPARTAMENTO DE COMPRAS

*William Ferreira Sardi*  
Oficial Administrativo  
Matrícula - 321  
Pref. Mun. de Japurá - Pr.

Om

000711



PREFEITURA MUNICIPAL DE JAPURÁ



PAÇO MUNICIPAL "MANOEL PERES FILHO"

Av. Bolivar, 363 - C. Postal 084 - Centro - Fone: (044) 3635-1327 - Fax: 3635-1300

CEP: 87225-000 - CNPJ 75.788.349/0001-39

Japurá - Estado do Paraná

**ATESTADO DE CAPACIDADE TÉCNICA**

**ATESTAMOS**, para os devidos fins de direito, que a empresa **AR LIMP - COMERCIO E SERVIÇOS DE HIGIENE E LIMPEZA LTDA - CNPJ 31.314.488/0001-55** com sede na Rua Flamboyant, 1851, Sala 3, Bairro Coqueiral, Cascavel, Paraná, nos forneceu objetos oriundos do Pregão 35/2021 sendo este REGISTRO DE PREÇOS PARA AQUISIÇÃO DE ELETRODOMÉSTICOS E ELETROPORTÁTEIS PARA O DEPARTAMENTO DE EDUCAÇÃO DA PREFEITURA DE JAPURÁ, conforme Ata de Registro de Preços 76/2021 firmada em 09/06/2021. Itens fornecidos:

| LOTE | ITEM | PRODUTO/SERVIÇO  | MARCA                             | UNID | QTDE |
|------|------|--|-----------------------------------|------|------|
| 4    | 1    | LIQUIDIFICADOR INDUSTRIAL COM CAPACIDADE PARA 6,0 LITROS; COM COPO DE CHAPA DE AÇO INOX, EM PEÇA ÚNICA. SEM SOLDAS, REMOVÍVEL; LÂMINA EM AÇO INOX; TENSÃO DE ALIMENTAÇÃO BIVOLT (110/220V); POTÊNCIA DE 600 - 1200W; PES ANTIDERRAPANTES E ALÇAS PARA TRANSPORTE; COM GARANTIA MÍNIMA DE 12 MESES A PARTIR DA DATA DE ENTREGA DO PRODUTO. COM CERTIFICAÇÃO DO INMETRO.           | KD ELETRO<br>KD ELETRO            | UNID | 3,00 |
| 6    | 1    | MULTIPROCESSADOR DE ALIMENTOS MULTIPROCESSADOR DE ALIMENTOS MULTIPROCESSADOR DE ALIMENTOS; DOMÉSTICO; COPO DE LIQUIDIFICADOR. COM TAMPA; TERMOPLÁSTICA; BASE DE POLIPROPILENO E BORRACHA; LÂMINA EM AÇO INOXIDÁVEL DUPLA. TENSÃO DE ALIMENTAÇÃO 110-127 VOLTS, POTÊNCIA MÍNIMA 750 W - 1400W. COM GARANTIA DE 01 ANO APÓS A ENTREGA DO EQUIPAMENTO. COM CERTIFICAÇÃO DO INMETRO. | BRITÂNIA ALL<br>IN ONE BMP<br>900 | UNID | 3,00 |

Declaramos que não há fatos supervenientes que desabonem sua conduta técnica e comercial dentro dos padrões de qualidade e desempenho e que cumpriu com sua obrigação, não havendo reclamação ou objeção quanto à qualidade dos produtos, não havendo contra a mesma nenhum registro que a desabone.

Japurá, 30 de agosto de 2021.

DEPARTAMENTO DE COMPRAS

*Willian Ferreira Sardi*  
Oficial Administrativo  
Matrícula - 321  
Prof. Mun. de Japurá - Pr.

000712

## ATESTADO DE CAPACIDADE TÉCNICA

Declaramos, para fins de prova junto Órgãos Públicos, que a empresa Ar Limp Comercio e Serviços de Higiene e Limpeza Ltda., inscrita no Cnpj Nº 31.314.488/0001-55, estabelecida a Rua Flamboyant, 1851 Sl 3 - Bairro Coqueiral- Cascavel -Paraná é nossa fornecedora de equipamentos Industriais, Microscópio, material medico Hospitalar tendo nos fornecido bens compatíveis, produtos químicos e farmacêuticos, e que nas ocasiões de negociação comercial, cumpriu com os preços, com prazos de entrega, qualidade de produtos, facilidade de negociação dos prazos de pagamento, com as quantidades previamente estabelecidas, de demais aspectos que garantam um bom relacionamento comercial. Nada existe em nossos arquivos que desabone a referida empresa.

Por ser a expressão da verdade, firmamos a presente.

Atenciosamente.

Cascavel, 15 de março de 2022

KAMYLLA GENTILA  
TOMAZELLI:  
04368027914

Digitalmente assinado por KAMYLLA GENTILA  
TOMAZELLI 04368027914  
DN: C=BR, O=CP-Brasil, OU=ACERTIFICADAS V5,  
OU=34767814000110, OU=Presencial, OU=Certificado  
PE: A1, CN=KAMYLLA GENTILA TOMAZELLI  
04368027914  
Razão firm the author of this document  
Localização:  
Data: 2022.03.15 17:42:29

Razão Social: Eco Farmas Comércio de Medicamentos Ltda  
Nome do Responsável: Kamylla Gentila Tomazelli  
Cargo: Sócia/Proprietária  
CPF: 043.680.279-14 - RG: 8.009.609-7-SSP/PR

Hospital Universitário do Oeste do Paraná  
Av. Tancredo Neves, 3224 - Santo Onofre  
Fone: (45) 3321-5151 - CEP 85.806-470  
Cascavel - Paraná



## ATESTADO DE CAPACIDADE TÉCNICA

ATESTAMOS A PEDIDO DA INTERESSADA E PARA FINS DE PROVA, APTIDÃO DE DESEMPENHO E ATESTADO DE EXECUÇÃO, QUE A EMPRESA AR LIMP – COMÉRCIO E SERVIÇOS DE HIGIENE E LIMPEZA LTDA, INSCRITA NO CNPJ SOB O N° 31.314.488/0001-55, ESTABELECIDADA NA RUA FLAMBOYANT, 1851, SL 03, BAIRRO COQUEIRAL, NA CIDADE DE CASCAVEL, ESTADO DO PARANÁ, ENTREGOU A O HOSPITAL UNIVERSITARIO DO OESTE DO PARANÁ – HUOP CNPJ: 78.680.337/0007-70, O PRODUTO FRALDAS DESCARTÁVEL.

REGISTRAMOS AINDA QUE A EMPRESA AR LIMP – COMÉRCIO E SERVIÇOS DE HIGIENE E LIMPEZA LTDA, CUMPRIU FIELMENTE SUAS OBRIGAÇÕES, O REFERIDO PRODUTO APRESENTOU O DESEMPENHO ESPERADO, CUMPRINDO COM SUAS OBRIGAÇÕES, NADA CONSTANDO QUE A DESATESTOU TÉCNICAMENTE.

PRODUTO FORNECIDO: Fraldas descartável.

Por ser a expressão da verdade, firmamos o presente.  
CASCAVEL, 25 DE JANEIRO DE 2022.

Jucilene Freitas  
Almoxarfeiro - HUOP  
RG 72407440

DADOS DO HUOP E CARRIMBO

000714



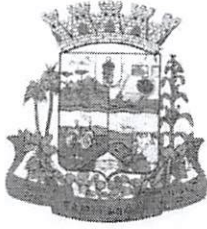

# Prefeitura Municipal de Ramilândia

Praça Geraldo Custódio de Barros, 627 – Centro

CEP 85.888-000

Ramilândia - PR

## ATESTADO DE CAPACIDADE TÉCNICA

Atestamos, para os devidos fins, que a empresa **AR LIMP COMERCIO E SERVIÇOS DE HIGIENE E LIMPEZA LTDA ME**, inscrita no CNPJ sob o nº 31.314.488/0001-55, estabelecida na Rua Flamboyant, 1851, Cascavel-PR, forneceu/fornece à PREFEITURA MUNICIPAL DE RAMILÂNDIA, CNPJ nº 95.725.024/0001-14, estabelecida na Avenida Voluntários da Pátria, nº 1600, Centro, na cidade de Ramilândia, PR, e detém qualificação técnica no fornecimento de material de higiene e limpeza e equipamentos eletrodomésticos. Informamos ainda que o fornecimento dos materiais acima referidos cumpriram satisfatoriamente os compromissos assumidos, tendo a empresa cumprido fielmente com suas obrigações.

Ramilândia, 14 de outubro de 2020.

  
SILVANO AP. LEITE  
Secretário de Administração  
Secretaria nº 1966/2020

fr

om

of

000715

|   |   |         |
|---|---|---------|
| RECEBEMOS DE AR LIMP - COMERCIO E SERVICOS DE HIGIENE E LIMPEZA LTDA. OS PRODUTOS/SERVICOS CONSTANTES DA NOTA FISCAL INDICADA AO LADO | DATA DE RECEBIMENTO                                       | NF-e    |
| IDENTIFICAÇÃO E ASSINATURA DO RECEBEDOR   | DESTINATÁRIO<br><b>PREFEITURA MUNICIPAL DE RAMILANDIA</b> | Nº 119  |
|   | VLR TOTAL NOTA<br><b>R\$ 2.101,10</b>                     | SÉRIE 0 |

|  |  |   |
|--|--|---|
|  <p><b>AR LIMP - COMERCIO E SERVICOS DE HIGIENE E LIMPEZA LTDA.</b><br/>RUA FLAMBOYANT, 1851 - SALA 03 - COQUEIRAL - Cascavel, PR - CEP : 85807460 - Fone : 45998174903</p> | <p><b>DANFE</b><br/>Documento Auxiliar da Nota Fiscal Eletrônica</p> <p>0 - Entrada <input type="checkbox"/> 1<br/>1 - Saída <input checked="" type="checkbox"/> 1</p> <p>Nº. 119<br/>SÉRIE: 0<br/>FOLHA 1/1</p> |  <p>CHAVE DE ACESSO<br/>4120 0831 3144 8800 0155 5500 0000 0001 1910 9458 2148</p> <p>Consulta de autenticidade no portal nacional da NF-e<br/><a href="http://www.nfe.fazenda.gov.br/portal">www.nfe.fazenda.gov.br/portal</a>, ou no site da Sefaz Autorizadora</p> |
|--|--|---|

|  |   |
|--|---|
| NATUREZA DA OPERAÇÃO<br><b>5102 - VENDA DE MERCADORIA ADQUIRIDA OU RECEBIDA DE TER</b> | PROTOCOLO DE AUTORIZAÇÃO DE USO<br><b>141200140924894 03/08/2020 18:31:00</b> |
| INSCRIÇÃO ESTADUAL<br><b>9079017423</b>  | INSCRIÇÃO ESTADUAL DO SUBST. TRIB.  |
|  | CNPJ<br><b>31.314.488/0001-55</b>   |

|   |                                   |  |
|---|-----------------------------------|--|
| DESTINATÁRIO/REMETENTE                                | CPF CNPJ<br><b>95725024000114</b> | DATA DA EMISSÃO<br><b>03/08/2020</b>     |
| NOME RAZÃO SOCIAL<br><b>MUNICIPIO DE RAMILANDIA</b>   |                                   |  |
| ENDEREÇO<br><b>AVENIDA VOLUNTARIOS DA PATRIA, 711</b> | BAIRRO/DISTRITO<br><b>CENTRO</b>  | CEP<br><b>85888000</b>                   |
| MUNICIPIO<br><b>RAMILÂNDIA</b>                        | FONE/FAX<br><b>4532588000</b>     | UF<br><b>PR</b>                          |
|   | INSCRIÇÃO ESTADUAL                | HORA DA ENTRADA/SAÍDA<br><b>08:00:00</b> |

FATURA DUPLICATA

|  |                                |   |                                 |   |  |
|--|--------------------------------|---|---------------------------------|---|--|
| CÁLCULO DO IMPOSTO                         |                                |   |                                 |   |  |
| BASE DE CÁLCULO DO ICMS<br><b>2.101,10</b> | VALOR DO ICMS<br><b>252,13</b> | BASE DE CÁLCULO DO ICMS ST<br><b>0,00</b> | VALOR DO ICMS ST<br><b>0,00</b> | VALOR TOTAL DOS PRODUTOS<br><b>2.101,10</b> |  |
| VALOR DO FRETE<br><b>0,00</b>              | VALOR DO SEGURO<br><b>0,00</b> | DESCONTO<br><b>0,00</b>                   | OUTRAS DESPESAS<br><b>0,00</b>  | VALOR DO IPI<br><b>0,00</b>                 | VALOR TOTAL DA NOTA<br><b>2.101,10</b> |

|                                     |   |             |                  |              |                    |
|-------------------------------------|---|-------------|------------------|--------------|--------------------|
| TRANSPORTADOR/VOLUMES TRANSPORTADOS |   |             |                  |              |                    |
| RAZÃO SOCIAL                        | FRETE POR CONTA<br><b>9 - Sem Frete</b> | CÓDIGO ANTT | PLACA DO VEÍCULO | UF           | CNPJ/CPF           |
| ENDEREÇO                            | MUNICÍPIO                               |             |                  | UF           | INSCRIÇÃO ESTADUAL |
| QUANTIDADE                          | ESPÉCIE                                 | MARCA       | PESO BRUTO       | PESO LÍQUIDO |                    |

| DADOS DOS PRODUTOS/SERVICOS |   |          |     |      |      |       |          |           |         |          |         |           |          |
|-----------------------------|---|----------|-----|------|------|-------|----------|-----------|---------|----------|---------|-----------|----------|
| COD PROD                    | DESCRIÇÃO DOS PRODUTOS                      | NCM/SH   | CST | CFOP | UNID | QTD   | VLR UNIT | VLR TOTAL | BC ICMS | VLR ICMS | VLR IPI | ALIQ ICMS | ALIQ IPI |
| 140                         | LIQUIDIFICADOR TURBO INOX MONDIAL CAP. 3L   | 85094010 | 000 | 5102 | UN   | 2,000 | 287,00   | 574,00    | 0,00    | 0,00     | 0,00    | 0,00      | 0,00     |
| 142                         | TELEFONE SEM FIO DIGITAL INTELBRÁS TS 40 ID | 85171891 | 000 | 5102 | UN   | 3,000 | 286,70   | 860,10    | 0,00    | 0,00     | 0,00    | 0,00      | 0,00     |
| 141                         | FORNO ELÉTRICO 46 LITROS PHILCO             | 85143090 | 000 | 5102 | UN   | 1,000 | 667,00   | 667,00    | 0,00    | 0,00     | 0,00    | 0,00      | 0,00     |

|                     |   |   |                               |
|---------------------|---|---|-------------------------------|
| CÁLCULO DO ISSQN    |   |   |                               |
| INSCRIÇÃO MUNICIPAL | VALOR TOTAL DOS SERVIÇOS<br><b>0,00</b> | BASE DE CÁLCULO DO ISSQN<br><b>0,00</b> | VALOR DO ISSQN<br><b>0,00</b> |

|  |                  |
|--|------------------|
| DADOS ADICIONAIS   |                  |
| INFORMAÇÕES COMPLEMENTARES<br>AUTORIZAÇÃO DE COMPRAS 1029 ENTREGAR NA SEC. DE ASSISTÊNCIA SOCIAL A/C JANDIRA BANCO SANTANDER AG 1317 CC 13001491-7 | RESERVA DO FISCO |



Av. Arthur Pereira, 860 - Centro - Braganey PR CEP 85430-000 (45) 3245 1235  
CNPJ 78.121.902/0001-73 e-mail: pmbraganey2017@outlook.com

## **ATESTADO DE CAPACIDADE TÉCNICA**

ATESTAMOS A PEDIDO DA INTERESSADA E PARA FINS DE PROVA, APTIDÃO DE DESEMPENHO E ATESTADO DE EXECUÇÃO, QUE A EMPRESA **AR LIMP – COMÉRCIO E SERVIÇOS DE HIGIENE E LIMPEZA LTDA**, INSCRITA NO CNPJ SOB O Nº 31.314.488/0001-55, ESTABELECIDADA NA RUA FLAMBOYANT,1851, SL 03, BAIRRO COQUEIRAL, NA CIDADE DE CASCAVEL, ESTADO DO PARANÁ, ENTREGOU A PREFEITRA MUNICIPAL DE BRAGANEY, CNPJ:78.121.902/0001-46, O PRODUTO MOTOPODA TELESCÓPICA, MARCA VULCAN/VP3300L.

REGISTRAMOS AINDA QUE A EMPRESA **AR LIMP – COMÉRCIO E SERVIÇOS DE HIGIENE E LIMPEZA LTDA**, CUMPRIU FIELMENTE SUAS OBRIGAÇÕES, O REFERIRO PRODUTO APRESENTOU O DESEMPENHO ESPERADO, CUMPRINDO COM SUAS OBRIGAÇÕES, NADA CONSTANDO QUE A DESATESTE TÉCNICAMENTE.

BRAGANEY, 14 DE AGOSTO DE 2020.

\_\_\_\_\_  
RUBIA MARA DI BERNARDO  
SECRETARIA DE ADMINISTRAÇÃO E PLANEJAMENTO  
MUNICÍPIO DE BRAGANEY  
(45)3245-1235

fs

om

gd

000717





## Página de assinaturas

Assinado eletronicamente

**Rubia Bernardo**  
038.691.279-37

### HISTÓRICO

- 14 Aug 2020 17:48:04  Rubia Mara Di Bernardo criou este documento. (E-mail: rubiamaradb@gmail.com, CPF: 038.691.279-37)
- 14 Aug 2020 17:48:05  Rubia Mara Di Bernardo (E-mail: rubiamaradb@gmail.com, CPF: 038.691.279-37) visualizou este documento por meio do IP 177.92.26.73 localizado em Colombo - Parana - Brazil.
- 14 Aug 2020 17:48:18  Rubia Mara Di Bernardo (E-mail: rubiamaradb@gmail.com, CPF: 038.691.279-37) assinou este documento por meio do IP 177.92.26.73 localizado em Colombo - Parana - Brazil.

fs

om

d



Escaneie a imagem para verificar a autenticidade do documento  
Hash SHA256 do PDF original #75b9db5c5c07667c6cad6648c155566cefbf7343b59c207be8d5e3237b86fd2b  
<https://painel.autentique.com.br/documentos/d1f0be437dcd666ef84fe216b2e132d1d437fdclbbdf2e163b>



000718



|   |                                       |         |
|---|---------------------------------------|---------|
| RECEBEMOS DE AR LIMP - COMERCIO E SERVICOS DE HIGIENE E LIMPEZA LTDA. OS PRODUTOS/SERVIÇOS CONSTANTES DA NOTA FISCAL INDICADA AO LADO | DATA DE RECEBIMENTO                   | NF-e    |
| IDENTIFICAÇÃO E ASSINATURA DO RECEBEDOR   | DESTINATÁRIO<br><b>BRAGANEY</b>       | Nº 126  |
|   | VLR TOTAL NOTA<br><b>R\$ 2.090,00</b> | SÉRIE 0 |

|   |  |   |
|---|--|---|
|  <p><b>AR LIMP - COMERCIO E SERVICOS DE HIGIENE E LIMPEZA LTDA.</b></p> <p>RUA FLAMBOYANT, 1851 - SALA 03 - COQUEIRAL - Cascavel, PR - CEP : 85807460 - Fone : 45998174903</p> | <p><b>DANFE</b><br/>Documento Auxiliar da Nota Fiscal Eletrônica</p> <p>0 - Entrada <input type="checkbox"/> 1<br/>1 - Saída <input checked="" type="checkbox"/> 1</p> <p>Nº. 126<br/>SÉRIE: 0<br/>FOLHA 1/1</p> |  <p>CHAVE DE ACESSO<br/>4120 0831 3144 8800 0155 5500 0000 0001 2618 8144 9486</p> <p>Consulta de autenticidade no portal nacional da NF-e<br/><a href="http://www.nfe.fazenda.gov.br/portal">www.nfe.fazenda.gov.br/portal</a>, ou no site da Sefaz Autorizadora</p> |
|---|--|---|

|  |   |
|--|---|
| NATUREZA DA OPERAÇÃO<br><b>5102 - VENDA DE MERCADORIA ADQUIRIDA OU RECEBIDA DE TER</b> | PROTOCOLO DE AUTORIZAÇÃO DE USO<br><b>141200146965889 11/08/2020 14:51:00</b> |
| INSCRIÇÃO ESTADUAL<br><b>9079017423</b>  | INSCRIÇÃO ESTADUAL DO SUBST. TRIB.  |
|  | CNPJ<br><b>31.314.488/0001-55</b>   |

|  |                                   |  |
|--|-----------------------------------|--|
| DESTINATÁRIO/REMETENTE                             | CPF/CNPJ<br><b>78121902000173</b> | DATA DA EMISSÃO<br><b>11/08/2020</b>     |
| NOMERAÇÃO SOCIAL<br><b>MUNICIPIO DE BRAGANEY</b>   |                                   |  |
| ENDEREÇO<br><b>AVENIDA AV. ARTHUR PEREIRA, 860</b> | BAIRRO/DISTRITO<br><b>CENTRO</b>  | CEP<br><b>85430000</b>                   |
| MUNICIPIO<br><b>BRAGANEY</b>                       | FONE/FAX<br><b>4532452354</b>     | UF<br><b>PR</b>                          |
|  | INSCRIÇÃO ESTADUAL                | HORA DA ENTRADA/SAÍDA<br><b>14:55:00</b> |

FATURA DUPLICATA

|  |                                |   |                                 |   |  |
|--|--------------------------------|---|---------------------------------|---|--|
| CÁLCULO DO IMPOSTO                         |                                |   |                                 |   |  |
| BASE DE CÁLCULO DO ICMS<br><b>2.090,00</b> | VALOR DO ICMS<br><b>250,80</b> | BASE DE CÁLCULO DO ICMS ST<br><b>0,00</b> | VALOR DO ICMS ST<br><b>0,00</b> | VALOR TOTAL DOS PRODUTOS<br><b>2.090,00</b> |  |
| VALOR DO FRETE<br><b>0,00</b>              | VALOR DO SEGURO<br><b>0,00</b> | DESCONTO<br><b>0,00</b>                   | OUTRAS DESPESAS<br><b>0,00</b>  | VALOR DO IPI<br><b>0,00</b>                 | VALOR TOTAL DA NOTA<br><b>2.090,00</b> |

|                                     |   |             |                  |              |                    |
|-------------------------------------|---|-------------|------------------|--------------|--------------------|
| TRANSPORTADOR/VOLUMES TRANSPORTADOS |   |             |                  |              |                    |
| RAZÃO SOCIAL                        | FRETE POR CONTA<br><b>9 - Sem Frete</b> | CODIGO ANTT | PLACA DO VEICULO | UF           | CNPJ/CPF           |
| ENDEREÇO                            | MUNICIPIO                               |             |                  | UF           | INSCRIÇÃO ESTADUAL |
| QUANTIDADE                          | ESPÉCIE                                 | MARCA       | PESO BRUTO       | PESO LÍQUIDO |                    |

| DADOS DOS PRODUTOS/SERVIÇOS |   |          |     |      |      |       |          |           |         |          |         |           |          |
|-----------------------------|---|----------|-----|------|------|-------|----------|-----------|---------|----------|---------|-----------|----------|
| COD PROD                    | DESCRIÇÃO DOS PRODUTOS                            | NCM/SH   | CST | CFOP | UNID | QTD   | VLR UNIT | VLR TOTAL | BC ICMS | VLR ICMS | VLR IPI | ALIQ ICMS | ALIQ IPI |
| 146                         | MOTOPODADOR DE GALHOS VULCAN VP 3300L C/ EXTENSOR | 84678100 | 000 | 5102 | UN   | 1,000 | 2.090,00 | 2.090,00  | 0,00    | 0,00     | 0,00    | 0,00      | 0,00     |

|                     |   |   |                               |
|---------------------|---|---|-------------------------------|
| CÁLCULO DO ISSQN    |   |   |                               |
| INSCRIÇÃO MUNICIPAL | VALOR TOTAL DOS SERVIÇOS<br><b>0,00</b> | BASE DE CÁLCULO DO ISSQN<br><b>0,00</b> | VALOR DO ISSQN<br><b>0,00</b> |

|  |                    |
|--|--------------------|
| DADOS ADICIONAIS   |                    |
| INFORMAÇÕES COMPLEMENTARES<br>SOLICITAÇÃO DE DESPESA 4420/2020 DADOS BANCÁRIOS BANCO SANTANDER AG 1317 CC 13001491-7 | RESERVADO AO FISCO |

## ATESTADO DE CAPACIDADE TÉCNICA

Atestamos, para os devidos fins, que a empresa AR LIMP LTDA, CNPJ: 31.314.488/0001-55 Inscrição Estadual: 90790174-23, forneceu em o material/serviço abaixo, cumprindo corretamente os compromissos assumidos, sem dar motivos a queixas e/ou reclamações

**- Equipamentos, eletrodomésticos , EPI'S, Fraldas, material de copa e cozinha, mascaras de proteção, etc...**

Informamos que os produtos foram adquiridos para uso nos diversos setores do HUOP e aprovado pela nossa equipe técnica, nos quesitos funcionalidade e qualidade de produção, o que está nos proporcionando satisfação pelo usuário e pelo profissional que manuseia.

Informamos ainda que a Empresa AR LIMP LTDA,, que efetuou a entrega dos produtos, cumpriu com os prazos estipulados e nos deu toda a assistência necessária pra instalação e manuseio dos produtos, não tendo nada a que a desabone.

Sem mais, colocamo-nos a disposição.

Cascavel, 12 de maio de 2023.

Documento assinado digitalmente  
**gov.br** ADEMIR VANIN DA ROCHA  
Data: 12/05/2023 14:08:51-0300  
Verifique em <https://validar.iti.gov.br>

Ademir Vanin da Rocha

*fs* *om*  
*ps*





ESTADO DO PARANÁ

## MUNICÍPIO DE SÃO MIGUEL DO IGUAÇU

### ATESTADO DE CAPACIDADE TÉCNICA

ATESTAMOS, para os devidos fins de direito, que a empresa AR LIMP – COMÉRCIO E SERVIÇOS DE HIGIENE E LIMPEZA devidamente inscrita no CNPJ sob o Nº 31.314.488/0001-55, Rua Flamboyant, 1851, SL 03, Centro, CEP: 85807-460, na Cidade de Cascavel – PR, Estado do Paraná, forneceu, EQUIPAMENTOS DE USO DOMÉSTICO EM GERAL, bem como ELETRODOMÉSTICOS, E EQUIPAMENTOS DE USO PERMANENTE com materiais adequados e de alta qualidade.

Forneceu equipamentos de uso doméstico em geral, conforme relação de contrato abaixo, não havendo fatos supervenientes quanto à qualidade dos serviços ofertados até a presente data.

Pregão Presencial Nº 005/2021  
Processo Administrativo Nº 010/2021  
Contrato Nº 025/2021

São Miguel do Iguaçu, 26 de Abril de 2021.

.....  
Eliete Maria Bortoluzzi  
Secretária Municipal de Educação

Rua Vânio Ghellere, 64 – Centro - Fone (45) 3565-8100 – Fax (45) 3565-8110

CEP 85877-000 – São Miguel do Iguaçu - Paraná

site: [www.saomiguel.pr.gov.br](http://www.saomiguel.pr.gov.br) - e-mail: [governo@saomiguel.pr.gov.br](mailto:governo@saomiguel.pr.gov.br)

000721



# CNH Digital

Departamento Nacional de Trânsito

|   |                            |                               |
|---|----------------------------|-------------------------------|
| REPÚBLICA FEDERATIVA DO BRASIL<br>MINISTÉRIO DA INFRAESTRUTURA<br>DEPARTAMENTO NACIONAL DE TRÂNSITO<br>CARTEIRA NACIONAL DE HABILITAÇÃO |                            | PR                            |
| NOME<br>REINALDO SERGIO ALVES   |                            |                               |
| DOC. IDENTIDADE/ÓRG. EMISSOR/UF<br>69194574 SESP PR   |                            |                               |
| CPF<br>045.163.889-08   |                            | DATA NASCIMENTO<br>17/07/1993 |
| FILIAÇÃO<br>JOAO LORIVAL ALVES<br>SALETE JULIA ZIENTARSKI ALV<br>ES   |                            |                               |
| PERMISSÃO   | ACC                        | CAT. HAB.<br>B                |
| Nº REGISTRO<br>0534094533R  | VALIDADE<br>20/10/2031     | 1ª HABILITAÇÃO<br>03/11/2011  |
| OBSERVAÇÕES   |                            |                               |
| ASSINATURA DO PORTADOR  |                            |                               |
| LOCAL<br>CASCAVEL, PR   | DATA EMISSÃO<br>20/10/2021 |                               |
| ASSINADO DIGITALMENTE<br>DEPARTAMENTO ESTADUAL DE TRÂNSITO  |                            | 31480880659<br>PR920143959    |
| PARANÁ  |                            |                               |
| DENATRAN  |                            | CONTRAN                       |

## QR-CODE



Documento assinado com certificado digital em conformidade com a Medida Provisória nº 2200-2/2001. Sua validade poderá ser confirmada por meio do programa Assinador Serpro.

As orientações para instalar o Assinador Serpro e realizar a validação do documento digital estão disponíveis em: < <http://www.serpro.gov.br/assinador-digital> >, opção Validar Assinatura.

**SERPRO / DENATRAN**

fs

am  
ps

000723





Ministério da Fazenda  
Secretaria da Receita Federal do Brasil

Comprovante de Situação Cadastral no CPF

Nº do CPF: **079.222.689-55**

Nome: **ALISSON MAURO ASSI DA SILVA**

Data de Nascimento: **22/09/1991**

Situação Cadastral: **REGULAR**

Data da Inscrição: **12/09/2007**

Digito Verificador: **00**

Comprovante emitido às: **10:37:25** do dia **20/11/2020** (hora e data de Brasília).  
Código de controle do comprovante: **C685.769A.418A.D59E**



Este documento não substitui o "Comprovante de Inscrição no CPF".

(Modelo aprovado pela IN/RFB nº 1.548, de 13/02/2015.)

fs

am  
op

000724



Ministério da Fazenda  
Secretaria da Receita Federal do Brasil

Comprovante de Situação Cadastral no CPF

Nº do CPF: **045.163.089-08**

Nome: **REINALDO SERGIO ALVES**

Data de Nascimento: **17/07/1993**

Situação Cadastral: **REGULAR**

Data da Inscrição: **30/08/2001**

Digito Verificador: **00**

Comprovante emitido às: **10:36:12** do dia **20/11/2020** (hora e data de Brasília).  
Código de controle do comprovante: **F4E8.151C.3168.C47C**



Este documento não substitui o "Comprovante de Inscrição no CPF".

(Modelo aprovado pela IN/RFB nº 1.548, de 13/02/2015.)

*f*

*am*  
*o*

000725

MINISTERIO DO TRABALHO  
E EMPREGO

CARTHA DE TRABALHO E PREVIDENCIA SOCIAL

201.94334.435

0161313

003-0

PR

*Alison Albuquerque de Silva*

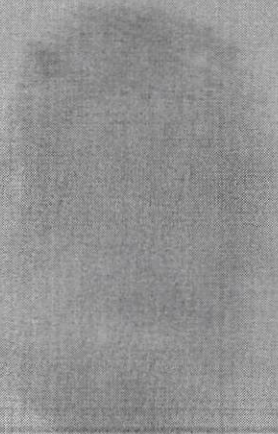

*BS*

*JP*  
*om*

000726



Atualização ▾

adão que se relaciona com a Previdência Social na qualidade de segurado obrigatório ou facultativo.  
os precedidos com asterisco(\*) são de preenchimento obrigatório.  
antir maior eficiência nos serviços prestados pela Previdência, é importante o preenchimento de todos os documentos solicitados.

scrição de segurado especial indígena será realizada somente pela FUNAI.

seus dados já constam no Cadastro Nacional de Informações Sociais. Utilize seu Número de Identificação - NIT - para efetuar recolhimentos. **NIT 21061142169**

\* Nome do Filiado:

REINALDO SERGIO ALVES

\* Nome da Mãe:

SALETE JULIA ZIENTARSKI ALVES  Ignorado

\* Data de Nascimento:

17/07/1993

\* CPF:

045.163.089-08



Não sou um robô



Continuar

*Handwritten signature and initials in blue ink.*

000727