



**PREFEITURA DO MUNICÍPIO DE PLANALTO-PR**  
**PREGÃO PRESENCIAL N.º 37/2019**

A GREEN HILL COMERCIO DE PNEUS LTDA, CNPJ 34.147.979/0001-47 e Inscrição Estadual nº 90819670-80, situada na Rua Coronel Pires nº 115, bairro centro, Cep-84.500.-000 Cidade de Irati, estado do Paraná E-mail: [greenhillpneus@gmail.com](mailto:greenhillpneus@gmail.com) com Fone:(42)-3422-7171, através de Seu Administrador o Sr. RUBENS K. KASCZUK, portador da cédula de RG nº 42.447.471 SSP/Pr, inscrito no CPF/MF sob nº 531.671.399-00, apresenta sua proposta comercial relativa ao procedimento licitatório, conforme este Edital e seus Anexos, nas seguintes condições:

**VALOR TOTAL DA PROPOSTA DO LOTE 01: R\$ 580.560,00**  
**(QUINHENTOS E OITENTA MIL E QUINHENTOS E SESSENTA REAIS)**

**VALOR TOTAL DA PROPOSTA DO LOTE 02: R\$ 101.540,00**  
**(CENTO E UM MIL E QUINHENTOS E QUARENTA REAIS)**

**VALOR GLOBAL DA PROPOSTA: R\$ 682.100,00**  
**(SEISSENTOS E OITENTA E DOIS MIL E CEM REAIS)**

**PRAZO DE VALIDADE DA PROPOSTA: 60 (SESSENTA) dias, contados da data da homologação.**

**PRAZO DE ENTREGA: 3 (TRÊS) dias, a contar da data de recebimento da Autorização de Fornecimento**

**PRAZO DE FORNECIMENTO: será de 12 MESES, contados a partir da assinatura da Ata de Registro de Preços**

**LOCAL DE ENTREGA: material, objeto do presente Pregão, será entregue no endereço designado pela prefeitura dentro do perímetro urbano do município.**

*Fernanda*

*Jam*

*[Handwritten signatures and scribbles]*

**Pagamento:** O pagamento à empresa a ser contratada será efetuado em até 30 (TRINTA) dias após a entrega do objeto, mediante apresentação de Nota Fiscal na quantidade solicitada pelo Departamento de Compras desta Municipalidade e prova de regularidade relativa à Seguridade Social (INSS) e ao Fundo de Garantia por Tempo de Serviço (FGTS), demonstrando situação regular no cumprimento dos encargos sociais.

**Dados bancários:**

Banco: **BANCO DO BRASIL**

Agência: nº 0299-2

C/C: nº 95395-4

**DECLARA**, para os fins de direito, e sob as penas da Lei, na qualidade de Proponente do procedimento licitatório, supra citado, que nossos produtos (pneus novos) são de 1º linha, com borracha de primeiro uso e que atendem todos os quesitos de controle de qualidade e devidamente certificados, e de que todos os pneus cotados atendem as normas da ABNT (Associação Brasileira de Normas Técnicas) – NBR 5531, NBR 6087, NBR 6088, atendendo integralmente as normas técnicas brasileiras vigentes, emanadas do competente órgão fiscalizador e certificador, com avaliação de institutos acreditados pelo INMETRO e cumprem as normas, tais como: O Regulamento Técnico RTQ 41, a Portaria INMETRO nº 5, de 14 de janeiro de 2000 e a Norma INMETRO - NIEDQUAL-044, de julho de 2000.

**DECLARAMOS** que oferecemos garantia a todos os produtos oferecidos e que **Que Nossos Pneus Ofertados, Serão Entregues Com Um Prazo inferior de 6 (seis) meses de fabricação, que disponhamos de suporte técnico em todo o território nacional para as marcas de pneus cotadas. Ep se por ventura algum produto apresentar qualquer defeito ou imperfeição ou não satisfizer ao padrão exigido, comprometo-me em substituí-lo no prazo máximo de 24 (VINTE E QUATRO HORAS) horas contadas da comunicação feita pelo responsável do Departamento de Compras.**

**Garantia:** os produtos possuem garantias contra defeitos de fabricação, processo ou mão de obra, durante o período de:

**Pneus:** 05 (cinco) anos contados a partir da data de recebimento em definitivo dos pneus.

**Câmaras de Ar:** 05 (cinco) anos contados a partir da data de recebimento em definitivo dos pneus.

**Protetores:** 05 (cinco) anos contados a partir da data de recebimento em definitivo dos pneus.

- Nos preços apresentados na proposta inclui-se todos os custos e despesas, tais como: ofertados através de lances verbais, custos diretos e



indiretos, tributos incidentes, taxa de administração, serviços, encargos sociais, trabalhistas, seguros, treinamento, lucro, transporte, bem como a entrega, e outros necessários ao cumprimento integral do objeto deste Edital e seus Anexos

**CUMPRE-NOS** informar-lhes ainda que examinamos os documentos da licitação, inteirando-nos dos mesmos para elaboração da presente proposta, e ainda que concordamos com todas as condições estabelecidas no Edital e em seus Anexos.

- **DECLARAMOS:** Estar enquadrados sob o regime de ME –MICRO EMPRESA e Se vencedor da licitação, assinará o contrato, na qualidade de representante legal o Sr. RUBENS K. KASCZUK, portador da cédula de RG nº 42.447.471 SSP/Pr, inscrito no CPF/MF sob nº 531.671.399-00,

Irati-Pr, 15 de agosto de 2019.

---

GREEN HILL COM. DE PNEUS LTDA  
 RUBENS K. KASCZUK  
 RG: 42.447.471 SSP/PR  
 CPF: 531.671.399-00  
 ADMINISTRADOR

*Fernanda*

*[Handwritten signature]*

*[Handwritten signature]*

*[Handwritten signature]*

*[Handwritten signature]*  
*[Handwritten signature]*  
*[Handwritten signature]*

268



**PROPOSTA DE FORNECIMENTO DE PRODUTOS / SERVIÇOS**

CNPJ: 34.147.979/0001-47 Fornecedor : GREEN HILL COMERCIO DE PNEUS LTDA - ME

E-mail: greenhillpneus@gmail.com

Endereço : RUA CORONEL PRES 115 - CENTRO - Itaip/PR - CEP 84500-000

Telefone : (42) 3422-7171 Fax:

Cellular: (42) 9 9129-

Inscrição Estadual: 90819670-80

Contador: ROBERT MICHEL C

RG: 42447471

Telefone representante: (42) 3422-7171

Representante: RUBENS KRUGER KASCZUK

CPF: 531.671.399-00

Endereço representante: RUA EMILIANO PENNETA 166 - CENTRO - Guarapuava/PR - CEP 89400-000

Telefone representante: (42) 3422-7171

E-mail representante: rubenskrpneus@outlook.com

Banco: 1 - BB Agência: 299-2 - - Itaip/PR

Conta: 95395-4

Data de abertura:

Fornecedor enquadrado como microempresa ou empresa de pequeno porte (para obter os benefícios da lei complementar nº 123/2006).

Lote : 001 Lote 001

Nº Item	Descrição do Produto / Serviço	Qtde.	Unid.	Pregão Máximo	Marca	Modelo	Pregão Unitário	Pregão Total
001	Câmara de ar, nova, 7.50-16	20,00	UN	68,00	QBOM CÂMARAS DE AR	QBOM	48,00	960,00
002	Câmara de ar, nova, 900-20	40,00	UN	123,00	QBOM CÂMARAS DE AR	QBOM	78,00	3.120,00
003	Câmara de ar, nova, 1000-20	80,00	UN	132,00	QBOM CÂMARAS DE AR	QBOM	90,00	7.200,00
004	Câmara de ar, nova, 12,5/80-18	20,00	UN	168,00	QBOM CÂMARAS DE AR	QBOM	100,00	2.000,00
005	Câmara de ar, nova, 17,5-25	20,00	UN	360,00	QBOM CÂMARAS DE AR	QBOM	190,00	3.800,00
006	Câmara de ar, nova, 900-16	10,00	UN	131,00	QBOM CÂMARAS DE AR	QBOM	70,00	700,00
007	Câmara de ar, nova, Km24	60,00	UN	266,00	QBOM CÂMARAS DE AR	QBOM	160,00	9.600,00
008	Protetor de roda, novo, aro 16 radial	10,00	UN	42,00	SBN PROTETORES	SBN	25,00	250,00
009	Protetor de roda, novo, aro 20 radial	60,00	UN	60,00	SBN PROTETORES	SBN	29,00	1.740,00
010	Protetor de roda, novo, aro 16 conv.	10,00	UN	38,00	SBN PROTETORES	SBN	25,00	250,00
011	Protetor de roda, novo, aro 20 conv.	40,00	UN	57,00	SBN PROTETORES	SBN	29,00	1.160,00
012	Protetor de roda, novo, aro 24 conv.	60,00	UN	142,00	SBN PROTETORES	SBN	70,00	4.200,00
013	Protetor de roda, novo, aro 25 conv.	20,00	UN	190,00	SBN PROTETORES	SBN	160,00	3.200,00
014	Pneu novo, convencional, 900 - 16, liso, mínimo 10 lonas (pneu novo, não remanufaturado, não recauchutado)	4,00	UN	928,00	NÃO COTOU			0,00
015	Pneu novo, convencional, 19,5L - 24, mínimo 12 lonas (pneu novo, não remanufaturado, não recauchutado)	2,00	UN	2.950,00	FIRESTONE	AT UTILITY	2.550,00	5.100,00
016	Pneu novo, convencional, 12,5/80 - 18, mínimo 12 lonas (pneu novo, não remanufaturado, não recauchutado)	4,00	UN	1.270,00	FIRESTONE	SUPER TRACTION	1.270,00	5.080,00
017	Pneu novo, convencional, 1400 - 24, aplicação mínima G2/L2 mínimo de 16 lonas, capacidade de carga mínima de 3650 kg, largura de seção mínimo 360 mm, diâmetro total mínimo de 1340 mm. (pneu novo, não remanufaturado, não recauchutado e não remoldado).	20,00	UN	2.870,00	FIRESTONE	SGG ROAD BUILDER G2	2.870,00	57.400,00
018	Pneu novo, convencional, 1400 - 24, aplicação mínima E3/L3 mínimo de 20 lonas, capacidade de carga mínima de 4.600 kg, largura de seção mínimo 375 mm, diâmetro total mínimo de 1370 mm. (pneu novo, não remanufaturado, não recauchutado e não remoldado).	20,00	UN	3.900,00	NÃO COTOU			0,00
019	Pneu novo, convencional, 17,5 - 25, aplicação mínima G2/L2 mínimo de 16 lonas, capacidade de carga mínima de 7000 Kg. (pneu novo, não remanufaturado, não recauchutado e não remoldado).	14,00	UN	2.745,00	NÃO COTOU			0,00
020	Pneu novo, convencional, 17,5 - 25, aplicação mínima E3/L3 mínimo de 16 lonas, capacidade de carga mínima de 7300 Kg. (pneu novo, não remanufaturado, não recauchutado e não remoldado).	14,00	UN	3.950,00	FIRESTONE	SRG LOADER DOZER	3.500,00	49.000,00

269

*Fernando*

Pregão 37/2019

PROPOSTA DE FORNECIMENTO DE PRODUTOS / SERVIÇOS

CNPJ: 34.147.979/0001-47 Fornecedor : GREEN HILL COMERCIO DE PNEUS LTDA - ME

E-mail: greenhillpneus@gmail.com

Endereço : RUA CORONEL PIRES 115 - CENTRO - Irati/PR - CEP 84500-000

Telefone: (42) 3422-7171 Fax:

Celular: (42)9 9129-

Inscrição Estadual: 90819670-80

Contador: ROBERT MICHEL C

Telefone contador: (42) 3035-5650

Representante: RUBENS KRUGER KASCZUK

CPF: 531.671.399-00

RG: 42447471

Endereço representante: RUA EMILIANO PERNETA 166 - CENTRO - Guarapuava/PR - CEP 89400-000

Telefone representante: (42) 3422-7171

E-mail representante: rubensrkpneus@outlook.com

Banco: 1 - BB

Agência: 299-2 - - Irati/PR

Conta: 95395-4

Data de abertura:

Fornecedor enquadrado como microempresa ou empresa de pequeno porte (para obter os benefícios da lei complementar nº 123/2006).

Lote : 001 Lote 001

Nº Item	Descrição do Produto / Serviço	Qtde.	Unid.	Preço Máximo	Marca	Modelo	Preço Unitário	Preço Total
021	remanufaturado, não recauchutado e não remoldado). Pneu novo, convencional, 18.4 – 30, aplicação agrícola mínimo 12 lonas, (pneu novo, não remanufaturado, não recauchutado e não remoldado).	6,00	UN	3.060,00	FIRESTONE	SAT 23	2.500,00	15.000,00
022	Pneu novo, convencional, 7.50 – 16, liso, mínimo 10 lonas certificado / aprovado pelo Inmetro (Instituto Nacional de Metrologia, Normalização e Qualidade Industrial), referência - Goodyear Papalégua G8, Pirelli CT 65, Firestone T-494, (pneu novo, não remanufaturado, não recauchutado e não remoldado).	12,00	UN	600,00	MAGGION	LUNGA VIA	540,00	6.480,00
023	Pneu novo, convencional, 7.50 – 16, borrachudo, mínimo 12 lonas certificado / aprovado pelo Inmetro (Instituto Nacional de Metrologia, Normalização e Qualidade Industrial), referência - Goodyear CT160, Bandeirante ou Pirelli RT59, (pneu novo, não remanufaturado, não recauchutado e não remoldado).	12,00	UN	600,00	MAGGION	SUPER TRACTION	600,00	7.200,00
024	Pneu novo, convencional, 900 – 20, liso, mínimo 14 lonas certificado / aprovado pelo Inmetro (Instituto Nacional de Metrologia Normalização e Qualidade Industrial), referência - Pirelli CT65, Firestone BF T595 ou Goodyear G8, (pneu novo, não remanufaturado, não recauchutado e não remoldado).	36,00	UN	790,00	NÃO COTOU			0,00
025	Pneu novo, convencional, 1000 – 20, liso, mínimo 16 lonas certificado / aprovado pelo Inmetro (Instituto Nacional de Metrologia, Normalização e Qualidade Industrial), referência - Pirelli CT65, Firestone BFT595 ou Goodyear G8. (pneu novo, não remanufaturado, não recauchutado e não remoldado).	12,00	UN	1.120,00	MAGGION	LUNGA VIA	1.100,00	13.200,00
026	Pneu novo, convencional, 1000 – 20, borrachudo, mínimo 16 lonas certificado / aprovado pelo Inmetro (Instituto Nacional de Metrologia Normalização e Qualidade Industrial), referência - Goodyear Conquistador, Firestone T615 ou Pirelli RT 59, (pneu novo, não remanufaturado, não recauchutado e não remoldado).	32,00	UN	1.270,00	PIRELLI	RT 59	1.250,00	40.000,00
027	Pneu novo, radial, uso misto asfalto / terra, 1000R20 liso, mínimo 16 lonas, certificado / aprovado pelo Inmetro (Instituto Nacional de Metrologia, Normalização e Qualidade Industrial), índice de carga/velocidade mínima 143 Kg, referência - Pirelli TG 85, Goodyear G677 ou Bridgestone L355. (Pneu novo, não recauchutado, não remanufaturado e não remoldado).	40,00	UN	1.300,00	FIRESTONE	T819	1.300,00	52.000,00
028	Pneu novo, radial uso misto asfalto/ terra, 1000R20 borrachudo mínimo 16 lonas, certificado / aprovado pelo Inmetro (Instituto Nacional de Metrologia, Normalização e Qualidade Industrial), índice de carga/ velocidade mínimo 143 k, referência - Pirelli FG85, Goodyear G686 ou Firestone T819. (Pneu novo, não remanufaturado, não recauchutado e não remoldado).	44,00	UN	1.350,00	FIRESTONE	T831	1.350,00	59.400,00

070

Guaranda

Pregão 37/2019

PROPOSTA DE FORNECIMENTO DE PRODUTOS / SERVIÇOS

CNPJ: 34.147.979/0001-47 Fornecedor: GREEN HILL COMERCIO DE PNEUS LTDA - ME

E-mail: greenhillpneus@gmail.com

Endereço: RUA CORONEL PIRES 115 - CENTRO - Iriti/PR - CEP 84500-000

Telefone: (42) 3422-7171 Fax:

Celular: (42)9 9129-

Inscrição Estadual: 90819670-80

Contador: ROBERT MICHEL C

Telefone contador: (42) 3035-5650

Representante: RUBENS KRUGER KASCZUK

CPF: 531.671.399-00

RG: 42447471

Endereço representante: RUA EMILIANO PERNETA 166 - CENTRO - Guarapuava/PR - CEP 89400-000

Telefone representante: (42) 3422-7171

E-mail representante: rubenskrpneus@outlook.com

Banco: 1 - BB

Agência: 299-2 - - Iriti/PR

Conta: 95395-4

Data de abertura:

Fornecedor enquadrado como microempresa ou empresa de pequeno porte (para obter os benefícios da lei complementar nº 123/2006).

Lote: 001 Lote 001

Nº Item	Descrição do Produto / Serviço	Qtde.	Unid.	Preço Máximo	Marca	Modelo	Preço Unitário	Preço Total
029	Pneu novo, radial uso misto asfalto/ terra, 275/80R22,5, liso mínimo 16 lonas, certificado / aprovado pelo Inmetro (Instituto Nacional de Metrologia, Normalização e Qualidade Industrial), índice de carga/velocidade mínimo 146k, referência - Pirelli TG85, Goodyear G677 ou Bridgestone L320. (Pneu novo, não remanufaturado, não recauchutado e não remoldado).	44,00	UN	1.370,00	FIRESTONE	M840	1.370,00	60.280,00
030	Pneu novo, radial uso misto asfalto/ terra, 275/80R22,5, borrachudo mínimo 16 lonas, certificado / aprovado pelo Inmetro (Instituto Nacional de Metrologia, Normalização e Qualidade Industrial), índice de carga / velocidade mínimo 146K, referência - Pirelli FG85, Goodyear G686 ou Bridgestone M840, (pneu novo, não remanufaturado, não recauchutado e não remoldado).	32,00	UN	1.470,00	BRIDGESTONE	L320	1.470,00	47.040,00
031	Pneu novo, radial uso misto asfalto/ terra, 295/80R22,5, liso mínimo 16 lonas, certificado / aprovado pelo Inmetro (Instituto Nacional de Metrologia, Nacional e Qualidade Industrial), índice de carga / velocidade mínimo 148G, referência - Pirelli TG 85, Goodyear G 677 ou Bridgestone L 320 (pneu novo, não remanufaturado, não recauchutado e não remoldado).	20,00	UN	1.860,00	FIRESTONE	T819	1.600,00	32.000,00
032	Pneu novo, radial uso misto asfalto/ terra, 295/80R22,5, borrachudo no mínimo 16 lonas, certificado/aprovado pelo Inmetro (Instituto Nacional de Metrologia, normalização e Qualidade Industrial), índice de carga/ velocidade mínimo 148K, referência - Pirelli FG85, Goodyear G689 ou Firestone T819, (pneu novo, não remanufaturado, não recauchutado e não remoldado).	20,00	UN	1.940,00	FIRESTONE	T831	1.750,00	35.000,00
033	Pneu novo, radial uso rodoviário, 295/80R22,5 liso mínimo 16 lonas, certificado / aprovado pelo Inmetro (Instituto Nacional de Metrologia, Normalização e Qualidade Industrial), índice de carga / velocidade mínimo 148L, referência - Pirelli FR1, Goodyear G657 ou Bridgstone R250, (pneu novo, não remanufaturado, não recauchutado e não remoldado).	12,00	UN	1.705,00	DAYTON	D300	1.500,00	18.000,00
034	Pneu novo, radial uso rodoviário, 215/75R17,5, liso certificado / aprovado pelo Inmetro (Instituto Nacional de Metrologia, Normalização e Qualidade Industrial), índice de carga/ velocidade mínimo 124L, referência - Firestone FS557, Goodyear Regional RHS ou Pirelli FR85 (pneu novo, não remanufaturado, não recauchutado e não remoldado).	48,00	UN	675,00	DAYTON	D300	660,00	31.680,00
035	Pneu novo, radial uso rodoviário, 215/75R17,5, borrachudo certificado / aprovado pelo Inmetro (Instituto Nacional de Metrologia, Normalização e Qualidade Industrial), índice de carga/velocidade mínima 124L, referência - Pirelli MC45, Bridgestone M714 ou Goodyear Regional RHD, (pneu novo, não remanufaturado, não recauchutado e não remoldado).	12,00	UN	895,00	FIRESTONE	FS 558	710,00	8.520,00

271

fernanda

Pregão 37/2019

PROPOSTA DE FORNECIMENTO DE PRODUTOS / SERVIÇOS

CNPJ: 34.147.979/0001-47 Fornecedor: GREEN HILL COMERCIO DE PNEUS LTDA - ME

E-mail: greenhillpneus@gmail.com

Endereço: RUA CORONEL PIRES 115 - CENTRO - Iratí/PR - CEP 84500-000

Telefone: (42) 3422-7171 Fax:

Celular: (42)9 9129-

Inscrição Estadual: 90819670-80

Contador: ROBERT MICHEL C

Telefone contador: (42) 3035-5650

Representante: RUBENS KRUGER KASCZUK

CPF: 531.671.399-00

RG: 42447471

Endereço representante: RUA EMILIANO PERNETA 166 - CENTRO - Guarapuava/PR - CEP 89400-000

Telefone representante: (42) 3422-7171

E-mail representante: rubensrkpneus@outlook.com

Banco: 1 - BB

Agência: 299-2 - - Iratí/PR

Conta: 95395-4

Data de abertura:

Fornecedor enquadrado como microempresa ou empresa de pequeno porte (para obter os benefícios da lei complementar nº 123/2006).

Lote: 001 Lote 001

Nº Item	Descrição do Produto / Serviço	Qtde.	Unid.	Preço Máximo	Marca	Modelo	Preço Unitário	Preço Total
	remoldado), 1							
<b>PREÇO TOTAL DO LOTE :</b>								<b>580.560,00</b>

Lote: 002 Lote 002

Nº Item	Descrição do Produto / Serviço	Qtde.	Unid.	Preço Máximo	Marca	Modelo	Preço Unitário	Preço Total
001	Pneu novo, radial uso rodoviário, 165/70R13 certificado / aprovado pelo Inmetro (Instituto Nacional de Metrologia, Normalização e Qualidade Industrial), selo do Inmetro (selo de identificação da conformidade apostado durante a vulcanização do pneu), Etiqueta Nacional de Conservação de Energia - ENCE a ser apostada de forma adesiva (portaria INMETRO N°544/ 2012) conforme critérios de aceitação das normas ISO 28580, ISO 23671, ISO 15222 e ISO 10844 com os seguintes níveis de desempenho: Eficiência de consumo associada a resistência ao rolamento do pneu: A ou B, Segurança associada à aderência do pneu em piso molhado: A ou B, Nível de Ruído externo: A ou B, Índice de carga/velocidade mínimo 79T, Referência Goodyear Assurance, Michelin Energy ou Pirelli Cinturato P1, (Pneu novo, não remanufaturado, não recauchutado e não remoldado).	20,00	UN	220,00	FIRESTONE	F700	200,00	4.000,00
002	Pneu novo, radial uso rodoviário, 175/70R13 certificado / aprovado pelo Inmetro (Instituto Nacional de Metrologia, Normalização e Qualidade Industrial), Selo do Inmetro (selo de identificação da conformidade apostado durante a vulcanização do pneu), Etiqueta Nacional de Conservação de Energia - ENCE a ser apostada de forma adesiva (portaria INMETRO N°544/ 2012) conforme critérios de aceitação das normas ISO 28580, ISO 23671, ISO 15222 e ISO 10844 com os seguintes níveis de desempenho: Eficiência de consumo associada à resistência ao rolamento do pneu: A ou B, Segurança associada a aderência do pneu em piso molhado: A ou B, Nível de ruído associado ao nível de ruído externo: A ou B, Índice de carga/velocidade mínimo 82T, Referência Goodyear Assurance, Michelin Energy ou Pirelli Cinturato P1, (Pneu novo, não remanufaturado, não recauchutado e não remoldado).	80,00	UN	235,00	FIRESTONE	F700	200,00	16.000,00
003	Pneu novo, radial uso rodoviário, 175/70R14 certificado / aprovado pelo Inmetro (Instituto Nacional de Metrologia, Normalização e Qualidade Industrial), Selo do Inmetro (selo de identificação da conformidade apostado durante a vulcanização do pneu), Etiqueta Nacional de Conservação de Energia - ENCE a ser apostada de forma adesiva (portaria INMETRO N°544/ 2012) conforme critérios de aceitação das normas ISO 28580, ISO 23671, ISO 15222 e ISO 10844 com os seguintes níveis de desempenho: Eficiência de consumo associada à resistência ao rolamento do pneu: A ou B, Segurança associada à aderência do pneu em piso molhado: A ou B, Nível de ruído associado ao nível de ruído externo: A ou B, Índice de carga/velocidade mínimo 88T, Referência Goodyear Assurance, Michelin Energy ou Firestone F700, (pneu, novo, não remanufaturado, não	100,00	UN	290,00	FIRESTONE	F700	280,00	28.000,00

272

*Handwritten signatures and initials in blue ink, including a large signature and the name 'Fernanda' written vertically.*

Fernanda

Pregão 37/2019

PROPOSTA DE FORNECIMENTO DE PRODUTOS / SERVIÇOS

CNPJ: 34.147.979/0001-47 Fornecedor : GREEN HILL COMERCIO DE PNEUS LTDA - ME

E-mail: greenhillpneus@gmail.com

Endereço : RUA CORONEL PIRES 115 - CENTRO - Irati/PR - CEP 84500-000

Telephone: (42) 3422-7171 Fax:

Celular: (42)9 9129-

Inscrição Estadual: 90819670-80

Contador: ROBERT MICHEL C

Telefone contador: (42) 3035-5650

Representante: RUBENS KRUGER KASCZUK

CPF: 531.671.399-00

RG: 42447471

Endereço representante: RUA EMILIANO PERNETA 166 - CENTRO - Guarapuava/PR - CEP 89400-000

Telefone representante: (42) 3422-7171

E-mail representante: rubenskrpneus@outlook.com

Banco: 1 - BB

Agência: 299-2 - - Irati/PR

Conta: 95395-4

Data de abertura:

Fornecedor enquadrado como microempresa ou empresa de pequeno porte (para obter os benefícios da lei complementar nº 123/2006).

Lote : 002 Lote 002

Nº Item	Descrição do Produto / Serviço	Qtde.	Unid.	Preço Máximo	Marca	Modelo	Preço Unitário	Preço Total
004	recauchutado e não remoldado). Pneu novo, radial uso rodoviário, 185/65R14 certificado / aprovado pelo Inmetro (Instituto Nacional de Metrologia, Normalização e Qualidade Industrial), Selo do Inmetro (selo de identificação da conformidade aposto durante a vulcanização do pneu), Etiqueta Nacional de Conservação de Energia - ENCE a ser apostada de forma adesiva (portaria INMETRO N°544/ 2012) conforme critérios de aceitação das normas ISO 28580, ISO 23671, ISO 15222 e ISO 10844 com os seguintes níveis de desempenho: Eficiência de consumo associada à resistência ao rolamento do pneu: A ou B, Segurança associada à aderência do pneu em piso molhado: A ou B, Nível de ruído associado ou nível de ruído externo: A ou B, Índice de carga/velocidade mínimo 86T, Referência Goodyear Assurance, Pirelli P400 ou Firestone F600, (Pneu novo, não remanufaturado, não recauchutado e não remoldado).	30,00	UN	300,00	FIRESTONE	F700	280,00	8.400,00
005	Pneu novo, radial uso rodoviário, 195/65R15 certificado / aprovado pelo Inmetro (Instituto Nacional de Metrologia, Normalização e Qualidade Industrial), Selo do Inmetro (selo de identificação da conformidade aposto durante a vulcanização do pneu), Etiqueta Nacional de Conservação de Energia - ENCE a ser apostada de forma adesiva (portaria INMETRO N°544/ 2012) conforme critérios de aceitação das normas ISO 28580, ISO 23671, ISO 15222 e ISO 10844 com os seguintes níveis de desempenho: Eficiência de consumo associada à resistência ao rolamento do pneu: A ou B, Segurança associada à aderência do pneu em piso molhado: A ou B, Nível de ruído associado ou nível de ruído externo: A ou B, Índice de carga/velocidade mínimo 91H, Referência Goodyear Efficient Grip, Pirelli P400 ou Firestone F600, (Pneu novo, não remanufaturado, não recauchutado e não remoldado).	40,00	UN	460,00	BRIDGESTONE	ECOPIA EP 150	300,00	12.000,00
006	Pneu novo, radial uso rodoviário, 185R14C Mínimo 8 lonas, certificado / aprovado pelo Inmetro (Instituto Nacional de Metrologia, Normalização e Qualidade Industrial), Selo do Inmetro (selo de identificação da conformidade aposto durante a vulcanização do pneu), Etiqueta Nacional de Conservação de Energia - ENCE a ser apostada de forma adesiva (portaria INMETRO N°544/2012) conforme critério de aceitação das normas ISO28580, ISO 23671, ISO 15222 e ISO10844 com os seguintes níveis de desempenho: Eficiência de consumo associada à resistência ao rolamento do pneu: A ou B, Segurança associada à aderência do pneu em piso molhado: A ou B, Nível de ruído associado ao nível de ruído externo: A ou B, Índice de carga/velocidade mínimo 100R, Referência Goodyear G32, Firestone CV 5000 ou Michelin Agilis, (Pneu novo, não remanufaturado, não recauchutado e não remoldado).	8,00	UN	375,00	FIRESTONE	CV 5000	300,00	2.400,00
007	Pneu novo, radial uso rodoviário, 235/75R15	8,00	UN	870,00	NÃO COTOU			0,00

*Handwritten signatures and initials in blue ink, including a large signature and several initials.*

*Handwritten number 273.*

*Handwritten signature 'Fernanda'.*



Pregão 37/2019

PROPOSTA DE FORNECIMENTO DE PRODUTOS / SERVIÇOS

CNPJ: 34.147.979/0001-47 Fornecedor: GREEN HILL COMERCIO DE PNEUS LTDA - ME

E-mail: greenhillpneus@gmail.com

Endereço: RUA CORONEL PIRES 115 - CENTRO - Irati/PR - CEP 84500-000

Telefone: (42) 3422-7171 Fax:

Celular: (42)9 9129-

Inscrição Estadual: 90819670-80

Contador: ROBERT MICHEL C

Telefone contador: (42) 3035-5650

Representante: RUBENS KRUGER KASCZUK

CPF: 531.671.399-00

RG: 42447471

Endereço representante: RUA EMILIANO PERNETA 166 - CENTRO - Guarapuava/PR - CEP 89400-000

Telefone representante: (42) 3422-7171

E-mail representante: rubensrkpneus@outlook.com

Conta: 95395-4

Data de abertura:

Banco: 1 - BB

Agência: 299-2 - - Irati/PR

Fornecedor enquadrado como microempresa ou empresa de pequeno porte (para obter os benefícios da lei complementar nº 123/2006).

Lote: 002 Lote 002

Nº Item	Descrição do Produto / Serviço	Qtde.	Unid.	Preço Máximo	Marca	Modelo	Preço Unitário	Preço Total
008	certificado / aprovado pelo Inmetro (Instituto Nacional de Metrologia, Normalização e Qualidade Industrial), Selo do Inmetro (selo de identificação conformidade apostado durante a vulcanização do pneu), Etiqueta Nacional de Conservação de Energia - ENCE a ser aposta de forma adesiva (portaria INMETRO N°544/ 2012) conforme critérios de aceitação das normas ISO 28580, ISO 23671, ISO15222 e ISO 10844 com os seguintes níveis de desempenho: Eficiência de consumo associada à resistência ao rolamento do pneu: A ou B, Segurança associada à aderência do pneu em piso molhado: A ou B, Nível de ruídos associado ao nível de ruído externo: A ou B, Índice de carga/velocidade mínima 116R. Referência Goodyear Direction, Pirelli Scorpion ou Michelin Ltx Force, (Pneu novo, não remanufaturado, não recauchutado e não remoldado). Pneu novo, radial uso rodoviário, 225/75R16	14,00	UN	795,00	FIRESTONE	CV 5000	630,00	8.820,00
009	certificado / aprovado pelo Inmetro (Instituto Nacional de Metrologia, Normalização e Qualidade Industrial), Selo do Inmetro (selo de identificação conformidade apostado durante a vulcanização do pneu), Etiqueta Nacional de Conservação de Energia - ENCE a ser aposta de forma adesiva (portaria INMETRO N°544/ 2012) conforme critérios de aceitação das normas ISO 28580, ISO 23671, ISO 15222 e ISO 10844 com os seguintes níveis de desempenho: Eficiência de consumo associada à resistência ao rolamento do pneu: A ou B, Segurança associada à aderência do pneu em piso molhado: A ou B, Nível de ruídos associado ao nível de ruído externo: A ou B, Índice de carga/velocidade mínima 116R. Referência Goodyear G32, Pirelli Chrono ou Michelin Agilis, (Pneu novo, não remanufaturado, não recauchutado e não remoldado). Pneu novo, radial uso rodoviário, 235/60R16	8,00	UN	555,00	BRIDGESTONE	TURANZA	490,00	3.920,00
010	certificado / aprovado pelo Inmetro (Instituto Nacional de Metrologia, Normalização e Qualidade Industrial), Selo do Inmetro (Selo de identificação da conformidade apostado durante a vulcanização do pneu), Etiqueta Nacional de Conservação de Energia - ENCE a ser aposta de Pneu novo, radial uso rodoviário, 195/75R16	24,00	UN	400,00	NÃO COTOU			0,00

274

*(Handwritten signatures and scribbles)*

*Fernanda*

Pregão 37/2019

PROPOSTA DE FORNECIMENTO DE PRODUTOS / SERVIÇOS

CNPJ: 34.147.979/0001-47 Fornecedor: GREEN HILL COMERCIO DE PNEUS LTDA - ME

E-mail: greenhillpneus@gmail.com

Endereço: RUA CORONEL PIRES 115 - CENTRO - Irati/PR - CEP 84500-000

Telefone: (42) 3422-7171 Fax:

Celular: (42)9 9129-

Inscrição Estadual: 90819670-80

Contador: ROBERT MICHEL.C

Telefone contador: (42) 3035-5650

Representante: RUBENS KRUGER KASCZUK

CPF: 531.671.399-00

RG: 42447471

Endereço representante: RUA EMILIANO PERNETA 166 - CENTRO - Guarapuava/PR - CEP 89400-000

Telefone representante: (42) 3422-7171

E-mail representante: rubensrkrpneus@outlook.com

Banco: 1 - BB

Agência: 299-2 - - Irati/PR

Conta: 95395-4

Data de abertura:

Fornecedor enquadrado como microempresa ou empresa de pequeno porte (para obter os benefícios da lei complementar nº 123/2006).

Lote: 002 Lote 002

Nº Item	Descrição do Produto / Serviço	Qtde.	Unid.	Preço Máximo	Marca	Modelo	Preço Unitário	Preço Total
011	forma adesiva (portaria INMETRO N°544/ 2012) conforme critérios de aceitação das normas ISO 28580, ISO 23671, ISO 15222 e ISO 10844 com os seguintes níveis de desempenho: Eficiência de consumo associada à resistência ao rolamento do pneu: A ou B, Segurança associada à aderência do pneu em piso molhado: A ou B, Nível de ruído associado ou nível de ruído externo: A ou B, Índice de carga/velocidade mínimo 105T, referência Goodyear G32, Pirelli Chrono ou Michelin Agilis, (pneu novo, não remanufaturado, não recauchutado e não remoldado). Pneu novo, radial uso rodoviário, 205/75R 16 certificado / aprovado pelo Inmetro (Instituto Nacional de Metrologia, Normalização e Qualidade Industrial), Selo do Inmetro (selo de identificação da conformidade apostado durante a vulcanização do pneu), Etiqueta Nacional de Conservação de Energia - ENCE a ser apostada de forma adesiva (portaria INMETRO N°544/ 2012) conforme critérios de aceitação das normas ISO 28580, ISO 23671, ISO 15222 e ISO 10844 com os seguintes níveis de desempenho: Eficiência de consumo associada à resistência ao rolamento do pneu: A ou B, Segurança associada à aderência do pneu em piso molhado: A ou B, Nível de ruídos associado ao nível de ruído externo: A ou B, Índice de carga/velocidade mínimo 108Q, Referência Goodyear G32, Pirelli Chrono ou Michelin Agilis, (Pneu novo, não remanufaturado, não recauchutado e não remoldado).	40,00	UN	450,00	FIRESTONE	CV 5000	450,00	18.000,00

PREÇO TOTAL DO LOTE: 101.540,00

TOTAL DA PROPOSTA: 682.100,00

Validade da proposta: 60 dias

Prazo de entrega: 3 dias

GREEN HILL COMERCIO DE PNEUS LTDA - ME  
CNPJ: 34.147.979/0001-47

*Fernanda*

*275*

*[Handwritten signatures and scribbles]*

948



am

Buranda

R

Firestone

*[Faint, illegible text in the background]*



Maquinas e equipamentos agrícolas

Firestone

*[Handwritten scribbles in blue ink]*

SAC (SACROSA) RIMA  
www.firestone.com.br

Firestone

*[Faint vertical text on the left side of the page]*

## TURANZA T001



O Turanza T001 foi desenvolvido para proporcionar os padrões mais elevados de segurança, conforto e eficiência.



### Características

Compostos da banda de rodagem com tecnologia NanoPro-Tech™.  
Banda de Rodagem com superfície plana de contato (FCP).  
Desenho da banda de rodagem otimizado.

### Benefícios

Excelente frenagem no molhado e baixa resistência ao rolamento.  
Promove o contato uniforme da banda de rodagem com o solo promovendo menor desgaste irregular e maior vida útil do pneu.  
Menor ruído ao rodar.

### Tecnologias

Uni-T; Spiral Wrap; CSC

#### Segurança

Sulcos de evacuação de água mais largos para maiores níveis de segurança em pavimento molhado.

#### Controle

Blocos do ombro mais rígidos para máxima força e excelente desempenho.

#### Conforto de condução

Desenho otimizado que proporciona menor emissão de ruído.



### Principais aplicações



Chevrolet Cruze (E.O.)



Citroen C4 lounge



Hyundai i30



Ford Focus

E.O. = Equipamento Original

## TURANZA ER30



O TURANZA ER30 é escolhido nas montadoras para equipar veículos médios tipo sedan e hatch pois proporciona grande conforto ao rodar.



### Características

Sulcos largos na banda de rodagem.  
Desenho da banda de rodagem.  
Reforço nas lonas estabilizadoras (Construção).

### Benefícios

Redução do risco de aquaplanagem pelo rápido escoamento de água.  
Menor nível de ruído.  
Maior capacidade para altas velocidades.

### Tecnologias

Uni-T; NanoPro-tech; Banda de Rodagem Simétrica

Sulcos largos diagonais e transversais  
Escoamento mais eficiente da água.

Blocos com dimensões variáveis  
Maior conforto acústico.



### Principais aplicações



VW Polo / Golf (E.O.)



Ford Fiesta



VW Gol / Voyage / Fox (E.O.)



Fiat Linea

08

## TURANZA ER33



Fornecido como equipamento original pelas montadoras, o Turanza ER33 combina um alto nível de desempenho com um passeio confortável e suave.



### Características

Desenho simétrico da banda de rodagem.  
Sulcos circunferenciais e ranhuras laterais.  
Cintas de aço reforçadas na carcaça.

### Benefícios

Excelente controle e tração em piso seco.  
Excelente escoamento de água.  
Melhor dirigibilidade e estabilidade em altas velocidades.

### Tecnologias

Uni-T; Spiral Wrap; CSC

#### Desenho da banda de rodagem

Promove controle e tração em piso seco.

#### Sulcos circunferenciais

Evacua e canaliza a água de forma eficiente, evitando a aquaplanagem.

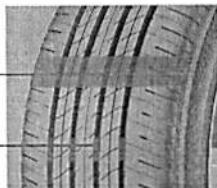

### Principais aplicações



Honda Civic (E.O.)



Ford Focus



BMW X4



Fiat Stilo

E.O. = Equipamento Original

## TURANZA ER370



Equipamento original de diversos veículos ao redor do mundo, a linha Turanza ER370 promove excelente estabilidade e oferece um passeio confortável, com ótima aderência em piso molhado, e condução em piso seco.



### Características

Banda de rodagem assimétrica

### Benefícios

Excelente frenagem no molhado e maior aderência em piso seco.

### Tecnologias

Uni-T; Spiral Wrap; CSC

#### Desenho da banda de rodagem

Aumenta do desempenho de frenagem e dirigibilidade no piso seco.



### Principais aplicações



Honda Accord



Toyota Camry

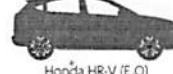

Honda HR-V (E.O.)



Chevrolet Omega

10

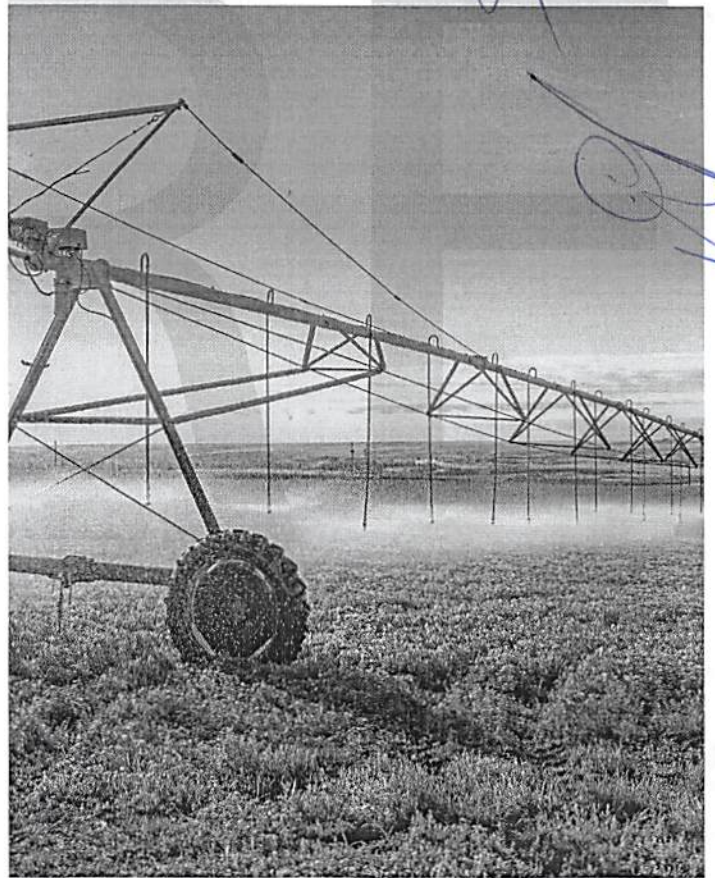

## RADIAL ALL TRACTION DT

O pneu Firestone RADIAL ALL TRACTION DT, de classificação R-1W, é indicado para terrenos onde se exige maior tração. Projetado com barras mais altas, oferece excelente tração do pneu com o solo e menor compactação.



### CARACTERÍSTICAS

- Construção radial.
- Barras com classificação R-1W, maior profundidade no centro da banda (aprox. 25%).
- Maior área de contato com o solo (footprint).
- Medidas disponíveis adequadas ao mercado nacional.
- Talão com perfil especial.

### BENEFÍCIOS

- Promove um aumento de produtividade e economia de combustível.
- Proporciona excelente tração, maior vida útil e um rodar macio.
- Minimiza a compactação do solo e maximiza a potência.
- Atende às necessidades do agricultor com relação à máxima aplicação e produtividade.
- Perfeito assentamento do pneu no aro, evitando o acúmulo de detritos entre o talão e o aro.

### PRINCIPAIS APLICAÇÕES



TRATOR

LEGENDA: D - Dianteiro / T - Traseiro

# 5 LADRÕES DE QUILOMETRAGEM DO SEU PNEU

## Fique de olho!

A vida do seu pneu corre perigo



### ALINHAMENTO INCORRETO | PERCA DE ATÉ 25%

Irregularidades na geometria do veículo provocam desgastes excessivos e/ou irregulares, podendo reduzir o desempenho quilométrico em até 25%.



### BALANCEAMENTO INCORRETO | PERCA DE ATÉ 20%

Ocorre quando temos um desequilíbrio do conjunto pneumático (estático e/ou dinâmico). Tal situação pode provocar perdas de até 20% no rendimento dos pneus.



### CONTROLE DE PRESSÃO INADEQUADO | PERCA DE ATÉ 25%

É uma das principais causas de perda prematura do pneu. A pressão incorreta reduz a quilometragem em até 25%, além de contribuir para o aumento do consumo de combustível.



### DESENHO DE BANDA INADEQUADO | PERCA DE ATÉ 40%

O desenho da rodagem é a única parte do pneu em contato com o solo, sendo responsável pela proteção da carcaça, tração, frenagem e dirigibilidade. A escolha inadequada pode gerar perda de desempenho quilométrico de até 40%.



### EMPARELHAMENTO INADEQUADO | PERCA DE ATÉ 25%

Trata-se da diferença entre as características dimensionais entre conjuntos pneumáticos montados em rodado simples ou duplo. Tal condição pode proporcionar redução do desempenho quilométrico em até 25%.

Bumanda

277

### Principais aplicações

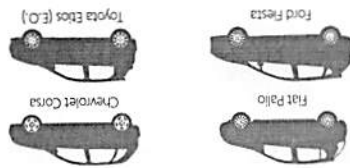

### Tecnologias



Uni-T; Spiral Wrap; Nano-Teck; Banda de Rodagem Simétrica

Sulcos amplos em linha reta — Aumenta a tração em piso molhado.

Ranuras laterais — Auxilia no escoamento de água.

### B250



Durabilidade é o diferencial que leva as montadoras a escolher o B250 para equipar seus veículos.

### Características

Baixa resistência ao rolamento; Economia de combustível e menor emissão de CO<sub>2</sub>; Redução de ruído e aumento da vida útil.

### Benefícios

### Principais aplicações

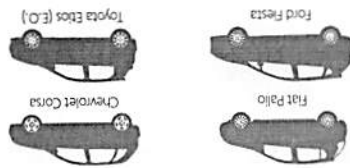

### Principais aplicações

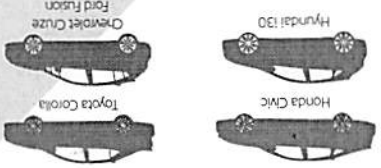

### Tecnologias



Uni-T; Rim Guard; SMC; Banda de Rodagem Assimétrica

Ombros semi-slick — Maximiza a aderência em curvas.

Sulcos amplos em linha reta — Aumenta a tração em piso molhado.

Bloco central em 3-D — Aumenta a superfície de contato com o piso.

Faixa interna dupla — Contribui para uma resposta suave, estabilidade e tração.

### POTENZA RE760 SPORT



Não adianta ter um veículo de alta performance se os pneus não correspondem de maneira adequada. Manobras precisas, design inovador, conforto sem abrir mão da economia, são o diferencial que leva a Bridgestone a escolher o POTENZA RE760 SPORT como principal produto destinado ao mercado de reposição.

### Características

Composto de alta rigidez (HSBC); Resposta eficiente e maior estabilidade; Aumento da durabilidade do produto.

### Benefícios

### Características

Desenho otimizado da banda de rodagem; Blocos rígidos na região dos ombros; Maior estabilidade em curvas; Amplos sulcos longitudinais.

### Benefícios



O TURANZA ER300 é o principal produto Bridgestone voltado ao conforto e estabilidade, por este motivo que é um dos principais pneus escolhidos pelas montadoras para equipar os seus veículos, proporcionando uma prazerosa experiência ao dirigir.

Fofo! a versão ER300 ECOPIA, que gera economia de combustível e menor emissão de poluentes devido à baixa resistência ao rolamento.

Tem alguns pontos de força.

### TURANZA ER300



### Tecnologias



Uni-T; Rim Guard; Banda de Rodagem Assimétrica

Blocos externos de elevada rigidez transversal — Melhor o controle em curvas.

Blocos triangulares largos — Maximiza a tração e dirigibilidade em piso seco.

Sulcos circunferenciais — Evacua e canaliza a água de forma eficiente, evitando o aquaplanagem.

### Principais aplicações

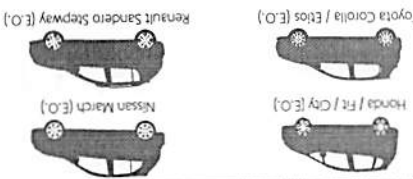

### Principais aplicações

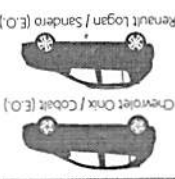

### Tecnologias

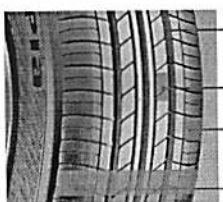

Uni-T; Spiral Wrap; CSC; Silica

Maior eficiência energética — devido a utilização de compostos de última geração (Nanofo tech; high silica e fuel Sidelwall Compound)

Maior estabilidade em curvas — Devido aos blocos rígidos na região dos ombros.

Maior dirigibilidade e controle — Graças ao formato especial dos blocos centrais proporcionado maior rigidez da banda de rodagem.

Excelente drenagem de água — Por meio de sulcos longitudinais.

### ECOPIA EP150



### Benefícios

Maior eficiência energética devido a utilização de compostos de última geração (Nanofo tech; high silica e fuel Sidelwall Compound); Maior estabilidade em curvas; Excelente drenagem de água, proporcionando redução do risco de aquaplanagem pelo rápido escoamento.

### Características

Desenho otimizado da banda de rodagem; Blocos rígidos na região dos ombros; Maior estabilidade em curvas; Amplos sulcos longitudinais.

### Principais aplicações

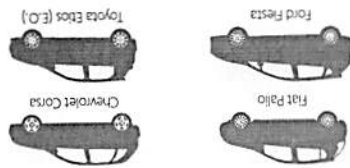

### Tecnologias



Uni-T; Spiral Wrap; Nano-Teck; Banda de Rodagem Simétrica

Sulcos amplos em linha reta — Aumenta a tração em piso molhado.

Ranuras laterais — Auxilia no escoamento de água.

### B250



Durabilidade é o diferencial que leva as montadoras a escolher o B250 para equipar seus veículos.

### Características

Baixa resistência ao rolamento; Economia de combustível e menor emissão de CO<sub>2</sub>; Redução de ruído e aumento da vida útil.

### Benefícios

### Principais aplicações

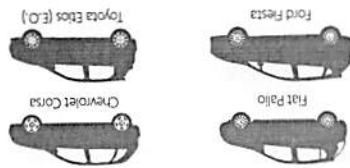

### Principais aplicações

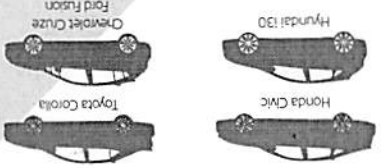

### Tecnologias



Uni-T; Rim Guard; SMC; Banda de Rodagem Assimétrica

Ombros semi-slick — Maximiza a aderência em curvas.

Sulcos amplos em linha reta — Aumenta a tração em piso molhado.

Bloco central em 3-D — Aumenta a superfície de contato com o piso.

Faixa interna dupla — Contribui para uma resposta suave, estabilidade e tração.

### POTENZA RE760 SPORT



Não adianta ter um veículo de alta performance se os pneus não correspondem de maneira adequada. Manobras precisas, design inovador, conforto sem abrir mão da economia, são o diferencial que leva a Bridgestone a escolher o POTENZA RE760 SPORT como principal produto destinado ao mercado de reposição.

### Características

Composto de alta rigidez (HSBC); Resposta eficiente e maior estabilidade; Aumento da durabilidade do produto.

### Benefícios



### PRINCIPAIS APLICAÇÕES

LEGENDA: D - Dianteiro / T - Traseiro

**BENEFÍCIOS**  
 Promove um aumento de produtividade e economia de combustível.  
 Proporciona excelente tração, maior vida útil e um rodar macio.  
 Projetado para equipamentos de alta potência.

**CARACTERÍSTICAS**  
 - Construção radial  
 - Baras com classificação R-1W, maior profundidade no centro da banda (aprox. 25%),  
 - Ângulo de 23° exclusiva.  
 - Baras longas e reforçadas.

O pneu Frestone RADIAL DEEP TREAD 23°, de classificação R-1W, oferece excelente desempenho nos diversos tipos de solo, do seco ao úmido. Desenvolvido com maior profundidade no centro da banda, proporciona maior tração e economia de combustível.



RADIAL DEEP TREAD 23°

TIPO DE VEÍCULO	TIPO DE TRATOR	TIPO DE PNEU	TIPO DE TRATOR	TIPO DE PNEU
MOTOR	MOTOR	1000	1000	1000
		1200	1200	1200
MOTOR	MOTOR	1500	1500	1500
		1800	1800	1800
MOTOR	MOTOR	2000	2000	2000
		2500	2500	2500
MOTOR	MOTOR	3000	3000	3000
		3500	3500	3500
MOTOR	MOTOR	4000	4000	4000
		4500	4500	4500
MOTOR	MOTOR	5000	5000	5000
		5500	5500	5500
MOTOR	MOTOR	6000	6000	6000
		6500	6500	6500
MOTOR	MOTOR	7000	7000	7000
		7500	7500	7500
MOTOR	MOTOR	8000	8000	8000
		8500	8500	8500
MOTOR	MOTOR	9000	9000	9000
		9500	9500	9500
MOTOR	MOTOR	10000	10000	10000
		10500	10500	10500

878

car

o

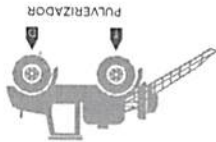

### PRINCIPAIS APLICAÇÕES

LEGENDA: D - Dianteiro / T - Traseiro

**BENEFÍCIOS**  
 - Proporciona excelente tração e maior vida útil.  
 - Suporta 20% mais carga com a mesma pressão que um pneu radial padrão.  
 - Promove uma condução suave, reduz a compactação do solo e minimiza o desgaste.

**CARACTERÍSTICAS**  
 - Baras R-1W com multilâminas.  
 - Designação "R" "increased flexion".  
 - Baras mais longas.

O pneu Frestone RADIAL ALL TRACTION RC (Row Crop), de classificação R-1W, foi projetado com a mais nova tecnologia AD2 e é indicado especiamente para aplicação em pulverizadores. Pneu com capacidade superior de carga e velocidade em relação a um pneu radial padrão, proporcionando um excelente desempenho ao produtor, que poderá fazer mais em menos tempo.

RADIAL ALL TRACTION RC



TIPO DE VEÍCULO	TIPO DE TRATOR	TIPO DE PNEU	TIPO DE TRATOR	TIPO DE PNEU
MOTOR	MOTOR	1000	1000	1000
		1200	1200	1200
MOTOR	MOTOR	1500	1500	1500
		1800	1800	1800
MOTOR	MOTOR	2000	2000	2000
		2500	2500	2500
MOTOR	MOTOR	3000	3000	3000
		3500	3500	3500
MOTOR	MOTOR	4000	4000	4000
		4500	4500	4500
MOTOR	MOTOR	5000	5000	5000
		5500	5500	5500
MOTOR	MOTOR	6000	6000	6000
		6500	6500	6500
MOTOR	MOTOR	7000	7000	7000
		7500	7500	7500
MOTOR	MOTOR	8000	8000	8000
		8500	8500	8500
MOTOR	MOTOR	9000	9000	9000
		9500	9500	9500
MOTOR	MOTOR	10000	10000	10000
		10500	10500	10500

Em nome de

### Principais aplicações

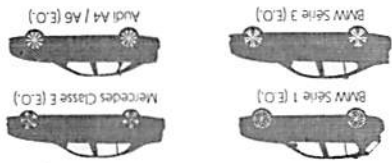

Aumenta a estabilidade em curvas.

Largos blocos estabilizadores nos ombros de maior estabilidade em linha reta.

Proporção maior controle e segurança além da faixa central circumferencial sólida

Sulcos circumferenciais - Evacua e canaliza a água de forma eficiente, evitando a aquaplanagem.

Faixa tie bar - Auxilia na dirigibilidade.

Sulcos circumferenciais - Evacua e canaliza a água de forma eficiente, evitando a aquaplanagem.

Faixa tie bar - Auxilia na dirigibilidade.

Aumenta a evacuação de água.

Perfil especial dos blocos em 3D

Unit-1, Spiral Wap, Km Quad, Band de Rodagem Assimétrica

### Tecnologias



Desenho diferenciado da banda de rodagem, Resposta rápida de direção, melhor controle e redução do ruído de rolamento.

### Características

Tem alguns pneus da linha.

Disponível também com a Tecnologia Run Flat, que possibilita rodar mesmo com o pneu furado.

Devido ao baixo nível de ruído,

de proporcionar uma viagem tranquila

tanto em piso seco quanto molhado, além

POTENZA RE050 oferece excelente tração

desempenho mais desajados do mundo, o

Equipamento Original os veículos de alto

Desenvolvido para atender em

### POTENZA RE050



#### POTENZA RE050

#### POTENZA RE050

#### POTENZA 5001

Modelo	Aplicação	Modelo	Aplicação	Modelo	Aplicação
30079	RFT	30110	RFT	30736	NFT
30087	RFT	30146	RFT	30735	RFT
30120	RFT	30170	RFT	30732	RFT
30128	RFT	30183	RFT	30728	RFT
30148	RFT	30188	RFT	30722	RFT
30149	RFT	30189	RFT	30720	RFT
30150	RFT	30190	RFT	30718	RFT
30152	RFT	30191	RFT	30717	RFT
30154	RFT	30192	RFT	30716	RFT
30155	RFT	30193	RFT	30715	RFT
30156	RFT	30194	RFT	30714	RFT
30157	RFT	30195	RFT	30713	RFT
30158	RFT	30196	RFT	30712	RFT
30159	RFT	30197	RFT	30711	RFT
30160	RFT	30198	RFT	30710	RFT
30161	RFT	30199	RFT	30709	RFT
30162	RFT	30200	RFT	30708	RFT
30163	RFT	30201	RFT	30707	RFT
30164	RFT	30202	RFT	30706	RFT
30165	RFT	30203	RFT	30705	RFT
30166	RFT	30204	RFT	30704	RFT
30167	RFT	30205	RFT	30703	RFT
30168	RFT	30206	RFT	30702	RFT
30169	RFT	30207	RFT	30701	RFT
30170	RFT	30208	RFT	30700	RFT
30171	RFT	30209	RFT	30699	RFT
30172	RFT	30210	RFT	30698	RFT
30173	RFT	30211	RFT	30697	RFT
30174	RFT	30212	RFT	30696	RFT
30175	RFT	30213	RFT	30695	RFT
30176	RFT	30214	RFT	30694	RFT
30177	RFT	30215	RFT	30693	RFT
30178	RFT	30216	RFT	30692	RFT
30179	RFT	30217	RFT	30691	RFT
30180	RFT	30218	RFT	30690	RFT
30181	RFT	30219	RFT	30689	RFT
30182	RFT	30220	RFT	30688	RFT
30183	RFT	30221	RFT	30687	RFT
30184	RFT	30222	RFT	30686	RFT
30185	RFT	30223	RFT	30685	RFT
30186	RFT	30224	RFT	30684	RFT
30187	RFT	30225	RFT	30683	RFT
30188	RFT	30226	RFT	30682	RFT
30189	RFT	30227	RFT	30681	RFT
30190	RFT	30228	RFT	30680	RFT
30191	RFT	30229	RFT	30679	RFT
30192	RFT	30230	RFT	30678	RFT
30193	RFT	30231	RFT	30677	RFT
30194	RFT	30232	RFT	30676	RFT
30195	RFT	30233	RFT	30675	RFT
30196	RFT	30234	RFT	30674	RFT
30197	RFT	30235	RFT	30673	RFT
30198	RFT	30236	RFT	30672	RFT
30199	RFT	30237	RFT	30671	RFT
30200	RFT	30238	RFT	30670	RFT
30201	RFT	30239	RFT	30669	RFT
30202	RFT	30240	RFT	30668	RFT
30203	RFT	30241	RFT	30667	RFT
30204	RFT	30242	RFT	30666	RFT
30205	RFT	30243	RFT	30665	RFT
30206	RFT	30244	RFT	30664	RFT
30207	RFT	30245	RFT	30663	RFT
30208	RFT	30246	RFT	30662	RFT
30209	RFT	30247	RFT	30661	RFT
30210	RFT	30248	RFT	30660	RFT
30211	RFT	30249	RFT	30659	RFT
30212	RFT	30250	RFT	30658	RFT
30213	RFT	30251	RFT	30657	RFT
30214	RFT	30252	RFT	30656	RFT
30215	RFT	30253	RFT	30655	RFT
30216	RFT	30254	RFT	30654	RFT
30217	RFT	30255	RFT	30653	RFT
30218	RFT	30256	RFT	30652	RFT
30219	RFT	30257	RFT	30651	RFT
30220	RFT	30258	RFT	30650	RFT
30221	RFT	30259	RFT	30649	RFT
30222	RFT	30260	RFT	30648	RFT
30223	RFT	30261	RFT	30647	RFT
30224	RFT	30262	RFT	30646	RFT
30225	RFT	30263	RFT	30645	RFT
30226	RFT	30264	RFT	30644	RFT
30227	RFT	30265	RFT	30643	RFT
30228	RFT	30266	RFT	30642	RFT
30229	RFT	30267	RFT	30641	RFT
30230	RFT	30268	RFT	30640	RFT
30231	RFT	30269	RFT	30639	RFT
30232	RFT	30270	RFT	30638	RFT
30233	RFT	30271	RFT	30637	RFT
30234	RFT	30272	RFT	30636	RFT
30235	RFT	30273	RFT	30635	RFT
30236	RFT	30274	RFT	30634	RFT
30237	RFT	30275	RFT	30633	RFT
30238	RFT	30276	RFT	30632	RFT
30239	RFT	30277	RFT	30631	RFT
30240	RFT	30278	RFT	30630	RFT
30241	RFT	30279	RFT	30629	RFT
30242	RFT	30280	RFT	30628	RFT
30243	RFT	30281	RFT	30627	RFT
30244	RFT	30282	RFT	30626	RFT
30245	RFT	30283	RFT	30625	RFT
30246	RFT	30284	RFT	30624	RFT
30247	RFT	30285	RFT	30623	RFT
30248	RFT	30286	RFT	30622	RFT
30249	RFT	30287	RFT	30621	RFT
30250	RFT	30288	RFT	30620	RFT
30251	RFT	30289	RFT	30619	RFT
30252	RFT	30290	RFT	30618	RFT
30253	RFT	30291	RFT	30617	RFT
30254	RFT	30292	RFT	30616	RFT
30255	RFT	30293	RFT	30615	RFT
30256	RFT	30294	RFT	30614	RFT
30257	RFT	30295	RFT	30613	RFT
30258	RFT	30296	RFT	30612	RFT
30259	RFT	30297	RFT	30611	RFT
30260	RFT	30298	RFT	30610	RFT
30261	RFT	30299	RFT	30609	RFT
30262	RFT	30300	RFT	30608	RFT
30263	RFT	30301	RFT	30607	RFT
30264	RFT	30302	RFT	30606	RFT
30265	RFT	30303	RFT	30605	RFT
30266	RFT	30304	RFT	30604	RFT
30267	RFT	30305	RFT	30603	RFT
30268	RFT	30306	RFT	30602	RFT
30269	RFT	30307	RFT	30601	RFT
30270	RFT	30308	RFT	30600	RFT
30271	RFT	30309	RFT	30599	RFT
30272	RFT	30310	RFT	30598	RFT
30273	RFT	30311	RFT	30597	RFT
30274	RFT	30312	RFT	30596	RFT
30275	RFT	30313	RFT	30595	RFT
30276	RFT	30314	RFT	30594	RFT
30277	RFT	30315	RFT	30593	RFT
30278	RFT	30316	RFT	30592	RFT
30279	RFT	30317	RFT	30591	RFT
30280	RFT	30318	RFT	30590	RFT
30281	RFT	30319	RFT	30589	RFT
30282	RFT	30320	RFT	30588	RFT
30283	RFT	30321	RFT	30587	RFT
30284	RFT	30322	RFT	30586	RFT
30285	RFT	30323	RFT	30585	RFT
30286	RFT	30324	RFT	30584	RFT
30287	RFT	30325	RFT	30583	RFT
30288	RFT	30326	RFT	30582	RFT
30289	RFT	30327	RFT	30581	RFT
30290	RFT	30328	RFT	30580	RFT
30291	RFT	30329	RFT	30579	RFT
30292	RFT	30330	RFT	30578	RFT
30293	RFT	30331	RFT	30577	RFT
30294	RFT	30332	RFT	30576	RFT
30295	RFT	30333	RFT	30575	RFT
30296	RFT	30334	RFT	30574	RFT
30297	RFT	30335	RFT	30573	RFT
30298	RFT	30336	RFT	30572	RFT
30299	RFT	30337	RFT	30571	RFT
30300	RFT	30338	RFT	30570	RFT
30301	RFT	30339	RFT	30569	RFT
30302	RFT	30340	RFT	30568	RFT
30303	RFT	30341	RFT	30567	RFT
30304	RFT	30342	RFT	30566	RFT
30305	RFT	30343	RFT	30565	RFT
30306	RFT	30344	RFT	30564	RFT
30307	RFT	30345	RFT	30563	RFT
30308	RFT	30346	RFT	30562	RFT
30309	RFT	30347	RFT	30561	RFT
30310	RFT	30348	RFT	30560	RFT
30311	RFT	30349	RFT	30559	RFT
30312	RFT	30350	RFT	30558	RFT
30313	RFT	30351	RFT	30557	RFT
30314	RFT	30352	RFT	30556	RFT
30315	RFT	30353	RFT	30555	RFT
30316	RFT	30354	RFT	30554	RFT
30317	RFT	30355	RFT	30553	RFT
30318	RFT	30356	RFT	30552	RFT
30319	RFT	30357	RFT	30551	RFT
30320	RFT	30358	RFT	30550	RFT
30321	RFT	30359	RFT	30549	RFT
30322	RFT	30360	RFT	30548	RFT
30323	RFT	30361	RFT	30547	RFT
30324	RFT	30362	RFT	30546	RFT
30325	RFT	30363	RFT	30545	RFT
30326	RFT	30364	RFT	30544	RFT
30327	RFT	30365	RFT	30543	RFT
30328	RFT	30366	RFT	30542	RFT
30329	RFT	30367	RFT	30541	RFT
30330	RFT	30368	RFT	30540	RFT
30331	RFT	30369	RFT	30539	RFT
30332	RFT	30370	RFT	30538	RFT
30333	RFT	30371	RFT	30537	RFT
30334	RFT	30372	RFT	30536	RFT
30335	RFT	30373	RFT	30535	RFT
30336	RFT	30374	RFT	30534	RFT
30337	RFT	30375	RFT	30533	RFT
30338	RFT	30376	RFT	30532	RFT
30339	RFT	30377	RFT	30531	RFT
30340	RFT	30378	RFT	30530	RFT
30341	RFT	30379	RFT	30529	RFT
30342	RFT	30380	RFT	30528	RFT
30343	RFT	30381	RFT	30527	RFT
30344	RFT	30382	RFT	30526	RFT
30345	RFT	30383	RFT	30525	RFT
30346	RFT	30384	RFT	30524	RFT
30347	RFT	30385	RFT	30523	RFT
30348					



948

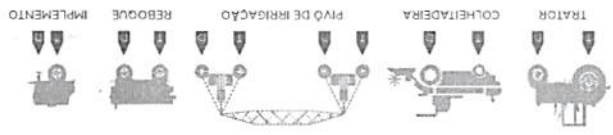

PRINCIPAIS APLICAÇÕES  
LEGENDA: D - Dianteiro / T - Traseiro

**BENEFÍCIOS**  
Proporciona excelente tração e conforto ao dirigir.  
Minimiza a compactação do solo.

**CARACTERÍSTICAS**  
Maior área de contato com o solo (footprint).  
Desenho moderno da banda de rodagem.  
O pneu Firestone SUPER ALL TRACTION II 23°



Desenvolvido com barras regulares para uso em terrenos secos e serviços gerais, resulta em uma excepcional tração e maior estabilidade.

Pneus para tratores agrícolas (Directional)	
Classificação	F-1 Regular (1 raio)
Classificação	F-2 Regular (2 ou 3 raios)
Classificação	F-3 Multiraiado
Pneus para tratores agrícolas (Directional/Tractor)	
Classificação	R-1 Tração regular
Classificação	R-1W Tração extra (raia profunda)
Classificação	R-2 Tração extra (raia profunda)
Classificação	R-3 Tração leve (raia pouco profunda)
Classificação	R-4 Industrial
Pneus para implementos	
Classificação	I-1 Multiraiado
Classificação	I-3 Tração
Pneus para implementos agrícolas (Tractor/Implement)	
Classificação	G-1 Tração
Classificação	LS-1 Tração regular
Classificação	LS-2 Tração intermediária
Classificação	LS-3 Tração extra (raia profunda)

CLASSIFICAÇÃO

Am

8

IC/VS - Índice de Carga/ Simbolo de Velocidade  
S/C - Tipo sem câmara - C/C - Tipo com câmara  
Sob consulta.

Modelo	Índice de Carga	Simbolo de Velocidade	Índice de Carga	Simbolo de Velocidade
230	2300	S	2300	S
240	2400	S	2400	S
250	2500	S	2500	S
260	2600	S	2600	S
270	2700	S	2700	S
280	2800	S	2800	S
290	2900	S	2900	S
300	3000	S	3000	S
310	3100	S	3100	S
320	3200	S	3200	S
330	3300	S	3300	S
340	3400	S	3400	S
350	3500	S	3500	S
360	3600	S	3600	S
370	3700	S	3700	S
380	3800	S	3800	S
390	3900	S	3900	S
400	4000	S	4000	S
410	4100	S	4100	S
420	4200	S	4200	S
430	4300	S	4300	S
440	4400	S	4400	S
450	4500	S	4500	S
460	4600	S	4600	S
470	4700	S	4700	S
480	4800	S	4800	S
490	4900	S	4900	S
500	5000	S	5000	S

PRINCIPAIS APLICAÇÕES  
LEGENDA: D - Dianteiro / T - Traseiro

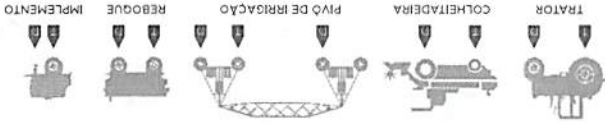

**BENEFÍCIOS**  
Proporciona excelente tração, maior estabilidade e menor desgaste.  
Promove segurança, conforto para uma maior eficiência na tração.  
Menor consumo de combustível devido a um rodar macio e maior vida útil.  
Minimiza os efeitos de vibrações.  
Melhor assentamento entre o pneu e o erg., evitando a entrada de detritos e danos ao talão.  
Conforto do talão com desenho especial.  
Espaçamento otimizado entre as barras.  
Borracha flexível na lateral combinada a uma borracha resistente na banda de rodagem.  
Abertura entre as barras no centro da rodagem.  
Barras em ângulo de 23°, longas e uniformes.

**CARACTERÍSTICAS**  
R-1, é indicado para tratores, colheitadeiras e outros equipamentos. Desenvolvido com barras regulares para uso em terrenos secos e serviços gerais que exigem excepcional tração, maior estabilidade, durabilidade e durabilidade.  
É o preferido por muitos fabricantes de Equipamento Original, e o resultado é a grande aceitação no mercado de reposição.



SUPER ALL TRACTION 23°

Funeranda

## Tecnologias

Ao longo dos anos, a Bridgestone tem desenvolvido muitas tecnologias para o melhoramento de seus pneus. Cada tecnologia tem sua finalidade e seu resultado específico, no entanto todas tem apenas um objetivo: proporcionar a você a excelência e a qualidade dos produtos Bridgestone, já conhecidas por você e consagradas no mercado.

### Tipos de Desenho - Banda de Rodagem



**Simétrico**  
Desenho da banda de rodagem disposto em partes iguais em ambos os lados. É o desenho tradicional, mais encontrado nos pneus disponíveis no mercado. Tem como vantagem a facilidade no ato do rodízio (não demanda uma direção específica de montagem).



**Assimétrico**  
Desenho da banda de rodagem disposto em partes diferentes em ambos os lados (interno e externo). Este tipo de pneu concilia exigências opostas: maior aderência em piso seco e eficiente escoamento de água em piso molhado.



**Direcional**  
Pneu com orientação específica de direção (sentido de rodagem). Tem design esportivo e arrojado e promove um excelente escoamento de água, maximizando a performance em piso molhado.

### UNI-T

### Outras Tecnologias

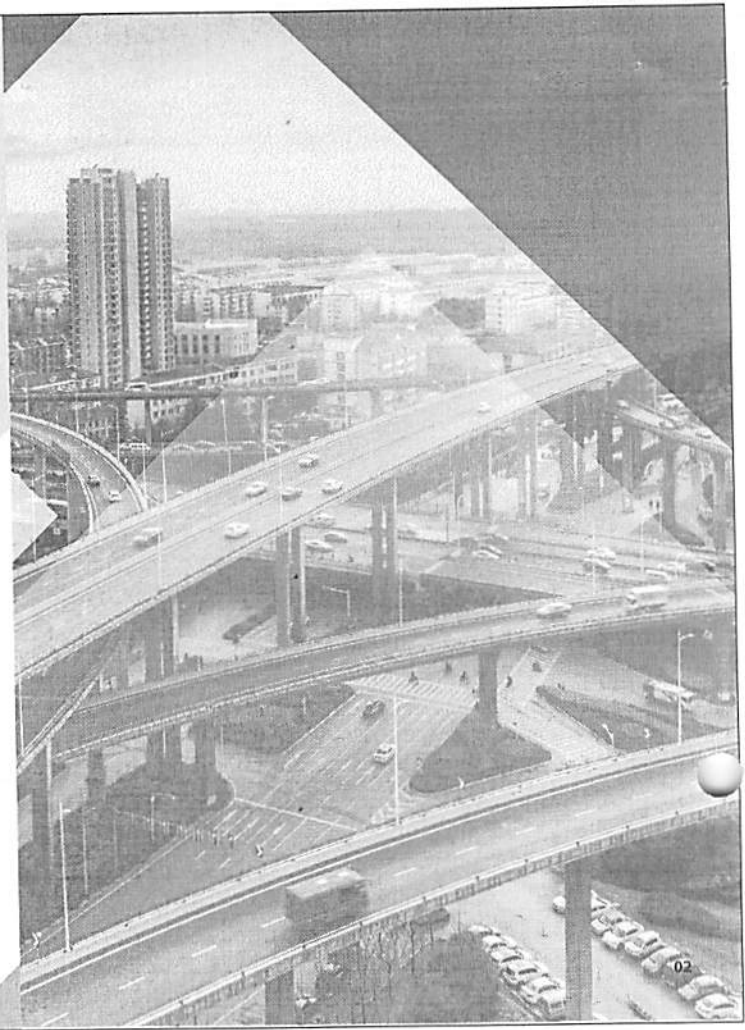
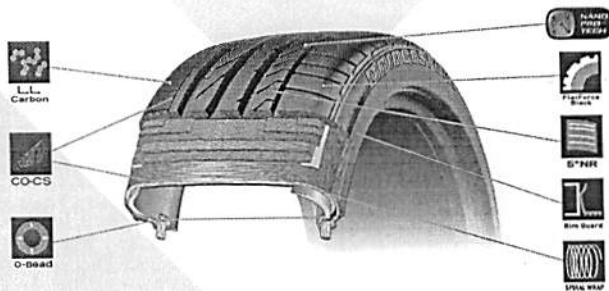

02

## POTENZA S001

O Potenza S001 é o pneu Bridgestone de ultra-alta performance desenhado para atender os elevados padrões das montadoras de prestígio em todo mundo. Já é fornecido como Equipamento Original em diversos veículos esportivos. Desfrute de um novo nível de controle com o Potenza S001.



Disponível também com a Tecnologia Run Flat que possibilita rodar mesmo com o pneu furado.\*

\*Em alguns pneus da linha.

### Características

Baixa resistência ao rolamento.  
Desenho da banda de rodagem.

### Benefícios

Economia de combustível e menor emissão de CO<sub>2</sub>.  
Menor nível de ruído, rápida resposta na direção e elevado nível de controle.

### Tecnologias

L.L. Carbon; banda de rodagem assimétrica.

**Ranhas laterais**  
Auxilia no escoamento de água.

**Sulcos circunferenciais**  
Evacua e canaliza a água de forma eficiente, evitando a aquaplanagem.



### Principais aplicações



Aston Martin Vantage



BMW Serie 1, Serie 3 (E.O.)



BMW X1



Mercedes SL (E.O.)

E.O. = Equipamento Original

#	Modelo	Aplicação	Carregamento	Velocidade	Resistência ao rolamento	Resistência à punção	Resistência ao desgaste	Resistência ao aquaplanagem	Resistência ao ruído	Run Flat	Outros	
TURANZA ERD	10098	195/65R15	NRFT	91H	6.00	635	201	E	E	E	69	002718/2012
	30081	245/50R18	NRFT	100W	7.50	703	253	E	E	E	71	004073/2012
	105448	195/55R15	NRFT	85H	6.00	595	201	E	E	E	70	002712/2012
TURANZA E R33	30198	245/45R19	NRFT	98Y	8.00	703	243	E	E	E	71	004073/2012
	30724	255/35R18	NRFT	91V	7.00	648	226	E	E	E	68	002725/2012
	30725	255/35R18	NRFT	90V	9.00	635	260	E	E	E	71	004073/2012
	30726	225/40R18	NRFT	88Y	8.00	668	226	E	E	E	69	004059/2012
TURANZA ER370	30157	215/60R16	NRFT	95H	6.50	664	221	E	E	E	70	004049/2012
	30682	215/55R17	NRFT	94V	7.00	668	226	E	E	E	68	002711/2012
TURANZA T001	30530	225/55R17	RFT	97W	7.00	680	233	C	B	B	70	002389/2012
	30579	225/40R18	NRFT	92W	8.00	637	230	E	B	C	71	002422/2012
	30681	215/50R17	NRFT	91V	7.00	648	226	E	B	C	70	002725/2012
	30692	225/50R18	RFT	95W	7.00	683	233	C	E	B	70	002598/2012
	32652	225/45R17	RFT	91W	7.50	634	225	E	E	B	71	002598/2012
	30701	225/50R17	RFT	94W	7.00	658	233	C	E	B	70	002598/2012
	30714	205/55R17	RFT	91W	6.50	658	214	C	E	B	70	002389/2012
	30729	225/40R18	RFT	92W	8.00	637	230	E	B	B	71	002422/2012
	30730	205/55R16	RFT	91V	6.50	632	214	E	E	B	71	002389/2012
	30731	215/45R16	NRFT	90V	7.00	600	213	C	E	B	70	002422/2012
30734	225/45R17	NRFT	91W	7.50	634	225	E	A	B	69	002598/2012	
ECOPIA EP150	10157	175/65R14	NRFT	82T	5.00	584	177	C	C	C	70	002692/2012
	10162	185/65R15	NRFT	88H	5.50	621	189	C	C	C	70	002718/2012
	10539	195/65R15	NRFT	91H	6.00	635	201	E	B	C	70	002718/2012
	11594	175/70R14	NRFT	84T	5.00	602	177	C	C	C	70	002713/2012
	115898	205/55R16	NRFT	91V	6.50	632	214	C	C	C	70	002711/2012
	115908	195/55R15	NRFT	85H	6.00	595	201	C	C	C	70	002712/2012
	10547	185/65R15	NRFT	88H	5.50	621	189	C	C	C	70	002718/2012
101578	175/65R14	NRFT	82T	5.00	584	177	C	C	C	70	002692/2012	
115948	175/70R14	NRFT	84T	5.00	602	177	C	C	C	70	002713/2012	
BZE0	10116	175/65R14	NRFT	82T	5.00	584	177	E	E	E	70	002692/2012
	30239	175/65R15	NRFT	84T	5.00	609	177	E	E	E	70	002692/2012

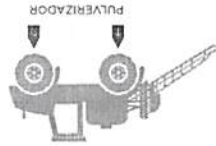

PRINCIPAIS APLICAÇÕES

LEGENDA: D - Dianteiro / T - Traseiro

BENEFÍCIOS

Proporciona um melhor desempenho e um passo suave com menos vibração. Maior tração devido às barras com ângulo menor nos ombros e maior durabilidade no campo e na estrada devido às barras com ângulo maior no centro da rodagem.

CARACTERÍSTICAS

Desenho especial da rodagem para uso dianteiro. Barras com base reforçada. Desenho das barras multiângulos.



SUPER ALL TRACTION FWD

O pneu Firestone SUPER ALL TRACTION FWD, de classificação R-1, é indicado para o eixo dianteiro de tratores 4x4, para uso em terrenos secos e planos, resultando em uma excelente performance. Com a barra reforçada na base, apresenta ótima durabilidade.

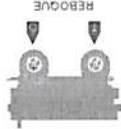

PRINCIPAIS APLICAÇÕES

LEGENDA: D - Dianteiro / T - Traseiro

BENEFÍCIOS

Oferece grande rendimento e segurança operacional. Maior resistência ao desgaste. Proporciona excepcional flutuação.

CARACTERÍSTICAS

Banda de rodagem extra larga. Composto super-resistente de banda de rodagem. Excelente estabilidade transversal.



HIGH FLOTATION

O pneu Firestone HIGH FLOTATION, de classificação I-1, é indicado para implementos agrícolas, rebouques e para eixos direcionais (livres) de tratores agrícolas e retroescavadeiras.

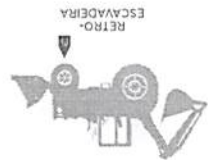

PRINCIPAIS APLICAÇÕES

LEGENDA: D - Dianteiro / T - Traseiro

CARACTERÍSTICAS

Barras longas e profundas com desenho de perfil baixo. Pivote lateral robusto.

BENEFÍCIOS

Proporciona excelente tração e flutuação. Melhor desempenho e vida longa para o pneu.



SUPER TRACTION LOADER

O pneu Firestone SUPER TRACTION LOADER, de classificação I-3, é indicado para carregadores compactos, proporcionando excelente tração e flutuação para utilização em serviço de média severidade.

CARACTERÍSTICAS

Construção robusta. Desenho da rodagem com barras longas e iguais em ângulo de 45°.

BENEFÍCIOS

Proporciona excelente estabilidade lateral em terrenos inclinados, com elevada capacidade de tração e autolimpeza. Elevada resistência a impactos e cortes, proporcionando baixos custos operacionais.

PRINCIPAIS APLICAÇÕES

LEGENDA: D - Dianteiro / T - Traseiro

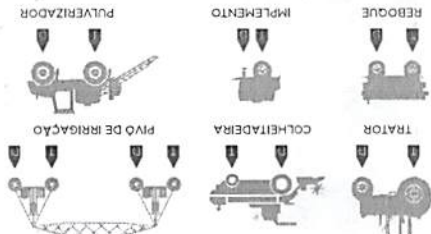

CHAMPION GROUND GRIP

O pneu Firestone CHAMPION GROUND GRIP, de classificação R-1, de barra regular, é indicado para tratores, pulverizadores, colheitadeiras, entre outros equipamentos para uso em terrenos secos.



280

Om

8

Terminada



www.bridgestone.com.br  
 Serviço de atendimento ao consumidor  
 0800-0161718 | sacbi@br-bridgestone.com



VEÍCULOS DE PASSEIO

**BRIDGESTONE**

## Bridgestone

A Bridgestone é a empresa Líder Mundial em Pneus, e entrega aos seus consumidores uma grande variedade de produtos premium e inovadores em mais de 150 países. Reconhecida mundialmente pela performance dos seus produtos, a Bridgestone desenvolve, fabrica e comercializa pneus para quase todos os tipos de veículo, desde veículos de passageiros, caminhões e ônibus, até pneus fora de estrada para uso em mineração e na construção civil. Como referência global em tecnologia e inovação, queremos sempre oferecer o melhor aos nossos consumidores. Temos paixão por melhorar a segurança e a vida das pessoas, o que é traduzido pelo nosso compromisso com a qualidade e desempenho dos nossos produtos. Por isso oferecemos diversas linhas de pneus tanto para reposição como equipamento original, que são especialmente desenhados para atender as demandas dos motoristas da atualidade.



### Outras Tecnologias



**Uni-T**  
 A tecnologia Uni-T (The Ultimate Network of Intelligent Tire Technology) é uma plataforma de desenvolvimento que conta com a combinação de tecnologias exclusivas (COCS, LL Carbon, O-Bead) para proporcionar excelente conforto e controle ao dirigir, além de prover uma direção precisa, maior durabilidade e uma menor geração de ruído.



**COCS**  
 Processo computadorizado que utiliza a combinação mais apropriada de componentes, construção e materiais, maximizando o desempenho completo dos pneus.



**LL Carbon**  
 Composto de carbono com uma estrutura molecular mais forte que a normalmente usada, responsável por uma melhor uniformidade e resistência ao desgaste dos pneus.



**O-Bead**  
 Tecnologia de construção do talão do pneu composta por fio único e contínuo, sem sobreposição nem emendas, que melhora o acoplamento do conjunto pneu/roda e proporciona melhor conforto e estabilidade ao dirigir.



**Spiral Wrap**  
 Oferece um alto nível de uniformidade de desgaste e capacidade de direção em altas velocidades por meio de um envoltório de nylon contínuo na carcaça do pneu.



**Rim Guard**  
 Protege a roda e o pneu contra danos causados pelo meio-fio e outros objetos. Funciona como uma superfície reforçada de borracha que cobre a lateral do pneu, impondo uma barreira de proteção entre a roda e a guia.



**5°NR**  
 Produz o cancelamento das ondas sonoras proporcionando um rodar silencioso.



**NanoPro-Tech™**  
 Conjunto de tecnologias em dimensão molecular, que controla a interação entre os materiais de enchimento, polímeros e outros produtos químicos de borracha, otimizando a aderência ao piso e as características de performance dos pneus.



PRINCIPAIS APLICAÇÕES

LEGENDA: D - Dianteiro / T - Traseiro



LEGENDA: D - Dianteiro / T - Traseiro

PRINCIPAIS APLICAÇÕES

**BENEFÍCIOS**  
Oferece grande resistência a derrapagens laterais, excelente dirigibilidade e autolimpieza proporcionando maior rendimento e segurança.

**CARACTERÍSTICAS**

- Desenho especial da banda de rodagem.



GUIDE GRIP

O pneu Firestone GUIDE GRIP, de classificação F-2, é indicado para as rodas dianteiras de tratores agrícolas para aplicação em todos os tipos de terrenos.

**CARACTERÍSTICAS**

- Recagem extra profunda.  
- Compósitos de borrachas especiais.  
- Barras com término central reforçada.

**BENEFÍCIOS**

- Proporciona ótima tração em terrenos alagados.  
- Borracha resistente a acidez e o ozônio dos tratamentos no solo; borracha flexível na lateral e super-resistente na rodagem, proporcionando maior resistência e maior durabilidade.  
- Aumenta a vida do pneu e o desempenho.



CHAMPION SPADE GRIP

O pneu Firestone CHAMPION SPADE GRIP, de classificação R-2 de barra alta, é indicado para terrenos alagados e inconsistentes.

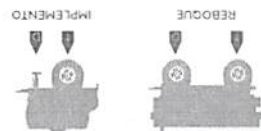

PRINCIPAIS APLICAÇÕES

LEGENDA: D - Dianteiro / T - Traseiro



PRINCIPAIS APLICAÇÕES

LEGENDA: D - Dianteiro / T - Traseiro

**CARACTERÍSTICAS**

- Profundidade dos sulcos.  
- Banda de rodagem com sulcos retos.

**BENEFÍCIOS**

- Garante uma excelente flutuação, proporcionando uma baixa compactação do solo.  
- Proporciona baixa resistência à rotação ao rodar e grande estabilidade direcional.



RIB IMPLEMENT

O pneu Firestone RIB IMPLEMENT, de classificação I-1, é indicado para as rodas livres de implementos agrícolas, como arados, enxada-de-terra, carretas, entre outros, para todos os tipos de terrenos.

O pneu Firestone CHAMPION SPADE GRIP II, de classificação R-2 de barra alta, é indicado para terrenos alagados e inconsistentes.

CHAMPION SPADE GRIP II



**CARACTERÍSTICAS**

- Barras com término central reforçada.  
- Barras com término central reforçada.  
- Contorno uniforme de rodagem.

**BENEFÍCIOS**

- Proporciona ótima tração com excelente autolimpieza.  
- Melhor durabilidade.  
- Mantém a estabilidade mesmo em solo firme.

281

Am

8

demanda

VW Kombi | Mercedes Sprinter | Fiat Ducato



**Principais aplicações**



Orientação dos blocos reduz o desgaste irregular e melhora a capacidade de frenagem.  
 Manter a performance em piso molhado.  
 Ranhuras nos blocos e ombros.  
 Proteção na parede lateral.  
 Resistência a danos laterais.  
 Eletor de pedras.  
 Proteção contra cortes no fundo dos sulcos, garantindo maior durabilidade.

Unif-T, Spiral Wrap, Kim Guard, CSC, FFB

**Tecnologias**

Desenho da banda de rodagem e compostos diferenciados.  
 Excelente durabilidade e rendimento quilométrico.

**Características**

100% On Road



**DURAVIS R630**

A durabilidade e versatilidade que você precisa em um pneu. Desenvolvidos para veículos comerciais ou de carga leve, a linha DURAVIS R630 é a escolha certa para quem procura a máxima durabilidade e tecnologia, que só um Bridgestone pode oferecer.

Ford EcoSport | Chevrolet S10 | Toyota Hilux  
 Mitsubishi L200



**Principais aplicações**



Dual Layer Tread  
 Dupla camada de borracha de alta aderência que minimiza os efeitos do desgaste do pneu em piso molhado.  
 Blocos centrais com sulcos leves  
 Promovem maior rigidez da banda de rodagem, o que facilita a dirigibilidade e o escoamento da água.  
 Sulcos "Dentes de Serra"  
 Melhoram a tração.  
 Ombros abertos  
 Auxiliam no escoamento de água além de melhorar a tração em piso molhado.

Unif-T, CO-C5, LL Carbon, O-Bead

**Tecnologias**

Minimiza os efeitos do desgaste em piso molhado.  
 Maior rigidez da banda de rodagem, facilitando a dirigibilidade e o escoamento de água.  
 Melhor tração em piso molhado.

**Benefícios**

50% On Road



**DUELER A/T REVUZ**

Os desafios do caminho são fáceis de encarar com o novo Dueler A/T REVUZ. Com design equilibrado, este pneu de uso misto (50% on/off-road) oferece ao condutor um excelente desempenho nos terrenos mais exigentes, bem como uma direção silenciosa e suave no asfalto, além de segurança nas curvas.

Nissan Frontier | Mitsubishi L200 | Toyota Hilux  
 VW Amarok (E.O.) | Ford Ranger  
 E.O. = Equipamento Original



**Principais aplicações**



Unif-T, Spiral Wrap, Kim Guard  
 Melhor controle nas diversas condições de uso.  
 Banda de rodagem com design inovador e blocos pequenos e simétricos.  
 Rodar silencioso e melhor dirigibilidade.  
 Perfil arredondado.  
 Direção confortável.

**Tecnologias**

Tecnologia exclusiva de construção e compostos diferenciados.  
 Excelente performance em pista molhada.  
 Nivel de ruído reduzido.

**Características**

70% On Road



**DUELER H/T 840**

Alto nível em desempenho e segurança. Pneu desenvolvido com o mais moderno pacote tecnológico da linha Bridgestone, o DUELER H/T 840 proporciona uma experiência de condução superior, com o conforto e a confiabilidade necessários aos veículos que equipam.

**10 Mandamentos para o uso inteligente do pneu**

- 01 Calibrar os pneus semanalmente de acordo com a indicação do manual do fabricante do veículo.
- 02 Fazer o rodízio de pneus. Veículos com pneus radiais a cada 8.000 km e veículos com pneus diagonais a cada 5.000 km rodados.
- 03 Evitar sobrecarga no veículo. Excesso de peso compromete a estrutura do pneu e aumenta o risco de danos ou de alterações estruturais importantes.
- 04 Fazer a manutenção preventiva de todo o veículo. Amortecedores, molas, freios, rolamentos, eixos e rodas atuam diretamente sobre os pneus.
- 05 Utilizar as medidas de pneus e rodas indicadas pelo fabricante do veículo. As partes do carro foram projetadas para interagir em forma equilibrada. A utilização de pneus e rodas diferentes altera o equilíbrio.
- 06 Alinhar o sistema de direção e balancear os pneus conforme indicado pelo fabricante do veículo ou, pelo menos, a cada 10.000 km, e sempre que o veículo sofrer impactos fortes; ocorrer a troca de pneus; os pneus apresentarem desgastes irregulares; forem substituídos os componentes da suspensão; e o veículo estiver "puxando" para um lado.
- 07 Utilizar o pneu indicado para cada tipo de solo. Rodar na cidade com um pneu destinado ao uso em terra (fora de estrada) provocará perdas no consumo de combustível, na estabilidade e na durabilidade das peças do veículo.
- 08 Observar periodicamente o indicador de desgastes da rodagem (TWI). Este indicador existente em todo pneu mostra o momento certo para efetuar a troca, reduzindo o risco de rodar com o pneu careca.
- 09 Não permitir o contato do pneu com derivados de petróleo ou solventes. Estes produtos atacam a borracha fazendo com que ela perca suas propriedades físicas, químicas e mecânicas.
- 10 Evitar a direção agressiva, com freadas fortes e mudanças bruscas de direção. Nunca ignore a existência de lombadas, buracos e imperfeições de piso. Os melhores pilotos de competição são aqueles que, mesmo rápidos, sabem poupar seus carros e pneus.

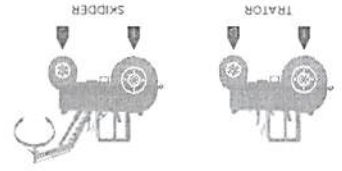

LEGENDA: D - Dianteiro / T - Traseiro

PRINCIPAIS APLICAÇÕES

**BENEFÍCIOS**  
- Composito com maior resistência a perfurações e cortes.  
- Proporciona excelente tração.  
- Proteção adicional contra furros e cortes.  
- Evita retenção de detritos.

**CARACTERÍSTICAS**  
- CAC (Composto Resistente a Cortes)  
- Barra em ângulo de 23°  
- Lona de rodagem de aço  
- Talão reforçado e protetor do arço.

Os pneus Firestone FORESTRY SPECIAL WITH CRC® e SERVICE foram projetados especificamente para trabalhar em condições extremas na ocorrência florestal, atendendo as demandas de máquinas de maior potência e cargas mais pesadas.

FORESTRY SPECIAL WITH CRC® LS2 SEVERE SERVICE LS2 FORESTRY SPECIAL



LEGENDA: D - Dianteiro / T - Traseiro

PRINCIPAIS APLICAÇÕES

**BENEFÍCIOS**  
- Proporciona ótima tração em todos os tipos de terrenos.  
- Elevada capacidade de tração e autoimpulsa.  
- Grande desempenho ao dirigir com movimentos rápidos, proporcionando ótima dirigibilidade e segurança.

**CARACTERÍSTICAS**  
- Ângulo especial da barra.  
- Desenho otimizado da banda de rodagem.  
- Construção especial.  
- Duas cintas amortecedoras de aço sob a rodagem.

O pneu Firestone TRATOR T-2, de classificação G-1, é indicado para microtratores e microcultivadores.

TRATOR T-2

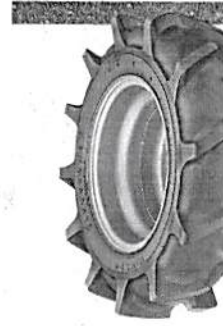

LEGENDA: D - Dianteiro / T - Traseiro

PRINCIPAIS APLICAÇÕES

**BENEFÍCIOS**  
- Oferece maior resistência a grandes impactos e menor desgaste.  
- Maior durabilidade em serviços de construção em terrenos irregulares e difíceis.

**CARACTERÍSTICAS**  
- Podagem super-resistente e carcas largas e reforçadas.  
- Construído com componentes de borracha especiais e lona de corpo de nylon.

O pneu Firestone ALL TRACTION UTILITY, de classificação R-4, possui excelentes características em terrenos irregulares e difíceis de tração e flutuação, e é especialmente indicado para equipamentos de rodas motrizes de tratores industriais.

ALL TRACTION UTILITY

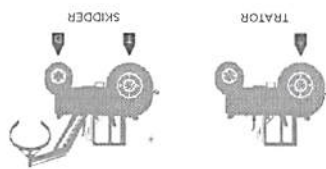

LEGENDA: D - Dianteiro / T - Traseiro

PRINCIPAIS APLICAÇÕES

**BENEFÍCIOS**  
- Protege a carcaça quanto a perfurações e cortes, proporcionando maior segurança.  
- Oferece maior durabilidade, proteção contra cortes e arrancamentos, elevada capacidade de tração.  
- Impede a retenção de detritos e retólhos entre o talão e o arço.

**CARACTERÍSTICAS**  
- Duas cintas amortecedoras de aço sob a rodagem.  
- Barras longas e iguais com ângulo de 23°, mais profundas e mais largas.  
- Protetor de talão reforçado.

O pneu Firestone FORESTRY SPECIAL, de classificação LS-2, é indicado para tratores e skidders em serviço florestal, como remoção de madeira, reflorestamento e abertura de áreas. Construídos com cinta de aço e borracha super-resistente, esses pneus foram projetados para durar e proporcionar excelente performance.

FORESTRY SPECIAL



282

Om

Estimanda





283

19

Om

8

Firestone

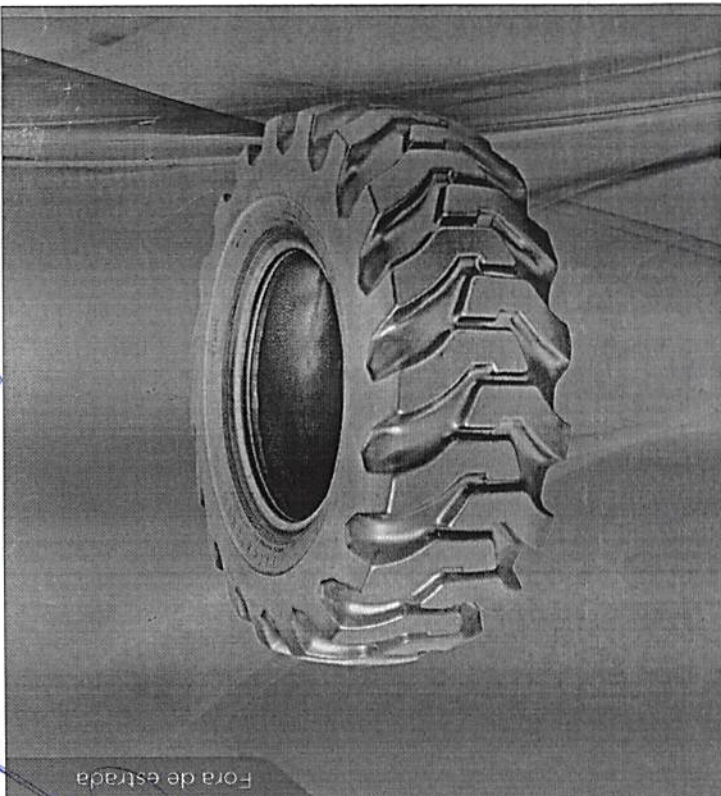

Fora de estrada

Firestone

fermadora

Firestone

SAC

www.firestone.com







**BRIDGESTONE**



**CAMINHONETES, SUVs E VANS**

www.bridgestone.com.br  
 Serviço de atendimento ao consumidor  
 0800-0161718 | sacbr@la.bridgestone.com

## Bridgestone

A Bridgestone é a empresa Líder Mundial em Pneus, e entrega aos seus consumidores uma grande variedade de produtos premium e inovadores em mais de 150 países. Reconhecida mundialmente pela performance dos seus produtos, a Bridgestone desenvolve, fabrica e comercializa pneus para quase todos os tipos de veículo, desde veículos de passageiro, caminhões e ônibus, até pneus fora de estrada para uso em mineração e na construção civil. Como referência global em tecnologia e inovação, queremos sempre oferecer o melhor aos nossos consumidores. Temos o compromisso com a qualidade e a vida das pessoas, o que é traduzido pelo nosso compromisso com a qualidade e performance diversas linhas de pneus original, que são especialmente desenhados para atender as demandas dos motoristas da atualidade.

### Outras Tecnologias



**Uni-T** A tecnologia Uni-T (The Ultimate Network of Intelligent Tire Technology) é uma plataforma de desenvolvimento que conta com a combinação de tecnologias exclusivas



**CO-CO** Processo computadorizado que utiliza a combinação mais apropriada de desenhos, construção e materiais, maximizando o desempenho completo dos pneus.



**LL Carbon** Composto de carbono com uma estrutura molecular mais forte que a normalmente usada, responsável por uma melhor uniformidade e resistência ao desgaste dos pneus.



**O-Bead** Tecnologia de construção do talão do pneu composta por fio único e contínuo, sem sobreposição nem emendas, que melhora o acoplamento do conjunto pneu/corda e proporciona maior conforto e estabilidade ao dirigir.



**Spiral Wrap** Oferece um alto nível de uniformidade de desgaste e capacidade de direção em altas velocidades por meio de um envoltório de nylon contínuo na carcaça do pneu.



**Rim Guard** Protege a roda e o pneu contra danos causados pelo meio-fio e outros objetos. Funciona como uma saliência reforçada de borracha que cobre a lateral do pneu. Impede uma barreira de proteção entre a roda e a guia.



**5NR** Produz o cancelamento das ondas sonoras proporcionando um rodar silencioso.



**CSC** Superfície de contato consistente que melhora a distribuição da pressão de contato do pneu com o piso, proporcionando uma melhor condução em piso seco e molhado além de auxiliar na redução no desgaste irregular.



**FFB (Bloco de Forças Planas)** Proporciona maior estabilidade na direção da maior uniformidade e rigidez dos blocos, independentemente de seu tamanho.



**NanoPro-Tech™** Conjunto de tecnologias em dimensão molecular, que controla a interação entre os materiais de enchimento, polímeros, e outros produtos químicos de borracha, otimizando a aderência ao piso e as características de performance dos pneus.

285



**PRINCIPAIS APLICAÇÕES**  
Caminhão basculante rígido

**BENEFÍCIOS**  
Desenvolvido para serviços em rochas, proporcionando ótima flutuação e excelente tração. Excelente resistência ao desgaste.

**CARACTERÍSTICAS**  
Desenho especial da banda de rodagem. Composto especial da banda de rodagem.



**SUPER ROCK GRIP - E3**

Indicado para caminhões fora de estrada de alta potência, rebocues e outros equipamentos utilizados em minerações, pedreiras e construçoes.



**PRINCIPAIS APLICAÇÕES**  
Motorveladoras

**BENEFÍCIOS**  
Excelente capacidade de tração e alta resistência a cortes e impactos.

**CARACTERÍSTICAS**  
Barras de rodagem em ângulo duplamente ligadas ao centro.



**GG ROAD BUILDER - G2**

Pneu indicado para motorveladoras, escavadeiras e máquinas similares.

Om

2



**PRINCIPAIS APLICAÇÕES**  
LHD / Carregadeiras / Trator de pneu

**BENEFÍCIOS**  
Excelente durabilidade e resistência a cortes e impactos. Excelente resistência a cargas.

**CARACTERÍSTICAS**  
Composto especial contribui para maximizar a resistência ao desgaste. Durabilidade superior da carga.



**SDT PTLD UMS - L55**

Rodagem lisa e extra-profunda para operações severas em superfícies rochosas, especialmente projetado para trabalhos em minas subterrâneas, minas de superfície e pedreiras. O composto especial da rodagem garante máxima resistência a cortes e ao desgaste.



**PRINCIPAIS APLICAÇÕES**  
Rolo compactador

**BENEFÍCIOS**  
Proporciona melhor distribuição de peso sobre o solo.

**CARACTERÍSTICAS**  
Banda de rodagem lisa e mais larga.

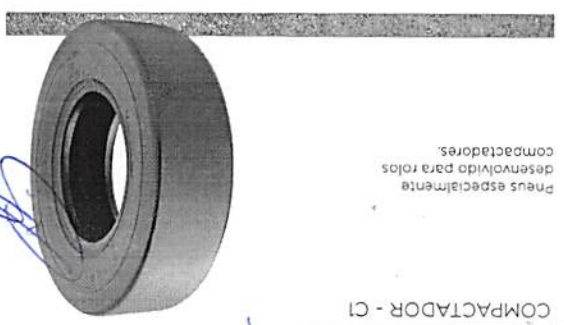

**COMPACTADOR - C1**

Pneus especialmente desenvolvidos para rolos compactadores.

Fernanda

3

R155

O Bridgestone R155 é um pneu radial sem câmara desenvolvido para uso em eixos direcionais e de tração moderada de micro-ônibus e caminhões em vias pavimentadas de perimetro urbano.



**Características**

Maior profundidade dos sulcos.  
Maior volume de borracha.  
Fleitas protetoras nas laterais.

**Benefícios**

Maior quilometragem.  
Melhor 1ª vida.  
Maior resistência a roçamentos e impactos no produto.

**Recomendação de aplicação**

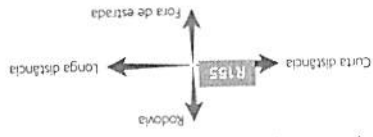

● Eixo de tração ○ Eixo livre ou direcional



M840

O M840 é um pneu radial desenvolvido para uso em eixos direcionais, livres e de tração moderada de caminhões e ônibus em percurso misto (pavimento e terra).



**Características**

Rodagem com desenho misto otimizado.  
Composto de rodagem especial.  
Firmeza chta bipartida  
Sulcos com formato aprimorado

**Benefícios**

Excelente tração em qualquer posição.  
Maior resistência a cortes, picotamentos e rachaduras.  
Melhor absorção de impactos proporcionando maior recuperação.  
Menor retenção de pedras e maior durabilidade da carcaça.

**Recomendação de aplicação**

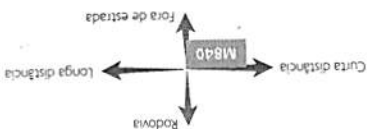

● Eixo de tração ○ Eixo livre ou direcional



**Recomendação de aplicação**

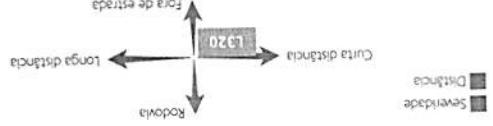

● Eixo de tração ○ Eixo livre ou direcional



**Características**

Rodagem com desenho misto e blocos robustos.  
Composto de rodagem especial.  
Firmeza chta bipartida.  
Sulcos extra-largos.

**Benefícios**

Máxima tração em percursos mistos.  
Maior resistência a cortes, picotamentos e rachaduras.  
Melhor absorção de impactos proporcionando maior recuperação.  
Menor retenção de pedras e maior durabilidade da carcaça.

L320

O Bridgestone L320 é um pneu radial desenvolvido para uso nos eixos de tração de caminhões, para percursos mistos (pavimento e terra) de curta e média distância.



**Características**

Rodagem com desenho misto e blocos robustos.  
Composto de rodagem específico para uso misto.  
Firmeza chta bipartida.  
Sulcos extra-largos.  
Excelente tração em percursos mistos.  
Resistência a cortes, picotamentos e rachaduras.  
Melhor absorção de impactos proporcionando maior recuperação.  
Menor retenção de pedras e maior durabilidade da carcaça.

**Benefícios**

**Recomendação de aplicação**



● Eixo de tração ○ Eixo livre ou direcional





**PRINCIPAIS APLICAÇÕES**  
Caminhão basculante rígido

**BENEFÍCIOS**  
Excelente tração e alta resistência ao deslizamento.  
Alta resistência a cortes e excepcional durabilidade.

**CARACTERÍSTICAS**  
Designo com barras profundas em forma de V.  
Laterais reforçadas e estrutura com cordões de nylon.



Indicado para caminhões fora de estrada de pequeno porte, utilizados em pedreiras, construções e minerações. Excelente dirigibilidade em todas as operações.

RGT EXCAVATOR - E3



**PRINCIPAIS APLICAÇÕES**  
Carregadeiras / Trator de pneu

**BENEFÍCIOS**  
Excepcional resistência ao desgaste, cortes e impactos, além de elevada capacidade de tração e flutuação.

**CARACTERÍSTICAS**  
Barras de rodagem extraprofundas.



Indicado para pás-carregadeiras e tratores do tipo "bulldozer", desenvolvido para trabalhos superpesados em rochas.

SDT LOADER DOZER - L5



**PRINCIPAIS APLICAÇÕES**  
Motoneveladoras

**BENEFÍCIOS**  
Excelente autolimpeza, tração e resistência ao deslizamento.

**CARACTERÍSTICAS**  
Designo especial da banda de rodagem.



Desenvolvido especialmente para uso em motoneveladoras de média potência, escavadeiras e máquinas similares, proporciona uma operação suave nestas aplicações.

SGG ROAD BUILDER - G2



**PRINCIPAIS APLICAÇÕES**  
Caminhão basculante rígido

**BENEFÍCIOS**  
Desenvolvido para serviços em terras, proporcionando excelente flutuação, oferece o máximo de tração, durabilidade e estabilidade em relação aos pneus de base regular.

**CARACTERÍSTICAS**  
Designo especial da banda de rodagem, Base larga.



Indicado para caminhões fora de estrada de alta potência utilizados nos mais árduos serviços de escavação e remoção de terra. Com o designo de base larga, proporciona excelente distribuição de carga no solo e desgaste uniforme da banda de rodagem.

SUPER ROCK GRIP BASE LARGA - E3

286

Om

8

Fernanda

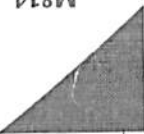

### M814

O Bridgestone M814 é um pneu radial sem câmara desenvolvido para uso nos eixos direcionais e de tração moderada de micro-ônibus e caminhões leves operando em curta e média distância, incluindo perímetros urbanos.



#### Características

Maior profundidade de sulcos; Designo exclusivo com maior volume de borracha na rodagem; Eixos de pedras nos sulcos centrais;

Excelente performance quilométrica; Aumenta a quilometragem original; capacidade de tração e oferece excelente dirigibilidade; Menor retenção de pedras e maior recuperabilidade.

#### Benefícios

### Recomendação de aplicação

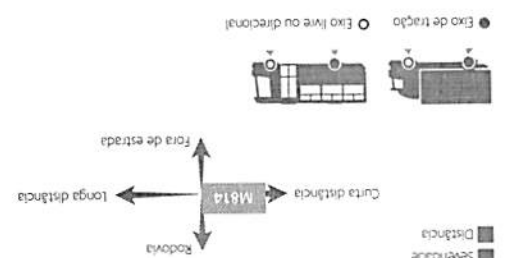

Severidade  
Distância

#### Características

Talão reforçado; Sulco anti-desgaste (Diffruse Groove); Fleters de ruído (Coope Fence); Melhor aderência em piso molhado; Menor ruído, proporcionando maior conforto ao motorista; Menor resistência a roçamentos e maior recuperabilidade; Menor retenção de pedras e maior recuperabilidade; Menor ruído, proporcionando maior conforto ao motorista; Desgaste uniforme e maior quilometragem; Maior durabilidade da carga.

#### Benefícios

### Recomendação de aplicação

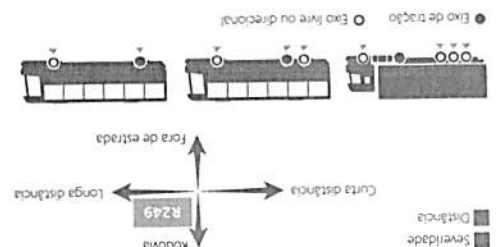

Severidade  
Distância

### R249

O Bridgestone R249 é um pneu radial desenvolvido para uso em eixos direcionais, livres e de tração moderada de ônibus e caminhões, em rodovias pavimentadas de média e longa distância.



### M792 ECOPIA

O Bridgestone M792 ECOPIA é um pneu radial desenvolvido para uso em eixos de tração de caminhões e ônibus em rodovias pavimentadas de longa distância, destinado a clientes focados na redução do consumo de combustível e emissão de gás Carbônico.



#### Características

Novos compostos com melhor resistência ao roçamento; Maior aderência em piso molhado; Maior resistência a roçamentos e maior recuperabilidade; Maior segurança; Maior durabilidade da carga; Economia de combustível; Menor ruído, proporcionando maior conforto ao motorista; Fleters de proteção laterais; Redutor de ruído (Coope Fence); Talão reforçado;

#### Benefícios

### Recomendação de aplicação

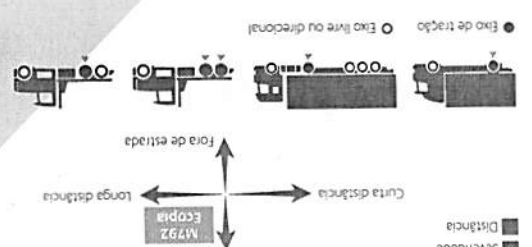

Severidade  
Distância

#### Características

Talão reforçado com exclusiva tecnologia "Cooling Fin", que reduz a temperatura de operação na região do talão; Menor resistência ao roçamento; Melhor aderência em piso molhado; Maior durabilidade da carga, proporcionando economia de combustível; Maior segurança.

#### Benefícios

### Recomendação de aplicação

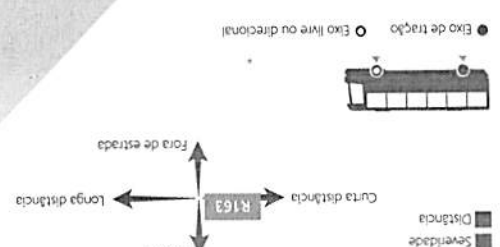

Severidade  
Distância



287



**PRINCIPAIS APLICAÇÕES**  
Carregadeiras / Tratores de esteiras

**BENEFÍCIOS**  
Proporciona excelente poder de auto-limpeza: tração e resistência ao deslizamento.  
Elevada resistência ao calor, desgastes, cortes e impactos.

**CARACTERÍSTICAS**  
Desenho especial da banda de rodagem.  
Composto especial da banda de rodagem.



SRG BL LOADER DOZER - L2

Indicado para pás-carregadeiras de pequeno porte e guindastes móveis.



**PRINCIPAIS APLICAÇÕES**  
Carregadeiras / Tratores de esteiras

**BENEFÍCIOS**  
Desenvolvido para serviços em rochas proporcionando ótima fluidez e excelente tração.  
Excelente resistência ao desgaste.

**CARACTERÍSTICAS**  
Desenho especial da banda de rodagem.  
Composto especial da banda de rodagem.



SRG LOADER DOZER - L3

Indicado para uso em pás-carregadeiras, guindastes móveis e tratores tipo bulldozer, com ótimo desempenho em rocha.

Om

8



**PRINCIPAIS APLICAÇÕES**  
Carregadeiras / Trator de pneu

**BENEFÍCIOS**  
Proporciona maior tração, durabilidade e fluidez do que os pneus de base normal.  
Alta resistência ao desgaste, cortes e impactos.

**CARACTERÍSTICAS**  
Base larga e profunda.  
Composto especial da banda de rodagem.



SRG BL LOADER DOZER - L3

Pneu de base larga para carregadeiras, aplicação em rocha.



**PRINCIPAIS APLICAÇÕES**  
Caminhão basculante rígido

**BENEFÍCIOS**  
Excelente capacidade de tração e poder de auto-limpeza.  
Proporcionam alta resistência ao desgaste, cortes e impactos.

**CARACTERÍSTICAS**  
Desenho especial da banda de rodagem.  
Sulcos de rodagem profundos.



SRG DEEP TREAD - E4

Indicado para caminhões tipo "dumper" utilizados nas construções de hidrelétricas, mineração e pedreiras. Desenvolvido para trabalhos extra-pesados e serviços em rochas.

Seminando

Handwritten signature

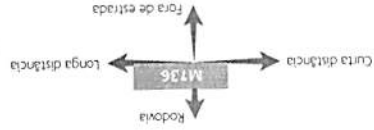

### Recomendação de aplicação

Novo composto de rolagem. Melhor aderência em piso molhado. Maior aderência e tração em diversas condições. Maior segurança. Até 15% mais quilometragem em relação ao seu antecessor. Maior resistência a roçamentos e maior recapabilidade. Filtes de proteção laterais. Talão Reforçado.

### Benefícios

### Características

O Bridgestone M736 é um pneu radial desenvolvido para uso nos eixos de tração em rodovias e pavimentadas de curta, média e longa distância, destinado a clientes que buscam desempenho superior e excelente recapabilidade.



M736

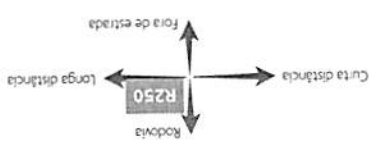
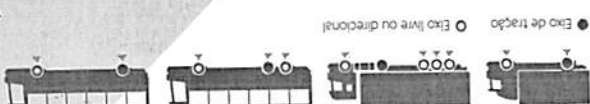

### Recomendação de aplicação

Filtes de proteção laterais. Redutor de Ruído (Groove Fence). Talão Reforçado. Maior resistência a roçamentos e maior recapabilidade. Menor ruído, proporcionando maior conforto ao motorista. Maior durabilidade da carga.

### Características

### Benefícios

O Bridgestone R250 é um pneu radial desenvolvido para uso em eixos direcionais, livres e de tração moderada de caminhões e ônibus, em rodovias e pavimentadas de média e longa distância.



R250

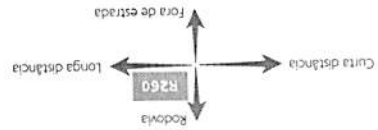
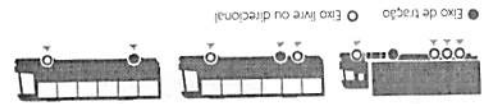

### Recomendação de aplicação

Filtes de pedras nos sulcos centrais. Sulco anti-desgaste (Deterse Groove). Redutor de Ruído (Groove Fence). Menor ruído, proporcionando maior conforto ao motorista. Maior resistência a roçamentos e maior recapabilidade. Menor retenção de pedras e maior recapabilidade. Desgaste uniforme e maior quilometragem. Maior durabilidade da carga.

### Benefícios

### Características

O Bridgestone R260 é um pneu radial desenvolvido para uso em eixos direcionais, livres e de tração moderada de caminhões e ônibus, em rodovias e pavimentadas de média e longa distância.



R260

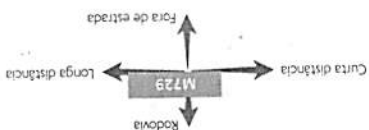

### Recomendação de aplicação

Maior aderência em piso molhado. Maior segurança. Maior resistência a roçamentos e maior recapabilidade. Maior durabilidade da carga.

### Características

### Benefícios

O Bridgestone M729 é um pneu radial desenvolvido para uso nos eixos de tração em rodovias pavimentadas de curta, média e longa distância.



M729

887

on

8

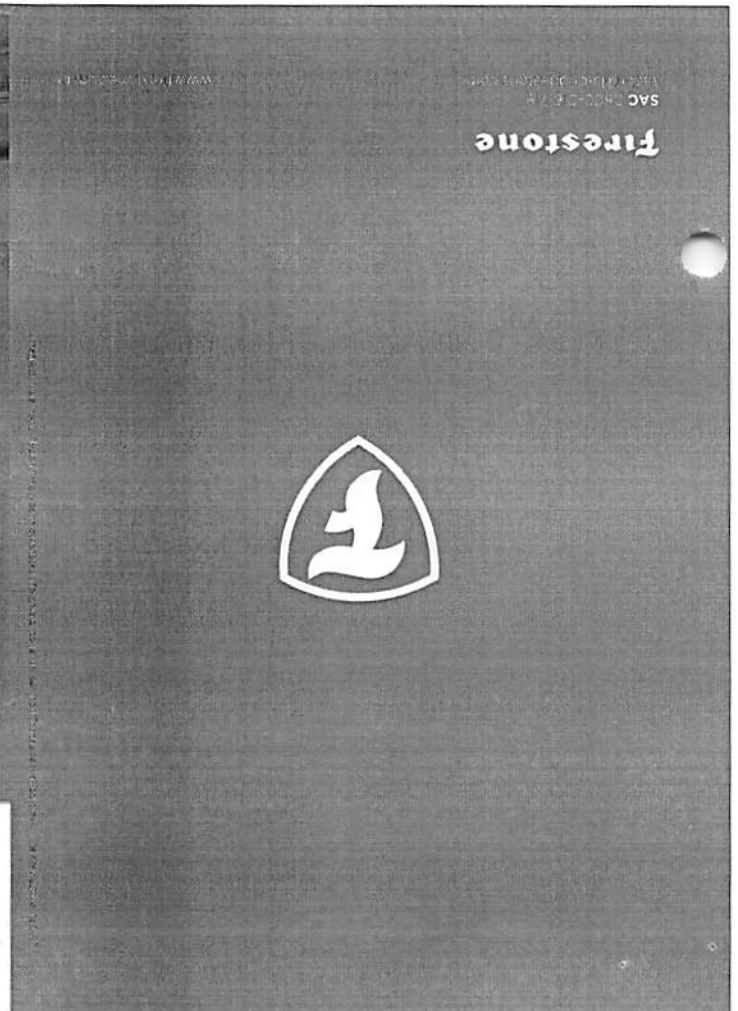
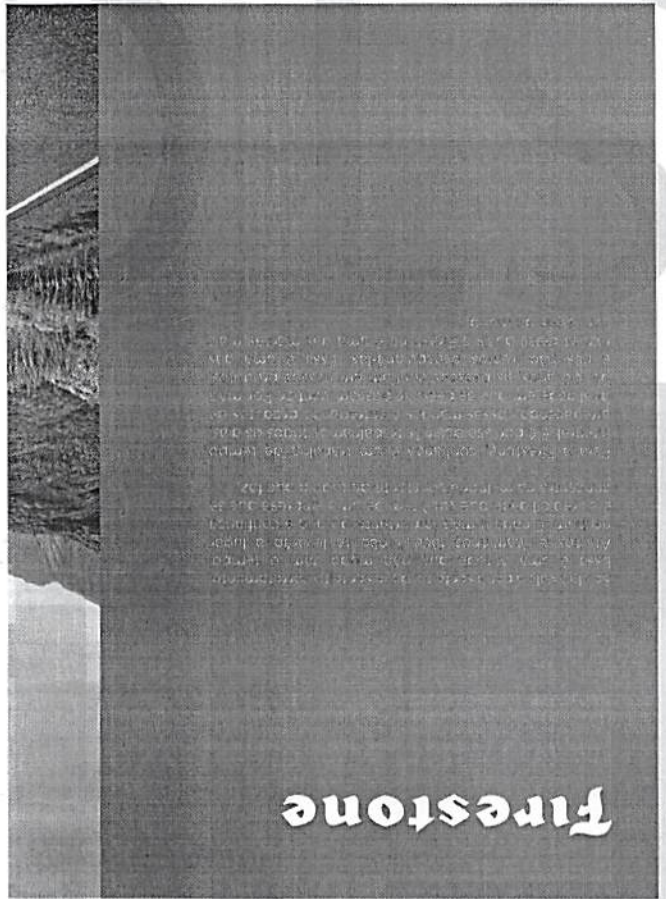

Seunanda

Handwritten signature and scribbles in blue ink over the bottom left corner of the advertisement.

**ALINHAMENTO INCORRETO | PERCA DE ATÉ 25%**

Alinhamento incorreto pode causar danos ao pneu e ao veículo, além de aumentar o consumo de combustível.

**BALANÇAMENTO INADEQUADO | PERCA DE ATÉ 20%**

Balanço inadequado pode causar vibrações excessivas, aumentando o desgaste do pneu e do veículo.

**CONTROLE DE PRESSÃO INADEQUADO | PERCA DE ATÉ 25%**

Controle inadequado da pressão pode causar danos ao pneu e ao veículo, além de aumentar o consumo de combustível.

**DESENHO DE BANDA INADEQUADO | PERCA DE ATÉ 40%**

Design inadequado da banda de rodagem pode causar danos ao pneu e ao veículo, além de aumentar o consumo de combustível.

**EMPARELHAMENTO INADEQUADO | PERCA DE ATÉ 25%**

Emparelhamento inadequado pode causar danos ao pneu e ao veículo, além de aumentar o consumo de combustível.

# 5 LADRÕES DE QUILOMETRAGEM DO SEU PNEU

## Fique de olho!

A vida do seu pneu corre perigo



**R268 ECOPIA**

O Bridgestone R268 ECOPIA é um pneu radial desenvolvido para uso em eixos direcionais, livres e de tração moderada e de caminhões e ônibus, destinado a clientes focados na redução do consumo de combustível e emissão de gás Carbônico.

**Características**

- Novos compostos com melhor resistência ao rolamento
- Melhor aderência em piso molhado
- Desgaste uniforme e maior quilometragem
- Maior segurança
- Economia de combustível

**Benefícios**

- Maior resistência a roçamentos e maior recuperabilidade
- Menor ruído, proporcionando maior conforto ao motorista
- Redutor de Ruído (Groove Fence)
- Maior durabilidade da carcaça
- Menor retenção de pedras e maior recuperabilidade

**Recomendação de aplicação**

Severidade ■ Distância ■

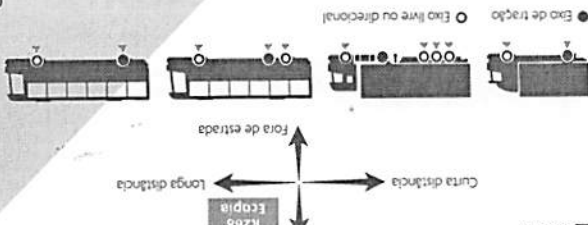

**Informações Técnicas**

Modelo	Severidade	Distância	Carcaça	Velocidade	Índice de Carga
R268	1210	295/80R22.5	152/148 M	16	8.25
R268	1211	275/80R22.5	149/146 L	16	7.50
R268	1212	11.00R20	152/149 L	16	8.00
R268	1213	16.00R20	147/143 L	16	7.50
R268	1214	275/80R22.5	149/146 L	16	7.50
R268	1215	295/80R22.5	152/148 M	16	8.25
R268	1216	275/70R22.5	152/148 L	16	8.25
R268	1217	295/80R22.5	152/148 M	16	8.25
R268	1218	275/80R22.5	149/146 L	16	7.50
R268	1219	295/80R22.5	152/148 M	16	8.25
R268	1220	11.00R22	152/149 K	16	8.00
R268	1221	10.00R20	147/143 K	16	8.00
R268	1222	11.00R22	152/149 K	16	8.00
R268	1223	10.00R20	147/143 K	16	8.00
R268	1224	11.00R22	152/149 K	16	8.00
R268	1225	10.00R20	147/143 K	16	8.00
R268	1226	275/80R22.5	149/146 L	16	7.50
R268	1227	295/80R22.5	152/148 M	16	8.25
R268	1228	295/80R22.5	152/148 M	16	8.25
R268	1229	305/75R24.5	152/148 L	16	8.25
R268	1230	295/80R22.5	152/148 M	16	8.25
R268	1231	9.00R20	141/131 L	14	7.00
R268	1232	275/80R22.5	147/146 L	16	7.50
R268	1233	295/80R22.5	152/148 M	16	8.25
R268	1234	10.00R20	146/141 L	16	7.50
R268	1235	11.00R22	152/149 L	16	8.00
R268	1236	11.00R22	152/149 L	16	8.00
R268	1237	295/80R22.5	152/148 M	16	8.25
R268	1238	10.00R20	146/141 K	16	7.50
R268	1239	215/75R17.5	126/124 L	12	6.00
R268	1240	275/80R22.5	149/146 L	16	7.50
R268	1241	295/80R22.5	152/148 M	16	8.25
R268	1242	11.00R22	152/149 K	16	8.00
R268	1243	10.00R20	146/141 K	16	8.00
R268	1244	275/80R22.5	149/146 L	16	7.50
R268	1245	295/80R22.5	152/148 M	16	8.25
R268	1246	11.00R22	152/149 K	16	8.00
R268	1247	10.00R20	146/141 K	16	8.00
R268	1248	275/80R22.5	149/146 L	16	7.50
R268	1249	295/80R22.5	152/148 M	16	8.25
R268	1250	11.00R22	152/149 K	16	8.00
R268	1251	10.00R20	146/141 K	16	8.00
R268	1252	11.00R22	152/149 K	16	8.00
R268	1253	10.00R20	146/141 K	16	8.00
R268	1254	11.00R22	152/149 K	16	8.00
R268	1255	10.00R20	146/141 K	16	8.00
R268	1256	275/80R22.5	149/146 L	16	7.50
R268	1257	295/80R22.5	152/148 M	16	8.25
R268	1258	11.00R22	152/149 K	16	8.00
R268	1259	10.00R20	146/141 K	16	8.00
R268	1260	11.00R22	152/149 K	16	8.00
R268	1261	10.00R20	146/141 K	16	8.00
R268	1262	11.00R22	152/149 K	16	8.00
R268	1263	10.00R20	146/141 K	16	8.00
R268	1264	11.00R22	152/149 K	16	8.00
R268	1265	10.00R20	146/141 K	16	8.00
R268	1266	11.00R22	152/149 K	16	8.00
R268	1267	10.00R20	146/141 K	16	8.00
R268	1268	11.00R22	152/149 K	16	8.00
R268	1269	10.00R20	146/141 K	16	8.00
R268	1270	11.00R22	152/149 K	16	8.00
R268	1271	10.00R20	146/141 K	16	8.00
R268	1272	11.00R22	152/149 K	16	8.00
R268	1273	10.00R20	146/141 K	16	8.00
R268	1274	11.00R22	152/149 K	16	8.00
R268	1275	10.00R20	146/141 K	16	8.00
R268	1276	11.00R22	152/149 K	16	8.00
R268	1277	10.00R20	146/141 K	16	8.00
R268	1278	11.00R22	152/149 K	16	8.00
R268	1279	10.00R20	146/141 K	16	8.00
R268	1280	11.00R22	152/149 K	16	8.00
R268	1281	10.00R20	146/141 K	16	8.00
R268	1282	11.00R22	152/149 K	16	8.00
R268	1283	10.00R20	146/141 K	16	8.00
R268	1284	11.00R22	152/149 K	16	8.00
R268	1285	10.00R20	146/141 K	16	8.00
R268	1286	11.00R22	152/149 K	16	8.00
R268	1287	10.00R20	146/141 K	16	8.00
R268	1288	11.00R22	152/149 K	16	8.00
R268	1289	10.00R20	146/141 K	16	8.00
R268	1290	11.00R22	152/149 K	16	8.00
R268	1291	10.00R20	146/141 K	16	8.00
R268	1292	11.00R22	152/149 K	16	8.00
R268	1293	10.00R20	146/141 K	16	8.00
R268	1294	11.00R22	152/149 K	16	8.00
R268	1295	10.00R20	146/141 K	16	8.00
R268	1296	11.00R22	152/149 K	16	8.00
R268	1297	10.00R20	146/141 K	16	8.00
R268	1298	11.00R22	152/149 K	16	8.00
R268	1299	10.00R20	146/141 K	16	8.00
R268	1300	11.00R22	152/149 K	16	8.00
R268	1301	10.00R20	146/141 K	16	8.00
R268	1302	11.00R22	152/149 K	16	8.00
R268	1303	10.00R20	146/141 K	16	8.00
R268	1304	11.00R22	152/149 K	16	8.00
R268	1305	10.00R20	146/141 K	16	8.00
R268	1306	11.00R22	152/149 K	16	8.00
R268	1307	10.00R20	146/141 K	16	8.00
R268	1308	11.00R22	152/149 K	16	8.00
R268	1309	10.00R20	146/141 K	16	8.00
R268	1310	11.00R22	152/149 K	16	8.00
R268	1311	10.00R20	146/141 K	16	8.00
R268	1312	11.00R22	152/149 K	16	8.00
R268	1313	10.00R20	146/141 K	16	8.00
R268	1314	11.00R22	152/149 K	16	8.00
R268	1315	10.00R20	146/141 K	16	8.00
R268	1316	11.00R22	152/149 K	16	8.00
R268	1317	10.00R20	146/141 K	16	8.00
R268	1318	11.00R22	152/149 K	16	8.00
R268	1319	10.00R20	146/141 K	16	8.00
R268	1320	11.00R22	152/149 K	16	8.00
R268	1321	10.00R20	146/141 K	16	8.00
R268	1322	11.00R22	152/149 K	16	8.00
R268	1323	10.00R20	146/141 K	16	8.00
R268	1324	11.00R22	152/149 K	16	8.00
R268	1325	10.00R20	146/141 K	16	8.00
R268	1326	11.00R22	152/149 K	16	8.00
R268	1327	10.00R20	146/141 K	16	8.00
R268	1328	11.00R22	152/149 K	16	8.00
R268	1329	10.00R20	146/141 K	16	8.00
R268	1330	11.00R22	152/149 K	16	8.00
R268	1331	10.00R20	146/141 K	16	8.00
R268	1332	11.00R22	152/149 K	16	8.00
R268	1333	10.00R20	146/141 K	16	8.00
R268	1334	11.00R22	152/149 K	16	8.00
R268	1335	10.00R20	146/141 K	16	8.00
R268	1336	11.00R22	152/149 K	16	8.00
R268	1337	10.00R20	146/141 K	16	8.00
R268	1338	11.00R22	152/149 K	16	8.00
R268	1339	10.00R20	146/141 K	16	8.00
R268	1340	11.00R22	152/149 K	16	8.00
R268	1341	10.00R20	146/141 K	16	8.00
R268	1342	11.00R22	152/149 K	16	8.00
R268	1343	10.00R20	146/141 K	16	8.00
R268	1344	11.00R22	152/149 K	16	8.00
R268	1345	10.00R20	146/141 K	16	8.00
R268	1346	11.00R22	152/149 K	16	8.00
R268	1347	10.00R20	146/141 K	16	8.00
R268	1348	11.00R22	152/149 K	16	8.00
R268	1349	10.00R20	146/141 K	16	8.00
R268	1350	11.00R22	152/149 K	16	8.00
R268	1351	10.00R20	146/141 K	16	8.00
R268	1352	11.00R22	152/149 K	16	8.00
R268	1353	10.00R20	146/141 K	16	8.00
R268	1354	11.00R22	152/149 K	16	8.00
R268	1355	10.00R20	146/141 K	16	8.00
R268	1356	11.00R22	152/149 K	16	8.00
R268	1357	10.00R20	146/141 K	16	8.00
R268	1358	11.00R22	152/149 K	16	8.00
R268	1359	10.00R20	146/141 K	16	8.00
R268	1360	11.00R22	152/149 K	16	8.00
R268	1361	10.00R20	146/141 K	16	8.00
R268	1362	11.00R22	152/149 K	16	8.00
R268	1363	10.00R20	146/141 K	16	8.00
R268	1364	11.00R22	152/149 K	16	8.00
R268	1365	10.00R20	146/141 K	16	8.00
R268	1366	11.00R22	152/149 K	16	8.00
R268	1367	10.00R20	146/141 K	16	8.00
R268	1368	11.00R22	152/149 K	16	8.00
R268	1369	10.00R20	146/141 K	16	8.00
R268	1370	11.00R22	152/149 K	16	8.00
R268	1371	10.00R20	146/141 K	16	8.00
R268	1372	11.00R22	152/149 K	16	8.00
R268	1373	10.00R20	146/141 K	16	8.00
R268	1374	11.00R22	152/149 K	16	8.00
R268	1375	10.00R20	146/141 K	16	8.00
R268	1376	11.00R22	152/149 K	16	8.00
R268	1377	10.00R20	146/141 K	16	8.00
R268	1378	11.00R22	152/149 K	16	8.00
R268	1379	10.00R20	146/141 K	16	8.00
R268	1380	11.00R22	152/149 K	16	8.00
R268	1381	10.00R20	146/141 K	16	8.00
R268	1382	11.00R22	152/149 K	16	8.00
R268	1383	10.00R20	146/141 K	16	8.00
R268	1384				







Revista Junho de 2017 | Imagens meramente ilustrativas. As características são gerais, podendo ser modificadas sem prévio aviso.

# BRIDGESTONE



www.bridgestone.com.br  
Serviço de atendimento ao consumidor  
0800-0161718 | sacbr@la.bridgestone.com

## CAMINHÕES E ÔNIBUS

### Bridgestone

A Bridgestone é a empresa Líder Mundial em Pneus, e entrega aos seus consumidores uma grande variedade de produtos premium e inovadores em mais de 150 países. Reconhecida mundialmente pela performance dos seus produtos, a Bridgestone desenvolve, fabrica e comercializa pneus para quase todos os tipos de veículo, desde veículos de passageiro, caminhões e ônibus, até pneus fora de estrada para uso em mineradoras e na construção civil. Como referência global em tecnologia e inovação, queremos sempre oferecer o melhor aos nossos consumidores. Temos paixão por melhorar a segurança e a vida das pessoas, o que é traduzido pelo nosso compromisso com a qualidade e performance dos nossos produtos. Por isso oferecemos diversas linhas de pneus tanto para reposição como equipamento original, que são especialmente desenhados para atender as demandas dos motoristas da atualidade.



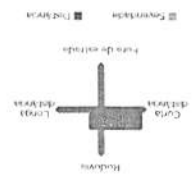

RECOMENDAÇÃO DE APLICAÇÃO

**BENEFÍCIOS**  
 Maior resistência a irregularidades e desgaste uniforme.  
 Fletos de proteção laterais.  
 Desenho otimizado da banda de rodagem.

CARACTERÍSTICAS

O Firestone T545 é um pneu radial com câmara desenvolvida para uso em eixos direcionais, livre e de tração moderada de caminhões e ônibus, em rodovias pavimentadas de curta e média distância.



T545

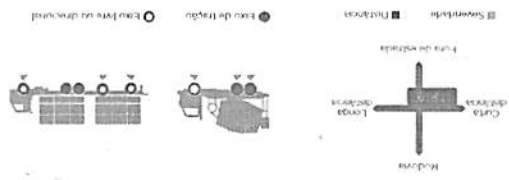

RECOMENDAÇÃO DE APLICAÇÃO

**BENEFÍCIOS**  
 Boa tração em qualquer posição.  
 Resistência a cortes, picotamentos e rachaduras.  
 Menor retenção de pedras e maior durabilidade da carcaça.

CARACTERÍSTICAS

O Firestone T819 é um pneu radial desenvolvido para uso em eixos direcionais, livres e de tração moderada de caminhões e ônibus, em percursos mistos (pavimento e terra) de curta e média distância.



T819

291

am

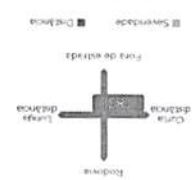

RECOMENDAÇÃO DE APLICAÇÃO

**BENEFÍCIOS**  
 Ótima tração em percursos mistos.  
 Resistência a cortes, picotamentos e rachaduras.  
 Menor retenção de pedras e maior durabilidade da carcaça.

CARACTERÍSTICAS

O Firestone T831 é um pneu radial desenvolvido para uso em eixos de tração de caminhões em percursos mistos (pavimento e terra) com velocidade moderada.



T831

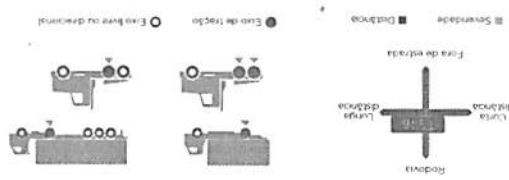

RECOMENDAÇÃO DE APLICAÇÃO

**BENEFÍCIOS**  
 Menor ruído, proporcionando maior conforto ao motorista.  
 Maior resistência a irregularidades e maior recapabilidade.

CARACTERÍSTICAS

O Firestone T546 é um pneu radial com câmara desenvolvida para uso em eixos de tração de caminhões e ônibus, em rodovias pavimentadas de média e longa distância.



T546

Demanda

Handwritten signature or scribble at the bottom left of the page.



Recomendação de aplicação

• Desenho não-direcional da banda de rodagem com sulcos profundos.

• Proporciona excelente tração, resistência ao deslize lateral, a cortes e impactos, dessa forma garantindo uma maior vida útil do pneu.

Características

• O pneu VMTS E4 é indicado para uso em caminhões fora de estrada, em terrenos secos ou enlameados, com foco na redução de deslizamentos laterais do veículo.

**VMTS**  
V. Steel M - Tracção S



Benefícios

Recomendação de aplicação

• Sulcos de rodagem profundos com barras de alta resistência e exclusivos protetores laterais.

• Proporciona excelente tração, maior resistência a cortes e perfurações para uma maior durabilidade da banda de rodagem.

Características

• O modelo VRLS E4 foi especialmente projetado para caminhões fora de estrada no transporte de materiais no segmento de mineradoras, pedreiras, cimentarias, etc.

**VRLS**  
V. Steel R - Lug S



Benefícios



Recomendação de aplicação

• Banda de rodagem com sulcos extra-profundos.

• Excelente tração, estabilidade e conforto ao dirigir.

Características

• Especialmente projetado para superfícies severas e rochosas, o pneu VSDL L5 é indicado para aplicação em minas de superfície e subterrânea, pedreiras, etc.

**VSDL**  
V. Steel D - Lug



Benefícios

Recomendação de aplicação

• Desenho não direcional da banda de rodagem.

• Rodagem extra profunda, especialmente projetada para caminhões.

• Excelente auto-limpeza e tração em superfícies enlameadas.

• Maior resistência a cortes e penetrções.

• Maior vida útil e resistência a cortes que o L317.

Benefícios

Características

• Desenvolvido para uso em caminhões fora de estrada em aplicações de tração superior em terrenos enlameados e superfícies rochosas.

**VMTD**  
V. Steel M-Tracção Premium



Benefícios



767

2

4

Este es el nuevo Firestone, el más seguro y duradero que jamás haya existido. Fue desarrollado por los expertos de Firestone para ofrecer a los conductores una experiencia de conducción más segura y tranquila. El nuevo Firestone está diseñado para ofrecer una mayor adherencia y estabilidad en todas las condiciones de manejo.

El nuevo Firestone está diseñado para ofrecer una mayor adherencia y estabilidad en todas las condiciones de manejo. El nuevo Firestone está diseñado para ofrecer una mayor adherencia y estabilidad en todas las condiciones de manejo.

**Firestone**

Funaria



**Firestone**



Camionetas, SUVs e Vans

**Firestone**



**Recomendação de aplicação**

. Devem não-direcional da banda de rodagem.

. Excelente tração, estabilidade e conforto, em superfícies lamacentas, rodosas e de cascalho.  
. Melhor resistência a cortes e perfurações.  
. Durabilidade superior da carga.

**Características**

**Benefícios**

Pneu desenvolvido para uso em mineração, pedreiras e setores da construção civil em caminhões articulados e carregadeiras frontais.



**VLTs**  
V. Steel L-Traction S



**Recomendação de aplicação**

. Excelente tração, estabilidade e conforto.  
. Maior proteção contra cortes e avarias nas laterais.

. Banda de rodagem com sulcos extra-profundos.  
. Banda de rodagem extra-larga.

**Benefícios**

**Características**

Especialmente projetado para superfícies severas e rochosas. Aplicação em pedreiras, minas de superfície e minas subterrâneas.

**VSDT E-5**  
V. Steel Super-Deep Tread



**Recomendação de aplicação**

. Composto especial da banda de rodagem.  
. Revestimento de borracha extra-profundo.

. Excelente resistência a cortes e perfurações.  
. Proporciona desgaste regular e maior proteção da carga.

**Características**

**Benefícios**

O pneu VSMS LSS é indicado para operação severa em superfícies rochosas, minas subterrâneas, minas de superfície e pedreiras.



**VSMS**  
V. Steel Smooth Tread - MS



**Recomendação de aplicação**

. Devem não-direcional da banda de rodagem.  
. Espaço otimizado entre os blocos.  
. Promove autolimpeza, contribuindo com o conforto superior e estabilidade.  
. Excelente manobrabilidade, tração para uma maior eficiência na tração.

**Benefícios**

**Características**

O modelo VLT E3/L3 foi desenvolvido para caminhões articulados e carregadeiras para trabalho em terrenos úmidos, enlameados e rochosos.

**VLT**  
V. Steel L - Traction



TECNOLOGIAS Uni-T: Spiral Wrap



PRINCIPAIS APLICAÇÕES

- Melhor tração e autolimpeza
  - Especialmente projetados para melhorar a tração e diminuir os ruídos ao rodar.
  - Ótima dirigibilidade e conforto acústico (baixo ruído).
- BENEFÍCIOS**
- Ombros com blocos abertos.
  - Desenho dos blocos da rodagem com interligações.
  - Desenho diferenciado da banda de rodagem.
  - Melhor tração e autolimpeza.
  - Especialmente projetados para melhorar a tração e diminuir os ruídos ao rodar.
  - Ótima dirigibilidade e conforto acústico (baixo ruído).

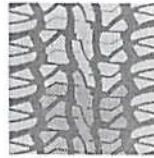

DESTINATION A/T

Principal pneu da linha Firestone para caminhonetes utilizadas em todos os tipos de terrenos. o Destination A/T é a melhor opção para quem busca excelente desempenho tanto em uso urbano quanto nas aplicações fora de estrada. No asfalto, garante conforto e menor nível de ruído ao rodar. Além de excelente tração e "agarrar" em terrenos irregulares.



**UNI-T**  
The Ultimate  
The Uni-T  
completado que  
com uma estrutura  
ultra e contendo  
maiorias de  
maiores, mantendo  
o desempenho  
completo dos pneus.

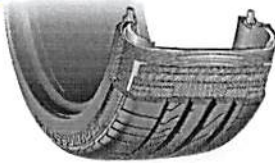

DIRECIONAL

Pneu com orientação específica de direção (sentido de rodagem). Tem design esportivo e arrojado e promove um excelente escoamento de água, maximizando a performance em piso molhado.



ASSIMÉTRICO

Desenho da banda de rodagem disposto em partes diferentes em ambos os lados (interno e externo). Este tipo de pneu concede exigências opostas: maior aderência em piso seco e eficiente escoamento de água em piso molhado.



SIMÉTRICO

Desenho da banda de rodagem disposto em partes iguais em ambos os lados. O desenho facilita no ato do rodizo (não demanda uma direção específica de montagem).

TIPOS DE DESENHO - BANDA DE RODAGEM

TECNOLOGIAS

Ao longo do anos, a Firestone tem desenvolvido muitas tecnologias para o melhoramento de seus pneus. Cada tecnologia tem sua finalidade e seu resultado específico, no entanto todos tem apenas um objetivo: proporcionar a você a excelência e a qualidade dos produtos Firestone, já concebidas por você e consagradas no mercado.

**COCS**  
Processo  
completado que  
com uma estrutura  
ultra e contendo  
maiorias de  
maiores, mantendo  
o desempenho  
completo dos pneus.

**LL CARBON**  
Composto de carbono  
uniformidade e  
resistência ao desgaste  
por uma melhor  
adherência e  
sem alteração de  
forma e estrutura.  
Os blocos em bloco  
de um enrolador de  
que contém na  
conceito do pneu.

**O-BEAD**  
Tecnologia de  
contorno de talão  
de uniformidade de  
Classe mundial real  
SPIRAL WRAP

**SPIRAL WRAP**

293

Om

ferromagnético



Handwritten signature or mark at the bottom left of the page.

**VSNL**  
V-Steel N-Lug

Especialmente projetado para superfícies severas e rochosas. Aplicação em mineração subterrânea, pedreiras e minas de superfície.



**Características**

- . Banda de rodagem com sulcos profundos.
- . Exclusivos protetores laterais.

**Benefícios**

- . Excelente tração, estabilidade e conforto.
- . Maior proteção contra cortes e perfurações.

**Recomendação de aplicação**



CARREGADEIRAS

**VHS**  
V. Steel Highway Service

O modelo VHS foi desenvolvido especialmente para uso em guindastes móveis em todas as posições para serviços de alta velocidade em percursos no asfalto.



**Características**

- . Composto especial da banda de rodagem.
- . Desenho especial da banda de rodagem (ombro fechado, tamanho variável dos blocos).

**Benefícios**

- . Proporciona maior durabilidade e maior resistência ao calor.
- . Proporciona um desgaste regular e minimiza o nível de ruído.

**Recomendação de aplicação**



GUINDASTES

**VJT**  
V. Steel J - Traction

Ideal para uso em construções e serviços gerais. Desenho de banda de rodagem de nova geração. Indicado para uso em carregadeiras.



**Características**

- . Desenho não-direcional da banda de rodagem especialmente projetado para carregadeiras.

**Benefícios**

- . Proporciona excelente estabilidade e durabilidade.
- . Excelente tração, conforto e baixa vibração.

**Recomendação de aplicação**



CARREGADEIRAS

**VSMS IDU**  
V. Steel Smooth Tread - MS

Pneu com rodagem lisa desenvolvido para uso em serviços industriais, em superfícies de concreto abrasivo, como portos.



**Características**

- . Composto especial de rodagem.
- . Carcaça de aço reforçada.
- . Rodagem lisa extra profunda.

**Benefícios**

- . Maior resistência ao desgaste.
- . Maior durabilidade do pneu.
- . Excelente performance e vida útil.

**Recomendação de aplicação**



SERVIÇOS INDUSTRIAIS

294

TECNOLOGIAS Rim Guard



PRINCIPAIS APLICAÇÕES

- Promove excelente desempenho em terrenos esburcados e com lama, além de auxiliar na travagem.
- Promove a autolimpeza, maximizando a tracção em terrenos off-road.

BENEFÍCIOS

- Ângulos de ataque em 23°.
- Blocos espaçados e design agressivo entre o ombro e lateral.

CARACTERÍSTICAS



Principal pneu da linha Firestone desenhado para atender as mais diversas condições de um terreno off-road. O Destination M/T proporciona segurança e o melhor desempenho para os veículos em terrenos agressivos, com lama e barro, oferecendo ótima tracção, robustez e controle em terrenos irregulares.

DESTINATION M/T 23+

TECNOLOGIAS UNI - T SPIRAL WRAP, CSC



PRINCIPAIS APLICAÇÕES

- Maior dirigibilidade e precisão.
- Melhor desempenho em pistas molhadas.
- Promove excelente resistência ao desgaste e durabilidade.
- silencioso até o fim da vida útil.

BENEFÍCIOS

- Desenho do ombro arredondado.
- Amplios sulcos longitudinais.
- Blocos centrais interligados.
- ombro reforçado.
- Contato de pressão da banda de rodagem otimizado.

CARACTERÍSTICAS



O FIRESTONE CV5000 foi desenvolvido para veículos comerciais de carga e passageiros, combinando um desenho robusto e inovador com resistência e durabilidade superior. A escolha certa para quem busca excelente custo benefício com uma sensação de força, controle e conforto.

CV5000

Am

TECNOLOGIAS Uni-T, Spiral Wrap

#	Código	Carga	Indice de Velocidade	Tamanho	DESTINATION A/T		DESTINATION M/T 23+		DESTINATION LE		Código
					C	E	C	E	C	E	
1037	195RMC	102/100R	550	650	98R	E	C	70	10270/2012		
8466	120R/H86	168/204	470	890	264	E	C	72	10273/2012		
118	173R/100R	182/100S	200	256	248	E	C	73	10272/2012		
134	176S/100R	180/10S	800	284	272	E	C	71	10278/2012		
3048	175R/100S	100/90S	600	703	703	E	C	73	10270/2012		
2002	172S/110S	102/99S	600	725	718	E	C	73	10270/2012		
2003	173S/110S	104/10S	650	719	235	E	C	73	10270/2012		
2012	175R/110S	103/10S	700	769	255	E	C	73	10278/2012		
2017	215/100R	107S	600	750	716	E	C	72	10270/2012		
1548	176R/110R	110/10S	800	744	712	E	C	73	10270/2012		
1418	173S/100R	104/10S	200	742	756	E	C	73	10270/2012		
2032B	175R/110S	103/10S	700	769	255	E	C	73	10278/2012		
2035B	215/100R	107S	600	750	296	E	C	72	10270/2012		
8095	175S/100R	104/10	200	714	240	E	C	70	10283/2012		
2098	176S/110R	112/100S	250	810	267	E	C				
2194	175R/110R	110/10R	800	744	712	E	C				
2196	190R/100R	109R	850	775	268	E	C				

INFORMAÇÕES TÉCNICAS DO PRODUTO



TECNOLOGIAS Uni-T, Spiral Wrap

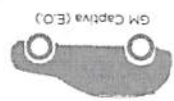

PRINCIPAIS APLICAÇÕES

- Excelente dirigibilidade em diversas condições de pista.
- Ótimo desempenho em pistas molhadas.
- Conforto acústico (baixo ruído).

BENEFÍCIOS

- Outros com blocos próximos e contínuos.
- Quatro sulcos contínuos e com fundo em formato de zigue-zague.
- Desenho diferenciado da banda de rodagem (SNR).

CARACTERÍSTICAS



O Equipamento Original para Utilitários esportivos da Firestone. Desenvolvido especialmente para SUVs em uso urbano, combina conforto, design e desempenho necessários à categoria.

DESTINATION LE

Standard



Recomendação de aplicação

Desenho da banda de rodagem profundo.  
Protetores laterais.

Características

Pneu desenvolvido para uso em caminhões fora de estrada, em terrenos abrasivos como rochas e cascalhos.

**VELS**  
V. Steel E - Lug S



Benefícios

Menor desempenho em superfícies abrasivas e/ou rochosas.  
Resistência a picotamentos e danos por impacto.  
Melhor resistência a cortes e danos acidentais.



Recomendação de aplicação

Desenho não-direcional da banda de rodagem com sulcos profundos.  
Banda de rodagem extra larga.

Características

Melhor opção para caminhões em operação de mineração subterrânea, o modelo VSNT E4/L4 foi também projetado para uso em carregadeiras em serviços de alta severidade.

**VSNT**  
V. Steel N - Traction



Benefícios

Proporciona excelente tração sem comprometer a vida útil do pneu.  
Minimiza os cortes laterais, maior estabilidade e um desgaste uniforme.



Recomendação de aplicação

Desenho especial da banda de rodagem, com base extra-larga.

Características

Nova geração de pneus, desenvolvidos para carregadeira e caminhões fora de estrada como linha premium.

**VTS**  
V. Steel Traction Stability



Benefícios

Excelente tração, estabilidade e dirigibilidade.

Recomendação de aplicação

Laterais mais rígidas.  
Melhor distribuição da área de contato com o solo.  
Reforço na região dos ombros.

Características

Pneu especialmente projetado para equipamentos de manuseio de containers como "containers stackers" e serviços industriais.

**VCHS**  
V. Steel Container Handler SS



Benefícios

Menor estabilidade e segurança durante a operação.  
Menor desgaste nos ombros.  
Minimiza a movimentação das barras e o desgaste regular em forma de "Dente de Serrilhado".





568

S  
or

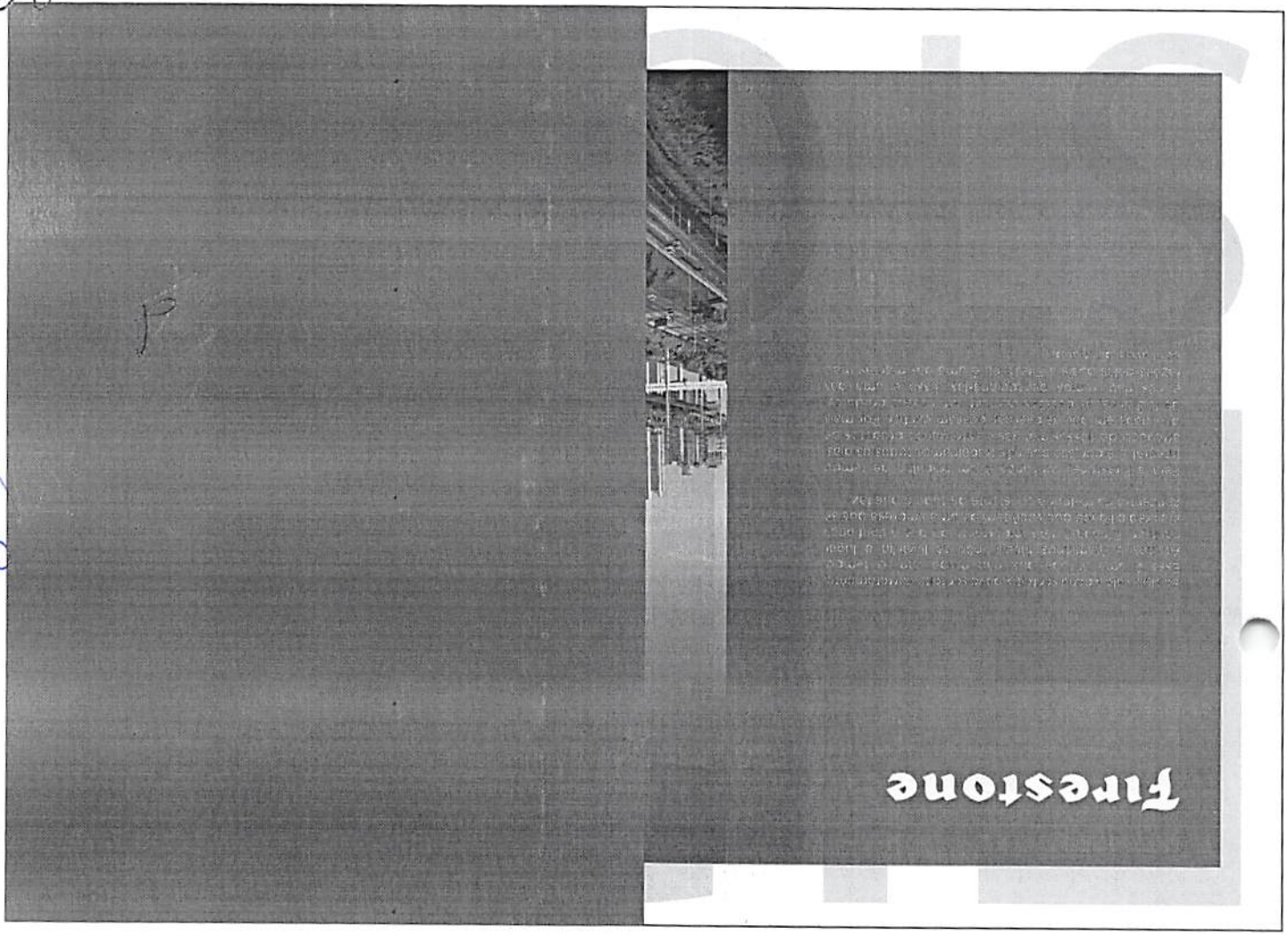

Fernanda

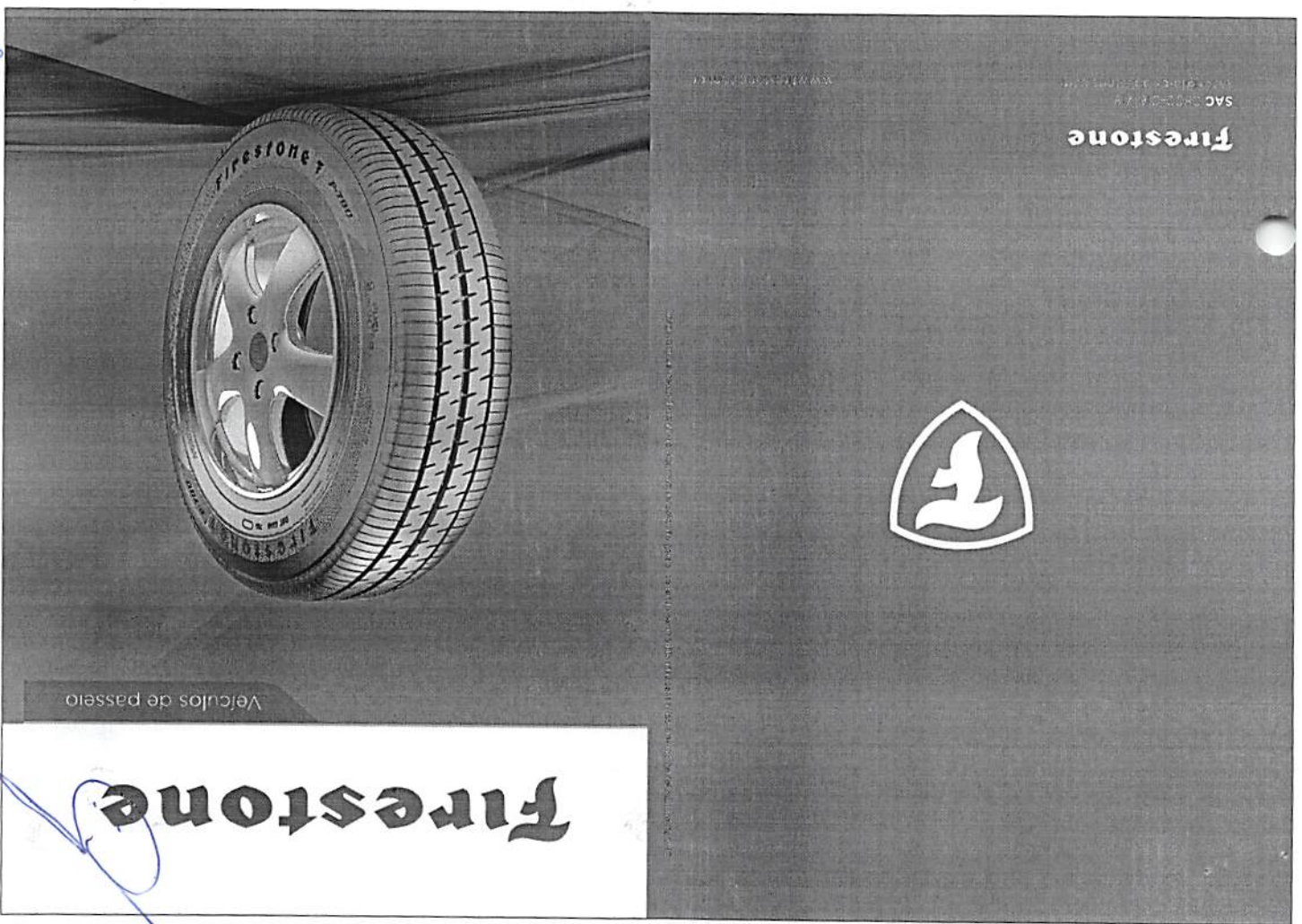

## Informações Técnicas

	#				
L317	32519	12.00R24 C/C	L317 E4	***	-
VCH	32529	12.00R20 C/C	VCH IDU	***	-
	32520	14.00R24 TG S/C	VCH IDU	***	196A5
VCHD	32513	16.00R25 S/C	VCHD IDU	-	200A5
VCHS	32516	18.00R25 S/C	VCHS IDU	***	214A5
VELS	32535	18.00R33 S/C	VELS E4	**	-
	32045	385/95R24 C/C	VHS	***	170E
VHS	32046	385/95R25 S/C	VHS	-	170E
	32502	445/95R25 S/C	VHS	**	177E
VIT	32651	505/95R25 S/C	VHS	-	186E
	32534	525/80R25 S/C	VHS	**	176F
VLT	30241	17.5R25 S/C	VIT L3	*	176A2
	32621	20.5R25 S/C	VIT L3	*	186A2
VLT	32606	23.5R25 S/C	VIT L3	*	195A2
	32517	20.5R25 S/C	VLT E3/L3	**	177B/186A2
VLT	31570	23.5R25 S/C	VLT E3/L3	**	185B/195A2
	30518	26.5R25 S/C	VLT E3/L3	M5	193B/202A2
VLT	30233	29.5R25 S/C	VLT E3/L3	**	200B/208A2
	32526	20.5R25 S/C	VLTS E4/L4	M5	177B/186A2
VLTS	32522	23.5R25 S/C	VLTS E4/L4	M5	185B/195A2
	32527	26.5R25 S/C	VLTS E4	**	193B
VMTP	32528*	12.00R24 C/C	VMTP E4	***	-
	31561	21.00R33 S/C (E2A)	VMTP E4	**	-
VMTP	31566	24.00R35 S/C (E1A)	VMTP E4	**	-
	32549	24.00R35 S/C (E2A)	VMTP E4	**	-
VMTS	30267	24.00R35 S/C (E3A)	VMTP E4	**	-
	32511	16.00R25 S/C	VMTS E4	**	-
VRLS	31569	24.00R35 S/C (E1A)	VRLS E4	**	-
	30264	24.00R35 S/C (E2A)	VRLS E4	**	-

## VCH

### V. Steel Container Handler

Especialmente projetado para equipamentos de manuseio de containers como "straddle carriers", "container stackers" etc.



### Características

- Composto especial de rodagem.
- Otimizada pressão de contato com o solo.
- Carcaça reforçada com capacidade ★3.

### Benefícios

- Durabilidade extra-longa.
- Proporciona desgaste regular, assegurando uma tração uniforme durante toda a vida útil do pneu.
- Excepcional durabilidade da carcaça.

### Recomendação de aplicação



REACHSTACKER



STRADDLE CARRIER

04

## VCHD

### V. Steel Container Handler Deep

Especialmente projetado para equipamentos de manuseio de containers como "straddle carriers", "container stackers" etc.



### Características

- Banda de rodagem com sulcos extra-profundos.
- Pressão de contato com o solo otimizada.

### Benefícios

- Durabilidade superior e resistência ao desgaste sob altas cargas.
- Maior tração e desgaste uniforme durante toda a vida útil do pneu.

### Recomendação de aplicação



REACHSTACKER



STRADDLE CARRIER

## VUT G-2

### V. Steel Ultra Traction

Pneu desenvolvido para carregadeiras frontais e motoniveladoras para uso em mineradoras, pedreiras, cimenteiras e serviços de construção civil.



### Características

- Desenho não-direcional, menor peso.

### Benefícios

- Excelente tração, estabilidade, conforto e autolimpeza.
- Proporciona maior manobrabilidade e economia de combustível.

### Recomendação de aplicação



MOTONIVELADORAS



CARREGADEIRAS

22

967

φ

S

or

TECNOLOGIAS UNIT, SPIRAL WRAP, CSC

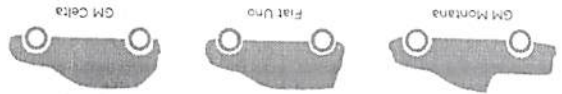

PRINCIPAIS APLICAÇÕES



Benefícios: Promove excelente escoamento de água, Proporciona equilíbrio entre desgaste, tração no molhado e eficiência energética.

Características: Amplos sulcos longitudinais, Designo de banda de rodagem.



Destinado aos veículos populares no mercado de reposição, o novo F-700 é o principal pneu da linha de passeio da Firestone. O F-700 apresenta um excelente desempenho de frenagem, durabilidade e economia de combustível, sendo esta a escolha perfeita para os clientes que procuram um produto confiável e com qualidade superior para equiparem seus veículos, sem abrir mão de uma excelente relação custo benefício.

F-700

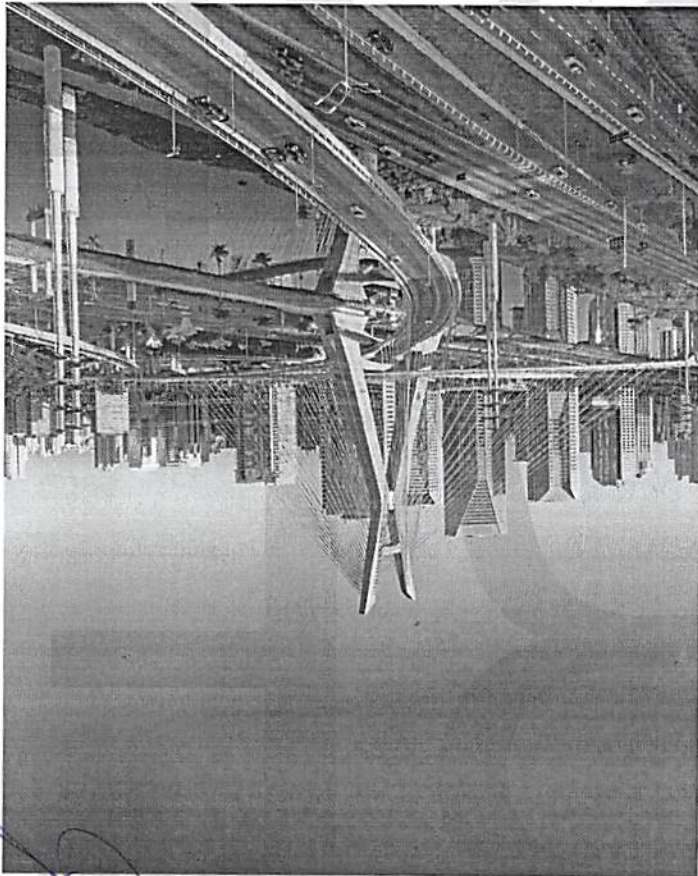

Formando

Handwritten signature or mark at the bottom left of the page.

## Informações Técnicas

	#	Altura	Diâmetro	Características	Índice
VSDL	32521	12.00R20 C/C	VSDL L5	**	-
	32551	17.5R25 S/C	VSDL L5	*	-
	32506	20.5R25 S/C	VSDL L5	*	-
	32508	23.5R25 S/C	VSDL L5	*	-
	32509	26.5R25 S/C	VSDL L5	*	-
VSDT	32510	29.5R25 S/C	VSDL L5	*	-
	32548	26.5R25 S/C	VSDT L5	*	202A2
	30100	29.5R25 S/C	VSDT L5	*	208A2
	30240	35.65R33 S/C	VSDT L5	*	217A2
	32647	9.00R20 C/C	VSMS L5S	**	-
VSMS	30266	12.00R24 C/C	VSMS L5S	**	-
	32648	14.00R24 C/C	VSMS L5S	**	-
	32532	17.5R25 S/C	VSMS L5S	**	-
	32514	18.00R25 S/C	VSMS L5S	**	-
	32533	26.5R25 S/C	VSMS L5S	**	-
VMST/IDU	32544	29.5R25 S/C	VSMS L5S	**	-
	32514	18.00R25 S/C	VSMS IND	**	-
VSNL	30519	14.00R20	VSNL L4	**	-
	32512	26.5R25 S/C	VSNT E4/L4*	M5	-
VSNT	32546	26.5R25 S/C	VSNT L4	**	-
	32542	29.5R29 S/C	VSNT E4/L4	M5	-
VTS	32525	875/65R29 S/C	VTS E3/L3	M5	203B/214A2
	32530	14.00R24 TG S/C	VUT G2	*	-
VUT	32550	15.5R25 S/C	VUT G2/L2	*	-
	32531	17.5R25 S/C	VUT G2/L2	*	-

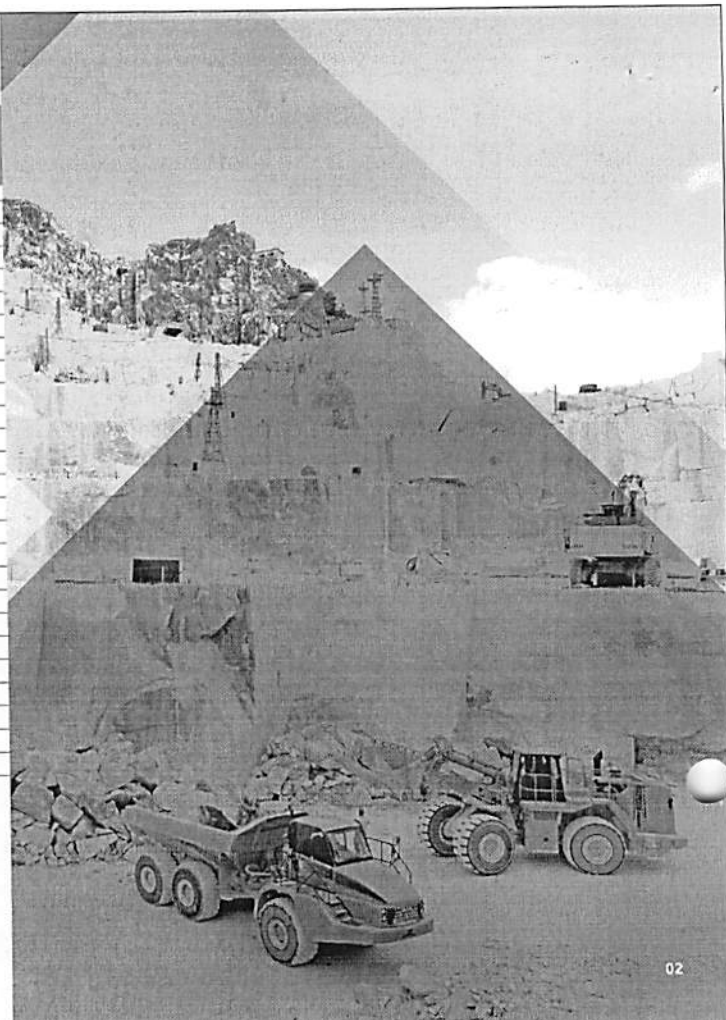

## L317

Desenho especialmente projetado para caminhões em operações cíclicas em mineradoras.



### Características

- Desenho especial da banda de rodagem.
- Carcaça reforçada com \*3 para trabalhos severos.

### Benefícios

- Tração superior.
- Resistência a cortes e penetrações.
- Excepcional durabilidade da carcaça.

### Recomendação de aplicação



CAMINHÃO FORA DE ESTRADA

	Altura	Diâmetro	Características	Índice
8.50V	1254	319	31.5	
8.50V	1140	315	29.5	
10.00W	1393	390	32.0	
11.25/2.0	1500	435	54.0	
13.00/2.5	1650	504	64.0	
13.00/2.5	1856	512	49.0	
10.00W	1356	384	23.0	
10.00/1.5	1356	384	23.0	
11.25/2.0	1484	435	25.5	
13.00/2.5	1590	505	25.5	
17.00/2.0	1480	537	31.0	
14.00/1.5	1352	443	30.0	
17.00/2.0	1480	530	33.0	
19.50/2.5	1600	617	35.0	
17.00/2.0	1498	530	40.0	
19.50/2.5	1623	616	42.5	
22.00/3.0	1747	684	45.0	
25.00/3.5	1877	762	48.0	
17.00/2.0	1478	530	49.0	
19.50/2.5	1616	612	54.0	
22.00/3.0	1736	678	59.0	
8.50V	1254	319	31.5	
15.00/3.0	1998	578	61.0	
17.00/3.5	2184	660	68.0	
17.00/3.5	2184	660	68.0	
17.00/3.5	2184	660	68.0	
17.00/3.5	2184	660	68.0	
11.25/2.0	1535	450	45.0	
17.00/35	2175	660	59.0	
17.00/35	2175	660	59.0	

10 MANDAMENTOS PARA O USO INTELIGENTE DO PNEU

- 1 **Calibrar os pneus semanalmente** de acordo com a indicação do manual do fabricante do veículo.
- 2 **Fazer o rodizio de pneus.** Veículos com pneus radiais a cada 8.000 km e veículos com pneus diagonais a cada 5.000 km rodados.
- 3 **Evitar sobrecarga no veículo.** Excesso de peso compromete a estrutura do pneu e aumenta o risco de danos ou de alterações estruturais importantes.
- 4 **Fazer a manutenção preventiva de todo o veículo.** Amortecedores, molas, freios, rolamentos, eixos e rodas devem direcionar sobre os pneus.
- 5 **Utilizar as medidas de pneus e rodas indicadas pelo fabricante do veículo.** As partes do carro foram projetadas para interagir de forma equilibrada. A utilização de pneus e rodas diferentes altera o equilíbrio.
- 6 **Alinhar o sistema de direção e suspensão e balancear os pneus** conforme indicado pelo fabricante do veículo ou, pelo menos, a cada 10.000 km, e sempre que o veículo sofrer impactos fortes: ocorrer a troca de pneus; os pneus apresentarem desgastes irregulares; forem substituídos os componentes da suspensão; e o veículo estiver "puxando" para um lado.
- 7 **Utilizar o pneu indicado para cada tipo de solo.** Rodar na cidade com um pneu destinado ao uso em terra (fora de estrada) provocará perdas no consumo de combustível, na estabilidade e na durabilidade das peças do veículo.
- 8 **Observar periodicamente o indicador de desgastes da rolagem (TWI).** Este indicador existente em todo pneu mostra o momento certo para efetuar a troca, reduzindo o risco de rodar com o pneu careca.
- 9 **Não permitir o contato do pneu com derivados de petróleo ou solventes.** Estes produtos atacam a borracha fazendo com que ela perca suas propriedades físico-químicas e mecânicas.
- 10 **Evitar a direção agressiva, com freadas fortes e mudanças bruscas de direção.** Nunca ignore a existência de lombadas, buracos e imperfeições de piso. Os melhores pilotos de competição são aqueles que, mesmo rápidos, sabem poupar seus carros e pneus.

MULTIHAWK



Equilíbrio entre as performances do produto fazem do MULTIHAWK o pneu Firestone destinado aos veículos populares no mercado de reposição, atendendo as expectativas do consumidor brasileiro.

CARACTERÍSTICAS

- Maior rigidez da banda de rolagem.
- Blocos com formato arredondado.
- Conexão entre blocos.

BENEFÍCIOS

- Melhor controle e frenagem em pista seca.
- Melhor drenagem de água e melhor dirigibilidade no molhado, além de menor ruído ao rodar.
- Desenho otimizado da banda de rolagem que proporciona menor resistência ao rolamento e maior resistência ao desgaste irregular.

PRINCIPAIS APLICAÇÕES



TECNOLOGIAS LL Carbon, NanoPro-tech, Banda de Rolagem Simétrica

INFORMAÇÕES TÉCNICAS DO PRODUTO



Modelo	Dimensão	Velocidade	Índice de Carga	Índice de Rolagem	Índice de Ruído
1024	175/55R14	207	500	177	54
1024B	175/55R14	207	500	177	54
1024C	175/55R14	207	500	177	54
1024D	175/55R14	207	500	177	54
1024E	175/55R14	207	500	177	54
1024F	175/55R14	207	500	177	54
1024G	175/55R14	207	500	177	54
1024H	175/55R14	207	500	177	54
1024I	175/55R14	207	500	177	54
1024J	175/55R14	207	500	177	54
1024K	175/55R14	207	500	177	54
1024L	175/55R14	207	500	177	54
1024M	175/55R14	207	500	177	54
1024N	175/55R14	207	500	177	54
1024O	175/55R14	207	500	177	54
1024P	175/55R14	207	500	177	54
1024Q	175/55R14	207	500	177	54
1024R	175/55R14	207	500	177	54
1024S	175/55R14	207	500	177	54
1024T	175/55R14	207	500	177	54
1024U	175/55R14	207	500	177	54
1024V	175/55R14	207	500	177	54
1024W	175/55R14	207	500	177	54
1024X	175/55R14	207	500	177	54
1024Y	175/55R14	207	500	177	54
1024Z	175/55R14	207	500	177	54

MULTIHAWK

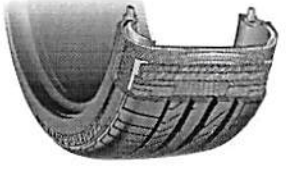

- **SIMÉTRICO**  
Desenho da banda de rolagem disposto em partes iguais em ambos os lados. O desenho tradicional, mais encontrado nos pneus disponíveis no mercado, tem como vantagem a facilidade no ato do rodizio (não demanda uma direção específica de montagem).
- **ASSIMÉTRICO**  
Desenho da banda de rolagem disposto em partes diferentes em ambos os lados (interno e externo). Este tipo de pneu facilita a drenagem de água em piso molhado, aderência em piso seco e eficiente escoamento de água em piso molhado.
- **DIRECIONAL**  
Pneu com orientação específica de direção (sentido de rolagem). Tem design esportivo e atraição e promove um excelente escoamento de água, maximizando a performance em piso molhado.

TIPOS DE DESENHO - BANDA DE RODAGEM

Al longo do anos, a Firestone tem desenvolvido muitas tecnologias para o melhoramento de seus pneus. Cada tecnologia tem sua finalidade e seu resultado específico, no entanto todas tem em comum: proporcionar a você a excelência e a qualidade dos produtos Firestone, já conhecidas por você e consagradas no mercado.

TECNOLOGIAS



**UNITE**  
Tira a última camada de borracha que mantém a elasticidade e a aderência, permitindo que a borracha se abra e se feche de forma constante, melhorando a aderência e a dirigibilidade em piso molhado.

**COCS**  
Composto de carbono com uma estrutura única, responsável por uma melhor aderência e estabilidade em piso molhado.

**LL CARBON**  
Composto de carbono com uma estrutura única, responsável por uma melhor aderência e estabilidade em piso molhado.

**O-BEAD**  
Composto de látex com uma estrutura única, responsável por uma melhor aderência e estabilidade em piso molhado.

**NANOPRO-TECH**  
Composto de látex com uma estrutura única, responsável por uma melhor aderência e estabilidade em piso molhado.

*Handwritten notes:*  
om  
Handwritten signature

267

*Handwritten note:* Firestone

## Bridgestone

A Bridgestone é a empresa líder Mundial em Pneus, e entrega aos seus consumidores uma grande variedade de produtos premium e inovadores em mais de 150 países. Reconhecida mundialmente pela performance dos seus produtos, a Bridgestone desenvolve, fabrica e comercializa pneus para quase todos os tipos de veículo, desde veículos de passageiro, caminhões e ônibus, até pneus fora de estrada para uso em mineração e na construção civil. Como referência global em tecnologia e inovação, queremos sempre oferecer o melhor aos nossos consumidores. Temos paixão por melhorar a segurança e a vida das pessoas, o que é traduzido pelo nosso compromisso com a qualidade e performance dos nossos produtos. Por isso oferecemos diversas linhas de pneus tanto para reposição como equipamento original, que são especialmente desenhados para atender as demandas dos motoristas da atualidade.

570	320	1168	8.50V
66.0	1400	1400/1.5	14.00/1.5
78.0	1552	1700/2.0	17.00/2.0
87.0	613	1950/2.5	19.50/2.5
95.5	684	2200/3.0	22.00/3.0
104.0	766	2500/3.5	25.00/3.5
88.0	697	2200/3.0	22.00/3.0
96.0	779	2500/3.5	25.00/3.5
96.0	890	2800/3.5	28.00/3.5
51.0	260	7.00T	7.00T
57.0	312	8.50V	8.50V
72.0	390	10.00W	10.00W
66.5	440	13.74	13.74
84.5	512	16.75	16.75
95.5	684	17.75	17.75
104.5	773	20.08	20.08
84.5	512	13.00/2.5	13.00/2.5
95.5	684	22.00/3.0	22.00/3.0
104.5	773	25.00/3.5	25.00/3.5
84.5	512	13.00/2.5	13.00/2.5
95.5	684	22.00/3.0	22.00/3.0
104.5	773	25.00/3.5	25.00/3.5
60.0	774	2000	2000
47.5	850	1865	2700/3.5 (2800/3.5)
25.5	373	1350	8.00TC
27.0	383	1269	12.00/1.3
28.0	444	1340	14.00/1.5

24" (610 mm)



20" (508 mm)



18" (457 mm)



16" (406 mm)



FORA DE ESTRADA



**BRIDGESTONE**

www.bridgestone.com.br  
 Serviço de atendimento ao consumidor  
 0800-0161718 | sacbr@br-bridgestone.com



# FIRESTONE CV 5000



**DESENHO DO OMBRO ARREDONDADO** ▶ Maior dirigibilidade e precisão.

**AMPLOS SULCOS** ▶ Melhor desempenho em pistas molhadas.

**BLOCOS CENTRAIS INTERLIGADOS E OMBRO REFORÇADO** ▶ Promove excelente resistência ao desgaste e durabilidade, além de melhorar a aderência do pneu na pista

**CONTATO DE PRESSÃO DA BANDA DE RODAGEM OTIMIZADO** ▶ Promove desgaste uniforme e silencioso até o fim da vida útil.

## ETIQUETA INMETRO

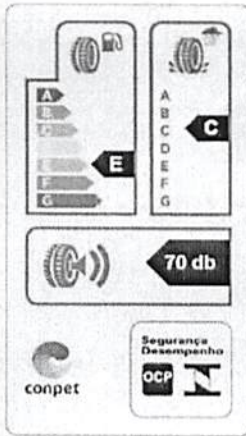

O Firestone CV5000 apresenta frenagem no molhado superior ao seu antecessor DURAVIS R630

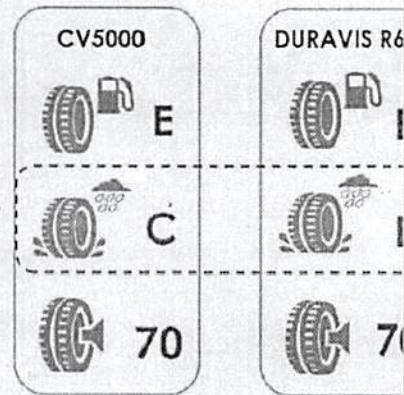

**Autenticação Digital**  
**CARTÓRIO AZEVEDO BASTOS** 1º OFÍCIO DE REGISTRO CIVIL DAS PESSOAS NATURAS  
 Rua da Liberdade, 350 - Centro - Curitiba - PR - CEP: 81010-000  
 Insc. no CNPJ nº 08.050.239/0001-91  
 De acordo com as disposições da Lei nº 11.743, de 17/09/2008, o presente documento eletrônico, assinado pelo representante legal do documento apresentado e conferido neste ato, O referido é verdade. Dou fé.  
 Lei Estadual 8.721/2008 Substitui e acrescenta dispositivos da Lei Estadual nº 10.524, de 22/06/2007 e Art. 8º, Inc. III do art. 1º da Lei Estadual nº 10.524, de 22/06/2007, para tornar obrigatório o uso de documentos eletrônicos, assinados por meio de tecnologia de assinatura eletrônica.  
 Cód. Autenticação: 56782706191633160030-1; Data: 27/06/2019 16:35:05  
 Selo Digital de Fiscalização Tipo Normal C: A1S72293-NF0R; Valor Total do Ato: R\$ 4,42  
 Válor Atualizado de Minuta: Confirma os dados do ato em: <https://selodigital.tpb.jus.br>  
 Titular:

## PRODUTO

## DISPONIBILIDADE DE MEDIDAS E INFORMAÇÕES TÉCNICAS

#	🔗	📏	🏋️	🏰	📅
CÓDIGO	MEDIDA	IND. CARGA/VEL.	PROFUNDIDADE DE SULCO (MM)	AGENDA DE LANÇAMENTO	
2209	205/75R16C	110/108R	11,6 MM	✓ FEVEREIRO	
2210	205/70R15C	106/104R	10,7 MM	✓ FEVEREIRO	
2215	225/75R16C	121/120R	11,5 MM	✓ FEVEREIRO	
2211	195/70R15C	104/102R	10,7 MM	✓ FEVEREIRO	
2213	195/75R16C	107/105R	10,9 MM	✓ FEVEREIRO	
2216	225/70R15C	112/110R	11,2 MM	✓ MARÇO	
2214	225/65R16C	112/110R	---	✓ MARÇO	

Medidas disponíveis para venda a partir das datas acima mencionadas. Sujeito à alteração.

FIRESTONE | EXTENSÃO DA LINHA CV5000

REPÚBLICA FEDERATIVA DO BRASIL  
ESTADO DA PARAÍBA  
CARTÓRIO AZEVEDO BASTOS  
FUNDADO EM 1888  
PRIMEIRO REGISTRO CIVIL DE NASCIMENTO E ÓBITOS E PRIVATIVO DE CASAMENTOS, INTERDIÇÕES E TUTELAS DA COMARCA DE JOÃO PESSOA

Av. Epitácio Pessoa, 1145 Bairro dos Estados 58030-00, João Pessoa PB  
Tel.: (83) 3244-5404 / Fax: (83) 3244-5484  
http://www.azevedobastos.not.br  
E-mail: cartorio@azevedobastos.not.br



DECLARAÇÃO DE SERVIÇO DE AUTENTICAÇÃO DIGITAL

O Bel. Válber Azevêdo de Miranda Cavalcanti, Oficial do Primeiro Registro Civil de Nascimentos e Óbitos e Privativo de Casamentos, Interdições e Tutelas com atribuição de autenticar e reconhecer firmas da Comarca de João Pessoa Capital do Estado da Paraíba, em virtude de Lei, etc...

DECLARA para os devidos fins de direito que, o documento em anexo identificado individualmente em cada *Código de Autenticação Digital*<sup>1</sup> ou na referida sequência, foi autenticados de acordo com as Legislações e normas vigentes<sup>2</sup>.

DECLARO ainda que, para garantir transparência e segurança jurídica de todos os atos oriundos dos respectivos serviços de Notas e Registros do Estado da Paraíba, a Corregedoria Geral de Justiça editou o Provimento CGJPB Nº 003/2014, determinando a inserção de um código em todos os atos notoriais e registrais, assim, cada Selo Digital de Fiscalização Extrajudicial contém um código único (por exemplo: *Selo Digital: ABC12345-X1X2*) e dessa forma, cada autenticação processada pela nossa Serventia pode ser confirmada e verificada tantas vezes quanto for necessário através do site do Tribunal de Justiça do Estado da Paraíba, endereço <http://corregedoria.tjpb.jus.br/selo-digital/>

A autenticação digital do documento faz prova de que, na data e hora em que ela foi realizada, a empresa R. K. KASCZUK e CIA LTDA - ME tinha posse de um documento com as mesmas características que foram reproduzidas na cópia autenticada, sendo da empresa R. K. KASCZUK e CIA LTDA - ME a responsabilidade, única e exclusiva, pela idoneidade do documento apresentado a este Cartório.

Esta DECLARAÇÃO foi emitida em 27/06/2019 16:40:05 (hora local) através do sistema de autenticação digital do Cartório Azevêdo Bastos, de acordo com o Art. 1º, 10º e seus §§ 1º e 2º da MP 2200/2001, como também, o documento eletrônico autenticado contendo o Cartificado Digital do titular do Cartório Azevêdo Bastos, poderá ser solicitado diretamente a empresa R. K. KASCZUK e CIA LTDA - ME ou ao Cartório pelo endereço de e-mail [autentica@azevedobastos.not.br](mailto:autentica@azevedobastos.not.br)

Para informações mais detalhadas deste ato, acesse o site <https://autdigital.azevedobastos.not.br> e informe o *Código de Consulta desta Declaração*.

Código de Consulta desta Declaração: 1284351

A consulta desta Declaração estará disponível em nosso site até 27/06/2020 16:35:05 (hora local).

<sup>1</sup>Código de Autenticação Digital: 56782706191633160030-1

<sup>2</sup>Legislações Vigentes: Lei Federal nº 8.935/94, Lei Federal nº 10.406/2002, Medida Provisória nº 2200/2001, Lei Federal nº 13.105/2015, Lei Estadual nº 8.721/2008, Lei Estadual nº 10.132/2013 e Provimento CGJ Nº 003/2014.

O referido é verdade, dou fé.

CHAVE DIGITAL

00005b1d734fd94f057f2d69fe6bc05bc51f7e5f7bd36c550798d91fac471ea73f0c180483cb4e78e02f988180e89ee1674f3c2c1a8a8f90461e8a66fb5550baf457c3c9602668f160d45e2c0f7f7528

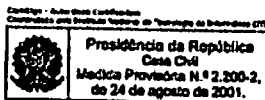



# PRODUTOS E CARACTERÍSTICAS



- Destinada ao segmento de combate do mercado de pneus → Produto orientado a preço;
- Excelente índice de recapabilidade



**DAYTON D600 BORRACHUDO E DAYTON D300 LISO**

# Firestone

- Escolha inteligente
- Excelente índice de recapabilidade

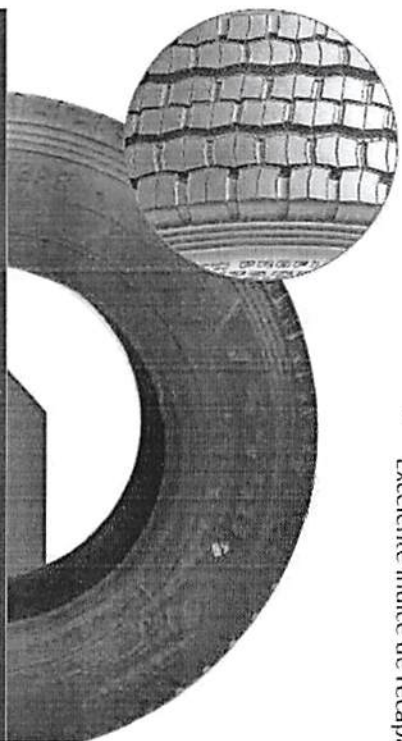

**FIRESTONE FSS58**



**CARTÓRIO AZEVEDO BASTOS** PERÍCIO DE REGISTRO CIVIL DAS PESSOAS NATURAS  
 E TRANSMISSÃO DE BENS - CATEGORIA DE REGISTRO  
 Autenticação Digital  
 O presente documento foi produzido em conformidade com a Lei nº 11.092/2005 e a Lei nº 11.092/2005 e a Lei nº 11.092/2005.  
 Cód. Autenticação: 56781107181148490465-1; Data: 11/07/2018 12:01:40  
 Selo Digital de Finalização Tipo Normal C: A1-060525-20X1  
 Valor Total do Ato: R\$ 4,23  
 Confira os dados do ato em: <https://sistemas.digital.tpb.jus.br>

*aprovada*

# BRIDGESTONE Firestone

<b>COD: 2173</b>	<b>PNEU 275/80R22.5 D660D BORRACHUDO</b>	DIÂMETRO EXTENSÃO (MM)	LARGURA DA SECCÃO (MM)
K/3V	LARGURA APO DE MEDIDA (PDI)		
140/146L	7,50	1004	278
CAPACIDADE DE CARGA TIPO SIMPLIF. (KG)	CAPACIDADE DE CARGA TIPO DEP. (KG)	PRESSÃO MÁX. CARGA MÁX. (PSI)	PRESSÃO MÁX. CARGA MÁX. (PSI)
6.500	12.000	125/125	19.00
<b>COD: 2174</b>	<b>PNEU 295/80R22.5 D660D BORRACHUDO</b>	DIÂMETRO EXTENSÃO (MM)	LARGURA DA SECCÃO (MM)
K/3V	LARGURA APO DE MEDIDA (PDI)		
152/148M	8,25	1070	298
CAPACIDADE DE CARGA TIPO SIMPLIF. (KG)	CAPACIDADE DE CARGA TIPO DEP. (KG)	PRESSÃO MÁX. CARGA MÁX. (PSI)	PRESSÃO MÁX. CARGA MÁX. (PSI)
7.100	12.600	125/125	18,3
<b>COD: 2190</b>	<b>PNEU 215/75R17.5 D300 LISO</b>	DIÂMETRO EXTENSÃO (MM)	LARGURA DA SECCÃO (MM)
K/3V	LARGURA APO DE MEDIDA (PDI)		
120/124L	6,00	778	214
CAPACIDADE DE CARGA TIPO SIMPLIF. (KG)	CAPACIDADE DE CARGA TIPO DEP. (KG)	PRESSÃO MÁX. CARGA MÁX. (PSI)	PRESSÃO MÁX. CARGA MÁX. (PSI)
3.400	6.400	100	10,3
<b>COD: 2114</b>	<b>PNEU 275/80R22.5 D300 LISO</b>	DIÂMETRO EXTENSÃO (MM)	LARGURA DA SECCÃO (MM)
K/3V	LARGURA APO DE MEDIDA (PDI)		
140/146 L	8,25	1.014	279
CAPACIDADE DE CARGA TIPO SIMPLIF. (KG)	CAPACIDADE DE CARGA TIPO DEP. (KG)	PRESSÃO MÁX. CARGA MÁX. (PSI)	PRESSÃO MÁX. CARGA MÁX. (PSI)
3.250	6.500	123	13,5
<b>COD: 2103</b>	<b>PNEU 295/80R22.5 D300 LISO</b>	DIÂMETRO EXTENSÃO (MM)	LARGURA DA SECCÃO (MM)
K/3V	LARGURA APO DE MEDIDA (PDI)		
152/148M	9,00	1.049	292
CAPACIDADE DE CARGA TIPO SIMPLIF. (KG)	CAPACIDADE DE CARGA TIPO DEP. (KG)	PRESSÃO MÁX. CARGA MÁX. (PSI)	PRESSÃO MÁX. CARGA MÁX. (PSI)
3.550	6.500	123	13,5
<b>COD: 1237</b>	<b>PNEU 215/75R17.5 FSS58 BORRACHUDO</b>	DIÂMETRO EXTENSÃO (MM)	LARGURA DA SECCÃO (MM)
K/3V	LARGURA APO DE MEDIDA (PDI)		
120/124M	6,00	778	216
CAPACIDADE DE CARGA TIPO SIMPLIF. (KG)	CAPACIDADE DE CARGA TIPO DEP. (KG)	PRESSÃO MÁX. CARGA MÁX. (PSI)	PRESSÃO MÁX. CARGA MÁX. (PSI)
3.400	6.400	100	13,5

**CARTÓRIO AZEVEDO BASTOS** PERÍCIO DE REGISTRO CIVIL DAS PESSOAS NATURAS  
 E TRANSMISSÃO DE BENS - CATEGORIA DE REGISTRO  
 Autenticação Digital  
 O presente documento foi produzido em conformidade com a Lei nº 11.092/2005 e a Lei nº 11.092/2005 e a Lei nº 11.092/2005.  
 Cód. Autenticação: 56781107181148490465-2; Data: 11/07/2018 12:01:40  
 Selo Digital de Finalização Tipo Normal C: A1-060525-20X1  
 Valor Total do Ato: R\$ 4,23  
 Confira os dados do ato em: <https://sistemas.digital.tpb.jus.br>

*S m*



REPÚBLICA FEDERATIVA DO BRASIL  
ESTADO DA PARAÍBA  
CARTÓRIO AZEVEDO BASTOS  
FUNDADO EM 1888

PRIMEIRO REGISTRO CIVIL DE NASCIMENTO E ÓBITOS E PRIVATIVO DE CASAMENTOS, INTERDIÇÕES E TUTELAS DA COMARCA DE JOÃO PESSOA

Av. Epitácio Pessoa, 1145 Bairro dos Estados 58030-00, João Pessoa PB  
Tel.: (83) 3244-5404 / Fax: (83) 3244-5484  
<http://www.azevedobastos.not.br>  
E-mail: [cartorio@azevedobastos.not.br](mailto:cartorio@azevedobastos.not.br)



DECLARAÇÃO DE SERVIÇO DE AUTENTICAÇÃO DIGITAL

O Bel. Válber Azevêdo de Miranda Cavalcanti, Oficial do Primeiro Registro Civil de Nascimentos e Óbitos e Privativo de Casamentos, Interdições e Tutelas com atribuição de autenticar e reconhecer firmas da Comarca de João Pessoa Capital do Estado da Paraíba, em virtude de Lei, etc...

DECLARA para os devidos fins de direito que, o documento em anexo identificado individualmente em cada *Código de Autenticação Digital*<sup>1</sup> ou na referida sequência, foi autenticados de acordo com as Legislações e normas vigentes<sup>2</sup>.

DECLARO ainda que, para garantir transparência e segurança jurídica de todos os atos oriundos dos respectivos serviços de Notas e Registros do Estado da Paraíba, a Corregedoria Geral de Justiça editou o Provimento CGJPB Nº 003/2014, determinando a inserção de um código em todos os atos notoriais e registrais, assim, cada Selo Digital de Fiscalização Extrajudicial contém um código único (por exemplo: **Selo Digital: ABC12345-X1X2**) e dessa forma, cada autenticação processada pela nossa Serventia pode ser confirmada e verificada tantas vezes quanto for necessário através do site do Tribunal de Justiça do Estado da Paraíba, em <http://corregedoria.tjpb.jus.br/selo-digital/>

A autenticação digital do documento faz prova de que, na data e hora em que ela foi realizada, a empresa **R. K. KASCZUK e CIA LTDA - ME** tinha posse de um documento com as mesmas características que foram reproduzidas na cópia autenticada, sendo da empresa **R. K. KASCZUK e CIA LTDA - ME** a responsabilidade, única e exclusiva, pela idoneidade do documento apresentado a este Cartório.

Esta DECLARAÇÃO foi emitida em **27/06/2019 17:15:08 (hora local)** através do sistema de autenticação digital do Cartório Azevêdo Bastos, de acordo com o Art. 1º, 10º e seus §§ 1º e 2º da MP 2200/2001, como também, o documento eletrônico autenticado contendo o Certificado Digital do titular do Cartório Azevêdo Bastos, poderá ser solicitado diretamente a empresa **R. K. KASCZUK e CIA LTDA - ME** ou ao Cartório pelo endereço de e-mail [autentica@azevedobastos.not.br](mailto:autentica@azevedobastos.not.br)

Para informações mais detalhadas deste ato, acesse o site <https://autdigital.azevedobastos.not.br> e informe o *Código de Consulta desta Declaração*.

**Código de Consulta desta Declaração:** 1027211

A consulta desta Declaração estará disponível em nosso site até **27/06/2020 17:14:35 (hora local)**.

<sup>1</sup>**Código de Autenticação Digital:** 56781107181148490465-1 a 56781107181148490465-2

<sup>2</sup>**Legislações Vigentes:** Lei Federal nº 8.935/94, Lei Federal nº 10.406/2002, Medida Provisória nº 2200/2001, Lei Federal nº 13.105/2015, Lei Estadual nº 8.721/2008, Lei Estadual nº 10.132/2013 e Provimento CGJ Nº 003/2014.

O referido é verdade, dou fé.

CHAVE DIGITAL

00005b1d734fd94f057f2d69fe6bc05bc51f7e5f7bd36c550798d91fac471ea72a6d8c957349254a0326d3e84bc1d2da674f3c2c1a8a6f90461e8a66fb5550ba496b9f76c830d0ded17841f25c4

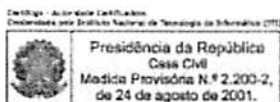

Presidência da República  
Casa Civil  
Medida Provisória Nº 2.200-2,  
de 24 de agosto de 2001.



apresenta

# qbom

Câmaras de Ar

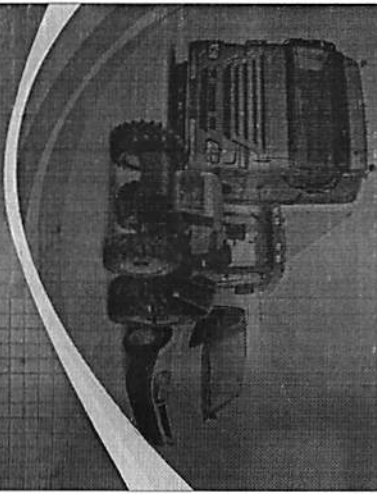

CATÁLOGO DE PRODUTOS

VANTAGENS CÂMARAS QBOM!

### qbom Câmaras de Ar

Oferecemos a melhor opção para as maiores e as menores frotas: oferecemos uma linha de produtos com preços muito baixos para as dimensões, com o melhor custo-benefício. Câmaras de ar, produzidas no Brasil, em conformidade com a ISO 9001, possuem validade garantida pelo Serviço Clientes de Ar, produzido por uma das melhores fábricas do mundo, com o melhor preço em todo o Brasil.



qbom  
Câmaras de Ar

Economia e qualidade para a sua segurança!

**CÂMARA DE AR NÃO PRECISA SER IMPORTADA PARA SER BARATA!**

**COM AS CÂMARAS DE AR QBOM VOCÊ COMPARA UMA CÂMARA MUITO MELHOR COM PREÇO JUSTO!**



LINHA DE PRODUTOS

### Gabinhos e Ônibus

Medida	Válvula	Aplicação
08 8.00 R 20	TC 131	1.800 R 20 - 2.000 R 20 - 2.200 R 20 - 2.400 R 20 - 2.600 R 20
08 10.00 R 20	TC 131	3.000 R 20 - 3.500 R 20
08 11.00 R 22	TC 131	3.500 R 20 - 4.000 R 20
08 225.00 R 22,5	TR 402 C	11.000 R 22 - 11.000 R 22
08 2095.80 R 22,5	TR 402 C	21.000 R 22 - 21.000 R 22
08 12.00 R 24	TC 131	20.500 R 24 - 21.000 R 24 - 21.500 R 24 - 22.000 R 24 - 22.500 R 24



Medida	Válvula	Aplicação
08 7.50 R 16	TC 95	2.500 R 16 - 2.800 R 16
	TR 402	2.800 R 16 - 2.800 R 16



CÂMARAS DE AR

### Linha Agrícola

Medida	Válvula	Aplicação
A00 6.50 - 16	TR 15	6.00 - 16 - 6.50 - 16 - 7.00 - 16 - 7.50 - 16
A00 7.50 - 16	TR 15	7.00 - 16 - 7.50 - 16 - 8.00 - 16 - 8.50 - 16
A00 9.50 - 16	TR 15	9.00 - 16 - 9.50 - 16 - 10.00 - 16 - 10.50 - 16
A00 12.00 - 16	TR 15	11.50 - 16 - 12.00 - 16 - 12.50 - 16 - 13.00 - 16
A00 13.50 R - 16	TR 15	13.00 - 16 - 13.50 - 16 - 14.00 - 16 - 14.50 - 16
A00 14.5 - 24	TR 216 A	14.00 - 24 - 14.50 - 24 - 15.00 - 24 - 15.50 - 24
A00 16.5 - 24	TR 216 A	16.00 - 24 - 16.50 - 24 - 17.00 - 24 - 17.50 - 24



qbom  
Câmaras de Ar

LINHA DE PRODUTOS

### Linha Agrícola

Medida	Válvula	Aplicação
A00 13.5 - 38	TR 216 A	13.00 - 38 - 13.50 - 38 - 14.00 - 38 - 14.50 - 38
A00 20.8 - 38	TR 216 A	20.00 - 38 - 20.50 - 38 - 21.00 - 38 - 21.50 - 38
A00 20.8 - 42	TR 216 A	20.00 - 42 - 20.50 - 42 - 21.00 - 42 - 21.50 - 42



Medida	Válvula	Aplicação
F00 14.00 R 24	TR 200 A	14.00 - 24 - 14.00 - 24 - 14.00 - 24 - 14.00 - 24
F00 17.5 R 25	TR 200 A	17.50 - 25 - 17.50 - 25 - 17.50 - 25 - 17.50 - 25



qbom  
Câmaras de Ar

CÂM. C&S DE AR

### Linha Agrícola

Medida	Válvula	Aplicação
A00 16.4 - 26	TR 216 A	16.00 - 26 - 16.50 - 26 - 17.00 - 26 - 17.50 - 26
A00 23.1 - 26	TR 216 A	23.00 - 26 - 23.50 - 26 - 24.00 - 26 - 24.50 - 26
A00 12.4 - 26	TR 216 A	12.00 - 26 - 12.50 - 26 - 13.00 - 26 - 13.50 - 26
A00 14.9 - 26	TR 216 A	14.50 - 26 - 15.00 - 26 - 15.50 - 26 - 16.00 - 26
A00 16.9 - 26	TR 216 A	16.50 - 26 - 17.00 - 26 - 17.50 - 26 - 18.00 - 26
A00 18.4 - 30	TR 216 A	18.00 - 30 - 18.50 - 30 - 19.00 - 30 - 19.50 - 30
A00 23.1 - 30	TR 216 A	23.00 - 30 - 23.50 - 30 - 24.00 - 30 - 24.50 - 30
A00 24.5 - 32	TR 216 A	24.00 - 32 - 24.50 - 32 - 25.00 - 32 - 25.50 - 32
A00 18.4 - 34	TR 216 A	18.00 - 34 - 18.50 - 34 - 19.00 - 34 - 19.50 - 34
A00 12.4 - 38	TR 216 A	12.00 - 38 - 12.50 - 38 - 13.00 - 38 - 13.50 - 38

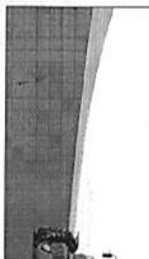

qbom  
Câmaras de Ar

LINHA DE PRODUTOS

### Linha Industrial

Medida	Válvula	Aplicação
08 5.00 - 8	TR 87	5.00 - 8 - 5.00 - 8 - 5.00 - 8 - 5.00 - 8
08 6.50 - 10	TR 150	6.50 - 10 - 6.50 - 10 - 6.50 - 10 - 6.50 - 10
08 7.50 - 12	TR 402	7.50 - 12 - 7.50 - 12 - 7.50 - 12 - 7.50 - 12
08 7.50 - 15	TR 402	7.50 - 15 - 7.50 - 15 - 7.50 - 15 - 7.50 - 15



qbom  
Câmaras de Ar





Leia com atenção este termo de garantia, mantenha-o ao seu alcance e consulte-o sempre que surgir dúvidas.

## TERMO DE GARANTIA

A Maggion Inds. de Pneus e Máquinas Ltda. garante, por um período de 5 ( cinco ) anos, para pneus e 3 ( três ) para câmaras de ar contra anomalias de fabricação, a partir da data da nota fiscal de compra, desde que devidamente constatadas por um técnico da Maggion ou ainda por representante técnico indicado pelo Inmetro. Caso o comprovante de venda não esteja disponível, será considerada a data de fabricação do pneu, verificada na sua série DOT (exemplo nas especificações técnicas), para efeito de contagem do prazo de garantia.

### GARANTIA

Os períodos de garantia compreendem os 3 primeiros meses de garantia legal, acrescidos de 4 anos e 9 meses de garantia contratual, oferecida pela Maggion. Nos 3 primeiros meses, o pneu ou a câmara de ar, caso constatada alguma anomalia de fabricação, será repostado (a) sem ônus para o consumidor, excetuando-se os pneus e câmaras de ar para veículos classificados na categoria "placas de aluguel" (placas de uso comercial), por não serem considerados pelo Código de Proteção e Defesa ao Consumidor como destinatários finais (artigo 2º).

Decorridos os três meses da data da compra e, quando constatada anomalia de fabricação, por técnico da Maggion ou técnico indicado pelo Inmetro, um novo pneu do mesmo tipo e medida ou semelhante será entregue ao titular da garantia, cobrando-se apenas o valor proporcional ao desgaste do pneu, nas seguintes condições:

- Desgaste de 0 a 20%: substituição integral do pneu.
- Desgaste de 21 a 100%: ressarcimento proporcional (limitado a 1,6mm de profundidade do sulco - ID indicador de desgaste TWI).

O valor será cobrado sobre o preço de venda do pneu ao consumidor, referente ao dia da entrega em substituição, com seus respectivos tributos.

A garantia se restringe a pneus fabricados pela Maggion em sua banda de rodagem original até a profundidade remanescente de desenho de 1,6 mm (TWI). Para os pneus recauchutados ou reformados, a garantia deverá ser dada pelos responsáveis do respectivo processo.

1

No caso das câmaras de ar, se constatada anomalia de fabricação, por técnico da Maggion ou técnico indicado pelo Inmetro, a reposição será gratuita.

Caso haja qualquer dúvida com relação a nossos produtos e/ou a garantia, contate o nosso SAC através do telefone 0800 55 54 77 ou o nosso site [www.maggion.com.br](http://www.maggion.com.br).

Sempre que reclamar um produto apresente para exame seus complementos, tais como: pneus, câmara de ar (se houver), roda, válvula e protetor. A ausência dos mesmos dificultará a conclusão do exame e a elaboração do laudo técnico.

### LIMITES DA GARANTIA

A garantia legal e contratual dos produtos fabricados pela Maggion não se aplica quando constatado:

- Uso incorreto da pressão de ar;
- Avarias acidentais, como: furos, penetrações, rasgos, quebra da carcaça ou bolhas na lateral do pneu causado por impactos;
- Desalinhamento da direção ou desbalanceamento do conjunto pneu/roda;
- Irregularidades mecânicas no sistema de suspensão, amortecedores, direção e freios do veículo;
- Alterações no projeto original do veículo podem invalidar a garantia dos pneus;
- Instalação de medidas de pneus não equivalente à original do veículo;
- Montagem e desmontagem incorretas dos pneus no aro;
- Uso de aros não recomendados, enferrujados, trincados, tortos, amassados ou danificados de alguma forma;
- Sobrecarga ou má distribuição de carga;
- Aplicação indevida do pneu quanto ao índice de carga e velocidade exigidos pelo veículo;
- Aplicação indevida do pneu quanto à sua banda de rodagem (desenho) em relação a sua posição no veículo ou ao tipo de serviço e solo;
- Utilização de pneu com objetivo de competições, exposições ou práticas que contrariem a legislação brasileira de trânsito;
- Contaminação por produtos químicos, óleos, graxas, solventes ou qualquer tipo de produto derivado de petróleo;
- Sinais de envelhecimento (fora de uso por muito tempo);
- Consertos de qualquer natureza inclusive a prática de "DUPLAR" alterando o projeto inicial;
- Frenagens bruscas, patinagens e arrancadas;
- Utilização de câmaras de ar e protetores usados, em pneus novos;
- Aplicação incorreta da medida da câmara de ar e do protetor em relação à medida do pneu;
- Câmara de ar com mais de 2 (dois) reparos;
- Pneu montado com sentido de rodagem invertido em relação ao indicado no pneu;
- Pneu que apresente desgaste igual ou inferior aos limites técnicos legais (TWI, ID);
- Pneu cujas marcações nas laterais tenham sido raspadas, cortadas ou adulteradas.

2

fermanta

### ESCOLHA DO PNEU ADEQUADO

A escolha do pneu correto irá representar maior segurança, economia e desempenho para seus pneus.

- Substitua os pneus por outros da mesma medida recomendada pelo fabricante do veículo;
- No caso de pneu com câmara de ar é recomendável a troca da mesma quando necessário;
- Verifique se o índice de carga e velocidade são adequados ao seu veículo;
- Nunca monte pneus de dimensões ou construções diferentes num mesmo veículo, exceto quando indicado pela montadora do mesmo;
- Nunca misture pneus com medidas, tipo de construção (radial ou convencional), desenho da banda de rodagem diferente no mesmo eixo do veículo.

### RECOMENDAÇÕES IMPORTANTES

#### PRESSÃO DO AR

A pressão do ar é um fator importante na vida útil do pneu. É o que mais afeta o desgaste do pneu e, conseqüentemente, reduz a sua vida útil.

Dicas:

- Utilize sempre a pressão de ar recomendada pelo manual do fabricante do veículo;
- Para caminhões, ônibus e utilitários, utilizar a pressão de ar relacionada à carga e velocidade do veículo;
- Verifique a pressão semanalmente, sempre com os pneus frios e utilizando calibradores aferidos;
- Não esqueça de calibrar o estepe (quando houver);
- Jamais retire o ar quente dos pneus (sangria);
- Por ocasião da checagem da pressão, examine as válvulas e recoloque suas respectivas tampas.

#### ALINHAMENTO

O alinhamento de direção pode prolongar a vida útil de seus pneus. O veículo desalinhado faz com que o pneu sofra desgastes irregulares, comprometendo a dirigibilidade e a segurança do veículo.

Recomenda-se fazer o alinhamento a cada 5.000 km.

Refaça o alinhamento, principalmente quando:

- constatado desgaste irregular nos pneus;
- os pneus forem substituídos ou houver rodizio entre eles;
- forem substituídas peças da suspensão.

3

### BALANCEAMENTO

O desbalanceamento provoca oscilações do conjunto pneu/aro, transmitindo uma trepidação ao volante, reduzindo a vida útil dos pneus e um grande desconforto ao dirigir.

Recomenda-se fazer o balanceamento a cada 5.000 km.

Refaça o balanceamento, principalmente quando:

- Os pneus forem substituídos, montados ou desmontados. Se houver rodizio entre eles, verifique a necessidade;
- Surgirem vibrações ou trepidações;
- Houver reparo do pneu;
- Para conjuntos empregados em motocicletas que possuam rodas dotadas de raios, verificar periodicamente a tensão e o estado dos mesmos, eliminando excentricidades radiais e laterais.

### CONSERTOS

- Nunca se deve aplicar consertos nas laterais do pneu (região que vai desde o ombro até o talão);
- Consertos em pneus diagonais de caminhão e camioneta deverão seguir as normas de reparos específicas.

### INDICADORES DE SEGURANÇA

Para que você saiba o momento exato de trocar os pneus, atente para os indicadores de desgastes, localizados no alto da lateral do pneu e marcados com o símbolo  $\Delta$  ou as letras TWI.

Na direção dos indicadores atente para as marcas em relevo na base dos sulcos. Estas marcas indicam que o pneu atingiu o nível máximo de desgaste (1,6 mm de profundidade no sulco remanescente da banda de rodagem). Pneus nestas condições devem ser imediatamente substituídos, conforme determinação do Código de Trânsito Brasileiro, pois comprometem a segurança do veículo.

### HÁBITOS E COSTUMES AO DIRIGIR

A maneira de dirigir de cada motorista tem grande influência no desgaste e na durabilidade dos pneus.

- Evite buracos e obstáculos. Os impactos e atritos podem causar avarias irreversíveis aos pneus;
- Evite fazer curvas em alta velocidade, pois esta situação força o arraste lateral dos pneus e causa um desgaste maior na área dos ombros;
- Evite freadas ou arrancadas bruscas (só se necessário). Esta prática favorece o desgaste irregular e acelerado do pneu.

4

om

301

10	Capacidade de carga e pressão máxima
9	Dados referentes à estrutura do pneu
8	Local de fabricação
7 A	Código de certificação do INMETRO
7	Códigos internos para rastreamento da produção dos pneus
6	Indicadores de desgaste do pneu (TWM - tread wear indicator)
5	Indicação para uso com câmara de ar (tube type - tipo câmara)
4 B	Índice de velocidade máxima do pneu (consultar tabela)
4 A	Índice de carga suportável pelo pneu (consultar tabela)
4	Índice de carga/código de velocidade:
3 C	Índice o diâmetro interno do pneu (ara), em polegadas
3 B	Índice o tipo de construção do pneu (diagonal)
3 A	Índice a largura nominal do pneu, em polegadas
3	Características de construção:
2	Modelo do pneu
1	Nome da empresa
	DESCRIÇÃO

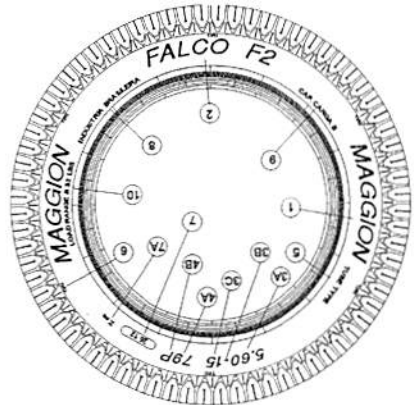

INFORMAÇÕES TÉCNICAS NA LATERAL DO PNEU



SAC 0800 55 54 77  
 www.maggion.com.br  
 Certificações: ISO 9001:2008  
 INMETRO  
 INTI

MAGGION INDÚSTRIAS DE PNEUS E MÁQUINAS LTDA.

Devido às características de cada veículo, os pneus podem apresentar desgastes diferenciados entre eles. Para igualar estes desgastes, evitando a troca prematura de um dos pneus, recomendamos seguir sempre a orientação do manual do fabricante do veículo, no que se refere ao modo e periodicidade do rodízio.

**SUBSTITUIÇÃO OBRIGATORIA DOS PNEUS**

Os pneus devem ser imediatamente substituídos se apresentarem:

- Bolhas ou cortes laterais;
- Sinais de entupimento de materiais (rachaduras);
- Cortes ou furros não reparáveis na banda de rodagem;
- Quando atingirem o nível máximo de desgaste (1,6 mm de profundidade remanescente do sulco da banda de rodagem).

**RODÍZIO DOS PNEUS**

IC	kg	IC	kg	IC	kg	IC	kg	IC	kg	IC	kg	IC	kg
0	45	23	87,5	46	170	69	325	92	630	115	1215	138	2430
1	46,2	24	90	47	175	70	335	93	650	116	1250	139	2490
2	47,5	25	92,5	48	180	71	345	94	670	117	1285	140	2550
3	48,7	26	95	49	185	72	355	95	690	118	1320	141	2610
4	50	27	97,5	50	190	73	365	96	710	119	1360	142	2670
5	51,5	28	100	51	200	74	375	97	730	120	1400	143	2730
6	53	29	103	52	205	75	385	98	750	121	1450	144	2800
7	54,5	30	106	53	210	76	400	99	775	122	1500	145	2900
8	56	31	109	54	215	77	412	100	800	123	1550	146	3000
9	58	32	112	55	224	78	425	101	825	124	1600	147	3075
10	60	33	115	56	234	79	437	102	850	125	1650	148	3150
11	61,5	34	118	57	240	80	450	103	875	126	1700	149	3250
12	63	35	121	58	246	81	462	104	900	127	1750	150	3350
13	65	36	125	59	253	82	475	105	925	128	1800	151	3450
14	67	37	128	60	260	83	487	106	950	129	1850	152	3550
15	69	38	132	61	267	84	500	107	975	130	1900	153	3650
16	71	39	136	62	274	85	515	108	1000	131	1950	154	3750
17	73	40	140	63	282	86	530	109	1030	132	2000	155	3875
18	75	41	145	64	290	87	545	110	1060	133	2060	156	4000
19	77,5	42	148	65	298	88	560	111	1090	134	2120	157	4125
20	80	43	152	66	306	89	575	112	1120	135	2180	158	4250
21	82,5	44	156	67	315	90	600	113	1150	136	2240	159	4375
22	85	45	160	68	324	91	615	114	1180	137	2300	160	4500

Equivalência entre o Símbolo de Velocidade e a Velocidade Máxima correspondente:

SÍMBOLO VELOCIDADE (km/h)	SÍMBOLO VELOCIDADE (mph)	SÍMBOLO VELOCIDADE (km/h)	SÍMBOLO VELOCIDADE (mph)
B	50	K	110
C	60	L	120
D	65	M	130
E	70	N	140
F	80	O	150
G	90	P	160
H	100	Q	170
J	110	R	180
		S	190
		T	200
		U	210
		V	220
		W	230
		X	240
		Y	270
		Z	300

**INFORMAÇÕES TÉCNICAS**

Equivalência entre índice de carga e a carga máxima determinada para o pneu.

EQUIVALÊNCIA DE CARGA \*:

**Termo de Garantia**

Aplicável para as seguintes famílias de Câmaras de Ar: Motocicleta, Passado, Camioneta, Transporte, Agrícola e Fora de Estrada

*aprovado*

- (l) Patinação ou derrapagens;
- (m) Contaminação por produtos químicos;
- (n) Aquecimento anormal por fogo ou outro tipo de combustão;
- (o) Água ou outro material preso dentro do pneu durante a montagem;
- (p) Alterações do pneu: resiliagem em desacordo com as recomendações técnicas; modificação da banda por algum motivo como raspagem, ou cortes que venham danificar a estrutura do pneu e consequentemente a câmara de ar;
- (q) Alterações na câmara de ar, como substituição da válvula;
- (r) Uso em corridas, competições ou "rachas";
- (s) Excesso de velocidade (em relação ao indicado pelo símbolo de velocidade).

(4) Pneu com Reparo Impróprio: o pneu com reparo inadequado pode ocasionar danos à parede da câmara podendo provocar rupturas. O reparo adequado deve atender requisitos da Portaria INMETRO n.º 554 de 29 de outubro de 2015 e ABNT NBR NM 225:2000, como o "manchão combinado" ou "plug" que veda a parte interna e preenche a região danificada externamente, ou o manchão acompanhado do preenchimento da região danificada com borracha pré-vulcanizada. O consento deve estar bem acabado para evitar cortes na parede da câmara de ar.

(5) Danos Causados por Armazenamento inadequado ou exposição dos produtos à luz e à umidade de forma prolongada;

(6) Não observância das precauções referentes à manutenção e segurança de pneus contidos nos manuais fornecidos pelo fabricante do veículo.

**4.2 Pneus para veículos de passeio, camionetas, ônibus e caminhões que não possuam a marca do INMETRO estampada na lateral;**

**4.3 Câmaras de Ar fora do prazo de garantia;**

**4.4 Câmaras de ar com mais de 3 consertos;**

**Nota 04 - Para efetuação da aplicação da garantia, os itens acima devem ser comprovados:**

- (1) Técnico da equipe de Qualidade/Engenharia Tortuga e/ou;
- (2) Técnico credenciado da rede de revendedores autorizados

**5. Obrigações do Proprietário e/ou condutor do veículo**

- (1) Utilizar sempre a pressão de inflação indicada pelo fabricante do veículo para a condição de uso;
  - (2) Verificar a pressão de inflação de todos os pneus, inclusive o estepe, regularmente (semanalmente de preferencial), e com pneus frios, mantendo os pneus calibrados com as pressões indicadas pelo fabricante do veículo para cada condição de uso;
  - (3) Certificar-se de que as válvulas estejam tampadas;
  - (4) Utilizar o veículo dentro das condições de carga e velocidade indicadas pelo fabricante do veículo no que diz respeito às especificações individualizadas do modelo de pneu utilizado;
  - (5) Manter as rodas alinhadas e os conjuntos rodal/pneu/câmara/protetor devidamente balanceados;
  - (6) Usar em cada ponta do eixo conjunto de roda/pneu/câmara/protetor da mesma marca e medida;
  - (7) Usar pneus de medida, índice de carga e símbolo de velocidades iguais aos indicados pelo fabricante do veículo.
- 6. Recomendações de uso**
- (1) **Manutenção do Conjunto:** É muito importante verificar sempre o estado dos pneus, seguindo as orientações e recomendações de revisão/substituição do fabricante do veículo. As condições do pneu influenciam diretamente no desempenho da câmara de ar.
  - (2) **Pressão dos Pneus:** Pneus com pressão acima ou abaixo da recomendada sofrem desgastes e fadiga dos materiais que o compõe facilitando a ruptura da câmara de ar devido às condições extremas não aplicáveis às câmaras de ar, comprometendo sua durabilidade e segurança. Tanto a baixa pressão

**Termo de Garantia**

Aplicável para as seguintes famílias de Câmaras de Ar: Motocicleta, Passado, Camioneta, Transporte, Agrícola e Fora de Estrada

*302*

As condições descritas neste Termo de Garantia são aplicáveis às marcas de Câmaras de Ar: Tortuga, Qbom e IRA, comercializadas pela Tortuga Produtos de Borracha Ltda., adquiridas a partir de 15 de maio de 2017. Além da garantia legal, a Tortuga Produtos de Borracha Ltda., garante seus produtos em casos de defeito de fabricação, desde que devidamente constatados por:

- (1) Técnico da equipe de Qualidade/Engenharia Tortuga e/ou;
- (2) Técnico credenciado da rede de revendedores autorizados;

**Nota 01 -** As Garantias mencionadas neste Termo referem-se à vida original das Câmaras de Ar, ou seja, sem que exista qualquer tipo de interferência externa (consertos) no produto.

**1. Garantia Legal**

Nos três (3) primeiros meses após a compra do produto, comprovada pela nota fiscal de compra, o produto será trocado sem ônus para o consumidor, excetuando-se veículos com placas de uso comercial tais como: caminhões, ônibus, ou qualquer veículo de transporte de aluguél ou uso comercial, por não serem considerados pelo **Código de Defesa do Consumidor** (art. 2º), como consumidores e, portanto, destinatários finais dos produtos.

**Nota 02 -** Lei nº 8.078, de 11 de setembro de 1990 - Capítulo 1 - Art. 2º - Consumidor é toda pessoa física ou jurídica que adquire ou utiliza produto ou serviço como destinatário final. Parágrafo único. Equipara-se a consumidor a coletividade de pessoas, ainda que indetermináveis, que haja intervindo nas relações de consumo.

**2. Garantia contratual**

Garantia de 03 (três) anos da data de aquisição, comprovada pela nota fiscal de compra do produto ou do veículo no caso de produtos de equipamento original já incluído o período da garantia legal.

**Nota 03 -** Quando a montadora do veículo possui política própria de garantia, esta deve ser seguida. Nestes casos, a Garantia da Câmara de Ar é tratada diretamente entre Tortuga Produtos de Borracha Ltda e Montadora.

Ultrapassado o período da garantia legal, se o produto se enquadrar nas condições indicadas no parágrafo acima, um novo produto do mesmo tipo (ou semelhante na falta do mesmo) e medida será entregue, observando o disposto no item 3 abaixo

**3. Preço**

O preço a ser considerado na substituição/troca do produto com garantia será o da tabela do revendedor autorizado da Tortuga Produtos de Borracha Ltda., no dia de entrega do produto em substituição, acrescido de seus respectivos tributos.

**4. O Que a garantia não cobre**

**4.1 Danos aos produtos causados por:**

- (1) Condições e qualidade das estradas, ruas ou quaisquer vias transitáveis, incluindo (sem limitações) buracos, cortes, impactos sobre obstáculos na pista, etc.; provocados por infortúnios, imperícias ou riscos assumidos na condução e manobra do veículo;
- (2) Uso continuado de pressão baixa nos pneus (rodar vazio);
- (3) Uso ou operação imprópria ou inadequada, incluindo (sem limitações):
  - (a) Calibragem de pressão imprópria para o fim ou finalidade a que se destina;
  - (b) Sobrecarga do veículo;
  - (c) Pneu montado em roda imprópria;
  - (d) Câmara de medida incorreta para o pneu a que se destina;
  - (e) Veículo desalinhado;
  - (f) Conjunto pneu/roda fora de balanceamento;
  - (g) Componentes de suspensão do veículo gastos ou danificados;
  - (h) Câmara de outra marca;
  - (i) Montagem ou desmontagem irregular;



### Termo de Garantia

Aplicável para as seguintes famílias de Câmaras de Ar: Motocicleta, Passeio, Camioneta, Transporte, Agrícola e Fora do Estrado

Exemplo: 0117 >>>> 01 (corresponde à 1ª semana do ano) e 17 (ao ano 2017).

Importante: Os 04 (quatro) números indicativos do semana e ano - DOT - estão estampados na Câmara do Ar em tinta verde.

#### 8. Atendimento da garantia – Câmaras de Ar Tortuga, QBom e IRA

O cliente pode utilizar um ou mais dos seguintes canais de comunicação:

- (1) Revenda autorizada Tortuga Produtos de Borracha Ltda. - Câmaras de Ar Tortuga, QBom e IRA
- (2) Site Tortuga Produtos de Borracha Ltda. <http://www.tortugaonline.com.br/contato/>
- (3) Site IRA <http://www.ira.com.br/contato/>
- (4) E-mail: [sac@tortugaonline.com.br](mailto:sac@tortugaonline.com.br)
- (5) Telefones:
  - (a) 0800 41 1919 - Câmaras de Ar Tortuga e QBom;
  - (b) 0800 644 4404 - Câmaras de Ar IRA.



### Termo de Garantia

Aplicável para as seguintes famílias de Câmaras de Ar: Motocicleta, Passeio, Camioneta, Transporte, Agrícola e Fora do Estrado

como a alta pressão dos pneus causa instabilidade nas curvas e perda de aderência em pistas molhadas, além do risco de esgarçamento do pneu ou estouro da câmara de ar. Utilize sempre as pressões recomendadas pelo fabricante do veículo.

- (a) Conseqüências da baixa pressão nos pneus: superaquecimento do conjunto, quebras e separações dos componentes estruturais do pneu, podendo ocasionar o estouro da câmara de ar;
  - (b) Conseqüências da alta pressão nos pneus: devido ao super tensionamento da carcaça, o pneu fica mais suscetível a cortes e impactos podendo ocasionar o estouro da câmara de ar.
- (3) **Alinhamento de Direção:** Desvios mecânicos causados pelo desalinhamento de direção provocam desgastes prematuros ou irregulares nos pneus, além de deixar o veículo instável e inseguro. Verificar o alinhamento a cada 10.000 km como regra geral ou em período inferior se indicado pelo fabricante do veículo. O alinhamento deve ser verificado antes dos 10.000 km nos seguintes casos:
- (a) Veículo puxa para um lado;
  - (b) Motorista sente mudanças na dirigibilidade;
  - (c) Heuve choque forte contra obstáculo na pista ou em buraco;
  - (d) Foram trocadas peças da suspensão (amortecedores, molas, buchas, bandejas, braços auxiliares, etc.);
  - (e) Pneus estão se desgastando de forma não uniforme (desgaste irregular);
  - (f) Pneus passaram a gerar mais ruído.
- (4) **Balanciamento de Rodas:** O desbalanciamento das rodas, além de desconforto ao dirigir, causa perda de tração, de estabilidade e desgastes acentuados em componentes mecânicos e no próprio pneu. Verificar o balanceamento a cada 10.000 km como regra geral ou em período inferior se indicado pelo fabricante do veículo. O alinhamento deve ser verificado antes dos 10.000 km nos seguintes casos
- (a) Troca de pneus e/ou rodas;
  - (b) Vibração do volante ou veículo;
  - (c) Foi efetuado o rodízio de pneus;
  - (d) Pneu ou câmara de ar foi consertado devido a furo ou corte;
  - (e) Heuve choque forte contra obstáculo na pista ou em buraco causando empenamento do aro;
  - (f) Perda de contrapeso de balanceamento do aro;
  - (g) Pneu se desgastou excessivamente em pontos isolados.
- (5) **Rodízio de Pneus:** Para que todos os pneus tenham um desgaste uniforme, gerando economia e melhor dirigibilidade, além de prevenir problemas futuros de segurança, deve-se fazer o rodízio dos mesmos conforme a recomendação do fabricante do veículo. Com relação aos pneus, recomenda-se o rodízio:
- (a) Para pneus radiais de passeio a cada 8.000 km aproximadamente;
  - (b) Para pneus diagonais de passeio. Mudar os pneus a cada 5.000 km aproximadamente.
- (6) **Limite de Segurança:** É importante obedecer ao limite de segurança no desgaste natural do pneu em sua banda de rodagem, que não deve ter menos do que 1,6 mm de profundidade dos sulcos, conforme norma do Conselho Nacional de Trânsito (CONTRAN).
- (7) **Carga Transportada:** A sobrecarga se dá quando o peso aplicado sobre o pneu é maior que o especificado, comprometendo a quilometragem do mesmo e aumentando os riscos de estouro da câmara de ar ou alterações estruturais importantes. Siga as recomendações do fabricante do veículo quanto à carga máxima que pode ser transportada e sua distribuição.

#### 7. Recomendações de uso

No câmara de ar há muita informação importante para a correta utilização do produto e para a fábrica controlar o seu alto padrão de qualidade.

A data de fabricação é indicada, conforme padrão internacional (DOT), pelos últimos 04 (quatro) dígitos da série canbada na Câmara de Ar, onde:

- (1) 02 (dois) primeiros números indicam a semana em que a Câmara de Ar foi fabricada (01 a 53);
- (2) 02 (dois) últimos dígitos representam o ano de fabricação.



Cameras de Ar / Caminhão e Ônibus

Segunda, Fevereiro 05, 2018

# Caminhão e Ônibus



Produto Nacional



Preço Justo



Garantia de 3 anos contra defeitos de fabricação

Modelo	Valor	Aplicação
11 000 R 20	TC 131	54.000 R 20
11 000 R 22	TC 131	10.000 R 22
11 000 R 22	TC 131	11.000 R 22
11 000 R 22	TC 131	11.000 R 22
2018 R 102.5	TR 462	22.000 R 102.5
2018 R 102.5	TR 462	22.000 R 102.5
2018 R 21.5	TR 462	11.000 R 21.5
2018 R 21.5	TR 462	11.000 R 21.5

## Linha Caminhão e Ônibus

## Linha Comercial Leve

## Linha Agrícola e Fora de Estrada

## Linha Passado



© 2012 QBOOM Todos os direitos reservados

Cameras de Ar / Comercial Leve

Segunda, Fevereiro 05, 2018

# Comercial Leve



Produto Nacional



Preço Justo



Garantia de 3 anos contra defeitos de fabricação

Modelo	Valor	Aplicação
7 200 R 16	SC 93	7.500 R 16
7 200 R 16	SC 93	7.500 R 16
7 200 R 16	SC 93	7.500 R 16
7 200 R 16	SC 93	7.500 R 16

## Linha Caminhão e Ônibus

## Linha Comercial Leve

## Linha Agrícola e Fora de Estrada

## Linha Passado



© 2012 QBOOM Todos os direitos reservados

*Handwritten signature: Fernando*



Medida	Veículo	Aplicação
FR 13	FR 13	133 P 13
		158 R 13
		155/170 R 13
GR 13	FR 13	155/18 13
		155 R 13
		175/170 R 13
GR 14	FR 13	165/170 R 13
		165/18 13
		175/18 13
GR 15	FR 13	155/18 15
		165/18 15
		175/18 15

\*Parte de produção das câmaras de ar da Linha Passoio é feita na China

Linha Caminhão e Ônibus Linha Comercial Leve Linha Agrícola e Fora de Estrada Linha Passoio

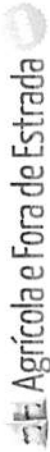

Medida	Veículo	Aplicação
AGG 10 500 - 13	TR 15	10 S / 85 - 18
		210 / 80 R 18
		11 2 8 24 11 2 24
AGG 14 9 - 24	TR 218 A	12 4 8 24 12 4 24
		13 6 A 24 13 6 - 24
		14 0 R 24 14 0 - 24
AGG 18 4 - 26	TR 218 A	18 4 8 26 18 4 - 26
		18 4 8 24 18 4 - 24
		15 3 W 26 16 8 - 20
AGG 18 5 - 28	FR 218 A	14 8 R 28 14 8 - 28
		13 8 R 24 13 8 - 28
		14 8 R 26 14 8 - 28
AGG 18 4 - 30	FR 218 A	16 8 R 30 16 8 - 30
		16 4 R 30 16 4 - 30
		21 8 R 30 23 1 - 30
AGG 24 5 - 32	TR 218 A	24 5 R 32 24 5 - 32
		21 8 R 34 23 1 - 24
		16 8 R 34 16 8 - 34
AGG 18 4 - 34	FR 220 A	18 4 R 34 18 4 - 34
		13 8 R 24 13 8 - 24
		14 0 R 24 14 0 - 24
FR 17 5 R 25	FR 220 A	17 5 R 25 17 5 - 25

Linha Caminhão e Ônibus Linha Comercial Leve Linha Agrícola e Fora de Estrada Linha Passoio





### TERMO DE GARANTIA PNEUS E CÂMARAS DE AR FIRESTONE PARA EQUIPAMENTOS DE USO AGRÍCOLA E FLORESTAL.

As condições desta garantia passam a valer para produtos comercializados pela Bridgestone do Brasil a partir de 1º de Setembro de 2012.

A Bridgestone do Brasil, além da garantia legal, garante seus produtos no caso de se tornarem impróprios para uso por razões ou motivos sob controle do fabricante, desde que devidamente constatados por um técnico da nossa empresa, por técnico credenciado da rede de revendedores autorizados (cuja lista está disponível no site [www.bridgestone.com.br](http://www.bridgestone.com.br) ou através de consulta ao SAC - Serviço de Atendimento ao Consumidor pelo telefone 0800-0161718 que poderá fornecer o endereço da revenda autorizada mais próxima).

Nota: As garantias mencionadas neste termo se referem à vida original dos pneus, ou seja, durante a utilização de sua banda de rodagem original e antes de qualquer retoma.

#### 1. Garantia Legal

Nos três (3) primeiros meses após a compra do produto, comprovado pela nota fiscal de compra, o produto, caso se enquadre nas condições indicadas acima, será trocado sem ônus para o consumidor, excetuando-se veículos de uso comercial por não serem considerados pelo Código de Defesa do Consumidor (art. 2º, I) como consumidores e, portanto, destinatários finais dos produtos.

#### 2. Garantia Contratual

##### a. Pneus

Agrícolas 08 (oito) anos da data de aquisição, já incluído o período de garantia legal, conforme nota fiscal de compra do pneu ou do veículo no caso de pneus de equipamento original. Exceto pneus para uso Florestal.

Florestais 05 (cinco) anos da data de aquisição, já incluído o período da garantia legal, conforme nota fiscal de compra do pneu ou do veículo no caso de pneus de equipamento original. Pneus para uso Florestal têm inscrição "Forestry" em sua lateral.

##### b. Câmaras de Ar Firestone

03 (três) anos da data de aquisição, já incluído o período da garantia legal, conforme nota fiscal de compra do produto ou do veículo no caso de produtos de equipamento original.

#### 3. Garantia Contratual - Pneus para Equipamentos Agrícolas

Ultrapassado o período da garantia legal e se o produto se enquadrar nas condições indicadas no item 2 acima, um novo produto do mesmo tipo (ou semelhante na falta do mesmo) e medida será entregue, cobrando-se como ajustamento o valor resultante do percentual de desgaste do pneu substituído (ou, no caso de câmaras de ar, do pneu equipado com os mesmos), observado o disposto no quadro abaixo.

Durante os 12 primeiros meses de serviço (é necessário o comprovante de compra - nota fiscal), se o pneu sofreu um desgaste menor ou igual a 10%, o mesmo será repostado gratuitamente.

- a- Após o período de substituição gratuita o preço da substituição será calculado proporcionalmente de acordo com os anos de serviço ou pelo desgaste do pneu. Será levado em consideração o percentual de ajuste referente ao desgaste e ao ano. O usuário será indenizado pelo menor percentual.
- b- Os anos de serviço serão comprovados pela data de emissão da nota fiscal com anotação do número de série ou DOT do pneu adquirido. Na ausência da mesma a comprovação dos anos será através do número de série ou DOT do pneu apresentado.
- c- A tabela abaixo indica como é feito o cálculo de proporcionalidade.

% Desgaste	Anos de Serviço	% A Cobrir	% Ajustamento
0	12 Anos	Grátis	100
10	11 Anos	20	80
20	10 Anos	30	70
30	9 Anos	40	60
40	8 Anos	50	50
50	7 Anos	60	40
60	6 Anos	70	30
70	5 Anos	80	20
80	4 Anos	90	10

Exemplo: 10% de ajuste com 10% de desgaste = ajuste para 10%.

#### Condições:

Não terão direito à garantia os pneus com desgaste acima de 90% (noventa por cento).

#### 4. Garantia Contratual - Pneus para Equipamentos Florestais

Se o pneu sofreu um desgaste menor ou igual a 10%, o mesmo será repostado gratuitamente.

- a- Após o período de substituição gratuita, o preço da substituição será calculado proporcionalmente de acordo com o desgaste do pneu.
- b- Os anos de serviço serão comprovados pela data de emissão da nota fiscal com anotação do número de série ou DOT do pneu adquirido. Na ausência da mesma a comprovação dos anos será através do número de série ou DOT do pneu apresentado.
- c- A tabela abaixo indica como é feito o cálculo de proporcionalidade.

% Desgaste	% A Cobrir	% Ajustamento
0	Grátis	100
10	Grátis	100
20	20	80
30	30	70
40	40	60
50	50	50
60	60	40
70	70	30
80	80	20
90	90	10

Exemplo: 10% (trinta por cento) de desgaste, será cobrado 30% (trinta por cento) do valor do pneu.

#### Condições:

Não terão direito à garantia os pneus com desgaste acima de 90% (noventa por cento).

#### 5. Preço

O preço a ser considerado no ajustamento será o da tabela do revendedor autorizado da Bridgestone no dia de entrega do produto em substituição, acrescido de seus respectivos tributos.

#### 6. O Que Esta Garantia Não Cobre

##### 6.1. Danos aos produtos causados por:

- a. Condições de campo ou estradas (exemplos: cortes, perfurações, impactos, arrastamento na barra ou ombro da rodagem).



- a.2. Aparição sobrecarga ou pressão de inflação imprópria ou abusiva.
- a.3. Desalinhamento do rodado/ixo, escorregamento no ar, desparafelhamento entre pneus adjacentes ou outras condições defeituas ou características do veículo.
- a.4. Reparas impróprios ou colocação imprópria de materiais solantes, ou de enchimento.
- a.5. Alteração intencional da aparência ou características físicas do pneu.
- a.6. Danos de montagem ou condições causadas por envelhecimento ou condições impróprias de armazenamento.
- a.7. Duplagem.

##### b. Uso ou operação imprópria ou inadequada, incluindo (sem limitações):

- b.1. Pneu montado em roda imprópria.
- b.2. Câmara de medida incorreta para o pneu e que se destina.
- b.3. Componentes de suspensão do veículo gastos ou danificados.
- b.4. Câmara de outra marca.
- b.5. Montagem ou desmontagem irregular.
- b.6. Patinagem ou derrapagens.
- b.7. Contaminação por produtos químicos.
- b.8. Aquecimento anormal por fogo ou outro tipo de combustão.
- b.9. Uso em corridas, competições ou "rachas".
- b.10. Excesso de velocidade (em relação ao indicado pelo símbolo de velocidade).
- b.11. Dano ocasionado por uso de correntes.

##### c. Uso de pneus de medidas diferentes aos homologados pelo fabricante do veículo para a versão e ano do veículo em que foram utilizados.

##### 6.2. Desgaste irregular ou não uniforme da banda de rodagem, cujas causas são vinculadas, mas principalmente devido ao desalinhamento, uso de pressão de inflação inadequada, ou componentes da suspensão desgastados ou deteriorados.

##### 6.3. Danos causados por armazenamento inadequado ou exposição ao tempo de forma prolongada.

##### 6.4. Pneu de índice de carga e símbolo de velocidade inferiores aos homologados pelo fabricante do veículo para a versão e ano do veículo em que foram utilizados.

##### 6.5. Não observância das precauções referentes à manutenção ou segurança de pneus, contidas nos manuais fornecidos pelo fabricante do veículo.

##### 6.6. Câmaras de ar com mais de 3 convéitos.

Nota: Os itens acima serão comprovados pelo técnico credenciado pela Bridgestone do Brasil.

#### Locais para Exame de Produto e Atendimento da Garantia, Quando Aplicável.

O cliente deve se dirigir a qualquer revenda autorizada Bridgestone cuja lista está disponível no site [www.bridgestone.com.br](http://www.bridgestone.com.br) ou através de consulta ao SAC - Serviço de Atendimento ao Consumidor pelo telefone 0800-0161718 que poderá fornecer o endereço da revenda autorizada mais próxima.



## TERMO DE GARANTIA

**PNEUS, CÂMARAS DE AR E PROTETORES PARA VEÍCULOS DE PASSAGEIRO, CAMIONETAS E VEÍCULOS DE CARGA (CAMINHÕES E ÔNIBUS)**

As condições desta garantia passam a valer para produtos comercializados pela Bridgestone do Brasil a partir de 1º de Setembro de 2012.

A Bridgestone do Brasil, além da garantia legal, garante seus produtos no caso de se tornarem impróprios para uso por razões ou motivos sob controle do fabricante, desde que devidamente constatados por um técnico da nossa empresa, por técnico credenciado da rede de revendedores autorizados (cuja lista está disponível no site [www.bridgestone.com.br](http://www.bridgestone.com.br) ou através de consulta ao SAC - Serviço de Atendimento ao Consumidor pelo telefone 0800 016 1718, que poderá fornecer o endereço da revenda autorizada ou da concessionária de veículos autorizada mais próxima), ou ainda por representante técnico indicado pelo fabricante, pelos períodos indicados a seguir.

Nota: As garantias mencionadas neste termo referem-se à vida original dos pneus, ou seja, durante a utilização de sua banda de rodagem original e antes de qualquer retoma.

#### 1. Garantia legal

Nos 3 (três) primeiros meses após a compra do produto, comprovado pela nota fiscal de compra, o produto, caso se enquadre nas condições indicadas acima, será trocado sem ônus para o consumidor, excetuando-se veículos de uso comercial por não serem considerados pelo Código de Defesa do Consumidor (art. 2º, I) como consumidores e, portanto, destinatários finais dos produtos.

#### 2. Garantia contratual

##### a. Pneu

12 (doze) anos da data de aquisição, já incluído o período da garantia legal, conforme nota fiscal de compra do produto ou do veículo no caso de produtos de equipamento original. Exceto pneus para uso Florestal.

##### b. Câmaras de ar e protetores

03 (três) anos da data de aquisição, já incluído o período da garantia legal, conforme nota fiscal de compra do produto ou do veículo no caso de produtos de equipamento original. Pneus para uso Florestal têm inscrição "Forestry" em sua lateral.

#### 3. Garantia contratual - Pneus para veículos de passeio e camionetas

Ultrapassado o período da garantia legal e se o produto se enquadrar nas condições indicadas no item 2, acima, um novo produto do mesmo tipo (ou semelhante na falta do mesmo) e medida será entregue, cobrando-se como ajustamento o valor resultante do percentual de desgaste do pneu substituído (ou, no caso de câmaras de ar e protetores, do pneu equipado com os mesmos), observado o disposto no item 5, abaixo.

Exemplo: no caso de um pneu apresentar-se com um desgaste de 10% (dez por cento) de sua banda de rodagem, será cobrado 10% (dez por cento) do valor do pneu.

#### Condições:

- a. Não haverá cobrança se o desgaste for igual ou menor que 25% (vinte e cinco por cento) no caso de pneus radiais de veículos de passeio e camionetas. No caso de pneus diagonais, a cobrança incidirá a partir de 15% (dez por cento) de desgaste.
- b. Não terão direito à garantia os pneus com desgaste acima de 90% (noventa por cento).
- c. Desgastes incorridos com o transporte do produto até o revendedor autorizado ou a concessionária de veículos autorizada não terão cobertura por esta garantia.

#### 4. Garantia contratual - Pneus para caminhões e ônibus

Ultrapassado o período da garantia legal e se o produto se enquadrar nas condições indicadas no item 2, acima, um novo produto do mesmo tipo (ou semelhante na falta do mesmo) e medida será entregue, cobrando-se como ajustamento o valor resultante do percentual de desgaste do pneu substituído (ou, no caso de câmaras de ar e protetores, do pneu equipado com os mesmos), observado o disposto no item 5, abaixo.

Exemplo: no caso de um pneu apresentar-se com um desgaste de 10% (dez por cento) de sua banda de rodagem, será cobrado 10% (dez por cento) do valor do pneu.

#### Condições:

- a. Não haverá cobrança se o desgaste for igual ou menor que 20% (vinte por cento).
- b. Desgastes incorridos com o transporte do produto até o revendedor autorizado ou a concessionária de veículos autorizada não serão cobertos por esta garantia.

**Observação:** o presente termo não cobre pneus para camionetas e ônibus.

Para obter mais informações, procure o SAC - Serviço de Atendimento ao Consumidor 0800 016 1718, uma revenda autorizada Bridgestone ou um concessionário.

#### 5. Preço

O preço a ser considerado no ajustamento será o da tabela do revendedor autorizado Bridgestone no dia de entrega do produto em substituição, acrescido de seus tributos.

Nota: não serão cobrados os custos de montagem e balanceamento do produto substituído.

#### 6. O que esta garantia não cobre

##### 6.1. Danos aos produtos causados por:

- a. Condições e qualidade das estradas, ruído ou quaisquer vibrações, impactos, furos, contaminação sobre obstáculos na pista, etc., provocados, impulsionados ou não, associados ao combustível e à manobra do veículo.
- b. Uso continuado de pressão baixa (ver item 2.2).

formadora

com

309

**TERMO DE GARANTIA  
PNEUS E CÂMARAS DE AR PARA EQUIPAMENTOS FORA DE  
ESTRADA**

As condições desta garantia passam a valer para produtos comercializados pela **Engostone do Brasil** a partir de 1º de Junho de 2016.

A Engostone do Brasil, além da garantia legal, garante seus produtos no caso de ser comercializado para uso por razões ou motivos sob controle do fabricante, por técnico credenciado para uso por razões ou motivos sob controle do fabricante, desde que devidamente constatados por um técnico da nossa empresa, por técnico credenciado da rede de revendedores autorizados (cujas listas estão disponíveis no site [WWW.ENGOSTONE.COM.BR](http://WWW.ENGOSTONE.COM.BR) ou através do consultor SAC - Serviço de Atendimento ao Consumidor pelo telefone 0800-0161778 que poderá fornecer o endereço da revenda autorizada mais próxima).

Nota: As garantias mencionadas neste termo se referem à vida original dos pneus, ou seja, durante a utilização de sua banda de rodagem original e antes de qualquer reforma.

**1. Garantia Legal**

Nos três (3) primeiros meses após a compra do produto, comprovado pela nota fiscal de compra, o produto, caso se enquadre nas condições indicadas acima, será devolvido sem ônus para o consumidor, excetuando-se veículos de uso comercial por consumidores e, portanto, destinados finais dos produtos.

**2. Garantia Contratual**

Pneus 05 (cinco) anos da data de aquisição, já incluído o período da garantia legal, equipamento original.

Câmaras de Ar (Ar Bridgestone ou Firestone) 03 (três) anos da data de aquisição, já incluído o período da garantia legal, equipamento original.

**3. Garantia Contratual - Pneus para Equipamentos Fora de Estrada**

Se o pneu sofrer um desgaste menor ou igual a 10%, o mesmo será reposicionado gratuitamente.

Este Termo de Garantia é válido para produtos comercializados pela Engostone do Brasil.

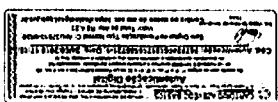

**5. O Que Esta Garantia Não Cobre**

- 5.1. Danos aos produtos causados por:
- a. Condições do campo ou estradas (exemplos: curvas, perturbações, danos causados por raios), quebras por impacto, arrastamento na barra ou ombro de rodagem;
  - b. Aplicação incorreta ou pressão de ar incorreta a ou abusiva;
  - c. Desalinhamento de rodas eixos, desbalanceamento no eixo;
  - d. Desparafamento entre pneus adjacentes ou outras condições, defeitos ou características do veículo;
  - e. Faltas, imperfeições ou colocação imprópria de materiais selantes, ou de enchimento;
  - f. Alteração intencional da aparência ou características físicas do pneu;
  - g. Danos de montagem ou condições causadas por envelhecimento ou condições impróprias de armazenamento;
  - h. Danos ocasionados por uso de correntes, velocidade;
  - i. Dano ocasionado por uso de correntes.

**5.2. Uso ou operação imprópria ou inadequada, incluindo (sem limitações):**

- a. pneu montado em roda imprópria;
- b. câmara de medida incorreta para o pneu a que se destina;
- c. componentes de suspensão do veículo gastos ou danificados;
- d. câmara de outra marca;
- e. montagem ou desmontagem irregular;
- f. palmagem ou derrapagens;
- g. contaminação por produtos químicos;
- h. aquecimento anormal por fogo ou outro tipo de combustível;
- i. uso em corridas, competições ou "rachas";
- j. excesso de velocidade (em relação ao indicado pelo símbolo de velocidade);
- k. Dano ocasionado por uso de correntes.

**5.3. Uso de pneus de medidas diferentes aos homologados pelo fabricante do veículo para a versão e ano do veículo em que foram utilizados (aplicação inadequada).**

5.4. Desgaste irregular ou não uniforme da banda de rodagem, cujas causas são variadas, mas principalmente devido ao desalinhamento, uso de pressões de inflação inadequada, ou componentes da suspensão desgastados ou deteriorados.

5.5. Danos causados por armazenamento inadequado ou exposição ao tempo de forma prolongada.

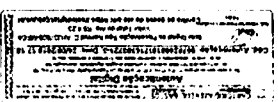

a. Após o período de substituição gratuito, o preço da substituição será calculado proporcionalmente de acordo com o desgaste do pneu.

b. Os dados do serviço serão comprovados pela data de emissão da nota fiscal com anotação do número de série ou DOT do pneu adquirido. Na ausência de mesma a comprovação dos anos será através do número de série ou DOT do pneu preservado.

A tabela abaixo indica como é feito o cálculo de proporcionalidade.

% Ajustamento	Gratis	% A Cobrar	Limite
100	0	0	0
100	10	20	10
80	20	30	20
75	25	35	30
70	30	40	40
65	35	45	50
60	40	50	60
55	45	55	70
50	50	60	80
45	55	65	90
40	60	70	100
35	65	75	100
30	70	80	100
25	75	85	100
20	80	90	100
10	90	95	100
0	100	100	100

Nota: Caso a carga enviada para reforma não puder ser aprovada após o processo de "raspagem" ou na vulcanização, a mesma será compensada em 20% do valor do pneu novo (desde que seja detectado algum dano no processo).

**Condições:**

a. Não haverá cobrança se o desgaste for igual ou menor que 10% (dez por cento);

b. Não terão direito à garantia os pneus com desgastes acima de 90% (noventa por cento).

4. Preço a ser considerado no ajustamento será o da tabela do revendedor autorizado da Engostone no dia de entrega do produto ou substituição, acrescido de seus respectivos insumos.

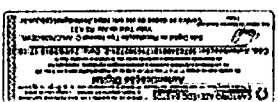

**5.6. Pneu de índice de carga e símbolo de velocidade inferiores aos homologados pelo fabricante do veículo para a versão e ano do veículo em que foram utilizados;**

5.7. Não observância das precauções referentes à manutenção ou segurança de pneus condutas nos manuais fornecidos pelo fabricante do veículo;

5.8. Câmaras de ar com mais de 3 consertos.

Nota: os itens acima serão comprovados pelo técnico credenciado pela Engostone do Brasil.

Locais para Exame de Produto e Atendimento de Garantia. Quando Aplicável Cliente deve se dirigir a qualquer revenda autorizada Engostone cuja lista está disponível no site [WWW.ENGOSTONE.COM.BR](http://WWW.ENGOSTONE.COM.BR) ou através do consultor SAC - Serviço de Atendimento ao Consumidor pelo telefone 0800-0161778 ou pelo e-mail [sac@engostone.com.br](mailto:sac@engostone.com.br) que poderá fornecer o endereço da revenda autorizada mais próxima.

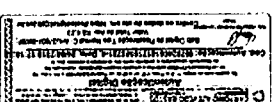

4. Uso na operação própria ou inadequada, incluindo (sem limitação):

- 4.1. Falhas em pressão incorreta para e fim na finalização a que se destina;
- 4.2. Submergência do veículo;
- 4.3. Pressão montada em modo impróprio;
- 4.4. Câmara ao professor de medida incorreta para o pneu a que se destina;
- 4.5. Vento desorientado;
- 4.6. Curvas giratórias fora de balanceamento;
- 4.7. Componentes de suspensão do veículo gastos ou danificados;
- 4.8. Câmara em perfil de outra marca;
- 4.9. Montagem ou desmontagem irregular;
- 4.10. Instalação ou substituição;
- 4.11. Instalações por profissionais não qualificados;
- 4.12. Aquecimento normal por longo ou curto tempo de condução;
- 4.13. Água ou outro material preso dentro do pneu durante a montagem;
- 4.14. Abertura do pneu (perfuração) ou pressão incorreta em um dos lados ou em ambas as laterais, modificação da tubulação por qualquer motivo (cabo, rasgo, ou corte);
- 4.15. Usos em condições, condições ou "trabalhos";
- 4.16. Excesso de velocidade (em relação ao indicado pelo símbolo de velocidade);
- 4.17. Uso de correias;
- 4.18. Uso de diferentes velocidades ou de balanceamento incorretos em parte interna dos pneus em forma inadequada;
- 4.19. Falta de vedação adequada providenciada pelo fabricante do veículo;
- 4.20. Uso de pneus de medidas diferentes nos eixos traseiros pelo fabricante do veículo para o mesmo e ano do veículo, em que foram utilizados;

**6.2. Pneu com reparo impróprio:**  
O pneu atingido e o tipo "reparo combinado" ou "plug" que está a partir interno e próximo à região da borda inferiormente, ou ainda, um manchar e mais o preenchimento da região do pneu não permitem sua utilização.

**São exemplos de reparos impróprios:**

- a. Reparo executado com desmontar o pneu da roda (transferência como "temperatura" ou "trabalho");
- b. Reparo executado fora da área de bandeja de montagem no caso de pneus para veículos de passeio;
- c. Reparo que aguce a borda a partir interna do pneu ("mancha") sem preencher a perfuração;
- d. Reparo em pneu cortado com índice de velocidade V ou superior (exceto quando for pneu para até 6 km de diâmetro);
- e. Reparo que não atendem aos requisitos da Norma ABNT NBR NM 275;

**6.3. Desgaste irregular:** não uniforme da banda de rodagem caso os veículos não tenham sido dirigidos a rodagem normal, balanceamento, falta de pressão adequada de rodagem por de pressão de inflação inadequada, ou comprimento da suspensão desajustado e deteriorado;

**6.4. Distúrbios de dirigibilidade:** não controla, mas não reduz a direção, veículo "passado para um lado", "construção" em pneu substituído para análise e um desgaste da banda de rodagem acima de 10% (dez por cento);

**6.5. Danos causados por armazenamento inadequado:** no exposição ao tempo de forma prolongada;

**6.6. Pneu de índice de carga inferior:** em homologação pelo fabricante do veículo para a carga e ano do veículo em que foram utilizados;

**6.7. Não observância das precauções:** referentes à manutenção ou segurança de pneus, contidas nos manuais fornecidos pelo fabricante do veículo;

**6.8. Pneu para veículos de passeio, caminhões, ônibus e caminhões que não possuem a marca de limite de velocidade na lateral;**

**6.9. Câmaras de ar com mais de 3 (três) consertos.**  
Nota: os pneus serão considerados não fabricados pelo fabricante de acordo com a legislação.

**7. Vida útil do pneu**  
Como qualquer produto manufaturado, o pneu também tem uma vida útil. Com o tempo e a ação dos agentes ambientais (pressão, temperatura, umidade, etc.) os pneus sofrem alterações progressivas perdendo suas características mecânicas e físico-químicas originais. Entretanto, nunca também no caso de qualquer outro produto manufaturado, e praticamente impossível prever sua vida máxima de utilização. Daí por que recomendamos aos usuários praticar sempre o uso adequado de um pneu independente de seu tempo após a fabricação antes da data de sua produção, e após mesmo, em vez de usar pneus novos, além de evitar o uso de pneus após 10 (dez) anos de sua produção. Mesmo após 10 (dez) anos de sua produção, os pneus podem apresentar estar em bom estado e não passar despercebido, mas sua utilização pode não ser recomendada. É o caso do pneu "novo" que nunca foram usados e que não cobrem a parte inferior de muitos pneus, embora nunca tenham sido usados, foram substituídos a longo tempo e da temperatura, podendo afetar suas características originais.

**Local para exame do produto e atendimento da garantia quando aplicável**  
O cliente deve dirigir-se a qualquer revenda autorizada Bridgestone seja lá ou no site [www.bridgestone.com.br](http://www.bridgestone.com.br) ou através de consulta ao SAC - Serviço de Atendimento ao Cliente - 0800 016 1716 que poderá fornecer o endereço da unidade da rede de concessionárias de vendas e assistência mais próxima.

**BRIDGESTONE**  
Av. Quarenta dos Santos, 1.717 - CEP - SP 09015-901 - www.bridgestone.com.br

**SAC**  
0800 016

REPÚBLICA FEDERATIVA DO BRASIL  
ESTADO DA PARAÍBA  
CARTÓRIO AZEVEDO BASTOS  
FUNDAO EM 1888

PRIMEIRO REGISTRO CIVIL DE NASCIMENTO E ÓBITOS E PRIVATIVO DE CASAMENTOS, INTERDIÇÕES E TUTELAS DA COMARCA DE JOÃO PESSOA

Av. Epitácio Pessoa, 1145 Bairro dos Estados 58030-00 João Pessoa PB  
Tel: (83) 3244-5404 / Fax: (83) 3244-5484  
http://www.azevedobastos.net.br  
E-mail: cartorio@azevedobastos.net.br

**DECLARAÇÃO DE SERVIÇO DE AUTENTICAÇÃO DIGITAL**

O Del. Valber Azevedo de Miranda Cavalcanti, Oficial do Primeiro Registro Civil de Nascimento e Óbitos e Privativo de Casamentos, Interdições e Tutelas, com atribuição de autenticar e reconhecer firmas da Comarca de João Pessoa Capital do Estado da Paraíba, em virtude de Lei, etc.

DECLARA para os devidos fins de direito que o documento em anexo identificado individualmente em cada Código de Autenticação Digital ou na referida sequência foi autenticado de acordo com as Legislações e normas vigentes.

DECLARO ainda que, para garantir transparência e segurança jurídica de todos os atos oriundos dos respectivos serviços de Notas e Registros do Estado da Paraíba, a Cartório Geral de Justiça e do Livro de Registro Civil, determino a inserção de um código em todos os atos notoriais e registros, assim, cada Nota Digital de Fecundação Extraconjugal contém um código único (por exemplo: **Selo Digital: ABC123456789**), e dessa forma, cada autenticação processada pela nossa Serventia pode ser confirmada e verificada tantas vezes quanto for necessário através do site do Tribunal de Justiça do Estado da Paraíba, endereço <http://trj.tjpb.jus.br>.

A autenticação digital do documento faz prova de que, na data e hora em que foi realizada, a empresa R. K. KASCZUK e CIA LTDA - ME (ou seja) possui de um documento com as mesmas características que foram reproduzidas na cópia autenticada, sendo da empresa R. K. KASCZUK e CIA LTDA - ME a responsabilidade, única e exclusiva pela idoneidade do documento apresentado a este Cartório.

Esta DECLARAÇÃO foi emitida em **31/05/2019 17:38:28 (hora local)** através do sistema de autenticação digital do Cartório Azevedo Bastos, de acordo com o Art. 1º, 10º e seus §§ 1º e 2º da MP 2200/2001, com também o documento eletrônico autenticado contendo o Certificado Digital do titular do Cartório Azevedo Bastos, poderá ser solicitado diretamente a empresa R. K. KASCZUK e CIA LTDA - ME ou ao Cartório pelo endereço de e-mail [autenticacao@azevedobastos.net.br](mailto:autenticacao@azevedobastos.net.br).

Para informações mais detalhadas sobre o acesso ao site [www.bridgestone.com.br](http://www.bridgestone.com.br) e informe o Código de Consulta deste Declaração.

**Código de Consulta desta Declaração:** 1061972

A consulta desta Declaração estará disponível em nosso site até **24/08/2019 17:38:33 (hora local)**

**Código de Autenticação Digital:** 5678240818176580721-1 e 5678240818176580721-4  
**Legislações Vigentes:** Lei Federal nº 8.935/94, Lei Federal nº 10.406/2002, Medida Provisória nº 2200/2001, Lei Federal nº 13.105/2015, Lei Estadual nº 8.721/2008, Lei Estadual nº 10.132/2013 e Provimento CGJ nº 003/2014.

O referido é verdade, dou fé.

**CHAVE DIGITAL**

0002016734e490571269f6e6c568697c4e55416de6d0130c165438627f31f5015863a63c0265667f3c21a8d930491e8a6f9b5532a6e9152115e674484938f2493722c979

**ICP Brasil**  
Presidência da República  
Cartório Geral de Justiça  
Estado da Paraíba  
Município de João Pessoa  
24 de agosto de 2019

*Armando*

REPÚBLICA FEDERATIVA DO BRASIL  
ESTADO DA PARAÍBA  
CARTÓRIO AZEVEDO BASTOS  
FUNDAO EM 1888

PRIMEIRO REGISTRO CIVIL DE NASCIMENTO E ÓBITOS E PRIVATIVO DE CASAMENTOS, INTERDIÇÕES E TUTELAS DA COMARCA DE JOÃO PESSOA

Av. Epitácio Pessoa, 1145 Bairro dos Estados 58030-00 João Pessoa PB  
Tel: (83) 3244-5404 / Fax: (83) 3244-5484  
http://www.azevedobastos.net.br  
E-mail: cartorio@azevedobastos.net.br

**DECLARAÇÃO DE SERVIÇO DE AUTENTICAÇÃO DIGITAL**

O Del. Valber Azevedo de Miranda Cavalcanti, Oficial do Primeiro Registro Civil de Nascimento e Óbitos e Privativo de Casamentos, Interdições e Tutelas, com atribuição de autenticar e reconhecer firmas da Comarca de João Pessoa Capital do Estado da Paraíba, em virtude de Lei, etc.

DECLARA para os devidos fins de direito que o documento em anexo identificado individualmente em cada Código de Autenticação Digital ou na referida sequência foi autenticado de acordo com as Legislações e normas vigentes.

DECLARO ainda que, para garantir transparência e segurança jurídica de todos os atos oriundos dos respectivos serviços de Notas e Registros do Estado da Paraíba, a Cartório Geral de Justiça e do Livro de Registro Civil, determino a inserção de um código em todos os atos notoriais e registros, assim, cada Nota Digital de Fecundação Extraconjugal contém um código único (por exemplo: **Selo Digital: ABC123456789**), e dessa forma, cada autenticação processada pela nossa Serventia pode ser confirmada e verificada tantas vezes quanto for necessário através do site do Tribunal de Justiça do Estado da Paraíba, endereço <http://trj.tjpb.jus.br>.

A autenticação digital do documento faz prova de que, na data e hora em que foi realizada, a empresa R. K. KASCZUK e CIA LTDA - ME (ou seja) possui de um documento com as mesmas características que foram reproduzidas na cópia autenticada, sendo da empresa R. K. KASCZUK e CIA LTDA - ME a responsabilidade, única e exclusiva pela idoneidade do documento apresentado a este Cartório.

Esta DECLARAÇÃO foi emitida em **31/05/2019 17:30:33 (hora local)** através do sistema de autenticação digital do Cartório Azevedo Bastos, de acordo com o Art. 1º, 10º e seus §§ 1º e 2º da MP 2200/2001, com também o documento eletrônico autenticado contendo o Certificado Digital do titular do Cartório Azevedo Bastos, poderá ser solicitado diretamente a empresa R. K. KASCZUK e CIA LTDA - ME ou ao Cartório pelo endereço de e-mail [autenticacao@azevedobastos.net.br](mailto:autenticacao@azevedobastos.net.br).

Para informações mais detalhadas sobre o acesso ao site [www.bridgestone.com.br](http://www.bridgestone.com.br) e informe o Código de Consulta deste Declaração.

**Código de Consulta desta Declaração:** 1061955

A consulta desta Declaração estará disponível em nosso site até **30/05/2020 15:17:54 (hora local)**

**Código de Autenticação Digital:** 5678240818176580721-1 e 5678240818176580721-4  
**Legislações Vigentes:** Lei Federal nº 8.935/94, Lei Federal nº 10.406/2002, Medida Provisória nº 2200/2001, Lei Federal nº 13.105/2015, Lei Estadual nº 8.721/2008, Lei Estadual nº 10.132/2013 e Provimento CGJ nº 003/2014.

O referido é verdade, dou fé.

**CHAVE DIGITAL**

0002016734e490571269f6e6c568697c4e55416de6d0130c165438627f31f5015863a63c0265667f3c21a8d930491e8a6f9b5532a6e9152115e674484938f2493722c979

**ICP Brasil**  
Presidência da República  
Cartório Geral de Justiça  
Estado da Paraíba  
Município de João Pessoa  
24 de agosto de 2019

REPÚBLICA FEDERATIVA DO BRASIL  
ESTADO DA PARAÍBA  
CARTÓRIO AZEVEDO BASTOS  
FUNDAO EM 1888

PRIMEIRO REGISTRO CIVIL DE NASCIMENTO E ÓBITOS E PRIVATIVO DE CASAMENTOS, INTERDIÇÕES E TUTELAS DA COMARCA DE JOÃO PESSOA

Av. Epitácio Pessoa, 1145 Bairro dos Estados 58030-00 João Pessoa PB  
Tel: (83) 3244-5404 / Fax: (83) 3244-5484  
http://www.azevedobastos.net.br  
E-mail: cartorio@azevedobastos.net.br

**DECLARAÇÃO DE SERVIÇO DE AUTENTICAÇÃO DIGITAL**

O Del. Valber Azevedo de Miranda Cavalcanti, Oficial do Primeiro Registro Civil de Nascimento e Óbitos e Privativo de Casamentos, Interdições e Tutelas, com atribuição de autenticar e reconhecer firmas da Comarca de João Pessoa Capital do Estado da Paraíba, em virtude de Lei, etc.

DECLARA para os devidos fins de direito que o documento em anexo identificado individualmente em cada Código de Autenticação Digital ou na referida sequência foi autenticado de acordo com as Legislações e normas vigentes.

DECLARO ainda que, para garantir transparência e segurança jurídica de todos os atos oriundos dos respectivos serviços de Notas e Registros do Estado da Paraíba, a Cartório Geral de Justiça e do Livro de Registro Civil, determino a inserção de um código em todos os atos notoriais e registros, assim, cada Nota Digital de Fecundação Extraconjugal contém um código único (por exemplo: **Selo Digital: ABC123456789**), e dessa forma, cada autenticação processada pela nossa Serventia pode ser confirmada e verificada tantas vezes quanto for necessário através do site do Tribunal de Justiça do Estado da Paraíba, endereço <http://trj.tjpb.jus.br>.

A autenticação digital do documento faz prova de que, na data e hora em que foi realizada, a empresa R. K. KASCZUK e CIA LTDA - ME (ou seja) possui de um documento com as mesmas características que foram reproduzidas na cópia autenticada, sendo da empresa R. K. KASCZUK e CIA LTDA - ME a responsabilidade, única e exclusiva pela idoneidade do documento apresentado a este Cartório.

Esta DECLARAÇÃO foi emitida em **31/05/2019 17:34:46 (hora local)** através do sistema de autenticação digital do Cartório Azevedo Bastos, de acordo com o Art. 1º, 10º e seus §§ 1º e 2º da MP 2200/2001, com também o documento eletrônico autenticado contendo o Certificado Digital do titular do Cartório Azevedo Bastos, poderá ser solicitado diretamente a empresa R. K. KASCZUK e CIA LTDA - ME ou ao Cartório pelo endereço de e-mail [autenticacao@azevedobastos.net.br](mailto:autenticacao@azevedobastos.net.br).

Para informações mais detalhadas sobre o acesso ao site [www.bridgestone.com.br](http://www.bridgestone.com.br) e informe o Código de Consulta deste Declaração.

**Código de Consulta desta Declaração:** 1061955

A consulta desta Declaração estará disponível em nosso site até **24/08/2019 17:10:21 (hora local)**

**Código de Autenticação Digital:** 5678240818176580721-1 e 5678240818176580721-4  
**Legislações Vigentes:** Lei Federal nº 8.935/94, Lei Federal nº 10.406/2002, Medida Provisória nº 2200/2001, Lei Federal nº 13.105/2015, Lei Estadual nº 8.721/2008, Lei Estadual nº 10.132/2013 e Provimento CGJ nº 003/2014.

O referido é verdade, dou fé.

**CHAVE DIGITAL**

0002016734e490571269f6e6c568697c4e55416de6d0130c165438627f31f5015863a63c0265667f3c21a8d930491e8a6f9b5532a6e9152115e674484938f2493722c979

**ICP Brasil**  
Presidência da República  
Cartório Geral de Justiça  
Estado da Paraíba  
Município de João Pessoa  
24 de agosto de 2019

*Armando*

*P M*

*305*

▼ Marca	▼ Modelo	▼ Importado	▼ Descrição
FIRESTONE	FIRESTONE 205/55R16 91V F-600 / 002989	NÃO	(F28) 2A2B1C6D5
FIRESTONE	FIRESTONE 225/55R18 98V DESTINATION LE 2 / 009503	NÃO	(F28) 2A2B1C6D5
FIRESTONE	FIRESTONE 235/60R16 100V DESTINATION LE 2 / 009507	NÃO	(F28) 2A2B1C6D5
FIRESTONE	FIRESTONE 235/60R18 103V DESTINATION LE 2 / 009511	NÃO	(F28) 2A2B1C6D5

Certificador: IQA Nº Certificado: 04P-0001.14-18 Tipo: Produto Emissão: 16/02/2001 Validade: 06/09/2020 Status do Certificado: Ativo Doc.Normativo

CNPJ/CPF	Razão Social / Nome (PF)	Nome fantasia	Endereço	Status	Papel da empresa
	BRIDGESTONE ARGENTINA S.A.	BRIDGESTONE ARGENTINA S.A.	AV. ANTÁRTIDA ARGENTINA, 2715 --- LLAVALLOL - B. A., - ARGENTINA	ATIVO	FABRICANTE
57497539000115	BRIDGESTONE DO BRASIL INDÚSTRIA E COMÉRCIO LTDA.	BRIDGESTONE DO BRASIL IND.E COM. LTDA.	AV. QUEIROZ DOS SANTOS, 1717 --- SANTO ANDRÉ, SP - BRASIL	ATIVO	REPRESENTANTE LEGAL
57497539000700	BRIDGESTONE DO BRASIL INDÚSTRIA E COMÉRCIO LTDA.	BRIDGESTONE DO BRASIL INDÚSTRIA E COMÉRC	ROD. BA 535, KM 11,5, -- POLO PETROQUÍMICO - CAMAÇARI, BA - BRASIL	ATIVO	FABRICANTE

▼ Marca	▼ Modelo	▼ Importado	▼ Descrição
FIRESTONE	FIRESTONE 12R22.5 152/148G T831 / 203947	NÃO	(F18) 4A2B7C2
FIRESTONE	FIRESTONE 295/80R22.5 152/148G T831Z / 203777	NÃO	(F18) 4A2B7C2
FIRESTONE	FIRESTONE 295/80R22.5 152/148K T819 / 203794	NÃO	(F18) 4A2B7C2
FIRESTONE	FIRESTONE 295/80R22.5 152/148M FD663II / 003768	NÃO	(F18) 4A2B7C2
FIRESTONE	FIRESTONE 295/80R22.5 152/148M FD663II / 7111	NÃO	(F18) 4A2B7C2
FIRESTONE	FIRESTONE 295/80R22.5 152/148M FS400 II CZ / 245281	NÃO	(F18) 4A2B7C2
FIRESTONE	FIRESTONE 295/80R22.5 152/148M FS440 / 007439	NÃO	(F18) 4A2B7C2

Certificador: IQA Nº Certificado: 04P-0001.14-21 Tipo: Produto Emissão: 16/02/2001 Validade: 06/09/2020 Status do Certificado: Ativo Doc.Normativo

CNPJ/CPF	Razão Social / Nome (PF)	Nome fantasia	Endereço	Status	Papel da empresa
	BRIDGESTONE ARGENTINA S.A.	BRIDGESTONE ARGENTINA S.A.	AV. ANTÁRTIDA ARGENTINA, 2715 --- LLAVALLOL - B. A., - ARGENTINA	ATIVO	FABRICANTE
57497539000115	BRIDGESTONE DO BRASIL INDÚSTRIA E COMÉRCIO LTDA.	BRIDGESTONE DO BRASIL IND.E COM. LTDA.	AV. QUEIROZ DOS SANTOS, 1717 --- SANTO ANDRÉ, SP - BRASIL	ATIVO	REPRESENTANTE LEGAL
57497539000700	BRIDGESTONE DO BRASIL INDÚSTRIA E COMÉRCIO LTDA.	BRIDGESTONE DO BRASIL INDÚSTRIA E COMÉRC	ROD. BA 535, KM 11,5, -- POLO PETROQUÍMICO - CAMAÇARI, BA - BRASIL	ATIVO	FABRICANTE

▼ Marca	▼ Modelo	▼ Importado	▼ Descrição
FIRESTONE	FIRESTONE 165/70R13 79T F-600 (E2) / 000797	NÃO	(F21) 2A2B1C4D3
FIRESTONE	FIRESTONE 165/70R13 79T F-600 (W5) / 004644	NÃO	(F21) 2A2B1C4D3
FIRESTONE	FIRESTONE 165/70R13 79T F-700 / 006496	NÃO	(F21) 2A2B1C4D3
FIRESTONE	FIRESTONE 165/70R13 79T F-700 / 006891	NÃO	(F21) 2A2B1C4D3
FIRESTONE	FIRESTONE 165/70R13 79T MULTIHAWK (E2) / 000358	NÃO	(F21) 2A2B1C4D3
FIRESTONE	FIRESTONE 165/70R13 79T MULTIHAWK (W5) / 001344	NÃO	(F21) 2A2B1C4D3
FIRESTONE	FIRESTONE 165/70R14 81T MULTIHAWK / 001868	NÃO	(F21) 2A2B1C4D3
FIRESTONE	FIRESTONE 175/70R13 82T F-600 (E2) / 000798	NÃO	(F21) 2A2B1C4D3

Nome (PF)					
57497539000115	BRIDGESTONE DO BRASIL INDÚSTRIA E COMÉRCIO LTDA.	BRIDGESTONE DO BRASIL IND.E COM. LTDA.	AV. QUEIROZ DOS SANTOS, 1717 - - - SANTO ANDRÉ, SP - BRASIL	ATIVO	REPRESENTANTE LEGAL
	BRIDGESTONE AMERICAS, LLC - PRODUCT DEVELOPMENT GROUP	BRIDGESTONE AMERICAS, LLC - PRODUCT DEVELOPMENT	EAST FIRESTONE BOULEVARD, 10 - - - AKRON, OHIO, - ESTADOS UNIDOS	ATIVO	CENTRO DE TECNOLOGIA/DESENVOLVIMENTO
▼ Marca	▼ Modelo	▼ Importado	▼ Descrição		
FIRESTONE	FIRESTONE 175/70R12 80T F-700 / 007431	SIM	(F02) 2A2B1C4D3		
FIRESTONE	FIRESTONE 175/70R12 80T MULTIHAWK / 149439	SIM	(F02) 2A2B1C4D3		
FIRESTONE	FIRESTONE 175/70R13 82T F-700 / 006229	SIM	(F02) 2A2B1C4D3		
FIRESTONE	FIRESTONE 175/70R13 82T MULTIHAWK (V6) / 145410	SIM	(F02) 2A2B1C4D3		
FIRESTONE	FIRESTONE 175/70R13 82T MULTIHAWK (WB) / 145597	SIM	(F02) 2A2B1C4D3		
FIRESTONE	FIRESTONE 185/70R13 86T F-700 / 006397	SIM	(F02) 2A2B1C4D3		
FIRESTONE	FIRESTONE 185/70R13 86T MULTIHAWK (V6) / 146294	SIM	(F02) 2A2B1C4D3		
FIRESTONE	FIRESTONE 185/70R13 86T MULTIHAWK (WB) / 147229	SIM	(F02) 2A2B1C4D3		
FIRESTONE	FIRESTONE 185/70R14 88T F-700 / 006503	SIM	(F02) 2A2B1C4D3		
FIRESTONE	FIRESTONE 185/70R14 88T MULTIHAWK / 144288	SIM	(F02) 2A2B1C4D3		
FIRESTONE	FIRESTONE 205/70R14 94T MULTIHAWK / 145359	SIM	(F02) 2A2B1C4D3		
FIRESTONE	FIRESTONE 205/70R14 95T F-700 / 007458	SIM	(F02) 2A2B1C4D3		
FIRESTONE	FIRESTONE 215/70R14 96T MULTIHAWK / 146311	SIM	(F02) 2A2B1C4D3		
FIRESTONE	FIRESTONE 215/70R15 98T MULTIHAWK / 145699	SIM	(F02) 2A2B1C4D3		

Certificador: IQA N° Certificado: 04P-0001.14-27 Tipo: Produto Emissão: 16/02/2001 Validade: 06/09/2020 Status do Certificado: Ativo Doc.Normativo

CNPJ/CPF	Razão Social / Nome (PF)	Nome fantasia	Endereço	Status	Papel da empresa
	BRIDGESTONE ARGENTINA S.A.	BRIDGESTONE ARGENTINA S.A.	AV. ANTÁRTIDA ARGENTINA, 2715 - - - LLAVALLOL - B. A., - ARGENTINA	ATIVO	FABRICANTE
57497539000115	BRIDGESTONE DO BRASIL INDÚSTRIA E COMÉRCIO LTDA.	BRIDGESTONE DO BRASIL IND.E COM. LTDA.	AV. QUEIROZ DOS SANTOS, 1717 - - - SANTO ANDRÉ, SP - BRASIL	ATIVO	REPRESENTANTE LEGAL
57497539000700	BRIDGESTONE DO BRASIL INDÚSTRIA E COMÉRCIO LTDA.	BRIDGESTONE DO BRASIL INDÚSTRIA E COMÉRC	ROD. BA 535, KM 11,5, - - POLO PETROQUÍMICO - CAMAÇARI, BA - BRASIL	ATIVO	FABRICANTE

▼ Marca	▼ Modelo	▼ Importado	▼ Descrição		
FIRESTONE	FIRESTONE 185/60R14 82H FIREHAWK 900 / 094886	NÃO	(F27) 2A2B1C6D4		
FIRESTONE	FIRESTONE 185/60R15 84H F-600 / 009129	NÃO	(F27) 2A2B1C6D4		
FIRESTONE	FIRESTONE 185/60R15 84H FIREHAWK 900 / 008826	NÃO	(F27) 2A2B1C6D4		
FIRESTONE	FIRESTONE 195/55R15 85H F-600 / 006711	NÃO	(F27) 2A2B1C6D4		
FIRESTONE	FIRESTONE 195/55R15 85H FIREHAWK 900 / 104287	NÃO	(F27) 2A2B1C6D4		
FIRESTONE	FIRESTONE 195/60R15 88H F-600 / 002543	NÃO	(F27) 2A2B1C6D4		
FIRESTONE	FIRESTONE 195/60R15 88H FIREHAWK 900 (96) / 095685	NÃO	(F27) 2A2B1C6D4		
FIRESTONE	FIRESTONE 195/60R15 88H FIREHAWK 900 (E2) / 001837	NÃO	(F27) 2A2B1C6D4		
FIRESTONE	FIRESTONE 195/60R15 88H FIREHAWK 900 (W5) / 127237	NÃO	(F27) 2A2B1C6D4		

DE PNEUS E MÁQUINAS DE PNEUS E MÁQUINAS - MACEDO - GUARULHOS, TECNOLOGIA/FABRICANTE  
 LTDA. L SP - BRASIL

▼ Marca	▼ Modelo	▼ Importado	▼ Descrição
FIRESTONE	FIRESTONE 11L15 102J DUNE BUGGY / 002572	NÃO	(F03) 3A1B2C1

Certificador: IQA Nº Certificado: 04P-0001.14-05 Tipo: Produto Emissão: 16/02/2001 Validade: 06/09/2020 Status do Certificado: Ativo Doc.Normativo

CNPJ/CPF	Razão Social / Nome (PF)	Nome fantasia	Endereço	Status	Papel da empresa
	BRIDGESTONE ARGENTINA S.A.	BRIDGESTONE ARGENTINA S.A.	AV. ANTÁRTIDA ARGENTINA, 2715 - - - LLAVALLOL - B. A., - ARGENTINA	ATIVO	FABRICANTE
57497539000115	BRIDGESTONE DO BRASIL INDÚSTRIA E COMÉRCIO LTDA.	BRIDGESTONE DO BRASIL IND.E COM. LTDA.	AV. QUEIROZ DOS SANTOS, 1717 - - - SANTO ANDRÉ, SP - BRASIL	ATIVO	REPRESENTANTE LEGAL
57497539000700	BRIDGESTONE DO BRASIL INDÚSTRIA E COMÉRCIO LTDA.	BRIDGESTONE DO BRASIL INDÚSTRIA E COMÉRC	ROD. BA 535, KM 11,5, - - POLO PETROQUÍMICO - CAMAÇARI, BA - BRASIL	ATIVO	FABRICANTE

▼ Marca	▼ Modelo	▼ Importado	▼ Descrição
FIRESTONE	FIRESTONE 215/75R17.5 126/124L FS558 / 009353	NÃO	(F05) 4A2B2C2
FIRESTONE	FIRESTONE 215/75R17.5 126/124M FS557 / 226819	NÃO	(F05) 4A2B2C2

Certificador: IQA Nº Certificado: 04P-0001.14-56 Tipo: Produto Emissão: 16/02/2001 Validade: 06/09/2020 Status do Certificado: Ativo Doc.Normativo

CNPJ/CPF	Razão Social / Nome (PF)	Nome fantasia	Endereço	Status	Papel da empresa
	BRIDGESTONE ARGENTINA S.A.	BRIDGESTONE ARGENTINA S.A.	AV. ANTÁRTIDA ARGENTINA, 2715 - - - LLAVALLOL - B. A., - ARGENTINA	ATIVO	FABRICANTE
57497539000115	BRIDGESTONE DO BRASIL INDÚSTRIA E COMÉRCIO LTDA.	BRIDGESTONE DO BRASIL IND.E COM. LTDA.	AV. QUEIROZ DOS SANTOS, 1717 - - - SANTO ANDRÉ, SP - BRASIL	ATIVO	REPRESENTANTE LEGAL
57497539000700	BRIDGESTONE DO BRASIL INDÚSTRIA E COMÉRCIO LTDA.	BRIDGESTONE DO BRASIL INDÚSTRIA E COMÉRC	ROD. BA 535, KM 11,5, - - POLO PETROQUÍMICO - CAMAÇARI, BA - BRASIL	ATIVO	FABRICANTE

▼ Marca	▼ Modelo	▼ Importado	▼ Descrição
FIRESTONE	FIRESTONE 185/60R15 88H REFORÇADO F-600 / 006540	NÃO	(F56) 2A2B2C6D4
FIRESTONE	FIRESTONE 185/60R15 88H REFORÇADO FIREHAWK 900 / 106786	NÃO	(F56) 2A2B2C6D4

Certificador: IQA Nº Certificado: 04P-0001.14-46 Tipo: Produto Emissão: 16/02/2001 Validade: 06/09/2020 Status do Certificado: Ativo Doc.Normativo

CNPJ/CPF	Razão Social / Nome (PF)	Nome fantasia	Endereço	Status	Papel da empresa
	BRIDGESTONE ARGENTINA S.A.	BRIDGESTONE ARGENTINA S.A.	AV. ANTÁRTIDA ARGENTINA, 2715 - - - LLAVALLOL - B. A., - ARGENTINA	ATIVO	FABRICANTE
57497539000115	BRIDGESTONE DO BRASIL INDÚSTRIA E COMÉRCIO LTDA.	BRIDGESTONE DO BRASIL IND.E COM. LTDA.	AV. QUEIROZ DOS SANTOS, 1717 - - - SANTO ANDRÉ, SP - BRASIL	ATIVO	REPRESENTANTE LEGAL
57497539000700	BRIDGESTONE DO BRASIL INDÚSTRIA E COMÉRCIO LTDA.	BRIDGESTONE DO BRASIL INDÚSTRIA E COMÉRC	ROD. BA 535, KM 11,5, - - POLO PETROQUÍMICO - CAMAÇARI, BA - BRASIL	ATIVO	FABRICANTE

▼ Marca	▼ Modelo	▼ Importado	▼ Descrição
FIRESTONE	FIRESTONE 175/70R14 88T REFORÇADO F-580 (DU532C) / 064796	NÃO	(F46) 2A2B2C4D3
FIRESTONE	FIRESTONE 175/70R14 88T REFORÇADO F-580 (EG210D) / 000664	NÃO	(F46) 2A2B2C4D3
FIRESTONE	FIRESTONE 175/70R14 88T REFORÇADO F-700 / 006498	NÃO	(F46) 2A2B2C4D3

Certificador: IQA Nº Certificado: 04P-0001.14-06 Tipo: Produto Emissão: 16/02/2001 Validade: 06/09/2020 Status do Certificado: Ativo Doc.Normativo

CNPJ/CPF	Razão Social / Nome (PF)	Nome fantasia	Endereço	Status	Papel da empresa
	BRIDGESTONE ARGENTINA S.A.	BRIDGESTONE ARGENTINA S.A.	AV. ANTÁRTIDA ARGENTINA, 2715 - - - LLAVALLOL - B. A., - ARGENTINA	ATIVO	FABRICANTE
57497539000115	BRIDGESTONE DO BRASIL INDÚSTRIA E COMÉRCIO LTDA.	BRIDGESTONE DO BRASIL IND.E COM. LTDA.	AV. QUEIROZ DOS SANTOS, 1717 - - - SANTO ANDRÉ, SP - BRASIL	ATIVO	REPRESENTANTE LEGAL





----- Site do Inmetro -----



Sites de Interesse



Mapa do Site



Ouvidoria



Fale com o Inmetro

Certificados

Produtos

Serviços

Empresas

Organismos  
Acreditados

Produtos e Serviços com Conformidade Avaliada



voltar

## Certificados



topo

Resultado da Consulta:

5 Certificado(s)

7 Produtos(s)

0 Serviços(s)

Página 1

Certificador: IQA Nº Certificado: 04P-0697.01-24 Tipo: Produto Emissão: 25/07/2018 Validade: 28/12/2019

Status do Certificado: Ativo Doc.Normativo

CNPJ/CPF	Razão Social / Nome (PF)	Nome fantasia	Endereço	Status	Papel da empresa
22301988000161	PROMETEON TYRE GROUP INDÚSTRIA BRASIL LTDA.		AV. BRIGADEIRO FARIA LIMA, 4221 - - - SÃO PAULO, SP - BRASIL	ATIVO	REPRESENTANTE LEGAL
22301988000404	PROMETEON TYRE GROUP INDUSTRIA BRASIL LTDA.	PROMETEON TYRE GROUP INDUSTRIA	AV. ALEXANDRE DE GUSMÃO, 487 - - VILA HOMERO THON - SANTO ANDRÉ, SP - BRASIL	ATIVO	CENTRO DE TECNOLOGIA/FABRICANTE
22301988000595	PROMETEON TYRE GROUP INDUSTRIA BRASIL LTDA.	PROMETEON TYRE GROUP	AV. ELY CORRÊA, 1610 - - DONA MERCEDES - GRAVATAÍ, RS - BRASIL	ATIVO	FABRICANTE
▼ Marca	▼ Modelo	▼ Importado	▼ Descrição		
PIRELLI	PIRELLI 7.50-16 (10) TT RT59 / 04673	NÃO	(F24) 3A1B4C1		

Certificador: IQA Nº Certificado: 04P-0697.01-33 Tipo: Produto Emissão: 25/07/2018 Validade: 28/12/2019

Status do Certificado: Ativo Doc.Normativo

CNPJ/CPF	Razão Social / Nome (PF)	Nome fantasia	Endereço	Status	Papel da empresa
22301988000161	PROMETEON TYRE GROUP INDÚSTRIA BRASIL LTDA.		AV. BRIGADEIRO FARIA LIMA, 4221 - - - SÃO PAULO, SP - BRASIL	ATIVO	REPRESENTANTE LEGAL
22301988000404	PROMETEON TYRE GROUP INDUSTRIA BRASIL LTDA.	PROMETEON TYRE GROUP INDUSTRIA	AV. ALEXANDRE DE GUSMÃO, 487 - - VILA HOMERO THON - SANTO ANDRÉ, SP - BRASIL	ATIVO	CENTRO DE TECNOLOGIA/FABRICANTE
22301988000595	PROMETEON TYRE GROUP INDUSTRIA BRASIL LTDA.	PROMETEON TYRE GROUP	AV. ELY CORRÊA, 1610 - - DONA MERCEDES - GRAVATAÍ, RS - BRASIL	ATIVO	FABRICANTE
▼ Marca	▼ Modelo	▼ Importado	▼ Descrição		
PIRELLI	PIRELLI 9.00-20 (14) TT RT59 / 04503	NÃO	(F33) 4A1B4C1		

Certificador: IQA Nº Certificado: 04P-0697.01-32 Tipo: Produto Emissão: 25/07/2018 Validade: 28/12/2019

Status do Certificado: Ativo Doc.Normativo

CNPJ/CPF	Razão Social / Nome (PF)	Nome fantasia	Endereço	Status	Papel da empresa
22301988000161	PROMETEON TYRE GROUP INDÚSTRIA BRASIL LTDA.		AV. BRIGADEIRO FARIA LIMA, 4221 - - - SÃO PAULO, SP - BRASIL	ATIVO	REPRESENTANTE LEGAL
22301988000404	PROMETEON TYRE GROUP INDUSTRIA BRASIL LTDA.	PROMETEON TYRE GROUP INDUSTRIA	AV. ALEXANDRE DE GUSMÃO, 487 - - VILA HOMERO THON - SANTO ANDRÉ, SP - BRASIL	ATIVO	CENTRO DE TECNOLOGIA/FABRICANTE
22301988000595	PROMETEON TYRE GROUP INDUSTRIA BRASIL LTDA.	PROMETEON TYRE GROUP	AV. ELY CORRÊA, 1610 - - DONA MERCEDES - GRAVATAÍ, RS - BRASIL	ATIVO	FABRICANTE
▼ Marca	▼ Modelo	▼ Importado	▼ Descrição		
PIRELLI	PIRELLI 10.00-20 (16) TT RT59 / 04504	NÃO	(F32) 4A1B5C1		

Certificador: IQA Nº Certificado: 04P-0697.01-31 Tipo: Produto Emissão: 25/07/2018 Validade: 28/12/2019

Status do Certificado: Ativo Doc.Normativo

*Fernanda*

Certificador: IQA Nº Certificado: 04P-0001.14-47 Tipo: Produto Emissão: 16/02/2001 Validade: 06/09/2020 Status do Certificado: Ativo Doc.Normativo

CNPJ/CPF	Razão Social / Nome (PF)	Nome fantasia	Endereço	Status	Papel da empresa
	BRIDGESTONE ARGENTINA S.A.	BRIDGESTONE ARGENTINA S.A.	AV. ANTÁRTIDA ARGENTINA, 2715 - - - LLAVALLOL - B. A., - ARGENTINA	ATIVO	FABRICANTE
57497539000115	BRIDGESTONE DO BRASIL INDÚSTRIA E COMÉRCIO LTDA.	BRIDGESTONE DO BRASIL IND.E COM. LTDA.	AV. QUEIROZ DOS SANTOS, 1717 - - - SANTO ANDRÉ, SP - BRASIL	ATIVO	REPRESENTANTE LEGAL
57497539000700	BRIDGESTONE DO BRASIL INDÚSTRIA E COMÉRCIO LTDA.	BRIDGESTONE DO BRASIL INDÚSTRIA E COMÉRC	ROD. BA 535, KM 11,5, - - POLO PETROQUÍMICO - CAMAÇARI, BA - BRASIL	ATIVO	FABRICANTE
▼ Marca	▼ Modelo	▼ Importado	▼ Descrição		
FIRESTONE	FIRESTONE 185/60R14 82T F-600 / 002537	NÃO	(F47) 2A2B1C6D3		
FIRESTONE	FIRESTONE 185/60R14 82T F-700 / 008610	NÃO	(F47) 2A2B1C6D3		

Certificador: IQA Nº Certificado: 04P-0001.14-15 Tipo: Produto Emissão: 16/02/2001 Validade: 06/09/2020 Status do Certificado: Ativo Doc.Normativo

CNPJ/CPF	Razão Social / Nome (PF)	Nome fantasia	Endereço	Status	Papel da empresa
	BRIDGESTONE ARGENTINA S.A.	BRIDGESTONE ARGENTINA S.A.	AV. ANTÁRTIDA ARGENTINA, 2715 - - - LLAVALLOL - B. A., - ARGENTINA	ATIVO	FABRICANTE
57497539000115	BRIDGESTONE DO BRASIL INDÚSTRIA E COMÉRCIO LTDA.	BRIDGESTONE DO BRASIL IND.E COM. LTDA.	AV. QUEIROZ DOS SANTOS, 1717 - - - SANTO ANDRÉ, SP - BRASIL	ATIVO	REPRESENTANTE LEGAL
57497539000700	BRIDGESTONE DO BRASIL INDÚSTRIA E COMÉRCIO LTDA.	BRIDGESTONE DO BRASIL INDÚSTRIA E COMÉRC	ROD. BA 535, KM 11,5, - - POLO PETROQUÍMICO - CAMAÇARI, BA - BRASIL	ATIVO	FABRICANTE
▼ Marca	▼ Modelo	▼ Importado	▼ Descrição		
FIRESTONE	FIRESTONE 10.00R20 146/143D T831 / 007125	NÃO	(F15) 4A2B5C1		
FIRESTONE	FIRESTONE 10.00R20 146/143G CITY TRANSPORTE RADIAL / 203624	NÃO	(F15) 4A2B5C1		
FIRESTONE	FIRESTONE 10.00R20 146/143K T819 / 294497	NÃO	(F15) 4A2B5C1		
FIRESTONE	FIRESTONE 10.00R20 146/143L FS557 / 196994	NÃO	(F15) 4A2B5C1		
FIRESTONE	FIRESTONE 10.00R20 146/143L T546 / 007127	NÃO	(F15) 4A2B5C1		

Certificador: IQA Nº Certificado: 04P-0001.14-17 Tipo: Produto Emissão: 16/02/2001 Validade: 06/09/2020 Status do Certificado: Ativo Doc.Normativo

CNPJ/CPF	Razão Social / Nome (PF)	Nome fantasia	Endereço	Status	Papel da empresa
	BRIDGESTONE ARGENTINA S.A.	BRIDGESTONE ARGENTINA S.A.	AV. ANTÁRTIDA ARGENTINA, 2715 - - - LLAVALLOL - B. A., - ARGENTINA	ATIVO	FABRICANTE
57497539000115	BRIDGESTONE DO BRASIL INDÚSTRIA E COMÉRCIO LTDA.	BRIDGESTONE DO BRASIL IND.E COM. LTDA.	AV. QUEIROZ DOS SANTOS, 1717 - - - SANTO ANDRÉ, SP - BRASIL	ATIVO	REPRESENTANTE LEGAL
57497539000700	BRIDGESTONE DO BRASIL INDÚSTRIA E COMÉRCIO LTDA.	BRIDGESTONE DO BRASIL INDÚSTRIA E COMÉRC	ROD. BA 535, KM 11,5, - - POLO PETROQUÍMICO - CAMAÇARI, BA - BRASIL	ATIVO	FABRICANTE
▼ Marca	▼ Modelo	▼ Importado	▼ Descrição		
FIRESTONE	FIRESTONE 11R24.5 149/146K FD663 / 293733	NÃO	(F17) 4A2B6C2		
FIRESTONE	FIRESTONE 11R24.5 149/146L FD663 / 293733	NÃO	(F17) 4A2B6C2		
FIRESTONE	FIRESTONE 11R24.5 149/146L FS567 / 151076	NÃO	(F17) 4A2B6C2		
FIRESTONE	FIRESTONE 12R22.5 150/147G T831 / 007128	NÃO	(F17) 4A2B6C2		
FIRESTONE	FIRESTONE 275/80R22.5 149/146J CITY TRANSPORT RADIAL / 209319	NÃO	(F17) 4A2B6C2		
FIRESTONE	FIRESTONE 275/80R22.5 149/146L FS400CZ / 001857	NÃO	(F17) 4A2B6C2		
FIRESTONE	FIRESTONE 275/80R22.5 149/146L FS440Z / 007437	NÃO	(F17) 4A2B6C2		
FIRESTONE	FIRESTONE 275/80R22.5 149/146M FD663II / 003769	NÃO	(F17) 4A2B6C2		
FIRESTONE	FIRESTONE 275/80R22.5 149/146M FD663II / 8729	NÃO	(F17) 4A2B6C2		

R163S / 011722			
BRIDGESTONE	BRIDGESTONE 275/80R22.5 149/146J R163Z / 006668	NÃO	(F17) 4A2B6C2
BRIDGESTONE	BRIDGESTONE 275/80R22.5 149/146K L320Z S / 005176	NÃO	(F17) 4A2B6C2
BRIDGESTONE	BRIDGESTONE 275/80R22.5 149/146K L325 / 005176	NÃO	(F17) 4A2B6C2
BRIDGESTONE	BRIDGESTONE 275/80R22.5 149/146K M840BZ / 000633	NÃO	(F17) 4A2B6C2
BRIDGESTONE	BRIDGESTONE 275/80R22.5 149/146K M842 / 000633	NÃO	(F17) 4A2B6C2
BRIDGESTONE	BRIDGESTONE 275/80R22.5 149/146L M729EZ / 217095	NÃO	(F17) 4A2B6C2
BRIDGESTONE	BRIDGESTONE 275/80R22.5 149/146L M736Z / 005578	NÃO	(F17) 4A2B6C2
BRIDGESTONE	BRIDGESTONE 275/80R22.5 149/146L R268Z / 000803	NÃO	(F17) 4A2B6C2
BRIDGESTONE	BRIDGESTONE 275/80R22.5 149/146L R297DZ / 209387	NÃO	(F17) 4A2B6C2

Certificador: IQA Nº Certificado: 04P-0008.14-60 Tipo: Produto Emissão: 06/04/2000 Validade: 21/05/2020 Status do Certificado: Ativo Doc.Normativo

CNPJ/CPF	Razão Social / Nome (PF)	Nome fantasia	Endereço	Status	Papel da empresa
57497539000115	BRIDGESTONE DO BRASIL INDÚSTRIA E COMÉRCIO LTDA.	BRIDGESTONE DO BRASIL IND.E COM. LTDA.	AV. QUEIROZ DOS SANTOS, 1717 --- SANTO ANDRÉ, SP - BRASIL	ATIVO	REPRESENTANTE LEGAL
	BRIDGESTONE CORPORATION TECHNICAL CENTER	BRIDGESTONE CORPORATION TECHNICAL CENTER	OGAWAHIGASHI-CHO, KODAIRA-SHI, 3-1-1 --- TOKYO, - JAPAO	ATIVO	CENTRO DE TECNOLOGIA/DESENVOLVIMENTO
▼ Marca	▼ Modelo	▼ Importado	▼ Descrição		
BRIDGESTONE	BRIDGESTONE 185/65R17 90M TRR / 004696	SIM	(F60) 2A2B1C5D1		

Certificador: IQA Nº Certificado: 04P-0001.14-45 Tipo: Produto Emissão: 16/02/2001 Validade: 06/09/2020 Status do Certificado: Ativo Doc.Normativo

CNPJ/CPF	Razão Social / Nome (PF)	Nome fantasia	Endereço	Status	Papel da empresa
	BRIDGESTONE ARGENTINA S.A.	BRIDGESTONE ARGENTINA S.A.	AV. ANTÁRTIDA ARGENTINA, 2715 --- LLAVALLOL - B. A., - ARGENTINA	ATIVO	FABRICANTE
57497539000115	BRIDGESTONE DO BRASIL INDÚSTRIA E COMÉRCIO LTDA.	BRIDGESTONE DO BRASIL IND.E COM. LTDA.	AV. QUEIROZ DOS SANTOS, 1717 --- SANTO ANDRÉ, SP - BRASIL	ATIVO	REPRESENTANTE LEGAL
57497539000700	BRIDGESTONE DO BRASIL INDÚSTRIA E COMÉRCIO LTDA.	BRIDGESTONE DO BRASIL INDÚSTRIA E COMÉRC	ROD. BA 535, KM 11,5, -- POLO PETROQUÍMICO - CAMAÇARI, BA - BRASIL	ATIVO	FABRICANTE
▼ Marca	▼ Modelo	▼ Importado	▼ Descrição		
BRIDGESTONE	BRIDGESTONE 245/65R17 111T REFORÇADO DUELER H/T 684 III / 143965	NÃO	(F45) 2A2B2C5D3		

Certificador: IQA Nº Certificado: 04P-0019.14-30 Tipo: Produto Emissão: 20/05/2001 Validade: 19/10/2019 Status do Certificado: Ativo Doc.Normativo

CNPJ/CPF	Razão Social / Nome (PF)	Nome fantasia	Endereço	Status	Papel da empresa
57497539000115	BRIDGESTONE DO BRASIL INDÚSTRIA E COMÉRCIO LTDA.	BRIDGESTONE DO BRASIL IND.E COM. LTDA.	AV. QUEIROZ DOS SANTOS, 1717 --- SANTO ANDRÉ, SP - BRASIL	ATIVO	REPRESENTANTE LEGAL
	BRIDGESTONE TECHNICAL CENTER EUROPE S.P.A.	BRIDGESTONE TECHNICAL CENTER EUROPE	VIA DEL FOSSO DEL SALCETO, 13/15 --- CASTEL ROMANO (ROME), - ITÁLIA	ATIVO	CENTRO DE TECNOLOGIA/DESENVOLVIMENTO
▼ Marca	▼ Modelo	▼ Importado	▼ Descrição		
BRIDGESTONE	BRIDGESTONE 195/50R16 88H BLIZZAK LM32 REINFORCED / 005325	SIM	(F30) 2A2B2C7D4		

▼ Marca	▼ Modelo	▼ Importado	▼ Descrição
FIRESTONE	FIRESTONE 205/55R16 91V F-600 / 002989	NÃO	(F28) 2A2B1C6D5
FIRESTONE	FIRESTONE 225/55R18 98V DESTINATION LE 2 / 009503	NÃO	(F28) 2A2B1C6D5
FIRESTONE	FIRESTONE 235/60R16 100V DESTINATION LE 2 / 009507	NÃO	(F28) 2A2B1C6D5
FIRESTONE	FIRESTONE 235/60R18 103V DESTINATION LE 2 / 009511	NÃO	(F28) 2A2B1C6D5

Certificador: IQA Nº Certificado: 04P-0001.14-18 Tipo: Produto Emissão: 16/02/2001 Validade: 06/09/2020 Status do Certificado: Ativo Doc.Normativo

CNPJ/CPF	Razão Social / Nome (PF)	Nome fantasia	Endereço	Status	Papel da empresa
	BRIDGESTONE ARGENTINA S.A.	BRIDGESTONE ARGENTINA S.A.	AV. ANTÁRTIDA ARGENTINA, 2715 --- LLAVALLLOL - B. A., - ARGENTINA	ATIVO	FABRICANTE
57497539000115	BRIDGESTONE DO BRASIL INDÚSTRIA E COMÉRCIO LTDA.	BRIDGESTONE DO BRASIL IND.E COM. LTDA.	AV. QUEIROZ DOS SANTOS, 1717 --- SANTO ANDRÉ, SP - BRASIL	ATIVO	REPRESENTANTE LEGAL
57497539000700	BRIDGESTONE DO BRASIL INDÚSTRIA E COMÉRCIO LTDA.	BRIDGESTONE DO BRASIL INDÚSTRIA E COMÉRC	ROD. BA 535, KM 11,5, -- POLO PETROQUÍMICO - CAMAÇARI, BA - BRASIL	ATIVO	FABRICANTE

▼ Marca	▼ Modelo	▼ Importado	▼ Descrição
FIRESTONE	FIRESTONE 12R22.5 152/148G T831 / 203947	NÃO	(F18) 4A2B7C2
FIRESTONE	FIRESTONE 295/80R22.5 152/148G T831Z / 203777	NÃO	(F18) 4A2B7C2
FIRESTONE	FIRESTONE 295/80R22.5 152/148K T819 / 203794	NÃO	(F18) 4A2B7C2
FIRESTONE	FIRESTONE 295/80R22.5 152/148M FD663II / 003768	NÃO	(F18) 4A2B7C2
FIRESTONE	FIRESTONE 295/80R22.5 152/148M FD663II / 7111	NÃO	(F18) 4A2B7C2
FIRESTONE	FIRESTONE 295/80R22.5 152/148M FS400 II CZ / 245281	NÃO	(F18) 4A2B7C2
FIRESTONE	FIRESTONE 295/80R22.5 152/148M FS440 / 007439	NÃO	(F18) 4A2B7C2

Certificador: IQA Nº Certificado: 04P-0001.14-21 Tipo: Produto Emissão: 16/02/2001 Validade: 06/09/2020 Status do Certificado: Ativo Doc.Normativo

CNPJ/CPF	Razão Social / Nome (PF)	Nome fantasia	Endereço	Status	Papel da empresa
	BRIDGESTONE ARGENTINA S.A.	BRIDGESTONE ARGENTINA S.A.	AV. ANTÁRTIDA ARGENTINA, 2715 --- LLAVALLLOL - B. A., - ARGENTINA	ATIVO	FABRICANTE
57497539000115	BRIDGESTONE DO BRASIL INDÚSTRIA E COMÉRCIO LTDA.	BRIDGESTONE DO BRASIL IND.E COM. LTDA.	AV. QUEIROZ DOS SANTOS, 1717 --- SANTO ANDRÉ, SP - BRASIL	ATIVO	REPRESENTANTE LEGAL
57497539000700	BRIDGESTONE DO BRASIL INDÚSTRIA E COMÉRCIO LTDA.	BRIDGESTONE DO BRASIL INDÚSTRIA E COMÉRC	ROD. BA 535, KM 11,5, -- POLO PETROQUÍMICO - CAMAÇARI, BA - BRASIL	ATIVO	FABRICANTE

▼ Marca	▼ Modelo	▼ Importado	▼ Descrição
FIRESTONE	FIRESTONE 165/70R13 79T F-600 (E2) / 000797	NÃO	(F21) 2A2B1C4D3
FIRESTONE	FIRESTONE 165/70R13 79T F-600 (W5) / 004644	NÃO	(F21) 2A2B1C4D3
FIRESTONE	FIRESTONE 165/70R13 79T F-700 / 006496	NÃO	(F21) 2A2B1C4D3
FIRESTONE	FIRESTONE 165/70R13 79T F-700 / 006891	NÃO	(F21) 2A2B1C4D3
FIRESTONE	FIRESTONE 165/70R13 79T MULTIHAWK (E2) / 000358	NÃO	(F21) 2A2B1C4D3
FIRESTONE	FIRESTONE 165/70R13 79T MULTIHAWK (W5) / 001344	NÃO	(F21) 2A2B1C4D3
FIRESTONE	FIRESTONE 165/70R14 81T MULTIHAWK / 001868	NÃO	(F21) 2A2B1C4D3
FIRESTONE	FIRESTONE 175/70R13 82T F-600 (E2) / 000798	NÃO	(F21) 2A2B1C4D3

	INDÚSTRIA E COMÉRCIO LTDA.	IND.E COM. LTDA.	--- SANTO ANDRÉ, SP - BRASIL	LEGAL
57497539000700	BRIDGESTONE DO BRASIL INDÚSTRIA E COMÉRCIO LTDA.	BRIDGESTONE DO BRASIL INDÚSTRIA E COMÉRC	ROD. BA 535, KM 11,5, -- POLO PETROQUÍMICO - CAMAÇARI, BA - BRASIL	ATIVO FABRICANTE
<b>▼ Marca</b>	<b>▼ Modelo</b>	<b>▼ Importado</b>	<b>▼ Descrição</b>	
DAYTON	DAYTON 205/65R15 94T TIMBERLINE A/T / 002296	NÃO	(F26) 2A2B1C5D3	

Certificador: IQA Nº Certificado: 04P-0001.14-47 Tipo: Produto Emissão: 16/02/2001 Validade: 06/09/2020 Status do Certificado: Ativo Doc.Normativo

CNPJ/CPF	Razão Social / Nome (PF)	Nome fantasia	Endereço	Status	Papel da empresa
	BRIDGESTONE ARGENTINA S.A.	BRIDGESTONE ARGENTINA S.A.	AV. ANTÁRTIDA ARGENTINA, 2715 --- LLAVALLOL - B. A., - ARGENTINA	ATIVO	FABRICANTE
57497539000115	BRIDGESTONE DO BRASIL INDÚSTRIA E COMÉRCIO LTDA.	BRIDGESTONE DO BRASIL IND.E COM. LTDA.	AV. QUEIROZ DOS SANTOS, 1717 --- SANTO ANDRÉ, SP - BRASIL	ATIVO	REPRESENTANTE LEGAL
57497539000700	BRIDGESTONE DO BRASIL INDÚSTRIA E COMÉRCIO LTDA.	BRIDGESTONE DO BRASIL INDÚSTRIA E COMÉRC	ROD. BA 535, KM 11,5, -- POLO PETROQUÍMICO - CAMAÇARI, BA - BRASIL	ATIVO	FABRICANTE
<b>▼ Marca</b>	<b>▼ Modelo</b>	<b>▼ Importado</b>	<b>▼ Descrição</b>		
DAYTON	DAYTON 235/60R16 100T TIMBERLINE A/T / 001513	NÃO	(F47) 2A2B1C6D3		

Certificador: IQA Nº Certificado: 04P-0001.14-17 Tipo: Produto Emissão: 16/02/2001 Validade: 06/09/2020 Status do Certificado: Ativo Doc.Normativo

CNPJ/CPF	Razão Social / Nome (PF)	Nome fantasia	Endereço	Status	Papel da empresa
	BRIDGESTONE ARGENTINA S.A.	BRIDGESTONE ARGENTINA S.A.	AV. ANTÁRTIDA ARGENTINA, 2715 --- LLAVALLOL - B. A., - ARGENTINA	ATIVO	FABRICANTE
57497539000115	BRIDGESTONE DO BRASIL INDÚSTRIA E COMÉRCIO LTDA.	BRIDGESTONE DO BRASIL IND.E COM. LTDA.	AV. QUEIROZ DOS SANTOS, 1717 --- SANTO ANDRÉ, SP - BRASIL	ATIVO	REPRESENTANTE LEGAL
57497539000700	BRIDGESTONE DO BRASIL INDÚSTRIA E COMÉRCIO LTDA.	BRIDGESTONE DO BRASIL INDÚSTRIA E COMÉRC	ROD. BA 535, KM 11,5, -- POLO PETROQUÍMICO - CAMAÇARI, BA - BRASIL	ATIVO	FABRICANTE
<b>▼ Marca</b>	<b>▼ Modelo</b>	<b>▼ Importado</b>	<b>▼ Descrição</b>		
DAYTON	DAYTON 275/80R22.5 149/146L D300 / 004647	NÃO	(F17) 4A2B6C2		
DAYTON	DAYTON 275/80R22.5 149/146L D660D / 008460	NÃO	(F17) 4A2B6C2		

Certificador: IQA Nº Certificado: 04P-0001.14-18 Tipo: Produto Emissão: 16/02/2001 Validade: 06/09/2020 Status do Certificado: Ativo Doc.Normativo

CNPJ/CPF	Razão Social / Nome (PF)	Nome fantasia	Endereço	Status	Papel da empresa
	BRIDGESTONE ARGENTINA S.A.	BRIDGESTONE ARGENTINA S.A.	AV. ANTÁRTIDA ARGENTINA, 2715 --- LLAVALLOL - B. A., - ARGENTINA	ATIVO	FABRICANTE
57497539000115	BRIDGESTONE DO BRASIL INDÚSTRIA E COMÉRCIO LTDA.	BRIDGESTONE DO BRASIL IND.E COM. LTDA.	AV. QUEIROZ DOS SANTOS, 1717 --- SANTO ANDRÉ, SP - BRASIL	ATIVO	REPRESENTANTE LEGAL
57497539000700	BRIDGESTONE DO BRASIL INDÚSTRIA E COMÉRCIO LTDA.	BRIDGESTONE DO BRASIL INDÚSTRIA E COMÉRC	ROD. BA 535, KM 11,5, -- POLO PETROQUÍMICO - CAMAÇARI, BA - BRASIL	ATIVO	FABRICANTE
<b>▼ Marca</b>	<b>▼ Modelo</b>	<b>▼ Importado</b>	<b>▼ Descrição</b>		
DAYTON	DAYTON 295/80R22.5 152/148M D300 / 004646	NÃO	(F18) 4A2B7C2		
DAYTON	DAYTON 295/80R22.5 152/148M D660D / 008461	NÃO	(F18) 4A2B7C2		

Certificador: IQA Nº Certificado: 04P-0001.14-29 Tipo: Produto Emissão: 16/02/2001 Validade: 06/09/2020 Status do Certificado: Ativo Doc.Normativo

CNPJ/CPF	Razão Social / Nome (PF)	Nome fantasia	Endereço	Status	Papel da empresa
	BRIDGESTONE ARGENTINA S.A.	BRIDGESTONE ARGENTINA S.A.	AV. ANTÁRTIDA ARGENTINA, 2715 --- LLAVALLOL - B. A., - ARGENTINA	ATIVO	FABRICANTE
57497539000115	BRIDGESTONE DO BRASIL INDÚSTRIA E COMÉRCIO LTDA.	BRIDGESTONE DO BRASIL IND.E COM. LTDA.	AV. QUEIROZ DOS SANTOS, 1717 --- SANTO ANDRÉ, SP - BRASIL	ATIVO	REPRESENTANTE LEGAL
57497539000700	BRIDGESTONE DO BRASIL	BRIDGESTONE DO BRASIL	ROD. BA 535, KM 11,5, -- POLO	ATIVO	FABRICANTE

Certificador: IFBQ N° Certificado: CL.2799/2010(CE.BRI.4048/10) Tipo: Produto Emissão: 01/11/2010  
 Validade: 01/11/2020 Status do Certificado: Ativo Doc.Normativo

CNPJ/CPF	Razão Social / Nome (PF)	Nome fantasia	Endereço	Status	Papel da empresa
06020318000706	MAN LATIN AMERICA IND. E COM. DE VEÍCULOS LTDA	FILIAL	AV. DAS INDUSTRIAS, - S/N 1ª LA - DISTRITO INDUSTRIAL - , SP - BRASIL Email: extern.camila.Said@volkswagen.com.br	ATIVO	IMPORTADOR
▼ Marca	▼ Modelo	▼ Importado	▼ Descrição		
MAN LATIN	APC015402 U3A (456030)	SIM	MINIATURA 15-180 CONSTELLATION VERMELHO DAYTONA DAYCAB ESCALA 1:43		

Certificador: IQA N° Certificado: 04P-0001.14-32 Tipo: Produto Emissão: 16/02/2001 Validade: 06/09/2020 Status do Certificado: Ativo Doc.Normativo

CNPJ/CPF	Razão Social / Nome (PF)	Nome fantasia	Endereço	Status	Papel da empresa
	BRIDGESTONE ARGENTINA S.A.	BRIDGESTONE ARGENTINA S.A.	AV. ANTÁRTIDA ARGENTINA, 2715 - - - LLAVALLOL - B. A., - ARGENTINA	ATIVO	FABRICANTE
57497539000115	BRIDGESTONE DO BRASIL INDÚSTRIA E COMÉRCIO LTDA.	BRIDGESTONE DO BRASIL IND.E COM. LTDA.	AV. QUEIROZ DOS SANTOS, 1717 - - - SANTO ANDRÉ, SP - BRASIL	ATIVO	REPRESENTANTE LEGAL
57497539000700	BRIDGESTONE DO BRASIL INDÚSTRIA E COMÉRCIO LTDA.	BRIDGESTONE DO BRASIL INDÚSTRIA E COMÉRC	ROD. BA 535, KM 11,5, - - POLO PETROQUÍMICO - CAMAÇARI, BA - BRASIL	ATIVO	FABRICANTE
▼ Marca	▼ Modelo	▼ Importado	▼ Descrição		
DAYTON	DAYTON LT235/75R15 104/101S TIMBERLINE A/T / 242068	NÃO	(F32) 3A2B2C2		

Certificador: IQA N° Certificado: 04P-0001.14-43 Tipo: Produto Emissão: 16/02/2001 Validade: 06/09/2020 Status do Certificado: Ativo Doc.Normativo

CNPJ/CPF	Razão Social / Nome (PF)	Nome fantasia	Endereço	Status	Papel da empresa
	BRIDGESTONE ARGENTINA S.A.	BRIDGESTONE ARGENTINA S.A.	AV. ANTÁRTIDA ARGENTINA, 2715 - - - LLAVALLOL - B. A., - ARGENTINA	ATIVO	FABRICANTE
57497539000115	BRIDGESTONE DO BRASIL INDÚSTRIA E COMÉRCIO LTDA.	BRIDGESTONE DO BRASIL IND.E COM. LTDA.	AV. QUEIROZ DOS SANTOS, 1717 - - - SANTO ANDRÉ, SP - BRASIL	ATIVO	REPRESENTANTE LEGAL
57497539000700	BRIDGESTONE DO BRASIL INDÚSTRIA E COMÉRCIO LTDA.	BRIDGESTONE DO BRASIL INDÚSTRIA E COMÉRC	ROD. BA 535, KM 11,5, - - POLO PETROQUÍMICO - CAMAÇARI, BA - BRASIL	ATIVO	FABRICANTE
▼ Marca	▼ Modelo	▼ Importado	▼ Descrição		
DAYTON	DAYTON 215/80R15 107S REFORÇADO TIMBERLINE A/T / 001854	NÃO	(F43) 2A2B2C2D3		

Certificador: IQA N° Certificado: 04P-0001.14-05 Tipo: Produto Emissão: 16/02/2001 Validade: 06/09/2020 Status do Certificado: Ativo Doc.Normativo

CNPJ/CPF	Razão Social / Nome (PF)	Nome fantasia	Endereço	Status	Papel da empresa
	BRIDGESTONE ARGENTINA S.A.	BRIDGESTONE ARGENTINA S.A.	AV. ANTÁRTIDA ARGENTINA, 2715 - - - LLAVALLOL - B. A., - ARGENTINA	ATIVO	FABRICANTE
57497539000115	BRIDGESTONE DO BRASIL INDÚSTRIA E COMÉRCIO LTDA.	BRIDGESTONE DO BRASIL IND.E COM. LTDA.	AV. QUEIROZ DOS SANTOS, 1717 - - - SANTO ANDRÉ, SP - BRASIL	ATIVO	REPRESENTANTE LEGAL
57497539000700	BRIDGESTONE DO BRASIL INDÚSTRIA E COMÉRCIO LTDA.	BRIDGESTONE DO BRASIL INDÚSTRIA E COMÉRC	ROD. BA 535, KM 11,5, - - POLO PETROQUÍMICO - CAMAÇARI, BA - BRASIL	ATIVO	FABRICANTE
▼ Marca	▼ Modelo	▼ Importado	▼ Descrição		
DAYTON	DAYTON 215/75R17.5 126/124L D300Z / 008728	NÃO	(F05) 4A2B2C2		

Certificador: IQA N° Certificado: 04P-0001.14-26 Tipo: Produto Emissão: 16/02/2001 Validade: 06/09/2020 Status do Certificado: Ativo Doc.Normativo

CNPJ/CPF	Razão Social / Nome (PF)	Nome fantasia	Endereço	Status	Papel da empresa
	BRIDGESTONE ARGENTINA S.A.	BRIDGESTONE ARGENTINA S.A.	AV. ANTÁRTIDA ARGENTINA, 2715 - - - LLAVALLOL - B. A., - ARGENTINA	ATIVO	FABRICANTE
57497539000115	BRIDGESTONE DO BRASIL	BRIDGESTONE DO BRASIL	AV. QUEIROZ DOS SANTOS, 1717	ATIVO	REPRESENTANTE

Marca	Modelo	Importado	Descrição	Razão Social / Nome (PJ)	Nome fantasia	Endereço	Status empresa	Papel da empresa
FIRESTONE	FIRESTONE 175/70R13 82T F-700 / 004649	NÃO		BRIDGESTONE ARGENTINA S.A.	ARGENTINA S.A.	AV. ANTARTIDA ARGENTINA, 2715 --- LLAVALLOL - B. A., ARGENTINA	ATIVO	FABRICANTE
FIRESTONE	FIRESTONE 175/70R13 82T F-700 / 006399	NÃO		BRIDGESTONE ARGENTINA S.A.	ARGENTINA S.A.	AV. ANTARTIDA ARGENTINA, 2715 --- LLAVALLOL - B. A., ARGENTINA	ATIVO	FABRICANTE
FIRESTONE	FIRESTONE 175/70R13 82T F-700 / 008608	NÃO		BRIDGESTONE ARGENTINA S.A.	ARGENTINA S.A.	AV. ANTARTIDA ARGENTINA, 2715 --- LLAVALLOL - B. A., ARGENTINA	ATIVO	FABRICANTE
FIRESTONE	FIRESTONE 175/70R13 82T F-700 / 008617	NÃO		BRIDGESTONE ARGENTINA S.A.	ARGENTINA S.A.	AV. ANTARTIDA ARGENTINA, 2715 --- LLAVALLOL - B. A., ARGENTINA	ATIVO	FABRICANTE
FIRESTONE	FIRESTONE 175/70R13 82T F-700 / 00799	NÃO		BRIDGESTONE ARGENTINA S.A.	ARGENTINA S.A.	AV. ANTARTIDA ARGENTINA, 2715 --- LLAVALLOL - B. A., ARGENTINA	ATIVO	FABRICANTE
FIRESTONE	FIRESTONE 175/70R13 82T F-700 / 004946	NÃO		BRIDGESTONE ARGENTINA S.A.	ARGENTINA S.A.	AV. ANTARTIDA ARGENTINA, 2715 --- LLAVALLOL - B. A., ARGENTINA	ATIVO	FABRICANTE
FIRESTONE	FIRESTONE 185/70R13 86T F-700 / 006397	NÃO		BRIDGESTONE ARGENTINA S.A.	ARGENTINA S.A.	AV. ANTARTIDA ARGENTINA, 2715 --- LLAVALLOL - B. A., ARGENTINA	ATIVO	FABRICANTE
FIRESTONE	FIRESTONE 185/70R13 86T F-700 / 008626	NÃO		BRIDGESTONE ARGENTINA S.A.	ARGENTINA S.A.	AV. ANTARTIDA ARGENTINA, 2715 --- LLAVALLOL - B. A., ARGENTINA	ATIVO	FABRICANTE
FIRESTONE	FIRESTONE 185/70R13 86T F-700 / 008635	NÃO		BRIDGESTONE ARGENTINA S.A.	ARGENTINA S.A.	AV. ANTARTIDA ARGENTINA, 2715 --- LLAVALLOL - B. A., ARGENTINA	ATIVO	FABRICANTE
FIRESTONE	FIRESTONE 185/70R14 88T F-700 / 006432	NÃO		BRIDGESTONE ARGENTINA S.A.	ARGENTINA S.A.	AV. ANTARTIDA ARGENTINA, 2715 --- LLAVALLOL - B. A., ARGENTINA	ATIVO	FABRICANTE
FIRESTONE	FIRESTONE 185/70R14 88T F-700 / 008635	NÃO		BRIDGESTONE ARGENTINA S.A.	ARGENTINA S.A.	AV. ANTARTIDA ARGENTINA, 2715 --- LLAVALLOL - B. A., ARGENTINA	ATIVO	FABRICANTE
FIRESTONE	FIRESTONE 185/70R14 88T F-700 / 009635	NÃO		BRIDGESTONE ARGENTINA S.A.	ARGENTINA S.A.	AV. ANTARTIDA ARGENTINA, 2715 --- LLAVALLOL - B. A., ARGENTINA	ATIVO	FABRICANTE
FIRESTONE	FIRESTONE 185/70R14 88T F-700 / 007541	NÃO		BRIDGESTONE ARGENTINA S.A.	ARGENTINA S.A.	AV. ANTARTIDA ARGENTINA, 2715 --- LLAVALLOL - B. A., ARGENTINA	ATIVO	FABRICANTE
FIRESTONE	FIRESTONE 195/70R14 91T F-600 / 007541	NÃO		BRIDGESTONE ARGENTINA S.A.	ARGENTINA S.A.	AV. ANTARTIDA ARGENTINA, 2715 --- LLAVALLOL - B. A., ARGENTINA	ATIVO	FABRICANTE
FIRESTONE	FIRESTONE 195/70R14 91T F-600 / 007541	NÃO		BRIDGESTONE ARGENTINA S.A.	ARGENTINA S.A.	AV. ANTARTIDA ARGENTINA, 2715 --- LLAVALLOL - B. A., ARGENTINA	ATIVO	FABRICANTE
FIRESTONE	FIRESTONE 195/70R14 91T F-600 / 007541	NÃO		BRIDGESTONE ARGENTINA S.A.	ARGENTINA S.A.	AV. ANTARTIDA ARGENTINA, 2715 --- LLAVALLOL - B. A., ARGENTINA	ATIVO	FABRICANTE
FIRESTONE	FIRESTONE 195/70R14 91T F-600 / 007541	NÃO		BRIDGESTONE ARGENTINA S.A.	ARGENTINA S.A.	AV. ANTARTIDA ARGENTINA, 2715 --- LLAVALLOL - B. A., ARGENTINA	ATIVO	FABRICANTE
FIRESTONE	FIRESTONE 195/70R14 91T F-600 / 007541	NÃO		BRIDGESTONE ARGENTINA S.A.	ARGENTINA S.A.	AV. ANTARTIDA ARGENTINA, 2715 --- LLAVALLOL - B. A., ARGENTINA	ATIVO	FABRICANTE
FIRESTONE	FIRESTONE 195/70R14 91T F-600 / 007541	NÃO		BRIDGESTONE ARGENTINA S.A.	ARGENTINA S.A.	AV. ANTARTIDA ARGENTINA, 2715 --- LLAVALLOL - B. A., ARGENTINA	ATIVO	FABRICANTE
FIRESTONE	FIRESTONE 195/70R14 91T F-600 / 007541	NÃO		BRIDGESTONE ARGENTINA S.A.	ARGENTINA S.A.	AV. ANTARTIDA ARGENTINA, 2715 --- LLAVALLOL - B. A., ARGENTINA	ATIVO	FABRICANTE
FIRESTONE	FIRESTONE 195/70R14 91T F-600 / 007541	NÃO		BRIDGESTONE ARGENTINA S.A.	ARGENTINA S.A.	AV. ANTARTIDA ARGENTINA, 2715 --- LLAVALLOL - B. A., ARGENTINA	ATIVO	FABRICANTE
FIRESTONE	FIRESTONE 195/70R14 91T F-600 / 007541	NÃO		BRIDGESTONE ARGENTINA S.A.	ARGENTINA S.A.	AV. ANTARTIDA ARGENTINA, 2715 --- LLAVALLOL - B. A., ARGENTINA	ATIVO	FABRICANTE
FIRESTONE	FIRESTONE 195/70R14 91T F-600 / 007541	NÃO		BRIDGESTONE ARGENTINA S.A.	ARGENTINA S.A.	AV. ANTARTIDA ARGENTINA, 2715 --- LLAVALLOL - B. A., ARGENTINA	ATIVO	FABRICANTE
FIRESTONE	FIRESTONE 195/70R14 91T F-600 / 007541	NÃO		BRIDGESTONE ARGENTINA S.A.	ARGENTINA S.A.	AV. ANTARTIDA ARGENTINA, 2715 --- LLAVALLOL - B. A., ARGENTINA	ATIVO	FABRICANTE

Certificador: ICA Nº Certificado: 04P-0001.14-29 Tipo: Produto Emissão: 16/02/2001 Validade: 06/09/2020 Status do Certificado: Ativo Doc.Normativo

*ferreira*

*ms*

Marca	Modelo	Importado	Descrição
FIRESTONE	FIRESTONE LT245/75R16 114/111S	NÃO	(F06) 3A2B4C2
FIRESTONE	DESTINATION AT (E2) / 227380	NÃO	(F06) 3A2B4C2
FIRESTONE	FIRESTONE LT245/75R16 114/111S	NÃO	(F06) 3A2B4C2
FIRESTONE	DESTINATION AT (W5) / 21708	NÃO	(F06) 3A2B4C2
FIRESTONE	FIRESTONE LT265/75R16 123/120R	NÃO	(F06) 3A2B4C2
FIRESTONE	DESTINATION AT / 215429	NÃO	(F06) 3A2B4C2

Certificador: IQA Nº Certificado: 04P-0001.14-26 Tipo: Produto Emissão: 16/02/2001 Validade: 06/09/2020 Status do Certificado: Ativo Doc.Normativo

CNPJ/CPF	Razão Social / Nome (PF)	Nome fantasia	Endereço	Status	Papel da empresa
57497539000115	BRIDGESTONE ARGENTINA S.A.	BRIDGESTONE ARGENTINA S.A.	AV. ANTARTIDA ARGENTINA, 2715 - - - LLAVALLOL - B. A. ARGENTINA	ATIVO	FABRICANTE
57497539000700	BRIDGESTONE DO BRASIL INDÚSTRIA E COMÉRCIO LTDA.	BRIDGESTONE DO BRASIL INDÚSTRIA E COMÉRCIO LTDA.	ROD. BA 535, KM 11,5, - - POLO PETROQUÍMICO - CAMAÇARI, BA - BRASIL	ATIVO	FABRICANTE

Marca	Modelo	Importado	Descrição
FIRESTONE	FIRESTONE 175/65R14 82T F-600 (E2) / 134122	NÃO	(F26) 2A2B1C5D3
FIRESTONE	FIRESTONE 175/65R14 82T MULTIHAWK (E2) / 003483	NÃO	(F26) 2A2B1C5D3
FIRESTONE	FIRESTONE 175/65R14 82T MULTIHAWK (EQ156Y) / 007096	NÃO	(F26) 2A2B1C5D3
FIRESTONE	FIRESTONE 175/65R14 82T MULTIHAWK (EQ454X) / 006927	NÃO	(F26) 2A2B1C5D3
FIRESTONE	FIRESTONE 175/65R14 82T MULTIHAWK (W5) / 001497	NÃO	(F26) 2A2B1C5D3
FIRESTONE	FIRESTONE 185/65R14 86T F-600 / 002426	NÃO	(F26) 2A2B1C5D3
FIRESTONE	FIRESTONE 185/65R14 86T F-700 / 006431	NÃO	(F26) 2A2B1C5D3
FIRESTONE	FIRESTONE 185/65R14 86T F-700 / 008611	NÃO	(F26) 2A2B1C5D3
FIRESTONE	FIRESTONE 185/65R14 86T F-700 / 008611	NÃO	(F26) 2A2B1C5D3
FIRESTONE	FIRESTONE 185/65R14 86T MULTIHAWK / 142571	NÃO	(F26) 2A2B1C5D3
FIRESTONE	FIRESTONE 205/65R15 94T F-600 / 006709	NÃO	(F26) 2A2B1C5D3

Certificador: IQA Nº Certificado: 04P-0001.14-16 Tipo: Produto Emissão: 16/02/2001 Validade: 06/09/2020 Status do Certificado: Ativo Doc.Normativo

CNPJ/CPF	Razão Social / Nome (PF)	Nome fantasia	Endereço	Status	Papel da empresa
57497539000115	BRIDGESTONE DO BRASIL INDÚSTRIA E COMÉRCIO LTDA.	BRIDGESTONE DO BRASIL IND.E COM. LTDA.	AV. QUEIROZ DOS SANTOS, 1717 - - - SANTO ANDRÉ, SP - BRASIL	ATIVO	REPRESENTANTE LEGAL
57497539000700	BRIDGESTONE DO BRASIL INDÚSTRIA E COMÉRCIO LTDA.	BRIDGESTONE DO BRASIL INDÚSTRIA E COMÉRCIO LTDA.	ROD. BA 535, KM 11,5, - - POLO PETROQUÍMICO - CAMAÇARI, BA - BRASIL	ATIVO	FABRICANTE

06/09/2020 Status do Certificado: Ativo Doc.Normativo

Marca	Modelo	Importado	Descrição
FIRESTONE	FIRESTONE 10.00R20 148/144D T831 / 281549	NÃO	(F16) 4A2B6C1
FIRESTONE	FIRESTONE 10.00R20 148/144L T546 / 294721	NÃO	(F16) 4A2B6C1
FIRESTONE	FIRESTONE 11.00R22 150/146D T831Z / 203743	NÃO	(F16) 4A2B6C1
FIRESTONE	FIRESTONE 11.00R22 150/146L F5557Z / 206089	NÃO	(F16) 4A2B6C1
FIRESTONE	FIRESTONE 11.00R22 150/146L T546 / 150932	NÃO	(F16) 4A2B6C1
FIRESTONE	FIRESTONE 11.00R22 151/148K T819 / 294527	NÃO	(F16) 4A2B6C1



BRIDGESTONE	BRIDGESTONE 175/65R14 82H ECOPIA	NÃO	(F25) 2A2B1C5D4
BRIDGESTONE	BRIDGESTONE 185/65R14 86H ECOPIA	NÃO	(F25) 2A2B1C5D4
BRIDGESTONE	EP150 / 006542		
BRIDGESTONE	BRIDGESTONE 185/65R14 86H ECOPIA	NÃO	(F25) 2A2B1C5D4
BRIDGESTONE	EP150 / 007081		
BRIDGESTONE	BRIDGESTONE 185/65R14 86H	NÃO	(F25) 2A2B1C5D4
BRIDGESTONE	POTENZA G III (E2) / 058863	NÃO	(F25) 2A2B1C5D4
BRIDGESTONE	BRIDGESTONE 185/65R14 86H	NÃO	(F25) 2A2B1C5D4
BRIDGESTONE	POTENZA G III (W5) / 070457	NÃO	(F25) 2A2B1C5D4
BRIDGESTONE	BRIDGESTONE 185/65R15 88H ECOPIA	NÃO	(F25) 2A2B1C5D4
BRIDGESTONE	EP150 (EN950Q) / 006106		
BRIDGESTONE	BRIDGESTONE 185/65R15 88H ECOPIA	NÃO	(F25) 2A2B1C5D4
BRIDGESTONE	EP150 (ER197I) / 007079		
BRIDGESTONE	BRIDGESTONE 185/65R15 88H ECOPIA	NÃO	(F25) 2A2B1C5D4
BRIDGESTONE	BRIDGESTONE 185/65R15 88H ECOPIA	NÃO	(F25) 2A2B1C5D4
BRIDGESTONE	BRIDGESTONE 185/65R15 88H	NÃO	(F25) 2A2B1C5D4
BRIDGESTONE	POTENZA G III (E2) / 143999	NÃO	(F25) 2A2B1C5D4
BRIDGESTONE	BRIDGESTONE 185/65R15 88H	NÃO	(F25) 2A2B1C5D4
BRIDGESTONE	POTENZA G III (W5) / 059441	NÃO	(F25) 2A2B1C5D4
BRIDGESTONE	BRIDGESTONE 185/65R15 88H	NÃO	(F25) 2A2B1C5D4
BRIDGESTONE	POTENZA G III / 145325	NÃO	(F25) 2A2B1C5D4
BRIDGESTONE	BRIDGESTONE 185/65R15 88H	NÃO	(F25) 2A2B1C5D4
BRIDGESTONE	TURANZA ER300 (E2) / 106905	NÃO	(F25) 2A2B1C5D4
BRIDGESTONE	BRIDGESTONE 185/65R15 88H	NÃO	(F25) 2A2B1C5D4
BRIDGESTONE	BRIDGESTONE 185/65R15 88H	NÃO	(F25) 2A2B1C5D4
BRIDGESTONE	TURANZA ER300 (EC840C) / 000809	NÃO	(F25) 2A2B1C5D4
BRIDGESTONE	BRIDGESTONE 185/65R15 88H	NÃO	(F25) 2A2B1C5D4
BRIDGESTONE	TURANZA ER300 (E1638Q) / 000414	NÃO	(F25) 2A2B1C5D4
BRIDGESTONE	BRIDGESTONE 185/65R15 88H	NÃO	(F25) 2A2B1C5D4
BRIDGESTONE	BRIDGESTONE 185/65R15 88H	NÃO	(F25) 2A2B1C5D4
BRIDGESTONE	TURANZA ER300 (EK253Q) / 000526	NÃO	(F25) 2A2B1C5D4
BRIDGESTONE	BRIDGESTONE 185/65R15 88H	NÃO	(F25) 2A2B1C5D4
BRIDGESTONE	BRIDGESTONE 185/65R15 88H	NÃO	(F25) 2A2B1C5D4
BRIDGESTONE	EP150 (E0996Q) / 006628		
BRIDGESTONE	BRIDGESTONE 195/65R15 91H ECOPIA	NÃO	(F25) 2A2B1C5D4
BRIDGESTONE	BRIDGESTONE 195/65R15 91H ECOPIA	NÃO	(F25) 2A2B1C5D4
BRIDGESTONE	BRIDGESTONE 195/65R15 91H	NÃO	(F25) 2A2B1C5D4
BRIDGESTONE	BRIDGESTONE 195/65R15 91H	NÃO	(F25) 2A2B1C5D4
BRIDGESTONE	POTENZA G III (E2) / 058931	NÃO	(F25) 2A2B1C5D4
BRIDGESTONE	BRIDGESTONE 195/65R15 91H	NÃO	(F25) 2A2B1C5D4
BRIDGESTONE	POTENZA G III (E2) / 149609	NÃO	(F25) 2A2B1C5D4
BRIDGESTONE	BRIDGESTONE 195/65R15 91H	NÃO	(F25) 2A2B1C5D4
BRIDGESTONE	BRIDGESTONE 195/65R15 91H ECOPIA	NÃO	(F25) 2A2B1C5D4
BRIDGESTONE	BRIDGESTONE 195/65R15 91H ECOPIA	NÃO	(F25) 2A2B1C5D4
BRIDGESTONE	BRIDGESTONE 205/65R15 94H	NÃO	(F25) 2A2B1C5D4
BRIDGESTONE	POTENZA G III (E2) / 147331	NÃO	(F25) 2A2B1C5D4
BRIDGESTONE	BRIDGESTONE 205/65R15 94H	NÃO	(F25) 2A2B1C5D4
BRIDGESTONE	BRIDGESTONE 205/65R15 94H	NÃO	(F25) 2A2B1C5D4
BRIDGESTONE	POTENZA G III (E2) / 146566	NÃO	(F25) 2A2B1C5D4

Certificador: IQA Nº Certificado: 04P-0001.14-26 Tipo: Produto Emissão: 16/02/2001 Validade: 06/09/2020 Status do Certificado: Ativo Doc.Normativo

CNPJ/CPF	Razão Social / Nome (PF)	Nome fantasia	Endereço	Status	Papel da empresa
57497539000115	BRIDGESTONE ARGENTINA S.A.	BRIDGESTONE ARGENTINA S.A.	AV. ANTARTIDA ARGENTINA, 2715 - - - - - LAVALLOL - B. A., ARGENTINA	ATIVO	FABRICANTE
57497539000115	BRIDGESTONE DO BRASIL INDUSTRIA E COMERCIO LTDA.	BRIDGESTONE DO BRASIL IND E COM. LTDA.	AV. QUEIROZ DOS SANTOS, 1717 - - - - - SANTO ANDRÉ, SP - BRASIL	ATIVO	LEGAL REPRESENTANTE
57497539000700	BRIDGESTONE DO BRASIL INDUSTRIA E COMERCIO LTDA.	BRIDGESTONE DO BRASIL INDUSTRIA E COMERCIO	ROD. BA 535, KM 11,5, - - POLO PETROQUIMICO - CAMAÇARI, BA - BRASIL	ATIVO	FABRICANTE

Marca	Modelo	Importado	Descrição
BRIDGESTONE	BRIDGESTONE 175/65R14 82T B250 / 021931	NÃO	(F26) 2A2B1C5D3
BRIDGESTONE	BRIDGESTONE 175/65R14 82T B250 / ECOPIA / 142214	NÃO	(F26) 2A2B1C5D3
BRIDGESTONE	BRIDGESTONE 175/65R14 82T ECOPIA EP150 / 003915	NÃO	(F26) 2A2B1C5D3
BRIDGESTONE	BRIDGESTONE 175/65R15 84T B250 / 144254	NÃO	(F26) 2A2B1C5D3
BRIDGESTONE	BRIDGESTONE 205/65R15 94T DUELER	NÃO	(F26) 2A2B1C5D3
BRIDGESTONE	A/T REVO 2 / 003191	NÃO	(F26) 2A2B1C5D3
BRIDGESTONE	BRIDGESTONE 215/65R16 98T DUELER	NÃO	(F26) 2A2B1C5D3
BRIDGESTONE	H/T 684 II (EH685G) / 013941	NÃO	(F26) 2A2B1C5D3
BRIDGESTONE	BRIDGESTONE 215/65R16 98T DUELER	NÃO	(F26) 2A2B1C5D3
BRIDGESTONE	H/T 684 II (EQ429I) / 006725	NÃO	(F26) 2A2B1C5D3
BRIDGESTONE	BRIDGESTONE 225/65R17 102T DUELER	NÃO	(F26) 2A2B1C5D3
BRIDGESTONE	A/T REVO2 / 001551	NÃO	(F26) 2A2B1C5D3
BRIDGESTONE	BRIDGESTONE 225/65R17 102T DUELER	NÃO	(F26) 2A2B1C5D3
BRIDGESTONE	H/P SPORT AS / 142367	NÃO	(F26) 2A2B1C5D3
BRIDGESTONE	BRIDGESTONE 255/65R17 110T DUELER	NÃO	(F26) 2A2B1C5D3

Fernanda

am

Handwritten signature

Marca	Modelo	Importado	Descrição
FIRESTONE	FIRESTONE 185/65R15 88T MULTIHAWK / 143727	SIM	(F01) 2A2B1C5D3
FIRESTONE	FIRESTONE 225/65R17 102T DESTINATION LE 2 / 025008	SIM	(F01) 2A2B1C5D3

Certificador: IQA Nº Certificado: 04P-0017.14-31 Tipo: Produto Emissão: 03/06/2001 Validade: 01/08/2020 Status do Certificado: Ativo Doc.Normativo

CNPJ/CPF (PF)	Razão Social / Nome	Nome fantasia	Endereço	Status	Papel da empresa
57497539000115	BRIDGESTONE DO BRASIL INDÚSTRIA E COMÉRCIO LTDA.	BRIDGESTONE DO BRASIL IND. E COM. LTDA.	AV. QUEIROZ DOS SANTOS, 1717 - - - - - SANTO ANDRÉ, SP - BRASIL	ATIVO	REPRESENTANTE LEGAL
	BRIDGESTONE AMERICAS, LLC - PRODUCT DEVELOPMENT GROUP	BRIDGESTONE AMERICAS, LLC - PRODUCT DEVE	EAST FIRESTONE BOULEVARD, 10 - - - - - AKRON, OHIO, - - - - - ESTADOS UNIDOS	ATIVO	CENTRO DE TECNOLOGIA/DESENVOLVIMENTO

Marca	Modelo	Importado	Descrição
FIRESTONE	FIRESTONE 195R14C 106/104Q CV5000 / 005417	SIM	(F31) 3A2B3C2
FIRESTONE	FIRESTONE 195R15C 106/104Q CV5000 / 005310	SIM	(F31) 3A2B3C2
FIRESTONE	FIRESTONE 195R15C 106/104R TRANSFORCE CV (EF225I) / 236322	SIM	(F31) 3A2B3C2
FIRESTONE	FIRESTONE 195R15C 106/104R TRANSFORCE CV (EL053I) / 003654	SIM	(F31) 3A2B3C2
FIRESTONE	FIRESTONE 205R14C 109/107Q CV5000 / 005287	SIM	(F31) 3A2B3C2
FIRESTONE	FIRESTONE 215/60R15C 111/1109R TRANSFORCE AT / 241099	SIM	(F31) 3A2B3C2
FIRESTONE	FIRESTONE 7.00R15LT 110/105Q CV5000 / 005317	SIM	(F31) 3A2B3C2
FIRESTONE	FIRESTONE 7.00R16LT 111/107Q CV5000 / 005415	SIM	(F31) 3A2B3C2

Certificador: IQA Nº Certificado: 04P-0001.14-32 Tipo: Produto Emissão: 16/02/2001 Validade: 06/09/2020 Status do Certificado: Ativo Doc.Normativo

CNPJ/CPF (PF)	Razão Social / Nome	Nome fantasia	Endereço	Status	Papel da empresa
57497539000115	BRIDGESTONE DO BRASIL INDÚSTRIA E COMÉRCIO LTDA.	BRIDGESTONE DO BRASIL IND. E COM. LTDA.	AV. QUEIROZ DOS SANTOS, 1717 - - - - - SANTO ANDRÉ, SP - BRASIL	ATIVO	REPRESENTANTE LEGAL
57497539000700	BRIDGESTONE DO BRASIL INDÚSTRIA E COMÉRCIO LTDA.	BRIDGESTONE DO BRASIL INDÚSTRIA E COMERC	ROD. BA 535, KM 11,5, - - POLO PETROQUÍMICO - CAMAÇARI, BA - BRASIL	ATIVO	FABRICANTE

Marca	Modelo	Importado	Descrição
FIRESTONE	FIRESTONE LT225/70R16 102/99S DESTINATION AT / 215548	NÃO	(F32) 3A2B2C2
FIRESTONE	FIRESTONE LT225/75R15 102/99S DESTINATION AT / 000802	NÃO	(F32) 3A2B2C2
FIRESTONE	FIRESTONE LT235/70R16 104/101S DESTINATION AT / 211478	NÃO	(F32) 3A2B2C2
FIRESTONE	FIRESTONE LT235/75R15 104/101Q DESTINATION MT 24 / 249395	NÃO	(F32) 3A2B2C2
FIRESTONE	FIRESTONE LT235/75R15 104/101S DESTINATION A/T (E2) / 000611	NÃO	(F32) 3A2B2C2
FIRESTONE	FIRESTONE LT235/75R15 104/101S DESTINATION A/T (W5) / 211342	NÃO	(F32) 3A2B2C2

Certificador: IQA Nº Certificado: 04P-0017.14-20 Tipo: Produto Emissão: 03/06/2001 Validade: 01/08/2020 Status do Certificado: Ativo Doc.Normativo

CNPJ/CPF (PF)	Razão Social / Nome	Nome fantasia	Endereço	Status	Papel da empresa
57497539000115	BRIDGESTONE DO BRASIL INDÚSTRIA E COMÉRCIO LTDA.	BRIDGESTONE DO BRASIL IND. E COM. LTDA.	AV. QUEIROZ DOS SANTOS, 1717 - - - - - SANTO ANDRÉ, SP - BRASIL	ATIVO	REPRESENTANTE LEGAL
	BRIDGESTONE AMERICAS, LLC - AMERICAS, LLC -	BRIDGESTONE AMERICAS, LLC -	EAST FIRESTONE BOULEVARD, 10 - - - - -	ATIVO	CENTRO DE TECNOLOGIA/DESENVOLVIMENTO

fernanda

2/10 318

Handwritten signature and initials.

CNPJ/CPF	Razão Social / Nome (PF)	Nome fantasia	Endereço	Status	Papel da empresa
	BRIDGESTONE ARGENTINA S.A.	BRIDGESTONE ARGENTINA S.A.	AV. ANTÁRTIDA ARGENTINA, 2715 - - - LLAVALLOL - B. A., - ARGENTINA	ATIVO	FABRICANTE
57497539000115	BRIDGESTONE DO BRASIL INDÚSTRIA E COMÉRCIO LTDA.	BRIDGESTONE DO BRASIL IND.E COM. LTDA.	AV. QUEIROZ DOS SANTOS, 1717 - - - SANTO ANDRÉ, SP - BRASIL	ATIVO	REPRESENTANTE LEGAL
57497539000700	BRIDGESTONE DO BRASIL INDÚSTRIA E COMÉRCIO LTDA.	BRIDGESTONE DO BRASIL INDÚSTRIA E COMÉRC	ROD. BA 535, KM 11,5, - - POLO PETROQUÍMICO - CAMAÇARI, BA - BRASIL	ATIVO	FABRICANTE
▼ Marca	▼ Modelo	▼ Importado	▼ Descrição		
BRIDGESTONE	BRIDGESTONE 225/75R16C 118/116R DURAVIS R630 / 225493	NÃO	(F06) 3A2B4C2		
BRIDGESTONE	BRIDGESTONE LT265/75R16 123/120R DUELER A/T REVO 2 / 005172	NÃO	(F06) 3A2B4C2		

Certificador: IQA Nº Certificado: 04P-0008.14-09 Tipo: Produto Emissão: 06/04/2000 Validade: 21/05/2020 Status do Certificado: Ativo Doc.Normativo

CNPJ/CPF	Razão Social / Nome (PF)	Nome fantasia	Endereço	Status	Papel da empresa
57497539000115	BRIDGESTONE DO BRASIL INDÚSTRIA E COMÉRCIO LTDA.	BRIDGESTONE DO BRASIL IND.E COM. LTDA.	AV. QUEIROZ DOS SANTOS, 1717 - - - SANTO ANDRÉ, SP - BRASIL	ATIVO	REPRESENTANTE LEGAL
	BRIDGESTONE CORPORATION TECHNICAL CENTER	BRIDGESTONE CORPORATION TECHNICAL CENTER	OGAWAHIGASHI-CHO, KODAIRA-SHI, 3-1-1 - - - TOKYO, - JAPAO	ATIVO	CENTRO DE TECNOLOGIA/DESENVOLVIMENTO
▼ Marca	▼ Modelo	▼ Importado	▼ Descrição		
BRIDGESTONE	BRIDGESTONE 195/65R15 91H TURANZA T001 / 004836	SIM	(F09) 2A2B1C5D4		
BRIDGESTONE	BRIDGESTONE 205/65R16 95H TURANZA T005A / 007018	SIM	(F09) 2A2B1C5D4		
BRIDGESTONE	BRIDGESTONE 215/65R16 98H DUELER H/T 687 / 240402	SIM	(F09) 2A2B1C5D4		
BRIDGESTONE	BRIDGESTONE 215/65R16 98H DUELER H/T 689 / 072752	SIM	(F09) 2A2B1C5D4		
BRIDGESTONE	BRIDGESTONE 225/65R17 101H DUELER H/T 687 / 072633	SIM	(F09) 2A2B1C5D4		
BRIDGESTONE	BRIDGESTONE 225/65R17 102H ALENZA 001 / 008779	SIM	(F09) 2A2B1C5D4		
BRIDGESTONE	BRIDGESTONE 225/65R17 102H DUELER H/T 687 / 004681	SIM	(F09) 2A2B1C5D4		
BRIDGESTONE	BRIDGESTONE 265/65R17 112H DUELER H/T 840 (D840EZ) / 005595	SIM	(F09) 2A2B1C5D4		
BRIDGESTONE	BRIDGESTONE 265/65R17 112H DUELER H/T 840 / 056449	SIM	(F09) 2A2B1C5D4		

Certificador: IQA Nº Certificado: 04P-0001.14-17 Tipo: Produto Emissão: 16/02/2001 Validade: 06/09/2020 Status do Certificado: Ativo Doc.Normativo

CNPJ/CPF	Razão Social / Nome (PF)	Nome fantasia	Endereço	Status	Papel da empresa
	BRIDGESTONE ARGENTINA S.A.	BRIDGESTONE ARGENTINA S.A.	AV. ANTÁRTIDA ARGENTINA, 2715 - - - LLAVALLOL - B. A., - ARGENTINA	ATIVO	FABRICANTE
57497539000115	BRIDGESTONE DO BRASIL INDÚSTRIA E COMÉRCIO LTDA.	BRIDGESTONE DO BRASIL IND.E COM. LTDA.	AV. QUEIROZ DOS SANTOS, 1717 - - - SANTO ANDRÉ, SP - BRASIL	ATIVO	REPRESENTANTE LEGAL
57497539000700	BRIDGESTONE DO BRASIL INDÚSTRIA E COMÉRCIO LTDA.	BRIDGESTONE DO BRASIL INDÚSTRIA E COMÉRC	ROD. BA 535, KM 11,5, - - POLO PETROQUÍMICO - CAMAÇARI, BA - BRASIL	ATIVO	FABRICANTE
▼ Marca	▼ Modelo	▼ Importado	▼ Descrição		
BRIDGESTONE	BRIDGESTONE 11R24.5 149/146L FD663 / 293733	NÃO	(F17) 4A2B6C2		
BRIDGESTONE	BRIDGESTONE 275/80R22.5 148/145M R250 / 197198	NÃO	(F17) 4A2B6C2		
BRIDGESTONE	BRIDGESTONE 275/80R22.5 149/146J R155Z / 227652	NÃO	(F17) 4A2B6C2		
BRIDGESTONE	BRIDGESTONE 275/80R22.5 149/146J	NÃO	(F17) 4A2B6C2		

CNPJ/CPF (PF)	Razão Social / Nome	Nome fantasia	Endereço	Status	Papel da empresa
BRIDGESTONE	BRIDGESTONE 205/60R16 92H ECOPIA		NÃO	(F27) 2A2B1C6D4	
BRIDGESTONE	BRIDGESTONE 205/60R16 92H TURANZA ER300 / 001304		NÃO	(F27) 2A2B1C6D4	
BRIDGESTONE	BRIDGESTONE 225/55R18 98H DUELER H/T 684II / 007509		NÃO	(F27) 2A2B1C6D4	
BRIDGESTONE	BRIDGESTONE 225/60R16 98H POTENZA GIII / 094784		NÃO	(F27) 2A2B1C6D4	
BRIDGESTONE	BRIDGESTONE 235/60R16 100H TURANZA ER300 / 005271		NÃO	(F27) 2A2B1C6D4	
BRIDGESTONE	BRIDGESTONE 255/60R18 108H DUELER H/T 684 II / 009310		NÃO	(F27) 2A2B1C6D4	
BRIDGESTONE	BRIDGESTONE 265/60R18 110H DUELER H/T 684 II / 004442		NÃO	(F27) 2A2B1C6D4	

Certificador: IQA Nº Certificado: 04P-0001.14-28 Tipo: Produto Emissão: 16/02/2001 Validade: 06/09/2020 Status do Certificado: Ativo Doc.Normativo

Marca	Modelo	Importado	Descrição
BRIDGESTONE ARGENTINA S.A.	BRIDGESTONE ARGENTINA S.A.	ARGENTINA	AV. ANTARTIDA ARGENTINA, 2715 - - - LLAVALLOL - B. A. - -
BRIDGESTONE DO BRASIL INDÚSTRIA E COMÉRCIO LTDA.	BRIDGESTONE DO BRASIL IND.E COM. LTDA.	BRASIL	AV. QUEIROZ DOS SANTOS, 1717 - - - SANTO ANDRÉ, SP - - - BRASIL
BRIDGESTONE DO BRASIL INDÚSTRIA E COMÉRCIO LTDA.	BRIDGESTONE DO BRASIL INDÚSTRIA E COMÉRC	BA - BRASIL	ROD. BA 635, KM 11,5, - - POLO PETROQUÍMICO - CAMAÇARI, BA - BRASIL

CNPJ/CPF (PF)	Razão Social / Nome	Nome fantasia	Endereço	Status	Papel da empresa
BRIDGESTONE	BRIDGESTONE 205/60R16 92H ECOPIA		NÃO	(F27) 2A2B1C6D4	
BRIDGESTONE	BRIDGESTONE 205/60R16 92V TURANZA ER300 / 009131		NÃO	(F28) 2A2B1C6D5	
BRIDGESTONE	BRIDGESTONE 205/60R16 92V POTENZA RET760 SPORT / 143678		NÃO	(F28) 2A2B1C6D5	
BRIDGESTONE	BRIDGESTONE 205/60R16 92V TURANZA ER300 / 001304		NÃO	(F28) 2A2B1C6D5	
BRIDGESTONE	BRIDGESTONE 215/55R16 93V POTENZA G III / 096552		NÃO	(F28) 2A2B1C6D5	
BRIDGESTONE	BRIDGESTONE 215/55R16 93W POTENZA RET760 SPORT / 143319		NÃO	(F28) 2A2B1C6D5	
BRIDGESTONE	BRIDGESTONE 215/55R17 94V TURANZA ER370 / 004009		NÃO	(F28) 2A2B1C6D5	
BRIDGESTONE	BRIDGESTONE 215/60R16 95V POTENZA RET760 SPORT / 143166		NÃO	(F28) 2A2B1C6D5	
BRIDGESTONE	BRIDGESTONE 225/55R16 95V POTENZA G III / 094818		NÃO	(F28) 2A2B1C6D5	

Certificador: IQA Nº Certificado: 04P-0001.14-29 Tipo: Produto Emissão: 16/02/2001 Validade: 06/09/2020 Status do Certificado: Ativo Doc.Normativo

Estimada

Status empresa

Papel da empresa

Om

FIRESTONE	FIRESTONE 175/70R13 82T F-600 (W5) / 004649	NÃO	(F21) 2A2B1C4D3
FIRESTONE	FIRESTONE 175/70R13 82T F-700 / 006399	NÃO	(F21) 2A2B1C4D3
FIRESTONE	FIRESTONE 175/70R13 82T F-700 / 008608	NÃO	(F21) 2A2B1C4D3
FIRESTONE	FIRESTONE 175/70R13 82T / 008617	NÃO	(F21) 2A2B1C4D3
FIRESTONE	FIRESTONE 175/70R14 84T / 00799	NÃO	(F21) 2A2B1C4D3
FIRESTONE	FIRESTONE 175/70R13 82T / 004946	NÃO	(F21) 2A2B1C4D3
FIRESTONE	FIRESTONE 185/70R13 86T F-700 / 006397	NÃO	(F21) 2A2B1C4D3
FIRESTONE	FIRESTONE 185/70R13 86T F-700 / 008626	NÃO	(F21) 2A2B1C4D3
FIRESTONE	FIRESTONE 185/70R13 86T / 008635	NÃO	(F21) 2A2B1C4D3
FIRESTONE	FIRESTONE 185/70R14 88T F-700 / 006432	NÃO	(F21) 2A2B1C4D3
FIRESTONE	FIRESTONE 185/70R14 88T F-700 / 008635	NÃO	(F21) 2A2B1C4D3
FIRESTONE	FIRESTONE 185/70R14 88T F-700 / 009635	NÃO	(F21) 2A2B1C4D3
FIRESTONE	FIRESTONE 185/70R14 88T / 004648	NÃO	(F21) 2A2B1C4D3
FIRESTONE	FIRESTONE 185/70R14 88T F-600 (W5) / 002390	NÃO	(F21) 2A2B1C4D3
FIRESTONE	FIRESTONE 185/70R14 88T F-600 (E2) / 007541	NÃO	(F21) 2A2B1C4D3
FIRESTONE	FIRESTONE 195/70R14 91T / 007541	NÃO	(F21) 2A2B1C4D3
FIRESTONE	FIRESTONE 195/70R14 91T F-600 / 007541	NÃO	(F21) 2A2B1C4D3
FIRESTONE	FIRESTONE 195/70R14 91T / 001361	NÃO	(F21) 2A2B1C4D3

Certificador: IQA Nº Certificado: 04P-0001.14-29 Tipo: Produto Emissão: 16/02/2001 Validade: 06/09/2020 Status do Certificado: Ativo Doc.Normativo

Razão Social / Nome (PF)	Nome fantasia	Endereço	Status	Papel da empresa
BRIDGESTONE ARGENTINA S.A.	BRIDGESTONE ARGENTINA S.A.	AV. ANTARTIDA ARGENTINA, ARGENTINA	ATIVO	FABRICANTE
BRIDGESTONE DO BRASIL INDÚSTRIA E COMÉRCIO LTDA.	BRIDGESTONE DO BRASIL INDE COM. LTDA.	AV. QUEIROZ DOS SANTOS, 1717 - - - SANTO ANDRÉ, SP - BRASIL	ATIVO	LEGAL REPRESENTANTE
BRIDGESTONE DO BRASIL INDÚSTRIA E COMÉRCIO LTDA.	BRIDGESTONE DO BRASIL INDÚSTRIA E COMÉRCIO	ROD. BA 535, KM 11,5, - - - CAMAÇARI, BA - BRASIL	ATIVO	FABRICANTE

Marca	Modelo	Importado	Descrição
FIRESTONE	FIRESTONE 195/75R16C 107/105R	NÃO	(F29) 3A2B3C2
FIRESTONE	FIRESTONE 205/70R15C 106/104R	NÃO	(F29) 3A2B3C2
FIRESTONE	FIRESTONE 205/75R16C 110/108R	NÃO	(F29) 3A2B3C2
FIRESTONE	FIRESTONE 225/65R16C 112/110R	NÃO	(F29) 3A2B3C2
FIRESTONE	FIRESTONE 225/70R15C 112/110R	NÃO	(F29) 3A2B3C2
FIRESTONE	FIRESTONE 225/75R15C 110/108S	NÃO	(F29) 3A2B3C2
FIRESTONE	FIRESTONE 31X10.50R15LT 109Q ATX	NÃO	(F29) 3A2B3C2
FIRESTONE	FIRESTONE 31X10.50R15LT 109Q	NÃO	(F29) 3A2B3C2
FIRESTONE	FIRESTONE 31X10.50R15LT 109Q	NÃO	(F29) 3A2B3C2

*Sumário*

321

*om*  
*W*

MUNICIPIO DE PLANALTO -PR  
PREGÃO PRESENCIAL 37/2019

## DECLARAÇÃO DE ISENÇÃO DO IMETRO

A GREEN HILL COMERCIO DE PNEUS LTDA , CNPJ 34.147.979/0001-47 e Inscrição Estadual nº 90819670-80, situada na Rua Coronel Pires nº 115, bairro centro, Cep-84.500.-000 Cidade de Irati, estado do Paraná E-mail: [greenhillpneus@gmail.com](mailto:greenhillpneus@gmail.com) Fone.(42)-3422-7171, através de Seu Administrador o Sr. RUBENS K. KASCZUK, portador da cédula de RG nº 42.447.471 SSP/Pr, inscrito no CPF/MF sob nº 531.671.399-00, **DECLARA**, para os fins de direito, e sob as penas da Lei, na qualidade de Proponente do procedimento licitatório, supracitado, instaurado por este município, **DECLARA** seguindo a portaria do INMETRO (portaria nº292, de 12 de junho de 2012). que os pneus agrícolas, de empilhadeiras , equipamentos que são utilizados fora de estrada e câmaras/protetores estão dispensados da apresentação do selo do INMETRO por não serem utilizados em vias públicas.

Assim nenhuma marca possui o selo do INMETRO.

“CONF.Portaria Nº292 De 12 De Junho De 2012”

Estão Excluídos De Avaliação De Desempenho:

- Pneus De Construção Diagonal;
- Pneus Destinados A Uso Exclusivamente Temporário;
- Pneus Para Motocicletas, Motonetas E Ciclomotores;
- Pneus Para Veículos De Coleção;
- Pneus Para Uso Agrícola E Fora De Estrada;
- Pneus Para Uso Exclusivamente Não Rodoviário;
- Pneus Para Uso Militar;
- Pneus Para Empilhadeiras”

Por ser expressão da verdade, firmamos a presente.

Irati-Pr 15 de Agosto de 2019

GREEN HILL COM DE PNEUS LTDA  
RUBENS K. KASCZUK  
RG: 42.447.471 SSP/PR  
CPF: 531.671.399-00  
ADMINISTRADOR

MUNICIPIO DE PLANALTO -PR  
PREGÃO PRESENCIAL 37/2019

## DECLARAÇÃO DE QUE A EMPRESA POSSUI CONTA CORRENTE JUNTO A AGÊNCIA BANCÁRIA

A GREEN HILL COMERCIO DE PNEUS LTDA , CNPJ 34.147.979/0001-47 e Inscrição Estadual nº 90819670-80, situada na Rua Coronel Pires nº 115, bairro centro, Cep-84.500.-000 Cidade de Irati, estado do Paraná E-mail: [greenhillpneus@gmail.com](mailto:greenhillpneus@gmail.com) Fone.(42)-3422-7171, através de Seu Administrador o Sr. RUBENS K. KASCZUK, portador da cédula de RG nº 42.447.471 SSP/Pr, inscrito no CPF/MF sob nº 531.671.399-00. DECLARA, para fins de participação na licitação na qualidade de proponente do procedimento licitatório, supracitado, instaurada por esta Prefeitura Municipal, declaramos que possuímos conta corrente junto a agências bancárias, para fins de depósitos, caso formos vencedores do certame. Segue abaixo a identificação da mesma

Banco: BANCODO BRASIL  
Agência: nº 0299-2  
C/C: nº 95395-4

Por ser expressão da verdade, firmamos a presente.

Irati-Pr 15 de Agosto de 2019

GREEN HILL COM. DE PNEUS LTDA  
RUBENS K. KASCZUK  
RG: 42.447.471 SSP/PR  
CPF: 531.671.399-00  
ADMINISTRADOR



*Fernanda*

323

MUNICIPIO DE PLANALTO -PR  
PREGÃO PRESENCIAL 37/2019

## DECLARAÇÃO DE LOGÍSTICA REVERSA

A **GREEN HILL COMERCIO DE PNEUS LTDA**, CNPJ 34.147.979/0001-47 e Inscrição Estadual nº 90819670-80, situada na Rua Coronel Pires nº 115, bairro centro, Cep-84.500.-000 Cidade de Irati, estado do Paraná E-mail: [greenhillpneus@gmail.com](mailto:greenhillpneus@gmail.com) Fone.(42)-3422-7171, através de Seu Administrador o Sr. **RUBENS K. KASCZUK**, portador da cédula de RG nº 42.447.471 SSP/Pr, inscrito no CPF/MF sob nº 531.671.399-00. **DECLARA**, para fins de participação no **processo licitatório supracitado**, que esta empresa possui o plano de Logística Reversa, atendendo ao conteúdo dos termos da Instrução Normativa IBAMA nº 01, de 18/03/2010, conforme artigo 33, inciso III, da Lei nº 12.305, de 2010 – Política Nacional de Resíduos Sólidos, artigos 1º e 9º da Resolução CONAMA nº 416, de 30/09/2009, e legislação correlata, no que se refere ao cumprimento das regras de logística reversa e responsabilidade pós-consumo para pneus inservíveis, recolhendo após notificação da Contratante, os pneus descartados.

**DECLARAMOS** também, que os pneus inservíveis, serão recolhidos sem custo para a contratante, e serão destinados para a empresa **LUCIANO DE OLIVEIRA PNEUS USADOS-ME**, CNPJ/MF nº 09.255.955/0001-64 estabelecida na Rua **GRECIA** bairro **INDUSTRIAL** nº 91, na cidade de **GUARAPUAVA-PR**, a qual dará a destinação final dos referidos pneus.

Por ser a expressão da verdade, firmamos a presente.

Irati-Pr 15 de Agosto de 2019

GREEN HILL COM. DE PNEUS LTDA  
RUBENS K. KASCZUK  
RG: 42.447.471 SSP/PR  
CPF: 531.671.399-00  
ADMINISTRADOR



MUNICIPIO DE PLANALTO -PR  
PREGÃO PRESENCIAL 37/2019

### DADOS DA EMPRESA

NOME DA EMPRESA	GREEN HILL COMERCIO DE PNEUS LTDA
CNPJ	34.147.979/0001-47
INSCRIÇÃO ESTADUAL	90819670-80
INSCRIÇÃO MUNICIPAL	466
ENDEREÇO	RUA CORONEL PIRES 115
BAIRRO	CENTRO
CIDADE	IRATI
ESTADO	PARANÁ
FONE	(42) 3422-7722
CEP	84.500-000
E-MAIL	<a href="mailto:greenhillpneus@gmail.com">greenhillpneus@gmail.com</a>
NIRE	4120908663-1
ULTIMO REGISTRO JUNTA C.	20194016951
DATA ULTIMO REGISTRO	08/07/2019
BANCO	BANCO DO BRASIL
AGENCIA	0299-2
CONTA CORRENTE	95395-4
TIPO DE REGISTRO	JUNTA COMERCIAL
DATA REGISTRO DO CONTRATO SOCIAL	08/07/2019
Nº REGISTRO CONTRATO SOCIAL	4120908663-1

### DADOS DO REPRESENTANTE LEGAL

NOME	RUBENS K. KASCZUK
RG	42.447-471 SSP/PR
CPF	531.671.399-00
ENDEREÇO	RUA PADRE CHAGAS 1020
CIDADE	GUARAPUAVA
ESTADO	PARANA
FONE	42-3422-7171
E-MAIL	<a href="mailto:rubensrkpneus@outlook.com">rubensrkpneus@outlook.com</a>

Irati-Pr 15 de Agosto de 2019

GREEN HILL COM. DE PNEUS LTDA  
RUBENS K. KASCZUK  
RG: 42.447.471 SSP/PR  
CPF: 531.671.399-00  
ADMINISTRADOR

MUNICIPIO DE PLANALTO -PR  
PREGÃO PRESENCIAL 37/2019

## DECLARAÇÃO DE CUMPRIMENTO À LEGISLAÇÃO SOBRE A POLÍTICA NACIONAL DE RESÍDUOS SÓLIDOS.

A GREEN HILL COMERCIO DE PNEUS LTDA , CNPJ 34.147.979/0001-47 e Inscrição Estadual nº 90819670-80, situada na Rua Coronel Pires nº 115, bairro centro, Cep-84.500.-000 Cidade de Irati, estado do Paraná E-mail: [greenhillpneus@gmail.com](mailto:greenhillpneus@gmail.com) Fone.(42)-3422-7171, através de Seu Administrador o Sr. RUBENS K. KASCZUK, portador da cédula de RG nº 42.447.471 SSP/Pr, inscrito no CPF/MF sob nº 531.671.399-00, no uso de suas atribuições legais, vem: **DECLARAR**, para fins de participação no processo licitatório supracitado, sob as penas da Lei, que, caso seja vencedora do procedimento licitatório em epígrafe, ficará responsável pela coleta, transporte e destinação final dos resíduos de produtos inservíveis, na proporção das substituições efetuadas, mediante retorno dos após o uso pelo consumidor, de forma independente do serviço público de limpeza urbana e de manejo dos resíduos sólidos, aos fabricantes, importadores, distribuidores e comerciantes, na forma da legislação, obedecidas as normas estabelecidas pelos órgãos do Sistema Nacional do Meio Ambiente (Sisnama), do Sistema Nacional de Vigilância Sanitária (SNVS), do Sistema Unificado de Atenção à Sanidade Agropecuária (Suasa) e do Sistema Nacional de Metrologia, Normalização e Qualidade Industrial (Sinmetro). Lei nº.12.305, de 02/08/2010, demais legislações aplicáveis.

Por ser verdade assina a presente.

Irati-Pr 15 de Agosto de 2019

GREEN HILL COM. DE PNEUS LTDA.  
RUBENS K. KASCZUK  
RG: 42.447.471 SSP/PR  
CPF: 531.671.399-00  
ADMINISTRADOR

MUNICIPIO DE PLANALTO -PR  
PREGÃO PRESENCIAL 37/2019

## DECLARAÇÃO DE ELABORAÇÃO INDEPENDENTE DA PROPOSTA

A GREEN HILL COMERCIO DE PNEUS LTDA , CNPJ 34.147.979/0001-47 e Inscrição Estadual nº 90819670-80, situada na Rua Coronel Pires nº 115, bairro centro, Cep-84.500.-000 Cidade de Irati, estado do Paraná E-mail: [greenhillpneus@gmail.com](mailto:greenhillpneus@gmail.com) Fone.(42)-3422-7171, através de Seu Administrador o Sr. RUBENS K. KASCZUK, portador da cédula de RG nº 42.447.471 SSP/Pr, inscrito no CPF/MF sob nº 531.671.399-00. **DECLARA**, para fins do disposto no Edital da presente Licitação ,sob as penas da lei, em especial o art. 299 do Código Penal Brasileiro, que:

(A) a proposta apresentada para participar da presente Licitação foi elaborada de maneira independente, e o conteúdo da proposta não foi, no todo ou em parte, direta ou indiretamente, informado, discutido ou recebido de qualquer outro participante potencial ou de fato da presente Licitação, por qualquer meio ou por qualquer pessoa;

(B) a intenção de apresentar a proposta elaborada para participar da presente Licitação não foi informada, discutida ou recebida de qualquer outro participante potencial ou de fato da presente Licitação, por qualquer meio ou por qualquer pessoa;

(C) que não tentou, por qualquer meio ou por qualquer pessoa, influir na decisão de qualquer outro participante potencial ou de fato da presente Licitação quanto a participar ou não da referida licitação;

(D) que o conteúdo da proposta apresentada para participar da presente Licitação não será, no todo ou em parte, direta ou indiretamente, comunicado ou discutido com qualquer outro participante potencial ou de fato da presente Licitação antes da adjudicação do objeto da referida licitação;

(E) que o conteúdo da proposta apresentada para participar da presente Licitação não foi, no todo ou em parte, direta ou indiretamente, informado, discutido ou recebido de qualquer integrante do órgão licitante antes da abertura oficial das propostas;

(F) que está plenamente ciente do teor e da extensão desta declaração e que detém plenos poderes e informações para firmá-la

Irati-Pr 15 de Agosto de 2019

GREEN HILL COM DE PNEUS LTDA  
RUBENS K. KASCZUK  
RG: 42.447.471 SSP/PR  
CPF: 531.671.399-00  
ADMINISTRADOR

MUNICIPIO DE PLANALTO -PR  
PREGÃO PRESENCIAL 37/2019

## DECLARAÇÃO DE GARANTIA, DE ENTREGA E DE EXISTÊNCIA DE CORPO TÉCNICO NO BRASIL

A GREEN HILL COMERCIO DE PNEUS LTDA , CNPJ 34.147.979/0001-47 e Inscrição Estadual nº 90819670-80, situada na Rua Coronel Pires nº 115, bairro centro, Cep-84.500.-000 Cidade de Irati, estado do Paraná E-mail: [greenhillpneus@gmail.com](mailto:greenhillpneus@gmail.com) Fone.(42)-3422-7171, através de Seu Administrador o Sr. RUBENS K. KASCZUK, portador da cédula de RG nº 42.447.471 SSP/Pr, inscrito no CPF/MF sob nº 531.671.399-00. DECLARA, que:

a) Fornecerá pneus com prazo de fabricação não superior a 6 (seis) meses, contados da data de entrega

b) Fornecerá pneus com garantia de (5 CINCO ANOS ) contra defeitos de fabricação, contados a partir da data de sua fabricação, sendo que apresentará, como forma de comprovação de garantia mencionada, certificado de garantia do FABRICANTE, por ocasião da entrega dos pneus;

c) A BRIDGESTONE DO BRASIL, fabricante dos pneus fornecidos dispõe de corpo técnico no Brasil responsável para análise de qualquer tipo de garantia, o qual localiza-se em uma de suas revendas, neste ato a RK2 PNEUS EIRELI na qual esta localizada na, RUA SANTOS DUMONT 250 CENTRO CEP 85.400-000 IRATI-PR FONE (42)3422-7171 EMAIL: [rk2licitacao@gmail.com](mailto:rk2licitacao@gmail.com)

A licitante DECLARA AINDA estar ciente da perda do direito em contratar com a Administração e da convocação dos licitantes remanescentes na ordem de classificação, bem como da aplicação de penalidades previstas no edital, caso não sejam cumpridos os itens "a, b e c" acima.

Irati-Pr 15 de Agosto de 2019

GREEN HILL COM. DE PNEUS LTDA  
RUBENS K. KASCZUK  
RG: 42.447.471 SSP/PR  
CPF: 531.671.399-00  
ADMINISTRADOR

Pregão 37/2019

PROPOSTA DE FORNECIMENTO DE PRODUTOS / SERVIÇOS

CNPJ: 01.795.704/0001-60 Fornecedor : JMC DISTRIBUIDORA DE PNEUS LTDA  
Endereço : RUA MARECHAL FLORIANO 2803 SALA - CENTRO - Cascavel/PR - CEP 85801-260

E-mail: SIGAPNEUS.IMPORT@GMAIL.COM

Telefone: 4530373032

Fax:

Celular: 4599710423

Inscrição Estadual: 90367970000

Contador: ROSANE

Telefone contador: 45 33268501

Representante: JOSE CARLOS DEZEN

CPF: 497.024.750-15

RG: 5036764115

Endereço representante: RUA P. COSTA E SILVA 1750 - COQUEIRAL - Cascavel/PR - CEP 85807-450

Telefone representante: 4530373032

E-mail representante: SIGAPNEUS.IMPORT@GMAIL.COM

Banco: 756 - BANCOOB

Agência: 4370 - GREEN FARMA CEUTICA LTDA - Cascavel/PR

Conta: 19869-2

Data de abertura: 01/05/2018

Fornecedor enquadrado como microempresa ou empresa de pequeno porte (para obter os benefícios da lei complementar nº 123/2006).

Lote : 001 Lote 001

Nº Item	Descrição do Produto / Serviço	Qtde.	Unid.	Preço Máximo	Marca	Preço Unitário	Preço Total
001	Câmara de ar, nova, 7.50-16	20,00	UN	68,00	QBOM	65,00	1.300,00
002	Câmara de ar, nova, 900-20	40,00	UN	123,00	QBOM	90,00	3.600,00
003	Câmara de ar, nova, 1000-20	80,00	UN	132,00	QBOM	95,00	7.600,00
004	Câmara de ar, nova, 12,5/80-18	20,00	UN	168,00	TORTUGA	135,00	2.700,00
005	Câmara de ar, nova, 17.5-25	20,00	UN	360,00	QBOM	210,00	4.200,00
006	Câmara de ar, nova, 900-16	10,00	UN	131,00	QBOM	110,00	1.100,00
007	Câmara de ar, nova, Km24	60,00	UN	266,00	QBOM	195,00	11.700,00
008	Protetor de roda, novo, aro 16 radial	10,00	UN	42,00	SBN	30,00	300,00
009	Protetor de roda, novo, aro 20 radial	60,00	UN	60,00	SBN	40,00	2.400,00
010	Protetor de roda, novo, aro 16 conv.	10,00	UN	38,00	SBN	30,00	300,00
011	Protetor de roda, novo, aro 20 conv.	40,00	UN	57,00	SBN	40,00	1.600,00
012	Protetor de roda, novo, aro 24 conv.	60,00	UN	142,00	SBN	65,00	3.900,00
013	Protetor de roda, novo, aro 25 conv.	20,00	UN	190,00	IRBO	145,00	2.900,00
014	Pneu novo, convencional, 900 - 16, liso, mínimo 10 lonas (pneu novo, não remanufaturado, não recauchutado e não remoldado).	4,00	UN	928,00	MALHOTRA 10PR 212	779,00	3.116,00
015	Pneu novo, convencional, 19.5L - 24, mínimo 12 lonas (pneu novo, não remanufaturado, não recauchutado e não remoldado)	2,00	UN	2.950,00	MALHOTRA 12PR R-4	2.520,00	5.040,00
016	Pneu novo, convencional, 12.5/80 - 18, mínimo 12 lonas (pneu novo, não remanufaturado, não recauchutado e não remoldado).	4,00	UN	1.270,00	CINBORG 12PR EL TORO	1.220,00	4.880,00
017	Pneu novo, convencional, 1400 - 24, aplicação mínima G2/L2 mínimo de 16 lonas, capacidade de carga mínima de 3650 kg, largura de seção mínimo 360 mm, diâmetro total mínimo de 1340 mm. (pneu novo, não remanufaturado, não recauchutado e não remoldado).	20,00	UN	2.870,00	MALHOTRA 16PR L-2 401	2.490,00	49.800,00
018	Pneu, novo, convencional, 1400 - 24, aplicação mínima E3/L3 mínimo de 20 lonas, capacidade de carga mínima de 4.600 kg, largura de seção mínimo 375 mm, diâmetro total mínimo de 1370 mm. (pneu novo, não remanufaturado, não recauchutado e não remoldado).	20,00	UN	3.900,00	ROADGUIDER 20PR L-3	3.900,00	78.000,00
019	Pneu novo, convencional, 17.5 - 25, aplicação mínima G2/L2 mínimo de 16 lonas, capacidade de carga mínima de 7000 Kg. (pneu novo, não remanufaturado, não recauchutado e não remoldado).	14,00	UN	2.745,00	GRIPMASTER 16PR L-2	2.745,00	38.430,00
020	Pneu novo, convencional, 17.5 - 25, aplicação mínima E3/L3 mínimo de 16 lonas, capacidade de carga mínima de 7300 Kg. (pneu novo, não	14,00	UN	3.950,00	OTRMAX 16PR L-3 WESTL	3.280,00	45.920,00

*[Handwritten signatures and initials in blue ink]*

*Fernanda*

*309*

PROPOSTA DE FORNECIMENTO DE PRODUTOS / SERVIÇOS

CNPJ: 01.795.704/0001-60 Fornecedor : JMC DISTRIBUIDORA DE PNEUS LTDA  
 Endereço : RUA MARECHAL FLORIANO 2803 SALA - CENTRO - Cascavel/PR - CEP 85801-260  
 Inscrição Estadual: 90367970000

E-mail: SIGAPNEUS.IMPORT@GMAIL.COM

Telefone: 4530373032

Fax:

Celular: 4599710423

Contador: ROSANE

Telefone contador: 45 33268501

Representante: JOSE CARLOS DEZEN

CPF: 497.024.750-15

RG: 5036764115

Endereço representante: RUA P. COSTA E SILVA 1750 - COQUEIRAL - Cascavel/PR - CEP 85807-450

Telefone representante: 4530373032

E-mail representante: SIGAPNEUS.IMPORT@GMAIL.COM

Banco: 756 - BANCOOB

Agência: 4370- - GREEN FARMACEUTICA LTDA - Cascavel/PR

Conta: 19869-2

Data de abertura: 01/05/2018

Fornecedor enquadrado como microempresa ou empresa de pequeno porte (para obter os benefícios da lei complementar nº 123/2006).

Lote : 001 Lote 001

Nº Item	Descrição do Produto / Serviço	Qtde.	Unid.	Preço Máximo	Marca	Preço Unitário	Preço Total
	remanufaturado, não recauchutado e não remoldado).						
021	Pneu novo, convencional, 18.4 – 30, aplicação agrícola mínimo 12 lonas. (pneu novo, não remanufaturado, não recauchutado e não remoldado).	6,00	UN	3.060,00	MALHOTRA 12PR R-1	2.980,00	17.880,00
022	Pneu novo, convencional, 7.50 – 16, liso, mínimo 10 lonas certificado / aprovado pelo Inmetro (Instituto Nacional de Metrologia, Normalização e Qualidade Industrial), referência - Goodyear Papalégua G8, Pirelli CT 65, Firestone T-494, (pneu novo, não remanufaturado, não recauchutado e não remoldado).	12,00	UN	600,00	TORNEL TXG PLIS 12PR	600,00	7.200,00
023	Pneu novo, convencional, 7.50 – 16, borrachudo, mínimo 12 lonas certificado / aprovado pelo Inmetro (Instituto Nacional de Metrologia, Normalização e Qualidade Industrial), referência - Goodyear CT160, Bandeirante ou Pirelli RT59, (pneu novo, não remanufaturado, não recauchutado e não remoldado).	12,00	UN	600,00	TORNEL T2400 12PR	595,00	7.140,00
024	Pneu novo, convencional, 900 – 20, liso, mínimo 14 lonas certificado / aprovado pelo Inmetro (Instituto Nacional de Metrologia Normalização e Qualidade Industrial), referência - Pirelli CT65, Firestone BFT595 ou Goodyear G8, (pneu novo, não remanufaturado, não recauchutado e não remoldado).	36,00	UN	790,00			0,00
025	Pneu novo, convencional, 1000 – 20, liso, mínimo 16 lonas certificado / aprovado pelo Inmetro (Instituto Nacional de Metrologia, Normalização e Qualidade Industrial), referência - Pirelli CT65, Firestone BFT595 ou Goodyear G8, (pneu novo, não remanufaturado, não recauchutado e não remoldado).	12,00	UN	1.120,00	TORNEL T2400 16PR	1.120,00	13.440,00
026	Pneu novo, convencional, 1000 – 20, borrachudo, mínimo 16 lonas certificado / aprovado pelo Inmetro (Instituto Nacional de Metrologia Normalização e Qualidade Industrial), referência - Goodyear Conquistador, Firestone T615 ou Pirelli RT 59, (pneu novo, não remanufaturado, não recauchutado e não remoldado).	32,00	UN	1.270,00	TORNEL TXG PLUS 16PR	1.190,00	38.080,00
027	Pneu novo, radial, uso misto asfalto / terra, 1000R20 liso, mínimo 16 lonas, certificado / aprovado pelo Inmetro (Instituto Nacional de Metrologia, Normalização e Qualidade Industrial), índice de carga/velocidade mínima 143 Kg, referência - Pirelli TG 85, Goodyear G677 ou Bridgestone L355. (Pneu novo, não recauchutado, não remanufaturado e não remoldado).	40,00	UN	1.300,00			0,00
028	Pneu novo, radial uso misto asfalto/ terra, 1000R20 borrachudo mínimo 16 lonas, certificado / aprovado pelo Inmetro (Instituto Nacional de Metrologia, Normalização e Qualidade Industrial), índice de carga/ velocidade mínimo 143 k, referência - Pirelli FG85, Goodyear G686 ou Firestone T819. (Pneu novo, não remanufaturado, não recauchutado e não remoldado).	44,00	UN	1.350,00			0,00

*[Handwritten signatures and initials in blue ink]*

*Fernanda*

*330*

PROPOSTA DE FORNECIMENTO DE PRODUTOS / SERVIÇOS

CNPJ: 01.795.704/0001-60 Fornecedor : JMC DISTRIBUIDORA DE PNEUS LTDA  
 Endereço : RUA MARECHAL FLORIANO 2803 SALA - CENTRO - Cascavel/PR - CEP 85801-260  
 Inscrição Estadual: 90367970000

E-mail: SIGAPNEUS.IMPORT@GMAIL.COM

Telefone: 4530373032

Fax:

Celular: 4599710423

Contador: ROSANE

Telefone contador: 45 33268501

Representante: JOSE CARLOS DEZEN

CPF: 497.024.750-15

RG: 5036764115

Endereço representante: RUA P. COSTA E SILVA 1750 - COQUEIRAL - Cascavel/PR - CEP 85807-450

Telefone representante: 4530373032

E-mail representante: SIGAPNEUS.IMPORT@GMAIL.COM

Banco: 756 - BANCOOB

Agência: 4370- - GREEN FARMACEUTICA LTDA - Cascavel/PR

Conta: 19869-2

Data de abertura: 01/05/2018

Fornecedor enquadrado como microempresa ou empresa de pequeno porte (para obter os benefícios da lei complementar nº 123/2006).

Lote : 001 Lote 001

Nº Item	Descrição do Produto / Serviço	Qtde.	Unid.	Preço Máximo	Marca	Preço Unitário	Preço Total
029	Pneu novo, radial uso misto asfalto/ terra, 275/80R22,5, liso mínimo 16 lonas, certificado / aprovado pelo Inmetro (Instituto Nacional de Metrologia, Normalização e Qualidade Industrial), índice de carga/velocidade mínimo 146k, referência - Pirelli TG85, Goodyear G677 ou Bridgestone L320. (Pneu novo, não remanufaturado, não recauchutado e não remoldado).	44,00	UN	1.370,00			0,00
030	Pneu novo, radial uso misto asfalto/ terra, 275/80R22,5, borrachudo mínimo 16 lonas, certificado / aprovado pelo Inmetro (Instituto Nacional de Metrologia, Normalização e Qualidade Industrial), índice de carga / velocidade mínimo 146K, referência - Pirelli FG85, Goodyear G686 ou Bridgestone M840, (pneu novo, não remanufaturado, não recauchutado e não remoldado).	32,00	UN	1.470,00			0,00
031	Pneu novo, radial uso misto asfalto/ terra, 295/80R22,5, liso mínimo 16 lonas, certificado / aprovado pelo Inmetro (Instituto Nacional de Metrologia, Nacional e Qualidade Industrial), índice de carga / velocidade mínimo 148G, referência - Pirelli TG 85, Goodyear G 677 ou Bridgestone L 320 (pneu novo, não remanufaturado, não recauchutado e não remoldado).	20,00	UN	1.860,00	DUNLOP SP571 16PR	1.845,00	36.900,00
032	Pneu novo, radial uso misto asfalto/ terra, 295/80R22,5, borrachudo no mínimo 16 lonas, certificado/aprovado pelo Inmetro (Instituto Nacional de Metrologia, normalização e Qualidade Industrial), índice de carga/ velocidade mínimo 148K, referência - Pirelli FG85, Goodyear G689 ou Firestone T819, (pneu novo, não remanufaturado, não recauchutado e não remoldado).	20,00	UN	1.940,00	DUNLOP SP925 16PR	1.875,00	37.500,00
033	Pneu novo, radial uso rodoviário, 295/80R22,5 liso mínimo 16 lonas, certificado / aprovado pelo Inmetro (Instituto Nacional de Metrologia, Normalização e Qualidade Industrial), índice de carga /velocidade mínimo 148L, referência - Pirelli FR1, Goodyear G657 ou Bridgestone R250, (pneu novo, não remanufaturado, não recauchutado e não remoldado).	12,00	UN	1.705,00	DRC D621 16PR	1.565,00	18.780,00
034	Pneu novo, radial uso rodoviário, 215/75R17,5, liso certificado / aprovado pelo Inmetro (Instituto Nacional de Metrologia, Normalização e Qualidade Industrial), índice de carga/ velocidade mínimo 124L, referência - Firestone FS557, Goodyear Regional RHS ou Pirelli FR85 (pneu novo, não remanufaturado, não recauchutado e não remoldado).	48,00	UN	675,00			0,00
035	Pneu novo, radial uso rodoviário, 215/75R17,5, borrachudo certificado / aprovado pelo Inmetro (Instituto Nacional de Metrologia, Normalização e Qualidade Industrial), índice de carga/velocidade mínima 124L, referência - Pirelli MC45, Bridgestone M714 ou Goodyear Regional RHD, (pneu novo, não remanufaturado, não recauchutado e não	12,00	UN	895,00	TRIANGLE T689A 16PR	798,00	9.576,00

*Fernanda*

Pregão 37/2019

PROPOSTA DE FORNECIMENTO DE PRODUTOS / SERVIÇOS

**CNPJ:** 01.795.704/0001-60      **Fornecedor :** JMC DISTRIBUIDORA DE PNEUS LTDA      **E-mail:** SIGAPNEUS.IMPORT@GMAIL.COM  
**Endereço :** RUA MARECHAL FLORIANO 2803 SALA - CENTRO - Cascavel/PR - CEP 85801-260      **Telefone:** 4530373032      **Fax:**      **Celular:** 4599710423  
**Inscrição Estadual:** 90367970000      **Contador:** ROSANE      **Telefone contador:** 45 33268501  
**Representante:** JOSE CARLOS DEZEN      **CPF:** 497.024.750-15      **RG:** 5036764115  
**Endereço representante:** RUA P. COSTA E SILVA 1750 - COQUEIRAL - Cascavel/PR - CEP 85807-450      **Telefone representante:** 4530373032  
**E-mail representante:** SIGAPNEUS.IMPORT@GMAIL.COM  
**Banco:** 756 - BANCOOB      **Agência:** 4370- - GREEN FARMACEUTICA LTDA - Cascavel/PR      **Conta:** 19869-2      **Data de abertura:** 01/05/2018

**Fornecedor enquadrado como microempresa ou empresa de pequeno porte (para obter os benefícios da lei complementar nº 123/2006).**

Lote : 001      Lote 001

Nº Item	Descrição do Produto / Serviço	Qtde.	Unid.	Preço Máximo	Marca	Preço Unitário	Preço Total
	remoldado). 1						
<b>PREÇO TOTAL DO LOTE :</b>							<b>455.282,00</b>

Lote : 002      Lote 002

Nº Item	Descrição do Produto / Serviço	Qtde.	Unid.	Preço Máximo	Marca	Preço Unitário	Preço Total
001	Pneu novo, radial uso rodoviário, 165/70R13 certificado / aprovado pelo Inmetro (Instituto Nacional de Metrologia, Normalização e Qualidade Industrial), selo do Inmetro (selo de identificação da conformidade apostado durante a vulcanização do pneu), Etiqueta Nacional de Conservação de Energia - ENCE a ser aposta de forma adesiva (portaria INMETRO N°544/ 2012) conforme critérios de aceitação das normas ISO 28580, ISO 23671, ISO 15222 e ISO 10844 com os seguintes níveis de desempenho: Eficiência de consumo associada a resistência ao rolamento do pneu: A ou B, Segurança associada à aderência do pneu em piso molhado: A ou B, Nível de Ruído externo: A ou B, Índice de carga/velocidade mínimo 79T, Referência Goodyear Assurance, Michelin Energy ou Pirelli Cinturato P1, (Pneu novo, não remanufaturado, não recauchutado e não remoldado).	20,00	UN	220,00	DUNLOP TOURING	200,00	4.000,00
002	Pneu novo, radial uso rodoviário, 175/70R13 certificado / aprovado pelo Inmetro (Instituto Nacional de Metrologia, Normalização e Qualidade Industrial), Selo do Inmetro (selo de identificação da conformidade apostado durante a vulcanização do pneu), Etiqueta Nacional de Conservação de Energia - ENCE a ser aposta de forma adesiva (portaria INMETRO N°544/ 2012) conforme critérios de aceitação das normas ISO 28580, ISO 23671, ISO 15222 e ISO 10844 com os seguintes níveis de desempenho: Eficiência de consumo associada à resistência ao rolamento do pneu: A ou B, Segurança associada a aderência do pneu em piso molhado: A ou B, Nível de ruído associado ao nível de ruído externo: A ou B, Índice de carga/velocidade mínimo 82T, Referência Goodyear Assurance, Michelin Energy ou Pirelli Cinturato P1, (Pneu novo, não remanufaturado, não recauchutado e não remoldado).	80,00	UN	235,00	DUNLOP TOURING	200,00	16.000,00
003	Pneu novo, radial uso rodoviário, 175/70R14 certificado / aprovado pelo Inmetro (Instituto Nacional de Metrologia, Normalização e Qualidade Industrial), Selo do Inmetro (selo de identificação da conformidade apostado durante a vulcanização do pneu), Etiqueta Nacional de Conservação de Energia - ENCE a ser aposta de forma adesiva (portaria INMETRO N°544/ 2012) conforme critérios de aceitação das normas ISO 28580, ISO 23671, ISO15222 e ISO 10844 com os seguintes níveis de desempenho: Eficiência de consumo associada à resistência ao rolamento do pneu : A ou B, Segurança associada à aderência do pneu em piso molhado: A ou B, Nível de ruído associado ao nível de ruído externo: A ou B, Índice de carga/velocidade mínimo 88T, Referência Goodyear Assurance, Michelin Energy ou Firestone F700, (pneu, novo, não remanufaturado, não	100,00	UN	290,00	DUNLOP TOURING	285,00	28.500,00

*Handwritten signatures and initials in blue ink, including a large signature that appears to be 'Fernanda'.*

*Handwritten signature in blue ink: Fernanda*

*Handwritten initials 'ES' and '22' in blue ink.*



PROPOSTA DE FORNECIMENTO DE PRODUTOS / SERVIÇOS

CNPJ: 01.795.704/0001-60 Fornecedor : JMC DISTRIBUIDORA DE PNEUS LTDA  
Endereço : RUA MARECHAL FLORIANO 2803 SALA - CENTRO - Cascavel/PR - CEP 85801-260

E-mail: SIGAPNEUS.IMPORT@GMAIL.COM

Telefone: 4530373032

Fax:

Celular: 4599710423

Inscrição Estadual: 90367970000

Contador: ROSANE

Telefone contador: 45 33268501

Representante: JOSE CARLOS DEZEN

CPF: 497.024.750-15

RG: 5036764115

Endereço representante: RUA P. COSTA E SILVA 1750 - COQUEIRAL - Cascavel/PR - CEP 85807-450

Telefone representante: 4530373032

E-mail representante: SIGAPNEUS.IMPORT@GMAIL.COM

Banco: 756 - BANCOOB

Agência: 4370- - GREEN FARMACEUTICA LTDA - Cascavel/PR

Conta: 19869-2

Data de abertura: 01/05/2018

Fornecedor enquadrado como microempresa ou empresa de pequeno porte (para obter os benefícios da lei complementar nº 123/2006).

Lote : 002 Lote 002

Nº Item	Descrição do Produto / Serviço	Qtde.	Unid.	Preço Máximo	Marca	Preço Unitário	Preço Total
004	recauchutado e não remoldado). Pneu novo, radial uso rodoviário, 185/65R 14 certificado / aprovado pelo Inmetro (Instituto Nacional de Metrologia, Normalização e Qualidade Industrial), Selo do Inmetro (selo de identificação da conformidade apostado durante a vulcanização do pneu), Etiqueta Nacional de Conservação de Energia - ENCE a ser apostada de forma adesiva (portaria INMETRO N°544/ 2012) conforme critérios de aceitação das normas ISO 28580, ISO 23671, ISO 15222 e ISO 10844 com os seguintes níveis de desempenho: Eficiência de consumo associada à resistência ao rolamento do pneu: A ou B, Segurança associada à aderência do pneu em piso molhado: A ou B, Nível de ruído associado ou nível de ruído externo: A ou B, Índice de carga/velocidade mínimo 86T, Referência Goodyear Assurance, Pirelli P400 ou Firestone F600, (Pneu novo, não remanufaturado, não recauchutado e não remoldado).	30,00	UN	300,00	DUNLOP TOURING	290,00	8.700,00
005	Pneu novo, radial uso rodoviário, 195/65R 15 certificado / aprovado pelo Inmetro (Instituto Nacional de Metrologia, Normalização e Qualidade Industrial), Selo do Inmetro (selo de identificação da conformidade apostado durante a vulcanização do pneu), Etiqueta Nacional de Conservação de Energia - ENCE a ser apostada de forma adesiva (portaria INMETRO N°544/ 2012) conforme critérios de aceitação das normas ISO 28580, ISO 23671, ISO 15222 e ISO 10844 com os seguintes níveis de desempenho: Eficiência de consumo associada à resistência ao rolamento do pneu: A ou B, Segurança associada à aderência do pneu em piso molhado: A ou B, Nível de ruído associado ou nível de ruído externo: A ou B, Índice de carga/velocidade mínimo 91H, Referência Goodyear Efficient Grip, Pirelli P400 ou Firestone F600, (Pneu novo, não remanufaturado, não recauchutado e não remoldado).	40,00	UN	460,00	DELINTE DH2	355,00	14.200,00
006	Pneu novo, radial uso rodoviário, 185R 14C Mínimo 8 lonas, certificado / aprovado pelo Inmetro (Instituto Nacional de Metrologia, Normalização e Qualidade Industrial), Selo do Inmetro (selo de identificação da conformidade apostado durante a vulcanização do pneu), Etiqueta Nacional de Conservação de Energia - ENCE a ser apostada de forma adesiva (portaria INMETRO N°544/2012) conforme critério de aceitação das normas ISO28580, ISO 23671, ISO 15222 e ISO10844 com os seguintes níveis de desempenho: Eficiência de consumo associada à resistência ao rolamento do pneu: A ou B, Segurança associada à aderência do pneu em piso molhado: A ou B, Nível de ruído associado ao nível de ruído externo: A ou B, Índice de carga/velocidade mínimo 100R, Referência Goodyear G32, Firestone CV 5000 ou Michelin Agilis, (Pneu novo, não remanufaturado, não recauchutado e não remoldado).	8,00	UN	375,00	DUNLOP FALCK R-51 8PR	370,00	2.960,00
007	Pneu novo, radial uso rodoviário, 235/75R 15	8,00	UN	870,00	DELINTE DX10	648,00	5.184,00

*Handwritten signatures and initials in blue ink.*

*Handwritten signature: Fernanda*

*Handwritten number: 33*

Pregão 37/2019

PROPOSTA DE FORNECIMENTO DE PRODUTOS / SERVIÇOS

CNPJ: 01.795.704/0001-60 Fornecedor : JMC DISTRIBUIDORA DE PNEUS LTDA  
 Endereço : RUA MARECHAL FLORIANO 2803 SALA - CENTRO - Cascavel/PR - CEP 85801-260  
 Inscrição Estadual: 90367970000 Contador: ROSANE

E-mail: SIGAPNEUS.IMPORT@GMAIL.COM

Telefone: 4530373032

Fax:

Celular: 4599710423

Telefone contador: 45 33268501

Representante: JOSE CARLOS DEZEN

CPF: 497.024.750-15

RG: 5036764115

Endereço representante: RUA P. COSTA E SILVA 1750 - COQUEIRAL - Cascavel/PR - CEP 85807-450

Telefone representante: 4530373032

E-mail representante: SIGAPNEUS.IMPORT@GMAIL.COM

Banco: 756 - BANCOOB

Agência: 4370- - GREEN FARMACEUTICA LTDA - Cascavel/PR

Conta: 19869-2

Data de abertura: 01/05/2018

Fornecedor enquadrado como microempresa ou empresa de pequeno porte (para obter os benefícios da lei complementar nº 123/2006).

Lote : 002 Lote 002

Nº Item	Descrição do Produto / Serviço	Qtde.	Unid.	Preço Máximo	Marca	Preço Unitário	Preço Total
008	certificado / aprovado pelo Inmetro (Instituto Nacional de Metrologia, Normalização e Qualidade Industrial), Selo do Inmetro (selo de identificação conformidade apostado durante a vulcanização do pneu), Etiqueta Nacional de Conservação de Energia - ENCE a ser aposta de forma adesiva (portaria INMETRO N°544/ 2012) conforme critérios de aceitação das normas ISO 28580, ISO 23671, ISO15222 e ISO 10844 com os seguintes níveis de desempenho: Eficiência de consumo associada à resistência ao rolamento do pneu: A ou B, Segurança associada à aderência do pneu em piso molhado: A ou B, Nível de ruídos associado ao nível de ruído externo: A ou B, Índice de carga/velocidade mínima 116R. Referência Goodyear Direction, Pirelli Scorpion ou Michelin Ltx Force, (Pneu novo, não remanufaturado, não recauchutado e não remoldado). Pneu novo, radial uso rodoviário, 225/75R 16	14,00	UN	795,00	DELINTE DX11	621,00	8.694,00
009	certificado / aprovado pelo Inmetro (Instituto Nacional de Metrologia, Normalização e Qualidade Industrial), Selo do Inmetro (selo de identificação da conformidade apostado durante a vulcanização do pneu), Etiqueta Nacional de Conservação de Energia - ENCE a ser aposta de forma adesiva (portaria INMETRO N°544/ 2012) conforme critérios de aceitação das normas ISO 28580, ISO 23671, ISO 15222 e ISO 10844 com os seguintes níveis de desempenho: Eficiência de consumo associada à resistência ao rolamento do pneu: A ou B, Segurança associada à aderência do pneu em piso molhado: A ou B, Nível de ruído associado ao nível de ruído externo: A ou B, Índice de carga/velocidade mínimo 100H, Referência Goodyear Wrangler SUV, Michelin Primacy ou Bridgestone Turanza ER300, (Pneu novo, não remanufaturado, não recauchutado e não remoldado). Pneu novo, radial uso rodoviário, 235/60R 16	8,00	UN	555,00	DELINTE DH2 DUNLOP	495,00	3.960,00
010	certificado / aprovado pelo Inmetro (Instituto Nacional de Metrologia, Normalização e Qualidade Industrial), Selo do Inmetro (Selo de identificação da conformidade apostado durante a vulcanização do pneu), Etiqueta Nacional de Conservação de Energia - ENCE a ser aposta de Pneu novo, radial uso rodoviário, 195/75R 16	24,00	UN	400,00			0,00

Fernanda

599

PROPOSTA DE FORNECIMENTO DE PRODUTOS / SERVIÇOS

**CNPJ:** 01.795.704/0001-60 **Fornecedor:** JMC DISTRIBUIDORA DE PNEUS LTDA **E-mail:** SIGAPNEUS.IMPORT@GMAIL.COM  
**Endereço:** RUA MARECHAL FLORIANO 2803 SALA - CENTRO - Cascavel/PR- CEP 85801-260 **Telefone:** 4530373032 **Fax:** **Celular:** 4599710423  
**Inscrição Estadual:** 90367970000 **Contador:** ROSANE **Telefone contador:** 45 33268501  
**Representante:** JOSE CARLOS DEZEN **CPF:** 497.024.750-15 **RG:** 5036764115  
**Endereço representante:** RUA P. COSTA E SILVA 1750 - COQUEIRAL - Cascavel/PR - CEP 85807-450 **Telefone representante:** 4530373032  
**E-mail representante:** SIGAPNEUS.IMPORT@GMAIL.COM  
**Banco:** 756 - BANCOOB **Agência:** 4370- - GREEN FARMACEUTICA LTDA - Cascavel/PR **Conta:** 19869-2 **Data de abertura:** 01/05/2018

Fornecedor enquadrado como microempresa ou empresa de pequeno porte (para obter os benefícios da lei complementar nº 123/2006).

Lote : 002 Lote 002

Nº Item	Descrição do Produto / Serviço	Qtde.	Unid.	Preço Máximo	Marca	Preço Unitário	Preço Total
011	<p>forma adesiva (portaria INMETRO N°544/ 2012) conforme critérios de aceitação das normas ISO 28580, ISO 23671, ISO 15222 e ISO 10844 com os seguintes níveis de desempenho: Eficiência de consumo associada à resistência ao rolamento do pneu: A ou B, Segurança associada à aderência do pneu em piso molhado: A ou B, Nível de ruído associado ou nível de ruído externo: A ou B, Índice de carga/velocidade mínimo 105T, referência Goodyear G32, Pirelli Chrono ou Michelin Agilis, (pneu novo, não remanufaturado, não recauchutado e não remoldado).</p> <p>Pneu novo, radial uso rodoviário, 205/75R 16 certificado / aprovado pelo Inmetro (Instituto Nacional de Metrologia, Normalização e Qualidade Industrial), Selo do Inmetro (selo de identificação da conformidade aposto durante a vulcanização do pneu), Etiqueta Nacional de Conservação de Energia - ENCE a ser aposta de forma adesiva (portaria INMETRO N°544/ 2012) conforme critérios de aceitação das normas ISO 28580, ISO 23671, ISO 15222 e ISO 10844 com os seguintes níveis de desempenho: Eficiência de consumo associada à resistência ao rolamento do pneu: A ou B, Segurança associada à aderência do pneu em piso molhado: A ou B, Nível de ruídos associado ao nível de ruído externo: A ou B, Índice de carga/velocidade mínimo 108Q, Referência Goodyear G32, Pirelli Chrono ou Michelin Agilis, (Pneu novo, não remanufaturado, não recauchutado e não remoldado).</p>	40.00	UN	450,00	DELINTE DV2 8PR	450,00	18.000,00

PREÇO TOTAL DO LOTE : 110.198,00

TOTAL DA PROPOSTA : 565.480,00

Validade da proposta: 60 dias

Prazo de entrega: 3 dias



JMC DISTRIBUIDORA DE PNEUS LTDA  
 CNPJ: 01.795.704/0001-60

01 795 704 / 0001 - 60

JMC DISTRIBUIDORA DE  
 PNEUS LTDA-EPP

Rua Marechal Floriano 2803  
 Centro - CEP 85801-260  
 CASCAVEL - PARANÁ



Fernanda

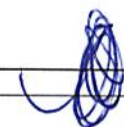

395

*Handwritten initials and signature in blue ink.*

São Paulo/SP, 19 de Janeiro de 2018.

**DECLARAÇÃO**

A Sumitomo Rubber do Brasil, fabricante e representante oficial da marca de pneus Dunlop, sediada no município de Fazenda Rio Grande, estado do Paraná, declara para os fins de participações de licitações públicas, que a marca Dunlop é homologada por várias montadoras de veículos a nível mundial, tais como: Alfa Romeo, Aud, BMW, Honda, Peugeot, Nissan, Renault, Toyota, Volkswagen, dentre outras.

Os pneus Dunlop e Falken, são garantidos por um período de 5 anos, a contar da data de venda do pneu ou do veículo, quando equipamento original, devidamente comprovado por documento fiscal (cupom ou nota fiscal). Declara também, que conta com equipe de consultores técnicos credenciados e com Rede de Revendedores, para prestar assistência com eficiência e rapidez, quando solicitado por seus clientes e consumidores. Na ausência de comprovação da data de compra, será considerado da data de fabricação, gravada na lateral dos pneus. Uma vez confirmada a garantia, a substituição será de forma imediata ou no prazo legal de 30 dias.

Atenciosamente,

*Handwritten signature of Rodrigo Marins Costa Alonso in blue ink.*

Rodrigo Marins Costa Alonso  
Sales & Marketing Sênior Manager  
SUMITOMO RUBER DO BRASIL  
DUNLOP PNEUS

13.816.470/0002-50

SUMITOMO RUBBER DO BRASIL  
LTDA.

Rua Frel Caneca, 1380 - 9º andar  
CEP 01307-002  
SÃO PAULO - SP

*Handwritten signature in blue ink.*

*Handwritten signature in blue ink.*



Handwritten signature in blue ink, possibly reading "D S P".

DECLARAÇÃO

Declaramos por solicitação da Empresa Cantu Comércio de Pneumáticos, inscrita no CNPJ sob nº 08.888.040/0009-80, sediada na Rodovia Antônio Heil, nº 800 sala 01, Itaipava – Itajaí/SC, para fins LICITATÓRIOS, que a DANANG RUBBER JOINT STOCK COMPANY, esta certificado pelo INMETRO, oferece garantia de 05 (cinco) anos para seus produtos, que possui Corpo Técnico no Brasil através da empresa Cantu Comércio de Pneumáticos, que será responsável pela devida assistência no prazo de 48hs (quarenta e oito horas) e que o mesmo autoriza o importador a comercializar seus produtos em processos de licitação. Fornece pneus como equipamento original de veículos para as seguintes montadoras:

AUSTRIA SCHWAGER MULLER TRAILER FACTORY

CHINA NATIONAL HEAVY DUTY TRUCK GROUP CO. LTD.

SCHMITZ CARGOBULL

SUPERDOLL TRAILER MANUFACTURE CO. LTD.

RIO TINTO AND BHPBILLITON

CHINA INTERNATIONAL MARINE CONTAINERS (GROUP) CO. LTD.

Handwritten mark in blue ink, possibly initials "VE".

DANANG RUBBER JOINT STOCK COMPANY <sup>HL</sup>  
  
Mr. Ha Phước Lộc / Deputy General Director

Handwritten signature in blue ink, possibly reading "Fernanda".

Handwritten scribble in blue ink.

À Empresa - JMC Distribuidora de Pneus Ltda -EPP

Rua Marechal Floriano 2803 - Centro - Cep- 85.801-250 - Cascavel - Paraná

CNPJ- 01795704/0001-60 INEC- 90367970-00 Fone- 45 30373032

DECLARAÇÃO DE GARANTIA, QUALIDADE E  
ASSISTÊNCIA TÉCNICA.

A empresa JMC DISTRIBUIDORA DE PNEUS LTDA-EPP inscrita no CNPJ sob o nº 01795704/0001-60 situada à Rua Marechal Floriano Nº 2803 Cidade Cascavel Estado do Paraná na qualidade de IMPORTADORA E DISTRIBUIDORA dos PNEUS, CÂMARAS DE AR das Marcas -LANDE-OTRMAX-GRIPMASTER-FORERUNNER-HONOUR-ARMOUR- AEOLUS-KUMHO-AMAZON-SUPERGUIDER-DUNLOP-DELINTE-MAXAM-RODOGUIDER-TIANLI-WESTLACK-BKT-DRC-EKOTYRE - MALHOTRA-LINGLONG-SAILUN-TRIANGLE- DECLARA para os devidos fins de direito e sob as penas da lei, conforme prevê o CODIGO DE DEFESA DO CONSUMIDOR nos artigos 12 e 32, que prestará assistência técnica e garantia por defeito de fabricação e posterior reposição dos produtos em caso comprovado de defeito de fabrica das referidas marcas pelo período de até 05 anos após o fornecimento e comprovação da emissão da nota fiscal dos produtos fornecidos e casos apresentar defeito de fabricação, e que possuímos no Brasil corpo técnico responsável pela avaliação nos casos de garantia. Comprometemo-nos também a entregar e repor tais produtos no prazo de 72 horas, acatando todas as estipulações do referido edital, nos termos da Lei 8.666.

Declaramos também que os produtos cotados atendem plenamente as características mínimas solicitadas, bem como atendem aos regulamentos técnicos de qualidade e/ou certificação do INMETRO/ABNT nos casos compreendidos pelas normas e são nacionalizados através de importação em conformidade com a legislação brasileira, sendo novos e de 1ª linha, não sendo pneu recauchutado, remodelado, frisado ou recondicionado.

Por ser expressão da verdade, firmamos a presente declaração.

Cascavel PR 25 de Julho de 2019



JMC DISTRIBUIDORA DE PNEUS LTDA-EPP  
CNPJ- 01795704/0001-60  
JOSE CARLOS DEZEN  
CPF-497024750-15

01 795 704 / 0001 - 60  
JMC DISTRIBUIDORA DE  
PNEUS LTDA-EPP  
Rua Marechal Floriano 2803  
Centro - CEP 85801-260  
CASCVEL - PARANÁ

Handwritten signature

Handwritten signature and number 338

Certificador: ABNT Nº Certificado: 94.388/16 Tipo: Produto Emissão: 04/11/2016 Validade: 04/11/2020 Status do Certificado: Ativo Doc.Normativo

16745827000164

CNPJ/CPF (PF)	Razão Social / Nome	Nome fantasia	Endereço	Status	Papel da empresa
	PNEULOGI REPRESENTAÇÕES LTDA	PNEULOGI	RUA. AMAZONAS, Nº 89, - CAMPO GRANDE - SANTOS, SP - BRASIL Tel: 3024.1011	ATIVO	REPRESENTANTE LEGAL
	TRANGLE TYRE CO LTD TECHNIC R&D INNOVATION AND QUALITY MANAGEMENT CENTRE		THE EAST OF TAIWAN ROAD, NEW INDUSTRY ZONE, - SHANDONG, P. R. CHIN. - WEIHAI, - CHINA	ATIVO	CENTRO DE TECNOLOGIA/DESENVOLVIMENTO

Marca	Modelo	Importado	Descrição
TRANGLE	10R22.5 141/139M TR665 / C/D. COM	SM	FAMILIA: 4A2B4C2 - RRC: D. - **G. C... DB: 3
TRANGLE	10R22.5 14PR 141/139M TR657 / C/D. COM CQTR66710A25GH0	SM	FAMILIA: 4A2B4C2 - RRC: E. - **G. D... DB: 3
TRANGLE	10R22.5 14PR 141/139M TR685 / C/D. COM	SM	FAMILIA: 4A2B4C2 - RRC: D. - **G. D... DB: 3
TRANGLE	235/75R17.5 16PR 141/140J TR685 / C/D. COM CQTR68523E75HH0	SM	FAMILIA: 4A2B4C2 - RRC: E. - **G. D... DB: 3
TRANGLE	235/75R17.5 16PR 141/140J TR689A / C/D. COM CQTR689A23E75HH0	SM	FAMILIA: 4A2B4C2 - RRC: E. - **G. D... DB: 3
TRANGLE	255/70R22.5 16PR 140/137M TR656 / C/D. COM CQTR65625F25HH0	SM	FAMILIA: 4A2B4C2 - RRC: E. - **G. D... DB: 3
TRANGLE	255/70R22.5 16PR 140/137M TR685 / C/D. COM CQTR68525F25HH0	SM	FAMILIA: 4A2B4C2 - RRC: D. - **G. D... DB: 3
TRANGLE	750R15TR 18PR 136/134J TR693 / C/D. COM CQSTR69375A15JH2L210	SM	FAMILIA: 4A2B4C2 - RRC: E. - **G. C... DB: 3
TRANGLE	8.25R16LT 126/122M TR618 / C/D. COM	SM	FAMILIA: 4A2B4C2 - RRC: E. - **G. D... DB: 3
TRANGLE	8.25R20 14PR 136/134L TR638 / C/D. COM CQTR63882A20GH2L210	SM	FAMILIA: 4A2B4C2 - RRC: E. - **G. D... DB: 3
TRANGLE	8.25R20 14PR 136/134L TR660 / C/D. COM CQTR66082A20GH2L210	SM	FAMILIA: 4A2B4C2 - RRC: E. - **G. D... DB: 3
TRANGLE	8.25R20 14PR 136/134L TR668A / C/D. COM	SM	FAMILIA: 4A2B4C2 - RRC: E. - **G. D... DB: 3
TRANGLE	8.25R20 14PR 136/134L TR688A / C/D. COM	SM	FAMILIA: 4A2B4C2 - RRC: E. - **G. D... DB: 3
TRANGLE	8.25R20 14PR 136/134L TR668 / C/D. COM	SM	FAMILIA: 4A2B4C2 - RRC: E. - **G. D... DB: 3
TRANGLE	8.25R20 14PR 136/134L TR685 / C/D. COM CQTR68590A25GH0	SM	FAMILIA: 4A2B4C2 - RRC: E. - **G. C... DB: 3

INMETRO

Produtos e Serviços com Conformidade Avaliada

Certificados

Produtos | Serviços | Empresas | Organismos Acreditados

Site do Inmetro

Ícones: Mapa, Ouvidoria, Fale conosco

339

Manuado

7/17/2017 10:00

340

Fernanda

SM	FAMILIA 4A2B3C2	215/70R15 98H TRIANGLE TR901
SM	FAMILIA 2A2B1C4D4	215/70R16 104T TRIANGLE TR257
SM	2A2B1C4D3	215/70R16 100T TRIANGLE TR257
SM	FAMILIA 2A2B1C4D3 PCR	215/75R16C 10PR 116/114R TRIANGLE TR652
SM	3A2B3C2	215/75R17.5 135/133L 16PR TRIANGLE TR687
SM	FAMILIA 4A2B3C2 TBR	225/40R18 92W TRIANGLE TH201
SM	FAMILIA 2A2B1C7D5	225/40R18 92W TRIANGLE TH201
SM	FAMILIA 2A2B1C7D5 PCR	225/40R18 92W TRIANGLE TH201
SM	FAMILIA 2A2B1C7D5	225/50R16 96W TRIANGLE TH201
SM	FAMILIA 2A2B1C7D5 PCR	225/50R16 96W TRIANGLE TH201
SM	FAMILIA 2A2B1C7D5	225/50R17 92V TRIANGLE TR969
SM	FAMILIA 2A2B1C7D5 PCR	225/50R17 94W TRIANGLE TH201
SM	FAMILIA 2A2B1C7D5	225/50R17 94W TRIANGLE TH201
SM	FAMILIA 2A2B1C7D5 PCR	225/50R17 94W TRIANGLE TH201
SM	FAMILIA 2A2B1C7D5	225/50R16 96V TRIANGLE TR918
SM	FAMILIA 2A2B1C6D5 PCR	225/55R16 95V TRIANGLE TR 978
SM	FAMILIA 2A2B1C6D5 PCR	225/55R16 95V TRIANGLE TR918
SM	FAMILIA 2A2B1C6D5 PCR	225/55R17 97 W TRIANGLE TR 908
SM	FAMILIA 2A2B1C6D5 PCR	225/55R17 97V TRIANGLE TR 908
SM	FAMILIA 2A2B1C6D5 PCR	225/60R16 98V TRIANGLE TR918
SM	FAMILIA 2A2B1C6D5 PCR	225/60R16 98V TRIANGLE TR928
SM	FAMILIA 2A2B1C6D5 PCR	225/60R16 98V TRIANGLE TR928
SM	FAMILIA 2A2B1C6D5 PCR	225/60R16 98V TRIANGLE TR901
SM	FAMILIA 2A2B1C6D5 PCR	225/60R18 100H TRIANGLE TR257
SM	2A2B1C6D4	225/60R18 100V TRIANGLE TR257
SM	FAMILIA 2A2B1C6D5	225/65R16C 8PR 112/110R TRIANGLE TR652
SM	3A2B3C2	225/65R16C 8PR 112/110R TRIANGLE TR652
SM	FAMILIA 3A2B3C2	225/65R17 102H TRIANGLE TE301
SM	FAMILIA 2A2B1C5D4	225/70R15 100T TRIANGLE TE301
NÃO	FAMILIA 2A2B1C4D3	225/70R16 103T TRIANGLE TR258
SM	FAMILIA 2A2B1C4D3 PCR	225/75R16C 8PR 116/114Q TRIANGLE TR652
SM	FAMILIA 2A2B1C7D5	235/35R19 91Y TRIANGLE TH201
SM	2A2B1C7D5	235/40R18 95W TRIANGLE TH201
SM	2A2B1C7D5	235/45R17 97W TRIANGLE TH201
SM	2A2B1C7D5	235/45R18 88Y TRIANGLE TH201
SM	FAMILIA 2A2B1C7D5	235/50R18 97V TRIANGLE TR257
SM	2A2B1C7D5	235/50R18 97V TRIANGLE TR257
SM	FAMILIA 2A2B1C7D5	235/55R18 100V TRIANGLE TR 257
SM	FAMILIA 2A2B1C6D3 PCR	235/60R16 100 T TRIANGLE TR257
SM	FAMILIA 2A2B1C6D3 PCR	235/60R16 100H TRIANGLE TE301
SM	FAMILIA 2A2B1C6D4	235/60R16 100H TRIANGLE TR257
SM	2A2B1C6D4	235/60R17 100H TRIANGLE TR257
SM	2A2B1C6D4	235/60R17 106V TRIANGLE TR257
SM	FAMILIA 2A2B1C6D5	235/70R15 107H TRIANGLE TR257
SM	FAMILIA 2A2B1C4D4	235/70R16 106H TRIANGLE TR257
SM	FAMILIA 2A2B1C4D4 PCR	235/70R16 106T TRIANGLE TR258
SM	FAMILIA 2A2B1C4D3 PCR	235/75R17.5 16PR 132/129M TRIANGLE TR685
SM	FAMILIA 4A2B4C2	235/75R17.5 16PR 141/140L TRIANGLE TR685
SM	FAMILIA 4A2B4C2 TBR	245/35R19 93Y TRIANGLE TH201
SM	FAMILIA 2A2B1C7D5	245/35R19 93Y TRIANGLE TH201
SM	2A2B1C7D5	245/35R19 93Y TRIANGLE TH201
SM	FAMILIA 2A2B1C7D5	245/35R20 95V TRIANGLE TH201
SM	2A2B1C7D5	245/35R20 95V TRIANGLE TH201
SM	FAMILIA 2A2B1C7D5	245/35R20 95V TRIANGLE TH201
SM	FAMILIA 2A2B1C7D5	245/40R18 97Y TRIANGLE TH201
SM	2A2B1C7D5	245/45R17 99Y TRIANGLE TH201



TRIANGLE	215/45R17 92W TRIANGLE TR968	SM	FAMILIA 2A2B1C7D5 PCR
TRIANGLE	215/50R17 91V TRIANGLE TR968	SM	FAMILIA 2A2B1C7D5 PCR
TRIANGLE	215/50R17 92W TRIANGLE TR968	SM	FAMILIA 2A2B1C7D5 PCR
TRIANGLE	215/50R17 95V TRIANGLE TR968	SM	FAMILIA 2A2B2C7D5 PCR
TRIANGLE	215/50R17 95W TRIANGLE TR968	SM	FAMILIA 2A2B2C7D5 PCR
TRIANGLE	215/55R16 93H TRIANGLE TR918	SM	FAMILIA 2A2B1C6D4 PCR
TRIANGLE	215/55R16 97H TRIANGLE TR918	SM	FAMILIA A2B2C6D4 PCR
TRIANGLE	215/55R16 97W TRIANGLE TR918	SM	FAMILIA 2A2B2C6D5 PCR
TRIANGLE	215/55R17 97V TRIANGLE TR918	SM	FAMILIA 2A2B2C6D5 PCR
TRIANGLE	215/55R17 98V TRIANGLE TR968	SM	FAMILIA 2A2B2C6D5 PCR
TRIANGLE	215/55R17 98W TRIANGLE TR918	SM	FAMILIA 2A2B2C6D5 PCR
TRIANGLE	215/55R17 98W TRIANGLE TR968	SM	FAMILIA 2A2B2C6D5 PCR
TRIANGLE	215/60R15 94H TRIANGLE TR918	SM	FAMILIA 2A2B1C6D4 PCR
TRIANGLE	215/60R15 98V TRIANGLE TR918	SM	FAMILIA 2A2B2C6D5 PCR
TRIANGLE	215/60R16 95H TRIANGLE TR918	SM	FAMILIA 2A2B1C6D4 PCR
TRIANGLE	215/60R16 95H TRIANGLE TR978	SM	FAMILIA 2A2B1C6D4 PCR
TRIANGLE	215/60R16 99H TRIANGLE TR918	SM	FAMILIA A2B2C6D4 PCR
TRIANGLE	215/60R16 99H TRIANGLE TR978	SM	FAMILIA A2B2C6D4 PCR
TRIANGLE	215/60R17 96 H TRIANGLE TR257	SM	FAMILIA 2A2B1C6D4 PCR
TRIANGLE	215/65R15 100H TRIANGLE TR928	SM	FAMILIA 2A2B2C5D4 PCR
TRIANGLE	215/65R15 96H TRIANGLE TR928	SM	FAMILIA 2A2B1C5D4 PCR
TRIANGLE	215/65R16 102H TRIANGLE TR928	SM	FAMILIA 2A2B2C5D4 PCR
TRIANGLE	215/65R16 102T TRIANGLE TR257	SM	FAMILIA 2A2B1C5D3 PCR
TRIANGLE	215/65R16 102T TRIANGLE TR258	SM	FAMILIA 2A2B2C7D5 PCR
TRIANGLE	215/65R16 102T TRIANGLE TR928	SM	FAMILIA 2A2B2C5D3 PCR
TRIANGLE	215/65R16 98H TRIANGLE TR928	SM	FAMILIA 2A2B1C5D4 PCR
TRIANGLE	215/65R16 98S TRIANGLE TR918	SM	FAMILIA 2A2B2C7D5 PCR
TRIANGLE	215/65R16 98T TRIANGLE TR257	SM	FAMILIA 2A2B1C5D3 PCR
TRIANGLE	215/65R16 98T TRIANGLE TR258	SM	FAMILIA 2A2B1C5D3 PCR
TRIANGLE	215/65R16 98T TRIANGLE TR928	SM	FAMILIA 2A2B1C5D3 PCR
TRIANGLE	215/65R16 98V TRIANGLE TR918	SM	FAMILIA 2A2B2C7D5 PCR
TRIANGLE	215/70R15 98H TRIANGLE TR928	SM	FAMILIA 2A2B1C4D4 PCR
TRIANGLE	215/70R15C 8PR 104/101R TRIANGLE TR652	SM	FAMILIA 3A2B3C2 LTR
TRIANGLE	215/75R16C 10PR / 113/111S TRIANGLE TR609	SM	FAMILIA 3A2B3C2 LTR
TRIANGLE	215/75R17.5 14PR 126/124M TRIANGLE TR685	SM	FAMILIA 4A2B2C2 TBR
TRIANGLE	215/75R17.5 16PR 135/133L TRIANGLE TR689A	SM	FAMILIA 4A2B3C2 TBR
TRIANGLE	215/75R17.5 16PR 135/133L TRIANGLE TR685	SM	FAMILIA 4A2B3C2 TBR
TRIANGLE	225/40R18 88V TRIANGLE TR968	SM	FAMILIA 2A2B1C7D5 PCR
TRIANGLE	225/40R18 88W TRIANGLE TR968	SM	FAMILIA 2A2B1C7D5 PCR
TRIANGLE	225/40R18 92V TRIANGLE TR968	SM	FAMILIA 2A2B2C7D5 PCR
TRIANGLE	225/40R18 92W TRIANGLE TR968	SM	FAMILIA 2A2B2C7D5 PCR
TRIANGLE	225/45R17 90V TRIANGLE TR968	SM	FAMILIA 2A2B1C7D5 PCR
TRIANGLE	225/45R17 94V TRIANGLE TR968	SM	FAMILIA 2A2B2C7D5 PCR
TRIANGLE	225/45R18 91V TRIANGLE TR918	SM	FAMILIA 2A2B1C7D5 PCR
TRIANGLE	225/45R18 91W TRIANGLE TR918	SM	FAMILIA 2A2B1C7D5 PCR
TRIANGLE	225/45R18 95V TRIANGLE TR918	SM	FAMILIA 2A2B2C7D5 PCR
TRIANGLE	225/45R18 95W TRIANGLE TR918	SM	FAMILIA 2A2B2C7D5 PCR
TRIANGLE	225/50R16 92H TRIANGLE TR918	SM	FAMILIA 2A2B1C7D4 PCR
TRIANGLE	225/50R16 92V TRIANGLE TR918	SM	FAMILIA 2A2B1C7D5 PCR
TRIANGLE	225/50R16 92V TRIANGLE TR968	SM	FAMILIA 2A2B1C7D5 PCR
TRIANGLE	225/50R16 92W TRIANGLE TR918	SM	FAMILIA 2A2B1C7D5 PCR
TRIANGLE	225/50R17 92W TRIANGLE TR968	SM	FAMILIA 2A2B1C7D5 PCR
TRIANGLE	225/50R17 98V TRIANGLE TR968	SM	FAMILIA 2A2B2C7D5 PCR
TRIANGLE	225/50R17 98W TRIANGLE TR968	SM	FAMILIA 2A2B2C7D5 PCR
TRIANGLE	225/55R16 95H TRIANGLE TR918	SM	FAMILIA 2A2B1C6D4 PCR

Handwritten initials and a signature in blue ink.

Handwritten signature "fernanda" in blue ink.



----- Site do Inmetro -----

Certificados Produtos Serviços Empresas Organismos Acreditados



Produtos e Serviços com Conformidade Avaliada

### Certificados

Resultado da Consulta:  
 3 Certificado(s)  
 32 Produtos(s)  
 0 Serviços(s)

○ Página 1

Certificador: CELAC N° Certificado: CN-PNEU-0293-2016-CI Tipo: Produto Emissão: 21/11/2016  
 Validade: 20/11/2020 Status do Certificado: Ativo Doc.Normativo

CNPJ/CPF	Razão Social / Nome (PF)	Nome fantasia	Endereço	Status	Papel da empresa
81111965000153	SERVTRADER CONSULTORIA EM COMÉRCIO EXTERIOR LTDA.	SERVTRADER CONSULTORIA EM COMÉRCIO EXTER	AV. PAULISTA, 726 - 13º ANDAR - CERQUEIRA CESAR - 5312, SP - BRASIL Tel: (11) 5083-6888 e (48) Email: rangel.zen@uol.com.br; rogerzen3@gmail.com	ATIVO	SOLICITANTE

▼ Marca	▼ Modelo	▼ Importado	▼ Descrição
DRC	11.00R20 D631 18PR 152/149L	SM	4A2B7C2
DRC	11.00R20 D651 18PR 152/149L	SM	4A2B7C2
DRC	11.00R20 D811 18 PR 152/149K	SM	4A2B7C2
DRC	11.00R20 D911 18PR 152/149F	SM	4A2B7C2
DRC	12.00R20 D811 20PR 156/153K	SM	4A2B7C2
DRC	12.00R20 D821 20PR 156/153K	SM	4A2B7C2
DRC	12.00R20 D911 20PR 156/153F	SM	4A2B7C2
DRC	12R22.5 D611 18PR 152/149M	SM	4A2B7C2
DRC	295/80R22.5 D601 16PR 152/149M	SM	4A2B7C2
DRC	295/80R22.5 D601 18PR 152/149M	SM	4A2B7C2
DRC	295/80R22.5 D671 16PR 152/149L	SM	4A2B7C2
DRC	295/80R22.5 D671 18PR 152/149L	SM	4A2B7C2
DRC	295/80R22.5 D721 18PR 152/149M	SM	4A2B7C2
DRC	295/80R22.5 D851 18PR 152/149L	SM	4A2B7C2
DRC	295/80R22.5 D941 18PR 152/149L	SM	4A2B7C2
DRC	315/80R22.5 D601 18PR 154/151M	SM	4A2B7C2
DRC	315/80R22.5 D721 20PR 156/153M	SM	4A2B7C2
DRC	315/80R22.5 D811 20PR 156/153L	SM	4A2B7C2
DRC	315/80R22.5 D921 20PR 156/153K	SM	4A2B7C2

Certificador: CELAC N° Certificado: CN-PNEU-0294-2016-CI Tipo: Produto Emissão: 21/11/2016  
 Validade: 20/11/2020 Status do Certificado: Ativo Doc.Normativo

CNPJ/CPF	Razão Social / Nome (PF)	Nome fantasia	Endereço	Status	Papel da empresa
81111965000153	SERVTRADER CONSULTORIA EM COMÉRCIO EXTERIOR LTDA.	SERVTRADER CONSULTORIA EM COMÉRCIO EXTER	AV. PAULISTA, 726 - 13º ANDAR - CERQUEIRA CESAR - 5312, SP - BRASIL Tel: (11) 5083-6888 e (48) Email: rangel.zen@uol.com.br; rogerzen3@gmail.com	ATIVO	SOLICITANTE

▼ Marca	▼ Modelo	▼ Importado	▼ Descrição
DRC	12.00R24 D931 20PR 160/157F	SM	4A2B8C2

segunda



343

Certificados Produtos Serviços Empresas Organismos Acreditados

Marca	Modelo	Descrição
DRC	10.00R20 D651 18PR 149/146L	4A2B6C2
DRC	10.00R20 D841 18PR 149/146K	4A2B6C2
DRC	11 R22.5 D611 16PR 148/145M	4A2B6C2
DRC	275/80 R22.5 D721 16PR 149/146L	4A2B6C2
DRC	275/80R22.5 D621 16PR 147/144M	4A2B6C2
DRC	275/80R22.5 D721 16PR 149/146L	4A2B6C2
DRC	275/80R22.5 D851 16PR 149/146L	4A2B6C2
DRC	275/80R22.5 D941 16PR 149/146L	4A2B6C2
DRC	295/80R22.5 D601 16PR 150/147L	4A2B6C2
DRC	900R20 D842 16PR 147/144K	4A2B6C2

81111965000153  
 SERVTRADER CONSULTORIA  
 EM COMÉRCIO EXTERIOR  
 LTDA  
 SERVTRADER CONSULTORIA  
 EM COMÉRCIO EXTER  
 AV. PAULISTA 726 - 13º ANDAR -  
 CERQUEIRA CESAR - 5312, SP -  
 BRASIL  
 Tel: (11) 5083-6888 e (48)  
 Email: rangelzen@uol.com.br;  
 rogerzen3@gmail.com  
 ATIVO SOLICITANTE

CNPJ/CPF Razão Social / Nome (PF) Nome fantasia Endereço Status Papel da empresa  
 385/65R22.5 D661 20PR 160(S)M  
 385/65R22.5 D711 20PR 160M  
 4A2B6C2 SM  
 4A2B6C2 SM

Certificado: CELAC Nº Certificado: CN-PNEU-0292-2016-C1 Tipo: Produto Emissão: 21/11/2016  
 Status do Certificado: Ativo Doc.Normativo  
 Validade: 20/11/2020

Formanda

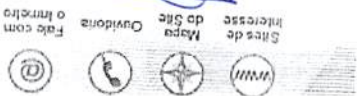

Site do Inmetro - Site do Inmetro

*Fernanda*

Produtos e Serviços com Conformidade Avaliada

**Certificados**

Resultado da Consulta:  
 18 Certificado(s)  
 659 Produto(s)  
 0 Serviço(s)

Página 1

Certificador: IFBQ Nº Certificado: 02451-1/15 Tipo: Produto Emissão: 23/10/2015 Validade: 22/10/2019 Status do Certificado: Ativo Doc.Normativo

Marca	Modelo	Descrição
DELINTE	165/70R14 81T DH2	Importado
DELINTE	195/70R14 91T DH2	
DELINTE	185/70R14 88T DH2	
DELINTE	225/70R16 103T DH7 SUV	
DELINTE	235/70R16 106T BANDIT DX-10 A/T	
DELINTE	235/70R16 106T BANDIT DX-10 A/T	

Marca	Modelo	Descrição
DELINTE	215/60R17 100H XL DH2	Importado
DELINTE	215/60R16 99H XL DH2	
DELINTE	215/60R16 99H XL THUNDER D7	
DELINTE	235/60R17 105H XL DH2	
DELINTE	255/60R18 112H XL BANDIT DX-10 A/T	
DELINTE	255/60R18 112H XL DH7 SUV	
DELINTE	265/60R18 114H XL DH7 SUV	

Certificador: IFBQ Nº Certificado: 02451-10/15 Tipo: Produto Emissão: 23/10/2015 Validade: 22/10/2019 Status do Certificado: Ativo Doc.Normativo

Marca	Modelo	Descrição
DELINTE	2A2B2C6D4	Importado
DELINTE	2A2B2C6D4	
DELINTE	2A2B2C6D4	
DELINTE	2A2B2C6D4	
DELINTE	2A2B2C6D4	
DELINTE	2A2B2C6D4	
DELINTE	2A2B2C6D4	

Certificador: IFBQ Nº Certificado: 02451-11/15 Tipo: Produto Emissão: 23/10/2015 Validade: 22/10/2019 Status do Certificado: Ativo Doc.Normativo

CNPJ/CPF	Razão Social / Nome (PF)	Nome fantasia	Endereço	Status	Papel da empresa
03755926000185	GP IMPORTS COMÉRCIO DE PEÇAS E ACESSÓRIOS AUTOMOTIVOS LTDA		AV. JUSCELINO KUBITSCHEK DE OLIVEIRA, 365 - GALPÃO 10 - CIDADE INDUSTRIAL - CURITIBA, PR - BRASIL Tel: 55.41.3278-8200 Email: fabianoig@gpimports.com.br	ATIVO	SOLICITANTE
03755926000185	GP IMPORTS COMÉRCIO DE PEÇAS E ACESSÓRIOS AUTOMOTIVOS LTDA		AV. JUSCELINO KUBITSCHEK DE OLIVEIRA, 365 - GALPÃO 10 - CIDADE INDUSTRIAL - CURITIBA, PR - BRASIL Tel: 55.41.3278-8200 Email: fabianoig@gpimports.com.br	ATIVO	SOLICITANTE

354

Produtos Certificados

DELINTE	LT275/70R18 125/122S BANDIT DX-10 A/T	SIM	3A2B4C2
DELINTE	LT275/70R18 125/122S BANDIT DX-11 H/T	SIM	3A2B4C2
DELINTE	LT285/60R20 125/122S BANDIT DX-10 A/T	SIM	3A2B4C2
DELINTE	LT285/60R20 125/122S BANDIT DX-10 A/T	SIM	3A2B4C2
DELINTE	LT285/60R20 125/122S BANDIT DX-11 H/T	SIM	3A2B4C2
DELINTE	LT285/65R18 125/122T BANDIT DX-10 A/T	SIM	3A2B4C2
DELINTE	LT285/65R18 125/122Q BANDIT DX-9 M/T	SIM	3A2B4C2
DELINTE	LT285/65R18 125/122T BANDIT DX-10 A/T	SIM	3A2B4C2
DELINTE	LT285/70R17 121/118Q BANDIT DX-10 A/T	SIM	3A2B4C2
DELINTE	LT285/70R17 121/118Q BANDIT DX-10 A/T	SIM	3A2B4C2
DELINTE	LT285/75R16 126/123S BANDIT DX-10 A/T	SIM	3A2B4C2
DELINTE	LT285/75R16 126/123S BANDIT DX-10 A/T	SIM	3A2B4C2

Fernanda

Certificador: IFBQ N° Certificado: 02451-2/15 Tipo: Produto Emissão: 23/10/2015 Validade: 22/10/2019 Status do Certificado: Ativo Doc.Normativo

CNPJ/CPF	Razão Social / Nome (PF)	Nome fantasia	Endereço	Status	Papel da empresa
03755926000185	GP IMPORTS COMÉRCIO DE PEÇAS E ACESSÓRIOS AUTOMOTIVOS LTDA	GP IMPORTS COMÉRCIO DE PEÇAS E ACESSÓRIO	AV. JUSCELINO KUBITSCHEK DE OLIVEIRA, 365 - GALPÃO 9 10 - CIDADE INDUSTRIAL - CURITIBA, PR - BRASIL Tel: 55.41.3278-8200 Email: fabianolg@gpimports.com.br	ATIVO	SOLICITANTE

▼ Marca	▼ Modelo	▼ Importado	▼ Descrição
DELINTE	165/70R14 81H DH2	SIM	2A2B1C4D4
DELINTE	175/70R13 82H DH2	SIM	2A2B1C4D4
DELINTE	185/70R14 88H DH2	SIM	2A2B1C4D4
DELINTE	195/70R14 91H DH2	SIM	2A2B1C4D4
DELINTE	205/70R15 96H BANDIT DX-10 A/T	SIM	2A2B1C4D4
DELINTE	205/70R16 98H DH2	SIM	2A2B1C4D4
DELINTE	215/70R15 98H DH2	SIM	2A2B1C4D4
DELINTE	215/70R16 100H DH2	SIM	2A2B1C4D4
DELINTE	215/70R16 100H DH7 SUV	SIM	2A2B1C4D4
DELINTE	225/70R16 103H DH7 SUV	SIM	2A2B1C4D4
DELINTE	235/70R16 106H DH7 SUV	SIM	2A2B1C4D4
DELINTE	245/70R16 107H DX-10 BANDIT A/T	SIM	2A2B1C4D4
DELINTE	245/70R17 110H DH7 SUV	SIM	2A2B1C4D4
DELINTE	255/70R16 109H DH7 SUV	SIM	2A2B1C4D4
DELINTE	255/70R17 112H DH7 SUV	SIM	2A2B1C4D4
DELINTE	255/70R18 113H DH7 SUV	SIM	2A2B1C4D4
DELINTE	265/70R16 112H DH7 SUV	SIM	2A2B1C4D4
DELINTE	265/70R17 115H DH7 SUV	SIM	2A2B1C4D4

Certificador: IFBQ N° Certificado: 02451-3/15 Tipo: Produto Emissão: 23/10/2015 Validade: 22/10/2019 Status do Certificado: Ativo Doc.Normativo

CNPJ/CPF	Razão Social / Nome (PF)	Nome fantasia	Endereço	Status	Papel da empresa
03755926000185	GP IMPORTS COMÉRCIO DE PEÇAS E ACESSÓRIOS AUTOMOTIVOS LTDA	GP IMPORTS COMÉRCIO DE PEÇAS E ACESSÓRIO	AV. JUSCELINO KUBITSCHEK DE OLIVEIRA, 365 - GALPÃO 9 10 - CIDADE INDUSTRIAL - CURITIBA, PR - BRASIL Tel: 55.41.3278-8200 Email: fabianolg@gpimports.com.br	ATIVO	SOLICITANTE

▼ Marca	▼ Modelo	▼ Importado	▼ Descrição
DELINTE	165/65R14 79H DH2	SIM	2A2B1C5D4
DELINTE	175/65R14 82H DH2	SIM	2A2B1C5D4
DELINTE	175/65R15 84H DH2	SIM	2A2B1C5D4

Marca	Modelo	Importado	Descrição
DELINTE	225/75R16C 116/114R DV2	SIM	3A2B4C2
DELINTE	235/65R16C 115/113T DV2	SIM	3A2B4C2
DELINTE	33x12.50R18LT 118Q BANDIT DX-9 M/T	SIM	3A2B4C2
DELINTE	33x12.50R20LT 114Q BANDIT DX-9 M/T	SIM	3A2B4C2
DELINTE	35x12.50R18LT 123Q BANDIT DX-9 M/T	SIM	3A2B4C2
DELINTE	35x12.50R20LT 121Q BANDIT DX-9 M/T	SIM	3A2B4C2
DELINTE	35x12.50R17LT 121Q BANDIT DX-9 M/T	SIM	3A2B4C2
DELINTE	LT215/85R16 115/112S BANDIT DX-10	SIM	3A2B4C2

03755926000185 GP IMPORTS COMÉRCIO DE PEÇAS E ACESSÓRIOS AUTOMOTIVOS LTDA  
 GP IMPORTS COMÉRCIO DE PEÇAS E ACESSÓRIOS  
 AV. JUSCELINO KUBITSCHEK DE OLIVEIRA, 365 - GALPÃO 9 10 - CIDADE INDUSTRIAL - CURITIBA, PR - BRASIL  
 Tel: 55.41.3278-8200  
 Email: fabianoig@gpimports.com.br

CNPJ/CPF Razão Social / Nome (PF) Nome fantasia  
 Status empresa  
 Papel da empresa

Certificador: IFBQ Nº Certificado: 02451-18/2016 Tipo: Produto Emissão: 17/10/2016 Validade: 16/10/2020 Status do Certificado: Ativo Doc.Normativo

Marca	Modelo	Importado	Descrição
DELINTE	195R14C 106/104R DV2	SIM	3A2B3C2
DELINTE	195R15C 106/104S DV2	SIM	3A2B3C2
DELINTE	205/65R16C 107/105T DV2	SIM	3A2B3C2
DELINTE	205/70R15C 106/104S DV2	SIM	3A2B3C2
DELINTE	205/75R16C 110/108R DV2	SIM	3A2B3C2
DELINTE	215/65R16C 109/107T DV2	SIM	3A2B3C2
DELINTE	215/70R15C 109/107S DV2	SIM	3A2B3C2
DELINTE	215/75R16C 113/111S DV2	SIM	3A2B3C2
DELINTE	225/65R16C 112/110T DV2	SIM	3A2B3C2
DELINTE	225/70R15C 112/110S DV2	SIM	3A2B3C2
DELINTE	31x10.5R15LT 109S BANDIT DX-10 A/T	SIM	3A2B3C2
DELINTE	31x10.5R15LT 109S BANDIT DX-10 A/T	SIM	3A2B3C2
DELINTE	31x10.5R15LT 109S BANDIT DX-10 A/T	SIM	3A2B3C2
DELINTE	33x12.50R15LT 108Q BANDIT DX-9 M/T	SIM	3A2B3C2
DELINTE	35x12.50R15LT 113Q BANDIT DX-9 M/T	SIM	3A2B3C2
DELINTE	LT235/75R15 110/107S BANDIT DX-10	SIM	3A2B3C2
DELINTE	LT235/75R15 110/107S BANDIT DX-10	SIM	3A2B3C2
DELINTE	LT265/70R16 110/107S BANDIT DX-10	SIM	3A2B3C2
DELINTE	LT265/70R16 110/107S BANDIT DX-10	SIM	3A2B3C2
DELINTE	LT265/70R16 110/107S BANDIT DX-10	SIM	3A2B3C2
DELINTE	LT265/70R16 110/107S BANDIT DX-10	SIM	3A2B3C2

03755926000185 GP IMPORTS COMÉRCIO DE PEÇAS E ACESSÓRIOS AUTOMOTIVOS LTDA  
 GP IMPORTS COMÉRCIO DE PEÇAS E ACESSÓRIOS  
 AV. JUSCELINO KUBITSCHEK DE OLIVEIRA, 365 - GALPÃO 9 10 - CIDADE INDUSTRIAL - CURITIBA, PR - BRASIL  
 Tel: 55.41.3278-8200  
 Email: fabianoig@gpimports.com.br

CNPJ/CPF Razão Social / Nome (PF) Nome fantasia  
 Status empresa  
 Papel da empresa

Certificador: IFBQ Nº Certificado: 02451-17/2016 Tipo: Produto Emissão: 17/10/2016 Validade: 16/10/2020 Status do Certificado: Ativo Doc.Normativo

Marca	Modelo	Importado	Descrição
DELINTE	195/70R15C 104/102S DV2	SIM	3A2B2C2
DELINTE	205/65R15C 102/100T DV2	SIM	3A2B2C2
DELINTE	LT215/75R15 100/97S BANDIT DX-10 A/T	SIM	3A2B2C2
DELINTE	LT215/75R15 100/97S BANDIT DX-10 A/T	SIM	3A2B2C2
DELINTE	LT235/70R16 104/101S BANDIT DX-10	SIM	3A2B2C2
DELINTE	LT235/70R16 104/101S BANDIT DX-10	SIM	3A2B2C2
DELINTE	LT235/70R16 104/101S BANDIT DX-10	SIM	3A2B2C2
DELINTE	LT235/70R16 104/101S BANDIT DX-10	SIM	3A2B2C2
DELINTE	LT235/75R15 104/101S BANDIT DX-10	SIM	3A2B2C2
DELINTE	LT235/75R15 104/101S BANDIT DX-10	SIM	3A2B2C2
DELINTE	LT235/75R15 104/101S BANDIT DX-10	SIM	3A2B2C2
DELINTE	LT235/75R15 104/101S BANDIT DX-10	SIM	3A2B2C2

346

Fernanda

Produtos Certificados

DELINTE			
DELINTE	185/65R14 86H DH2	SIM	2A2B1C5D4
DELINTE	185/65R15 88H DH2	SIM	2A2B1C5D4
DELINTE	195 /65R15 91H DH2	SIM	2A2B1C5D4
DELINTE	195/65R15 91H DH3	SIM	2A2B1C5D4
DELINTE	205/65R15 94H DH2	SIM	2A2B1C5D4
DELINTE	205/65R16 95H DH2	SIM	2A2B1C5D4
DELINTE	225/65R16 100H DH2	SIM	2A2B1C5D4
DELINTE	225/65R17 102H DH7 SUV	SIM	2A2B1C5D4
DELINTE	255/65R17 110H DH7 SUV	SIM	2A2B1C5D4
DELINTE	265/65R17 112H DH7 SUV	SIM	2A2B1C5D4
DELINTE	265/65R18 116H BANDIT DX-11 H/T	SIM	2A2B1C5D4
DELINTE	265/65R18 116H BANDIT DX-11 H/T	SIM	FAMÍLIA: 2A2B1C5D4
DELINTE	275/65R17 115H BANDIT DX-10 A/T	SIM	2A2B1C5D4
DELINTE	275/65R18 116H DH7 SUV	SIM	2A2B1C5D4
DELINTE	285/65R17 116H BANDIT DX-10 A/T	SIM	2A2B1C5D4

ferminda

Certificador: IFBQ Nº Certificado: 02451-4/15 Tipo: Produto Emissão: 23/10/2015 Validade: 22/10/2019 Status do Certificado: Ativo Doc.Normativo

CNPJ/CPF	Razão Social / Nome (PF)	Nome fantasia	Endereço	Status	Papel da empresa
03755926000185	GP IMPORTS COMÉRCIO DE PEÇAS E ACESSÓRIOS AUTOMOTIVOS LTDA	GP IMPORTS COMÉRCIO DE PEÇAS E ACESSÓRIO	AV. JUSCELINO KUBITSCHEK DE OLIVEIRA, 365 - GALPÃO 9 10 - CIDADE INDUSTRIAL - CURITIBA, PR - BRASIL Tel: 55.41.3278-8200 Email: fabianolg@gpimports.com.br	ATIVO	SOLICITANTE

▼ Marca	▼ Modelo	▼ Importado	▼ Descrição
DELINTE	195/65R15 91H DH2	SIM	2A2B1C5D5
DELINTE	195/65R15 91V DH1	SIM	2A2B1C5D5
DELINTE	205/65R16 95V DH2	SIM	2A2B1C5D5
DELINTE	275/65R17 115V BANDIT DX-10 A/T	SIM	2A2B1C5D5

Certificador: IFBQ Nº Certificado: 02451-5/15 Tipo: Produto Emissão: 23/10/2015 Validade: 22/10/2019 Status do Certificado: Ativo Doc.Normativo

CNPJ/CPF	Razão Social / Nome (PF)	Nome fantasia	Endereço	Status	Papel da empresa
03755926000185	GP IMPORTS COMÉRCIO DE PEÇAS E ACESSÓRIOS AUTOMOTIVOS LTDA	GP IMPORTS COMÉRCIO DE PEÇAS E ACESSÓRIO	AV. JUSCELINO KUBITSCHEK DE OLIVEIRA, 365 - GALPÃO 9 10 - CIDADE INDUSTRIAL - CURITIBA, PR - BRASIL Tel: 55.41.3278-8200 Email: fabianolg@gpimports.com.br	ATIVO	SOLICITANTE

▼ Marca	▼ Modelo	▼ Importado	▼ Descrição
DELINTE	165/60R14 75H DH2	SIM	2A2B1C6D4
DELINTE	175/60R13 77H DH2	SIM	2A2B1C6D4
DELINTE	175/60R14 79H DH2	SIM	2A2B1C6D4
DELINTE	185/60R14 82H DH1	SIM	2A2B1C6D4
DELINTE	185/60R14 82H DH2	SIM	2A2B1C6D4
DELINTE	185/60R15 84H DH2	SIM	2A2B1C6D4
DELINTE	195/60R14 86H DH1	SIM	2A2B1C6D4
DELINTE	195/60R14 86H DH2	SIM	2A2B1C6D4
DELINTE	195/60R15 88H DH2	SIM	2A2B1C6D4
DELINTE	195/60R16 89H DH2	SIM	2A2B1C6D4
DELINTE	205/60R14 88H DH2	SIM	2A2B1C6D4
DELINTE	205/60R16 92H DH2	SIM	2A2B1C6D4
DELINTE	215/60R17 96H DH2	SIM	2A2B1C6D4
DELINTE	225/55R19 99H DESERT STORM II DS8	SIM	2A2B1C6D4
DELINTE	225/60R16 98H DH2	SIM	2A2B1C6D4
DELINTE	225/60R16 98H THUNDER D7	SIM	2A2B1C6D4
DELINTE	225/60R17 99H DH7 SUV	SIM	2A2B1C6D4
DELINTE	235/60R16 100H DH7 SUV	SIM	2A2B1C6D4



----- Site do Inmetro -----



*Handwritten signature and vertical text 'Fernando'*



Produtos e Serviços com Conformidade Avaliada



**Certificados**

Resultado da Consulta:

63 Certificado(s)  
1082 Produtos(s)  
0 Serviços(s)

○ Página 1

Certificador: IQA Nº Certificado: 04P-0013.14-04 Tipo: Produto Emissão: 08/04/2001 Validade: 04/07/2020 Status do Certificado: Ativo Doc.Normativo

CNPJ/CPF	Razão Social / Nome (PF)	Nome fantasia	Endereço	Status	Papel da empresa
13816470000170	SUMITOMO RUBBER DO BRASIL LTDA.	SUMITOMO RUBBER DO BRASIL LTDA.	AV FRANCISCO FERREIRA DA CRUZ 4656 - EUCALIPTOS - FAZENDA RIO GRANDE, PR - BRASIL	ATIVO	REPRESENTANTE LEGAL
	SUMITOMO RUBBER INDUSTRIES, LTD. - KOBE - JAPAN	SUMITOMO RUBBER INDUSTRIES, LTD. - KOBE	TSUTSUI-CHO, CHUO-KU, KOBE-SHI, 2-1-1... HYOGO-KEN. - JAPAO	ATIVO	CENTRO DE TECNOLOGIA DESENVOLVIMENTO
▼ Marca	▼ Modelo		▼ Importado	▼ Descrição	
DUNLOP	DUNLOP 155/80R13 79S SP TOURING T1 / 323725		SIM	(F04) 2A2B1C2D3	
DUNLOP	DUNLOP 165/80R13 83S SP TOURING T1 / 323726		SIM	(F04) 2A2B1C2D3	
DUNLOP	DUNLOP 185/80R14 91S SP TOURING T1 / 322925		SIM	(F04) 2A2B1C2D3	

Certificador: IQA Nº Certificado: 04P-0013.14-05 Tipo: Produto Emissão: 08/04/2001 Validade: 04/07/2020 Status do Certificado: Ativo Doc.Normativo

CNPJ/CPF	Razão Social / Nome (PF)	Nome fantasia	Endereço	Status	Papel da empresa
13816470000170	SUMITOMO RUBBER DO BRASIL LTDA.	SUMITOMO RUBBER DO BRASIL LTDA.	AV FRANCISCO FERREIRA DA CRUZ 4656 - EUCALIPTOS - FAZENDA RIO GRANDE, PR - BRASIL	ATIVO	REPRESENTANTE LEGAL
	SUMITOMO RUBBER INDUSTRIES, LTD. - KOBE - JAPAN	SUMITOMO RUBBER INDUSTRIES, LTD. - KOBE	TSUTSUI-CHO, CHUO-KU, KOBE-SHI, 2-1-1... HYOGO-KEN. - JAPAO	ATIVO	CENTRO DE TECNOLOGIA DESENVOLVIMENTO
▼ Marca	▼ Modelo		▼ Importado	▼ Descrição	
DUNLOP	DUNLOP 145/70R12 69T SP TOURING T1 / 322926		SIM	(F05) 2A2B1C4D3	
DUNLOP	DUNLOP 155/70R12 73T SP TOURING T1 / 323361		SIM	(F05) 2A2B1C4D3	
DUNLOP	DUNLOP 165/70R12 77T SP TOURING T1 / 323362		SIM	(F05) 2A2B1C4D3	
DUNLOP	DUNLOP 165/70R13 79T SP TOURING T1 / 323747		SIM	(F05) 2A2B1C4D3	
DUNLOP	DUNLOP 165/70R13 79T SP TOURING T1 / 324100		SIM	(F05) 2A2B1C4D3	
DUNLOP	DUNLOP 175/70R13 82T SP TOURING T1 / 323749		SIM	(F05) 2A2B1C4D3	
DUNLOP	DUNLOP 175/70R13 82T SP TOURING T1 / 324102		SIM	(F05) 2A2B1C4D3	
DUNLOP	DUNLOP 175/70R13 84T ENASAVE EC300-7321317		SIM	(F05) 2A2B1C4D3	
DUNLOP	DUNLOP 175/76R14 84T SP TOURING T1 / 323721		SIM	(F05) 2A2B1C4D3	



*Handwritten number 348*





INSTITUTO DA QUALIDADE AUTOMOTIVA

**Lista de Pneu Aprovados**

04P-0013.120-50CC

Approved Tire List

Acreditado/Accredited		Analizado/Reviewed:	APR	APPROVADO	Issuing Date:
CGCRE		S. Pollich	S. H. King	M. S. Guttm	8/5/2012
Família: (F17) 3A2B3C2		Data de Atualização		Família: (F18) 3A2B3C1	Data de Atualização
LT 21675R15 100/97Q DUNLOP GRANDTREK AT1 TUBE		6/4/2000		32X1150R15 LT 113R DUNLOP RADIAL ROVER AT	
TUBE		6/4/2000		TUBE	
LT 23575R15 104/101Q DUNLOP GRANDTREK AT1 TUBE		6/4/2000		32X1150R15 LT 113S FALKEN WILDPEAK AT AT01	
TUBE		6/4/2000		TUBE	
LT 23575R15 104N SUMITOMO SL830 TUBE TYRE		6/4/2000		33X1250R15 LT 108R DUNLOP RADIAL ROVER AT	
TUBE		6/4/2000		TUBE (LATERAL BRANCA - WHITE SIDEWALL)	
LT 21565R16 110/107R DUNLOP GRANDTREK MT2		6/4/2000		7.50R16 LT 105/101Q DUNLOP GRANDTREK MT2	
TUBE		6/4/2000		TUBE	
LT 21565R16 110/107R DUNLOP RADIAL ROVER AT		6/4/2000		7.50R16 LT 105/107R DUNLOP RADIAL ROVER AT	
TUBE		6/4/2000		TUBE	
LT 21565R16 110/107M SUMITOMO SERENGETI SL860		29/2/2012		LT 21565R16 110/107M SUMITOMO SERENGETI SL860	
TUBE		29/2/2012		TUBE	
195R14C 106/104P SUMITOMO SL726 TUBE		6/4/2000		LT 21565R16 110/107P SUMITOMO SL850 TUBE	
TUBE		6/4/2000		TUBE	
195R14C 106/104R DUNLOP SP 175 TUBE		6/4/2000		LT 21565R16 110/107R DUNLOP RADIAL ROVER AT	
TUBE		6/4/2000		TUBE	
195R15C 106/104R DUNLOP SP 175M TUBE		20/3/2012		LT 22575R16 110/107R DUNLOP RADIAL ROVER AT	
TUBE		6/4/2000		TUBE	
195R15C 106/104R DUNLOP SP LT6 TUBE		10/4/2007		LT 23565R16 108/104Q DUNLOP GRANDTREK MT2	
TUBE		6/9/2008		TUBE	
195R15C 106/104S DUNLOP SP LT6 TUBE		6/9/2008		LT 23565R16 108/104Q DUNLOP GRANDTREK MT2	
TUBE		6/4/2000		TUBE	
195R15C 106/104P SUMITOMO SL726 TUBE		6/4/2000		LT 24575R16 108/104Q DUNLOP GRANDTREK AT1	
TUBE		6/4/2000		TUBE	
205/65R16C 107/105T DUNLOP SP LT30 TUBE		26/4/2005		LT 24575R16 108/104Q DUNLOP GRANDTREK AT2	
TUBE		26/4/2005		TUBE	
205/65R16C 107/105T DUNLOP SP LT60 TUBE		26/4/2005		LT 24575R16 108/104Q DUNLOP GRANDTREK AT2	
TUBE		26/4/2005		TUBE	
205/65R16C 107/105T DUNLOP SP LT60 TUBE		26/4/2005		LT 24575R16 112/109Q SUMTOMO SL850 TUBE	
TUBE		26/4/2005		TUBE	
215/65R16C 106/104T DUNLOP SP LT60 TUBE		26/4/2005		LT 26575R16 112/109Q DUNLOP GRANDTREK MT2	
TUBE		26/4/2005		TUBE	
215/65R16C 106/104T DUNLOP SP LT30 TUBE		26/4/2005		LT 26575R16 112/109Q DUNLOP GRANDTREK AT2	
TUBE		26/4/2005		TUBE	
215/65R16C 106/104T DUNLOP SP LT30 TUBE		26/4/2005		LT 26575R16 112/109Q DUNLOP GRANDTREK AT2	
TUBE		26/4/2005		TUBE	
215/65R16C 106/104S DUNLOP SP LT60 TUBE		26/4/2005		LT 26575R16 112/109Q DUNLOP GRANDTREK AT2	
TUBE		26/4/2005		TUBE	
215/70R16C 108/104S DUNLOP SP LT30 TUBE		17/8/2009		LT 26575R16 112/109S DUNLOP GRANDTREK AT3	
TUBE		29/2/2012		TUBE	
215/75R16C 113/111R FALKEN LINAM R51 TUBE		29/2/2012		TUBE	
TUBE		19/12/2007		LT 28575R16 112/109S DUNLOP GRANDTREK AT3	
215R15C 8PR 113/111N DUNLOP SP MAX TRAK-Grip		6/4/2000		TUBE	
TUBE		6/4/2000		22570R17C 108/106S DUNLOP GRANDTREK AT20	
22570R17C 108/106S DUNLOP GRANDTREK AT20		29/2/2012		TUBE	
22570R17C 108/106S DUNLOP GRANDTREK AT20		29/2/2012		TUBE	
22570R17C 108/106S DUNLOP GRANDTREK AT20		23/1/2002		10R15LT 109N SUMITOMO SL830 TUBE	
TUBE		6/4/2000		TYPE	
30X9.50R15 LT 105N (101Q) DUNLOP GRANDTREK AT1		6/4/2000		205R16C 8PR 106/104N DUNLOP GRANDTREK TG-30	
TUBE		6/4/2000		TUBE	
30X9.50R15 LT 105N (101Q) DUNLOP GRANDTREK MT1		6/4/2000		10R15LT 109N SUMITOMO SL830 TUBE	
TUBE		6/4/2000		TYPE	
30X9.50R15 LT 105N (101Q) DUNLOP GRANDTREK TG5		6/4/2000		205R16C 8PR 106/104N DUNLOP GRANDTREK TG-30	
TUBE		6/4/2000		TUBE	
31X10.50R15 109S DUNLOP GRANDTREK AT3 TUBE		23/5/2007		10R15LT 109N SUMITOMO SL850 TUBE	
TUBE		6/4/2000		TYPE	
31X10.50R15 109S DUNLOP GRANDTREK AT3 TUBE		6/4/2000		31X10.50R15 109N DUNLOP TG3 TUBE	
TUBE		6/4/2000		TYRE	
31X10.50R15 109N DUNLOP GRANDTREK AT1		6/4/2000		31X10.50R15 109N DUNLOP TG3 TUBE	
TUBE		6/4/2000		TYRE	
31X10.50R15 109Q DUNLOP GRANDTREK AT2		6/4/2000		31X10.50R15 109Q DUNLOP TG3 TUBE	
TUBE		6/4/2000		TYRE	
31X10.50R15 LT 109Q DUNLOP GRANDTREK AT2		6/4/2000		31X10.50R15 109Q DUNLOP GRANDTREK AT2	
TUBE		6/4/2000		TUBE	
31X10.50R16 LT 109Q FALKEN LANDAIR/AT T-110		25/3/2011		31X10.50R15 109Q DUNLOP GRANDTREK AT2	
TUBE		6/4/2000		TUBE	
31X10.50R15 LT 109Q SUMITOMO SL850 TUBE		6/4/2000		31X10.50R15 109Q DUNLOP GRANDTREK MT1	
TUBE		6/4/2000		TUBE	
31X10.50R15 LT 109Q FALKEN WILDPEAK AT AT01		25/3/2011		31X10.50R15 109N (105Q) DUNLOP GRANDTREK MT1	
TUBE		6/4/2000		TUBE	
31X10.50R15 LT 108R DUNLOP RADIAL ROVER AT		6/4/2000		31X10.50R15 109N (105Q) DUNLOP GRANDTREK AT1	
TUBE (LATERAL BRANCA - WHITE SIDEWALL)		6/4/2000		TUBE	
31X10.50R15 LT 108R DUNLOP RADIAL ROVER AT		6/4/2000		31X10.50R15 109N (105Q) DUNLOP GRANDTREK AT1	
TUBE		6/4/2000		TUBE	
32X1150R15 LT 113S FALKEN WILDPEAK AT AT01		25/3/2011		31X10.50R15 109S DUNLOP GRANDTREK AT3	
TUBE		6/4/2000		TUBE	
32X1150R15 LT 113R DUNLOP RADIAL ROVER AT		6/4/2000		31X10.50R15 109S DUNLOP GRANDTREK AT3	
TUBE		6/4/2000		TUBE	
32X1150R15 LT 113R DUNLOP RADIAL ROVER AT		6/4/2000		31X10.50R15 109Q DUNLOP GRANDTREK MT1	
TUBE (LATERAL BRANCA - WHITE SIDEWALL)		6/4/2000		TUBE	
32X1150R15 LT 113R DUNLOP RADIAL ROVER AT		6/4/2000		31X10.50R15 109Q DUNLOP GRANDTREK AT2	
TUBE		6/4/2000		TUBE	

Serranda

349

Instituto da Qualidade Automotiva - IQA  
 Alameda dos Nhamibuaras, 1509 - Indiapólis - São Paulo - SP - CEP: 04090-013 - Brasil  
 Tel: (11) 5533-4545 - Fax: (11) 5533-8867 - iqa@lqa.org.br - www.lqa.org.br



Site do Inmetro - Site de Inmetro - Site de Inmetro - Site de Inmetro - Site de Inmetro

*Seu nome*

Produtos e Serviços com Conformidade Avaliada

**Certificados**

Produtos    Serviços    Empresas    Organismos Acreditados

Resultado da Consulta:  
 26 Certificados(s)  
 115 Produtos(s)  
 0 Serviços(s)

Certificador: FCAV Nº Certificado: PN-10-M00272-025-16/10 Tipo: Produto Emissão: 28/07/2016  
 Validade: 28/07/2020 Status do Certificado: Ativo Doc.Normativo

Marca	Modelo	Importado	Descrição
TORNEL	P 185/60 R13 80S TL DIRECCIONAL	SIM	2A281C6D3
TORNEL	P 185/60 R14 82T TL TURBO	SIM	2A281C6D3
TORNEL	P 185/60 R15 84S TL DIRECCIONAL	SIM	2A281C6D3
TORNEL	P 205/60 R13 86S TL DEPORTIVA	SIM	2A281C6D3
TORNEL	P 205/60 R13 86S TL DIRECCIONAL	SIM	2A281C6D3
TORNEL	P 215/60 R14 91S TL DEPORTIVA	SIM	2A281C6D3
TORNEL	P 235/60 R14 96S DEPORTIVA	SIM	2A281C6D3
TORNEL	P 255/60 R15 102S TL DIRECCIONAL	SIM	2A281C6D3
TORNEL	P185/60 R14 82T TL VECTRA AX	SIM	2A281C6D3

Marca	Modelo	Importado	Descrição
TORNEL	P 185/60 R13 80S TL DIRECCIONAL	SIM	2A281C6D3
TORNEL	P 185/60 R14 82T TL TURBO	SIM	2A281C6D3
TORNEL	P 185/60 R15 84S TL DIRECCIONAL	SIM	2A281C6D3
TORNEL	P 205/60 R13 86S TL DEPORTIVA	SIM	2A281C6D3
TORNEL	P 205/60 R13 86S TL DIRECCIONAL	SIM	2A281C6D3
TORNEL	P 215/60 R14 91S TL DEPORTIVA	SIM	2A281C6D3
TORNEL	P 235/60 R14 96S DEPORTIVA	SIM	2A281C6D3
TORNEL	P 255/60 R15 102S TL DIRECCIONAL	SIM	2A281C6D3
TORNEL	P185/60 R14 82T TL VECTRA AX	SIM	2A281C6D3

Certificador: FCAV Nº Certificado: PN-11-M00272-025-16/11 Tipo: Produto Emissão: 28/07/2016  
 Validade: 28/07/2020 Status do Certificado: Ativo Doc.Normativo

Razão Social / Nome	Nome fantasia	Endereço	Status	Papel da empresa
88368071000192 LUKE EMPREENDIMENTOS E PARTICIPAÇÕES LTDA		ESTRADA DA BATALHA, 2305, - PRAZERES - JAB. DOS GUARARAPES, PE - BRASIL	ATIVO	REPRESENTANTE LEGAL
COMPANHIA HULERA TORNEL, S.A. DE C.V. - HULERA TORNEL MEXICO		VIA JOSE LOPEZ PORTILLO, 85 - SAN FRANCISCO CHILPA - TULTILAN, MEXICO	ATIVO	TECNOLOGIA/DESENVOLVIMENTO

Marca	Modelo	Importado	Descrição
TORNEL	P 185/60 R14 82H REAL	SIM	2A281C6D4
TORNEL	P 195/60 HR 14 ASTRAL 85H TL	SIM	2A281C6D4
TORNEL	P 195/60 R15 87H TL REAL	SIM	2A281C6D4
TORNEL	P 205/60 HR 15 ASTRAL 90H TL	SIM	2A281C6D4

Produtos Certificados

TORNEL	7.00 - 16 14PR 118/113M TT TXM PLUS	SIM	4A1B1C1
TORNEL	7.00 - 16 14PR TT 118/113M TXL PLUS	SIM	4A1B1C1
TORNEL	7.00 - 16 14PR TUF PLUS TT 118/113M	SIM	4A1B1C1
TORNEL	7.50 - 16 14PR 122/118M TT TXR PLUS	SIM	4A1B1C1
TORNEL	7.50 - 16 16PR 124/120M TT TXR PLUS	SIM	4A1B1C1
TORNEL	7.50 - 16 16PR 124/120M TXL PLUS	SIM	4A1B1C1
TORNEL	7.50 - 16 16PR 124/121M TT TUF PLUS	SIM	4A1B1C1
TORNEL	7.50 - 16 16PR 124/121M TT TXL PLUS	SIM	4A1B1C1
TORNEL	7.50 - 16 16PR TUF PLUS TT 124/120M	SIM	4A1B1C1
TORNEL	7.50 - 16LT 14PR 122/118M TT T305	SIM	4A1B1C1
TORNEL	7.50 - 16LT SR 10PR 116/112L TT T1300	SIM	4A1B1C1
TORNEL	7.50 - 17 T1300 CAP.D 8 PR 117/112M TT	SIM	4A1B1C1
TORNEL	7.50 - 17 T1300 CAPE 10 PR 121/116L TT	SIM	4A1B1C1
TORNEL	7.50 - 17 TRAC1700 CAPE 10 PR 121/116L TT	SIM	4A1B1C1

Fernanda

Certificador: FCAV Nº Certificado: PN-24-M00272-025-16/24 Tipo: Produto Emissão: 28/07/2016  
 Validade: 28/07/2020 Status do Certificado: Ativo Doc.Normativo

CNPJ/CPF	Razão Social / Nome (PF)	Nome fantasia	Endereço	Status	Papel da empresa
88368071000192	LUKE EMPREENDIMENTOS E PARTICIPAÇÕES LTDA.		ESTRADA DA BATALHA, 2305, - - PRAZERES - JAB DOS GUARARAPES, PE - BRASIL Email: kropneus@kropneus.com.br	ATIVO	REPRESENTANTE LEGAL
	COMPAÑIA HULERA TORNEL, S.A. DE C.V. - CTPD	HULERA TORNEL CTPD	VIA JOSÉ LÓPEZ PORTILLO, 85 - - SAN FRANCISCO CHILPA - TULTITLÁN, - MÉXICO Tel: (01) 55-5354-0204 Email: lbrisen@tornel.com.mx	ATIVO	CENTRO DE TECNOLOGIA/DESENVOLVIMENTO
▼ Marca	▼ Modelo	▼ Importado	▼ Descrição		
TORNEL	8.25 - 15TR 14PR 129/125K TT L.P.T	SIM	4A1B2C1		

Certificador: FCAV Nº Certificado: PN-25-M00272-025-16/25 Tipo: Produto Emissão: 28/07/2016  
 Validade: 28/07/2020 Status do Certificado: Ativo Doc.Normativo

CNPJ/CPF	Razão Social / Nome (PF)	Nome fantasia	Endereço	Status	Papel da empresa
88368071000192	LUKE EMPREENDIMENTOS E PARTICIPAÇÕES LTDA.		ESTRADA DA BATALHA, 2305, - - PRAZERES - JAB DOS GUARARAPES, PE - BRASIL Email: kropneus@kropneus.com.br	ATIVO	REPRESENTANTE LEGAL
	COMPAÑIA HULERA TORNEL, S.A. DE C.V. - CTPD	HULERA TORNEL CTPD	VIA JOSÉ LÓPEZ PORTILLO, 85 - - SAN FRANCISCO CHILPA - TULTITLÁN, - MÉXICO Tel: (01) 55-5354-0204 Email: lbrisen@tornel.com.mx	ATIVO	CENTRO DE TECNOLOGIA/DESENVOLVIMENTO
▼ Marca	▼ Modelo	▼ Importado	▼ Descrição		
TORNEL	9.00 - 20 14PR SR 141/137K TT T2100	SIM	4A1B4C1		

Certificador: FCAV Nº Certificado: PN-26-M00272-025-16/26 Tipo: Produto Emissão: 28/07/2016  
 Validade: 28/07/2020 Status do Certificado: Ativo Doc.Normativo

CNPJ/CPF	Razão Social / Nome (PF)	Nome fantasia	Endereço	Status	Papel da empresa
88368071000192	LUKE EMPREENDIMENTOS E PARTICIPAÇÕES LTDA.		ESTRADA DA BATALHA, 2305, - - PRAZERES - JAB DOS GUARARAPES, PE - BRASIL Email: kropneus@kropneus.com.br	ATIVO	REPRESENTANTE LEGAL
	COMPAÑIA HULERA TORNEL, S.A. DE C.V. - CTPD	HULERA TORNEL CTPD	VIA JOSÉ LÓPEZ PORTILLO, 85 - - SAN FRANCISCO CHILPA - TULTITLÁN, - MÉXICO Tel: (01) 55-5354-0204 Email: lbrisen@tornel.com.mx	ATIVO	CENTRO DE TECNOLOGIA/DESENVOLVIMENTO
▼ Marca	▼ Modelo	▼ Importado	▼ Descrição		
TORNEL	10.00 - 20 14PR 144/139K TT T 2400	SIM	4A1B5C1		
TORNEL	10.00 - 20 16PR 146/142K TT TXG PLUS	SIM	4A1B5C1		

351

TORNEL	10.00 - 20 16PR SR 146/142K TT T2400	SIM	4A1B5C1
TORNEL	10.00 - 20 16PR SR 146/142K TT T2800	SIM	4A1B5C1
TORNEL	11.00 - 20 14PR SR 146/142K SR TT T2400	SIM	4A1B5C1
TORNEL	9.00 - 20 16PR 142/138K TT T2100	SIM	4A1B5C1
TORNEL	9.00 - 20 16PR 142/138K TT TXG PLUS	SIM	4A1B5C1

Certificador: FCAV Nº Certificado: PN-27-M00272-025-16/27 Tipo: Produto Emissão: 28/07/2016  
 Validade: 28/07/2020 Status do Certificado: Ativo Doc.Normativo

CNPJ/CPF	Razão Social / Nome (PF)	Nome fantasia	Endereço	Status	Papel da empresa
88368071000192	LUKE EMPREENDIMENTOS E PARTICIPAÇÕES LTDA.		ESTRADA DA BATALHA, 2305, - - PRAZERES - JAB. DOS GUARARAPES, PE - BRASIL Email: kropneus@kropneus.com.br	ATIVO	REPRESENTANTE LEGAL
	COMPAÑIA HULERA TORNEL, S.A. DE C.V. - CTPD	HULERA TORNEL CTPD	VIA JOSÉ LÓPEZ PORTILLO, 85 - - SAN FRANCISCO CHILPA - TULTITLÁN, - MEXICO Tel: (01) 55-5354-0204 Email: lbriseno@tornel.com.mx	ATIVO	CENTRO DE TECNOLOGIA/DESENVOLVIMENTO
▼ Marca	▼ Modelo	▼ Importado	▼ Descrição		
TORNEL	11 - 22.5 T2400 CAP.G 14 PR 144/139K TL	SIM	4A1B5C2		

Certificador: FCAV Nº Certificado: PN-28-M00272-025-16/28 Tipo: Produto Emissão: 28/07/2016  
 Validade: 28/07/2020 Status do Certificado: Ativo Doc.Normativo

CNPJ/CPF	Razão Social / Nome (PF)	Nome fantasia	Endereço	Status	Papel da empresa
88368071000192	LUKE EMPREENDIMENTOS E PARTICIPAÇÕES LTDA.		ESTRADA DA BATALHA, 2305, - - PRAZERES - JAB. DOS GUARARAPES, PE - BRASIL Email: kropneus@kropneus.com.br	ATIVO	REPRESENTANTE LEGAL
	COMPAÑIA HULERA TORNEL, S.A. DE C.V. - CTPD	HULERA TORNEL CTPD	VIA JOSÉ LÓPEZ PORTILLO, 85 - - SAN FRANCISCO CHILPA - TULTITLÁN, - MEXICO Tel: (01) 55-5354-0204 Email: lbriseno@tornel.com.mx	ATIVO	CENTRO DE TECNOLOGIA/DESENVOLVIMENTO
▼ Marca	▼ Modelo	▼ Importado	▼ Descrição		
TORNEL	11.00 - 20 T2400 CAP.H 16 PR 149/145K TT	SIM	4A1B6C1		
TORNEL	11.00 - 22 T2400 CAP.H 16 PR 151/147K TT	SIM	4A1B6C1		
TORNEL	11.00 - 22 14PR 149/144K TT T 2400	SIM	4A1B6C1		
TORNEL	12 - 22.5 16PR 150/145K TT T2400	SIM	4A1B6C1		

Certificador: FCAV Nº Certificado: PN-29-M00272-025-16/29 Tipo: Produto Emissão: 28/07/2016  
 Validade: 28/07/2020 Status do Certificado: Ativo Doc.Normativo

CNPJ/CPF	Razão Social / Nome (PF)	Nome fantasia	Endereço	Status	Papel da empresa
88368071000192	LUKE EMPREENDIMENTOS E PARTICIPAÇÕES LTDA.		ESTRADA DA BATALHA, 2305, - - PRAZERES - JAB. DOS GUARARAPES, PE - BRASIL Email: kropneus@kropneus.com.br	ATIVO	REPRESENTANTE LEGAL
	COMPAÑIA HULERA TORNEL, S.A. DE C.V. - CTPD	HULERA TORNEL CTPD	VIA JOSÉ LÓPEZ PORTILLO, 85 - - SAN FRANCISCO CHILPA - TULTITLÁN, - MEXICO Tel: (01) 55-5354-0204 Email: lbriseno@tornel.com.mx	ATIVO	CENTRO DE TECNOLOGIA/DESENVOLVIMENTO
▼ Marca	▼ Modelo	▼ Importado	▼ Descrição		
TORNEL	12.00 - 20 18PR 154/150K TT T-2400	SIM	4A1B7C1		

Certificador: FCAV Nº Certificado: PN-3-M00272-025-16/3 Tipo: Produto Emissão: 28/07/2016  
 Validade: 28/07/2020 Status do Certificado: Ativo Doc.Normativo

CNPJ/CPF	Razão Social / Nome (PF)	Nome fantasia	Endereço	Status	Papel da empresa
----------	--------------------------	---------------	----------	--------	------------------



..... Site do Inmetro .....



Certificados | Produtos | Serviços | Empresas | Organismos Acreditados



Produtos e Serviços com Conformidade Avaliada

**Certificados**

Resultado da Consulta:  
 42 Certificado(s)  
 1113 Produtos(s)  
 0 Serviços(s)

○ Página 1

Certificador: ABNT N° Certificado: 94.078/16 Tipo: Produto Emissão: 30/05/2016 Validade: 30/05/2020 Status do Certificado: Ativo Doc.Normativo Portaria Inmetro nº 544 de 25/10/2012

CNPJ/CPF	Razão Social / Nome (PF)	Nome fantasia	Endereço	Status	Papel da empresa
▼ Marca	▼ Modelo	▼ Importado	▼ Descrição		
SAILUN	155/80R13 79T STD ATREZZO SH402	SIM	FAMÍLIA : 2A2B1C2D3; MODELO : 155/80R13 79T STD ATREZZO SH402; MARCA : SAILUN; CÓDIGO COMERCIAL : 2000696; RRC : F, G; E; DB : 2; PAÍS : CHINA		
SAILUN	155/80R13 79T STD ATREZZO SH406	SIM	FAMÍLIA : 2A2B1C2D3; MODELO : 155/80R13 79T STD ATREZZO SH406; MARCA : SAILUN; CÓDIGO COMERCIAL : 2002265; RRC : F, G; E; DB : 2; PAÍS : VIETNA		
SAILUN	155/80R13 79T STD ATREZZO SH407	SIM	FAMÍLIA : 2A2B1C2D3; MODELO : 155/80R13 79T STD ATREZZO SH407; MARCA : SAILUN; CÓDIGO COMERCIAL : ; RRC : F, G; E; DB : 2; PAÍS : VIETNA		
SAILUN	165/80R13 83T STD ATREZZO SH402	SIM	FAMÍLIA : 2A2B1C2D3; MODELO : 165/80R13 83T STD ATREZZO SH402; MARCA : SAILUN; CÓDIGO COMERCIAL : 2000697; RRC : F, G; E; DB : 2; PAÍS : CHINA		
SAILUN	165/80R13 83T STD ATREZZO SH406	SIM	FAMÍLIA : 2A2B1C2D3; MODELO : 165/80R13 83T STD ATREZZO SH406; MARCA : SAILUN; CÓDIGO COMERCIAL : 2002275; RRC : F, G; E; DB : 2; PAÍS : VIETNA		
SAILUN	175/80R14 88T STD ATREZZO SH402	SIM	FAMÍLIA : 2A2B1C2D3; MODELO : 175/80R14 88T STD ATREZZO SH402; MARCA : SAILUN; CÓDIGO COMERCIAL : 2000698; RRC : E; G; E; DB : 2; PAÍS : CHINA		

Certificador: ABNT N° Certificado: 94.079/16 Tipo: Produto Emissão: 30/05/2016 Validade: 30/05/2020 Status do Certificado: Ativo Doc.Normativo

CNPJ/CPF	Razão Social / Nome (PF)	Nome fantasia	Endereço	Status	Papel da empresa
▼ Marca	▼ Modelo	▼ Importado	▼ Descrição		
	SAILUN JINYU GROUP P&D CENTER		3 YUANJIANG ROAD, -- SHANDONG PROVINCE - QINGDAO CITY, CHINA	ATMO	CENTRO DE TECNOLOGIA/DESENVOLVIMENTO
SAILUN	215/75R15 100S STD TERRAMAX AT	SIM	FAMÍLIA : 2A2B1C3D3; MODELO : 215/75R15 100S STD TERRAMAX AT; MARCA : SAILUN; CÓDIGO COMERCIAL : ; RRC : E; G; C; DB : 3; PAÍS : CHINA		
SAILUN	215/75R15 100S STD TERRAMAX HT	SIM	FAMÍLIA : 2A2B1C3D3; MODELO : 215/75R15 100S STD TERRAMAX HT; MARCA : SAILUN; CÓDIGO COMERCIAL : 2001900; RRC : E; G;		



fevmondo

353

354

SALUN	165/70R13 79T STD ATREZZO SH402	SM	FAMILIA : 2A2B1C4D3, MODELO : SH402, MARCA : SALUN, CODIGO COMERCIAL : 2000693, RRC : F.G. E: DB : 2, PAIS : CHINA
SALUN	165/70R13 79T STD ATREZZO SH406	SM	FAMILIA : 2A2B1C4D3, MODELO : SH406, MARCA : SALUN, CODIGO COMERCIAL : 2002267, RRC : F.G. E: DB : 2, PAIS : VIETNA
SALUN	165/70R13 79T STD ATREZZO SH407	SM	FAMILIA : 2A2B1C4D3, MODELO : SH407, MARCA : SALUN, CODIGO COMERCIAL : 5549106, RRC : F.G. E: DB : 2, PAIS : VIETNA
SALUN	165/70R14 81T STD ATREZZO SH402	SM	FAMILIA : 2A2B1C4D3, MODELO : SH402, MARCA : SALUN, CODIGO COMERCIAL : 2000694, RRC : F.G. E: DB : 2, PAIS : CHINA
SALUN	165/70R14 81T STD ATREZZO SH407	SM	FAMILIA : 2A2B1C4D3, MODELO : SH407, MARCA : SALUN, CODIGO COMERCIAL : 5549107, RRC : F.G. E: DB : 2, PAIS : VIETNA
SALUN	175/70R13 82T ATREZZO SH406	SM	FAMILIA : 2A2B1C4D3, MODELO : SH406, MARCA : SALUN, CODIGO COMERCIAL : 2002276, RRC : F.G. E: DB : 2, PAIS : VIETNA
SALUN	175/70R13 82T STD ATREZZO SH402	SM	FAMILIA : 2A2B1C4D3, MODELO : SH402, MARCA : SALUN, CODIGO COMERCIAL : 2000089, RRC : F.G. E: DB : 2, PAIS : CHINA
SALUN	175/70R13 82T STD ATREZZO SH406	SM	FAMILIA : 2A2B1C4D3, MODELO : SH406, MARCA : SALUN, CODIGO COMERCIAL : 2002276, RRC : F.G. E: DB : 2, PAIS : VIETNA
SALUN	175/70R13 82T STD ATREZZO SH407	SM	FAMILIA : 2A2B1C4D3, MODELO : SH407, MARCA : SALUN, CODIGO COMERCIAL : 5549112, RRC : F.G. E: DB : 2, PAIS : VIETNA
SALUN	175/70R14 84T ATREZZO SH406	SM	FAMILIA : 2A2B1C4D3, MODELO : SH406, MARCA : SALUN, CODIGO COMERCIAL : 2002261, RRC : F.G. E: DB : 2, PAIS : CHINA
SALUN	175/70R14 84T STD ATREZZO SH402	SM	FAMILIA : 2A2B1C4D3, MODELO : SH402, MARCA : SALUN, CODIGO COMERCIAL : 2000082, RRC : F.G. E: DB : 2, PAIS : CHINA
SALUN	175/70R14 84T STD ATREZZO SH406	SM	FAMILIA : 2A2B1C4D3, MODELO : SH406, MARCA : SALUN, CODIGO COMERCIAL : 2002261, RRC : F.G. E: DB : 2, PAIS : VIETNA
SALUN	175/70R14 84T STD ATREZZO SH407	SM	FAMILIA : 2A2B1C4D3, MODELO : SH407, MARCA : SALUN, CODIGO COMERCIAL : 5549113, RRC : F.G. E: DB : 2, PAIS : VIETNA
SALUN	185/70R13 86T ATREZZO SH406	SM	FAMILIA : 2A2B1C4D3, MODELO : SH406, MARCA : SALUN, CODIGO COMERCIAL : 2002277, RRC : F.G. E: DB : 2, PAIS : VIETNA
SALUN	185/70R13 86T STD ATREZZO SH402	SM	FAMILIA : 2A2B1C4D3, MODELO : SH402, MARCA : SALUN, CODIGO COMERCIAL : 2000088, RRC : F.G. E: DB : 2, PAIS : CHINA
SALUN	185/70R13 86T STD ATREZZO SH406	SM	FAMILIA : 2A2B1C4D3, MODELO : SH406, MARCA : SALUN, CODIGO COMERCIAL : 2002277, RRC : F.G. E: DB : 2, PAIS : VIETNA
SALUN	185/70R13 86T STD ATREZZO SH407	SM	FAMILIA : 2A2B1C4D3, MODELO : SH407, MARCA : SALUN, CODIGO COMERCIAL : 5549124, RRC : F.G. E: DB : 2, PAIS : VIETNA

Ferramondo

capacidade

S. S. S.

O primeiro pneu fabricado de forma doméstica no Japão.



**SP SPORT MAXX**  
Nova geração de pneus da marca **DUNLOP**. Criado para elevar a performance de direção ao mais alto nível.

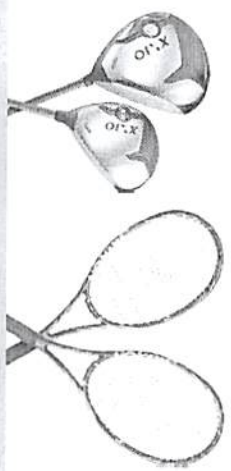

Produtos para golfe e tênis

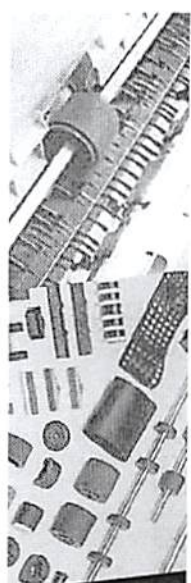

Peças de precisão de borracha

**DUNLOP** é uma marca europeia pioneira na tecnologia de pneus. A marca pertence ao Grupo Sumitomo, uma empresa com mais de 100 anos de história.

Sede da Sumitomo Rubber Group na cidade de Kobe, Japão.

**SUMITOMO RUBBER INDUSTRIES, LTD.**

**Filosofia do Sumitomo Rubber Group**

Nós, da Sumitomo Rubber Group, empenhamo-nos ao máximo para satisfazer nossos funcionários e consumidores, enriquecer a vida das pessoas em todo o mundo e, consequentemente, contribuir para o desenvolvimento sustentável da sociedade. Nós temos o anseio por criar novos valores de vida, tanto hoje quanto no futuro.

Em 2013,  
é inaugurada a primeira  
fábrica **DUNLOP** no Brasil.

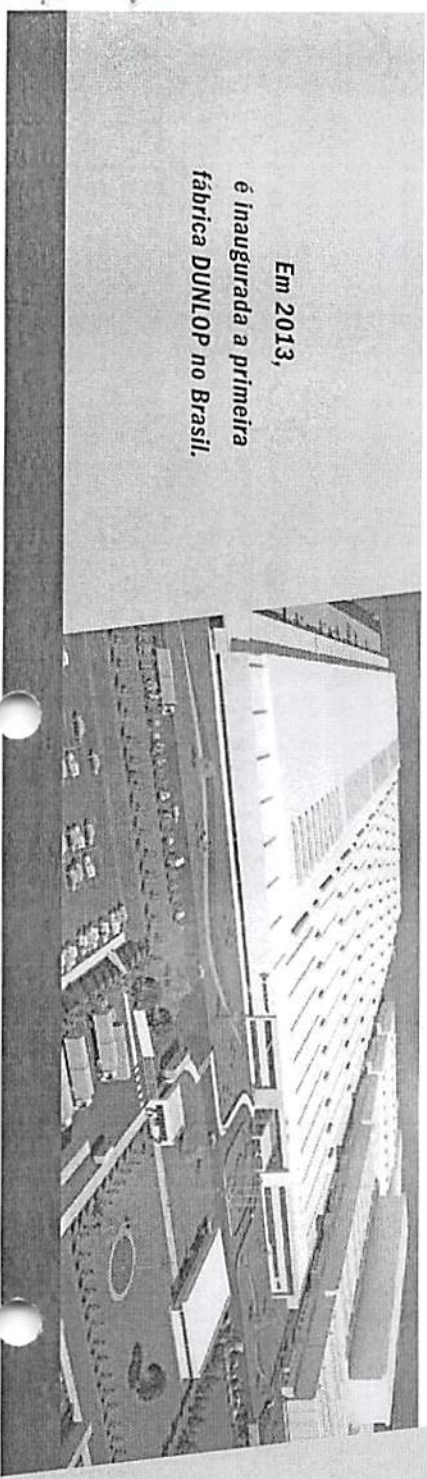

**DUNLOP**  
É ASSIM QUE O MUNDO GIRA

355

*Handwritten signature*

# LINHA DE PNEUS PARA VEÍCULOS DE PASSEIO

## RADIAL » SP SPORT LM704

Buscando a satisfação dos motoristas mais exigentes, esse pneu oferece um rodar com conforto, maciez e alta durabilidade. Sua banda de rodagem contém sílica para melhoria dos índices de consumo de combustível, assegurando também a dirigibilidade e resistência ao desgaste.

Dimensão da roda	Índice de carga	Símbolo de velocidade	XL ou RF	M/S	Diâmetro total (mm)	Largura de seção (mm)	Largura de aro		Profundidade da banda de rodagem (mm)
							Médida (polegadas)	Aproximação (polegadas)	
185/60R14	82	H		BLK	578	189	5,50	5,00-6,50	8,0
175/60R15	81	H		BLK	591	177	5,00	5,00-6,00	7,9
185/50R15	82	V		BLK	585	194	6,00	5,00-6,50	8,0
185/60R15	88	H		BLK	603	189	5,50	5,00-6,50	8,0
185/65R15	88	H		BLK	621	189	5,50	5,00-6,50	8,1
195/55R15	85	V		BLK	595	201	6,00	5,50-7,00	8,1
195/60R15	88	V		BLK	615	201	6,00	5,50-7,00	8,2
195/65R15	91	H		BLK	635	201	6,00	5,50-7,00	8,2
205/60R15	91	V		BLK	627	209	6,00	5,50-7,50	8,3
205/65R15	94	V		BLK	647	209	6,00	5,50-7,50	8,3
185/50R16	83	V		BLK	610	194	6,00	5,00-6,50	8,0
205/50R16	87	V		BLK	612	214	6,50	5,50-7,50	8,2
205/55R16	91	V		BLK	632	214	6,50	5,50-7,50	8,2
205/60R16	92	H		BLK	652	209	6,00	5,50-7,50	8,3
215/55R16	93	V		BLK	642	226	7,00	6,00-7,50	8,3
215/65R16	98	H		BLK	686	221	6,50	6,00-7,50	8,3
225/50R16	95	V		BLK	654	233	7,00	6,00-8,00	8,3
205/50R17	89	V		BLK	638	214	6,50	5,50-7,50	8,2
215/45R17	91	W		BLK	626	213	7,00	7,00-8,00	8,2
215/50R17	91	V		BLK	648	226	7,00	6,00-7,50	8,3
215/55R17	94	V		BLK	668	226	7,00	6,00-7,50	8,3
235/55R17	99	V		BLK	690	245	7,50	6,50-8,50	8,4
225/45R18	95	W		BLK	659	225	7,50	7,00-8,50	8,3
245/40ZR18	97	W		BLK	653	248	8,50	8,00-9,50	8,3



Produtos certificados pelo INMETRO. Para consultar o número do registro, acesse o site <http://www.inmetro.gov.br/produtos/certificacao/pesquisa.asp> e informe o modelo do produto a ser buscado.



**RADIAL**

**" SP TOURING TI**

Especialmente desenvolvido para veículos pequenos e médios, esse pneu oferece no momento da compra um ótimo custo-benefício, excelente desempenho em todas as pistas, com máximo conforto no rodar.

Dimensão do pneu	Índice de carga	Símbolo de velocidade	XL ou RF	MTS	Diâmetro total (mm)	Largura de seção (mm)	Largura de aro		Profundidade da banda de rodagem (mm)
							Média (polegadas)	Aprova (polegadas)	
165/70R13	79	T		BLK	562	169	5,00	4,00-5,50	7,5
175/70R13	82	T		BLK	576	176	5,00	4,50-6,00	7,6
185/70R13	86	T		BLK	590	189	5,50	4,50-6,00	7,7
175/65R14	82	T		BLK	584	178	5,00	5,00-6,00	7,6
175/70R14	84	T		BLK	602	178	5,00	4,50-6,00	7,6
185/65R14	86	T		BLK	596	189	5,50	5,00-6,50	7,7
185/70R14	88	T		BLK	616	189	5,50	4,50-6,00	7,7
175/65R15	84	T		BLK	609	178	5,00	5,00-6,00	7,6



**RADIAL**

**" ENASAVE 2030**

Com baixa resistência ao rolamento, economia de combustível e maior durabilidade, esse pneu tem um excelente desempenho no seco e no molhado.

Dimensão do pneu	Índice de carga	Símbolo de velocidade	XL ou RF	MTS	Diâmetro total (mm)	Largura de seção (mm)	Largura de aro		Profundidade da banda de rodagem (mm)
							Média (polegadas)	Aprova (polegadas)	
185/55R16	83	V		BLK	613	192	6,00	5,00-6,50	7,6

Equipamento original do Nissan March SL.



Produtos certificados pela INMETRO. Para consultar o número do registro, acesse o site <http://www.inmetro.gov.br/prodcert/certificados/busca.asp> e informe o modelo do produto a ser buscado.

# PNEUS PARA CAMINHÕES E ÔNIBUS

capmanuf



## RADIAL " SP 122

Destinado à montagem em todas as posições (preferencialmente em eixos direcionais e livres) e que tem sua aplicação voltada a percursos regionais e de longa distância, apresentando boa relação custo-benefício.

Dimensão do pneu	PR (ply rating)	Índice de carga / Símbolo de velocidade	TL ou TT	Diâmetro total (mm)	Largura de seção (mm)	Largura de aro		Profundidade da banda de rolagem (mm)
						Módulo (polegadas)	Aprovada (polegadas)	
275/70R22.5	16	148/145	TL	960	276	8,25	7,50-8,25	13,9
275/80R22.5	16	149/146L	TL	1.016	284	8,25	7,50-8,25	14,0
295/80R22.5	16	152/148M	TL	1.049	306	9,00	8,25-9,00	14,5



## RADIAL " SP 871

Pneu para uso em eixos de tração voltados para uso regional e de longa distância, com excelente rendimento quilométrico.

Dimensão do pneu	PR (ply rating)	Índice de carga / Símbolo de velocidade	TL ou TT	Diâmetro total (mm)	Largura de seção (mm)	Largura de aro		Profundidade da banda de rolagem (mm)
						Módulo (polegadas)	Aprovada (polegadas)	
275/80R22.5	16	149/146L	TL	1.036	285	8,25	7,50-8,25	21,8
295/80R22.5	16	152/148L	TL	1.065	305	9,00	8,25-9,00	23,4

Produtos certificados pelo INMETRO. Para consultar o número do registro, acesse o site <http://www.inmetro.gov.br/produtos/certificados/busca.asp> e informe o modelo do produto a ser buscado.

# PNEUS PARA CAMINHÕES E ÔNIBUS

Handwritten initials and a signature in blue ink.



Dimensão do pneu	PR (ply rating)	Índice de carga / Símbolo de velocidade	TL ou TT	Diâmetro total (mm)	Largura de seção (mm)	Largura do aro		Profundidade da banda de rodagem (mm)
						Médica (polegadas)	Aproxima (polegadas)	
10.00R20	16	146/143K	TT	1061	280	7,50	7,00-8,00	15,8-18,0

**RADIAL**  
**" SP 580 A**  
 Pneu de utilização mista leve, com predominância para uso em veículos de serviço urbano de baixa severidade de rodagem. Pode ser montado em todas as posições, preferencialmente em eixo direcional e livre. Desenho otimizado para reduzir desgaste irregular e boa resistência a cortes, lacerações e picotamentos.



Dimensão do pneu	PR (ply rating)	Índice de carga / Símbolo de velocidade	TL ou TT	Diâmetro total (mm)	Largura de seção (mm)	Largura do aro		Profundidade da banda de rodagem (mm)
						Médica (polegadas)	Aproxima (polegadas)	
9.00R20	14	141/139K	TT	1021	264	7,00	5,50-7,50	14,4

**RADIAL**  
**" SP 811**  
 Pneu de utilização mista leve, com predominância para uso em veículos de serviço urbano de baixa severidade de rodagem. Pode ser montado em todas as posições, preferencialmente em eixo direcional e livre. Desenho otimizado para reduzir desgaste irregular e boa resistência a cortes, lacerações e picotamentos.

Produtos certificados pelo INMETRO. Para consultar o número do registro, acesse o site <http://www.inmetro.gov.br/produtor/certificados/buscas.asp> e informe o modelo do produto a ser buscado.

D921



TRAÇÃO

DIMENSÃO	FR	IND. CARGA SIMB. VEL.	RODA PADRÃO	LARGURA DA SEÇÃO (mm)	PROFUNDIDADE (mm)
315/80R22.5	20	155/153 K	9.00	308	22

OFF ROAD

D911



TODOS OS EIXOS

DIMENSÃO	FR	IND. CARGA SIMB. VEL.	RODA PADRÃO	LARGURA DA SEÇÃO (mm)	PROFUNDIDADE (mm)
10.00R20	16	146/142 F	7.50	271	24.5
12.00R20	20	156/153 F	8.50	306	24.5

D931



TODOS OS EIXOS

DIMENSÃO	FR	IND. CARGA SIMB. VEL.	RODA PADRÃO	LARGURA DA SEÇÃO (mm)	PROFUNDIDADE (mm)
12.00R24	20	160/157 F	8.50	308	32

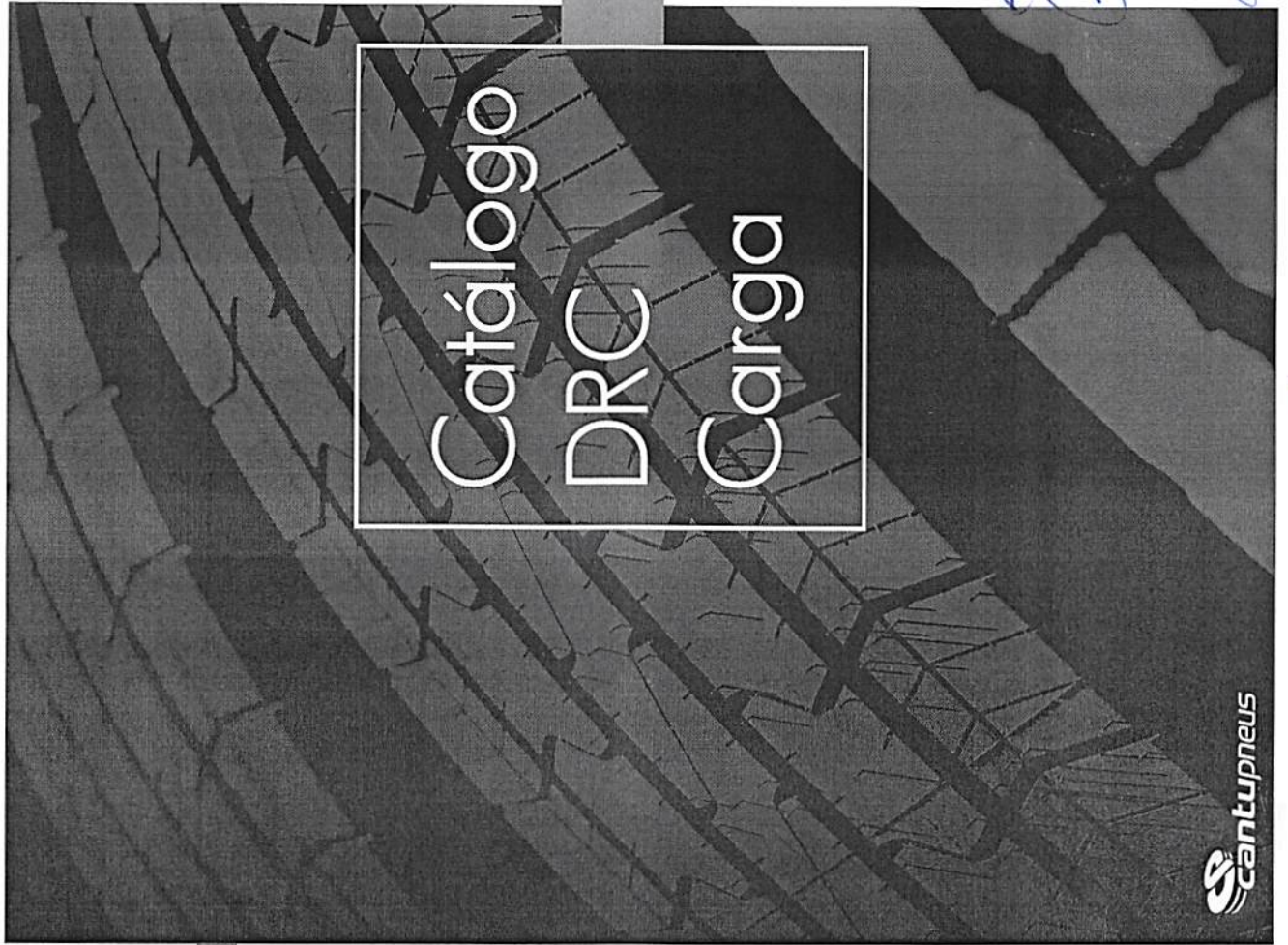

Catálogo  
DRC  
Carga



0800 602 7581  
www.cantupneus.com.br



*Handwritten signature*

*Fernanda*

A Danang Rubber Joint Stock Company, conhecida como DRC, tem 40 anos de história. É líder na produção de pneus de alta qualidade para motos, carros, caminhões e especialista em pneus fora da estrada e máquinas agrícolas. É fornecedora de equipamentos originais para montadoras de caminhão com fábrica no Vietnã, como a Hyundai, Kia e Kamaz. O objetivo da empresa é atender a crescente demanda do mercado por pneus radiais de qualidade para caminhões e ônibus, comercializando seus produtos nos mercados interno e externo.

A DRC é uma fabricante do Vietnã, país economicamente estável com grande produção na agricultura e indústria, com baixo nível de desemprego. Em março de 2014 foi declarado a terceira maior produtora de borracha no mundo, com produção de mais de 1 milhão de toneladas. Esse fator está acelerando o desenvolvimento da indústria pneumática no país.

## RODOVIÁRIO

D601



DIRECIONAL - PORTADOR

DIMENSÃO	PR	IND. CARGA SIMB. VEL	RODA PADRÃO	LARGURA DA SEÇÃO (mm)	PROFUNDIDADE (mm)
295/80R22.5	16	150/147 L	8.25	296	17
315/80R22.5	18	154/151 L	9.0	309	16

D621



DIRECIONAL - PORTADOR

DIMENSÃO	PR	IND. CARGA SIMB. VEL	RODA PADRÃO	LARGURA DA SEÇÃO (mm)	PROFUNDIDADE (mm)
275/80R22.5	16	147/144 L	8.25	271	14,5

D651



DIRECIONAL - PORTADOR

DIMENSÃO	PR	IND. CARGA SIMB. VEL	RODA PADRÃO	LARGURA DA SEÇÃO (mm)	PROFUNDIDADE (mm)
10.00R20	18	149/146 L	7.50	270	14

D661



PORTADOR

DIMENSÃO	PR	IND. CARGA SIMB. VEL	RODA PADRÃO	LARGURA DA SEÇÃO (mm)	PROFUNDIDADE (mm)
385/65R22.5	20	160 M	11.75	382	16

D721



TRACÇÃO

DIMENSÃO	PR	IND. CARGA SIMB. VEL	RODA PADRÃO	LARGURA DA SEÇÃO (mm)	PROFUNDIDADE (mm)
295/80R22.5	18	152/149 M	9.0	297	21

## MISTO

D711



PORTADOR

DIMENSÃO	PR	IND. CARGA SIMB. VEL	RODA PADRÃO	LARGURA DA SEÇÃO (mm)	PROFUNDIDADE (mm)
385/65R22.5	20	160 K	11.75	382	17

D811



DIRECIONAL - PORTADOR

DIMENSÃO	PR	IND. CARGA SIMB. VEL	RODA PADRÃO	LARGURA DA SEÇÃO (mm)	PROFUNDIDADE (mm)
12.00R20	20	156/153 K	8.50	305	18

D841



DIRECIONAL - PORTADOR

DIMENSÃO	PR	IND. CARGA SIMB. VEL	RODA PADRÃO	LARGURA DA SEÇÃO (mm)	PROFUNDIDADE (mm)
10.00R20	18	149/146 K	7.50	276	16

D842



DIRECIONAL - PORTADOR

DIMENSÃO	PR	IND. CARGA SIMB. VEL	RODA PADRÃO	LARGURA DA SEÇÃO (mm)	PROFUNDIDADE (mm)
9.00R20	16	144/142 L	7.00	260	16

361

Fernanda

*[Handwritten signature]*

*Handwritten signature*

# **TRIANGLE**

*Handwritten signature*



## TR689A GENERAL PURPOSE

- With good lateral traction and wet skid resistance.
- Super strong traction and flotation performance.
- High load and high speed.
- Designed for driving axle of heavy-duty trucks.

Size	Tube	PR	Load Index		Tread Depth (mm)	Speed Rating	Rim Width	New Tire Inflated Dimensions (mm)		Static Radius Under Load (mm)	Max Load (kg)		Pressure (kPa)	Min. Dual Tire Space (mm)	Alternative Rim
			Single	Dual				Section Width	Overall Diameter		Single	Dual			

TR689A	8.25R16LT	TT	14	126	122	14.5	M	6.50H	235	855	397	1700	1500	670	278	6.5
	215/75R17.5	TL	14	126	124	15.5	L	6.00	211	767	360	1700	1600	700	237	6.75
			16	135	133							2180	2060	860		
	235/75R17.5	TL	18	135	134	15.5	J	6.75	233	797	373	2180	2180	890	262	7.50
			16	141	140							2575	2500	850		
	235/75R17.5	TL	18	143	141	15.5	J	6.75	233	797	373	2725	2575	860	262	7.50
			16	141	140							2575	2500	850		
	225/70R19.5	TL	14	128	126	17.0	L	6.75	226	811	382	1800	1700	760	254	6.00
	245/70R19.5	TL	14	133	131	17.0	L	7.50	248	839	391	2060	1950	760	279	6.75
			16	135	133							2180	2060	830		

Catálogo de Pneus

# AGRÍCOLA e OTR

*Fernanda*

*RS*



**BIG TIRES**  
PNEUS A UM CLICK



**MALHOTRA**

*363*



ATU 410

**BENEFÍCIOS E CARACTERÍSTICAS**

• Boa tração em todas as condições climáticas.

• Boas propriedades auto-limpante.

• Lonas de nylon fortes e robustas para maior durabilidade.

• Composto da banda mais resistente a cortes e rachaduras para maior durabilidade.

Medida	Aplicação	Capacidade de Lonas	Tipo de Uso	S/C	S/C	Diâmetro Total (mm)	Largura da Seção (mm)	Carga Máx. a (Rolamento Livre) 30km/h	Carga Máxima a 40km/h (Direcional)	Pressão (bar/psi)
10,5/80-18	R-4	10	S/C	907	274	980	308	1950	1360	3,7/54
12,5/80-18	R-4	12	S/C	980	308	980	308	2650	1850	3,7/54
12,5/80-18	R-4	14	S/C	980	308	980	308	2900	2000	4,3/62



ME3 456

**BENEFÍCIOS E CARACTERÍSTICAS**

• Padrão não-direcional com garras espessas para excelente tração.

• Desenho de lateral mais pesado, com espaçamentos adequados para serviço com temperaturas mais frescas.

• Lonas de nylon pesadas e resistentes para maior capacidade de carga.

• Garras devidamente projetadas com composto especial de banda para maior vida útil.

Medida	Aplicação	Capacidade de Lonas	Tipo de Uso	S/C	S/C	Diâmetro Total (mm)	Largura da Seção (mm)	Carga Máxima a 50km/h	Carga Máxima a 10km/h	Pressão (bar/psi)
23,5-25	E-3/L-3	20	S/C	1625	600	1625	600	7300	10900	3,0/44



MG2 401

**BENEFÍCIOS E CARACTERÍSTICAS**

• Projetado para veículos e maquinário fortes tanto fora de estrada quando em superfícies pavimentadas.

• Desenho de banda de rodagem espaçada com propriedades auto-limpantes que fornece boa capacidade de tração.

• Resultando em fácil condução em terrenos pesados e enlameados.

• Banda de rodagem larga com grande área de contato para distribuição uniforme de peso contra o solo.

• Carcaça resistente e composto da banda especial para maiores resistências a cortes e arranhões em condições de operação severas, garantindo maior vida útil.

Medida	Aplicação	Capacidade de Lonas	Tipo de Uso	S/C	S/C	Diâmetro Total (mm)	Largura da Seção (mm)	Carga Máxima a 40km/h	Pressão (bar/psi)
14,00-24	G-2/L-2	16	S/C	1348	362	1348	362	3650	3,5/50
14,00-24	G-2/L-2	20	S/C	1348	362	1348	362	3875	4,0/58
13,00-24	G-2/L-2	16	S/C	1278	333	1278	333	3150	4,0/58



MG2 402

**BENEFÍCIOS E CARACTERÍSTICAS**

• Projetado para veículos e maquinário fortes tanto fora de estrada quando em superfícies pavimentadas.

• Desenho de banda de rodagem espaçada com propriedades auto-limpantes que fornece boa capacidade de tração.

• Resultando em fácil condução em terrenos pesados e enlameados.

• Banda de rodagem larga com grande área de contato para distribuição uniforme de peso contra o solo.

• Carcaça resistente e composto da banda especial para maiores resistências a cortes e arranhões em condições de operação severas, garantindo maior vida útil.

Medida	Aplicação	Capacidade de Lonas	Tipo de Uso	S/C	S/C	Diâmetro Total (mm)	Largura da Seção (mm)	Carga Máxima a 40km/h	Pressão (bar)
14,00-24	G-2/L-2	16	S/C	1348	362	1348	362	3650	2,75/40



MG2 419

**BENEFÍCIOS E CARACTERÍSTICAS**

• Projetado para veículos e maquinário fortes tanto fora de estrada quando em superfícies pavimentadas.

• Desenho de banda de rodagem espaçada com propriedades auto-limpantes que fornece boa capacidade de tração, resultando em fácil condução em terrenos pesados e enlameados.

• Banda de rodagem larga com grande área de contato para distribuição uniforme de peso contra o solo.

• Carcaça resistente e composto da banda especial para maiores resistências a cortes e arranhões em condições de operação severas, garantindo maior vida útil.

Medida	Aplicação	Capacidade de Lonas	Tipo de Uso	S/C	S/C	Diâmetro Total (mm)	Largura da Seção (mm)	Carga Máxima a 40km/h	Pressão (bar)
17,5-25	G-2	16	S/C	1348	445	1348	445	3350	2,75/40



### MIT 295



Medida	Aplicação	Capacidade de Lonas	Tipo de Uso	Diâmetro Total (mm)	Largura da Seção (mm)	Carga Máxima a 30km/h (Rolamento Livre)	Carga Máxima a 40km/h (Direcional)	Pressão (bar/psi)
11L-16	F-3	12	S/C	830	279	1400	1250	4,4/64

#### BENEFÍCIOS E CARACTERÍSTICAS

- Banda de rodagem especialmente desenvolvida para excelente durabilidade.
- Lonas fortes e robustas para maior durabilidade.
- Composto da banda de rodagem mais resistente a cortes e rachaduras para maior tempo de vida útil.

*Fernanda*

### ML2 455



Medida	Aplicação	Capacidade de Lonas	Tipo de Uso	Diâmetro Total (mm)	Largura da Seção (mm)	Carga Máxima a 10km/h	Carga Máxima a 15km/h	Pressão (bar/psi)
10-16.5	L-2	10	S/C	780	263	2120	1700	5,2/75
12-16.5	L-2	12	S/C	780	263	2375	1900	6,2/90

#### BENEFÍCIOS E CARACTERÍSTICAS

- Pneus com bandas extra fundas e laterais espessas, providenciando melhor resistência a punção de tração e maior vida útil.
- Protetor da roda especialmente projetado para garantir a integridade do aro contra possíveis danos.
- Lonas mais resistentes para maior capacidade de carga.
- Composto da banda mais resistente a cortes e rachaduras.

### ML2 464HD



Medida	Aplicação	Capacidade de Lonas	Tipo de Uso	Diâmetro Total (mm)	Largura da Seção (mm)	Carga Máxima a 10km/h	Carga Máxima a 15km/h	Pressão (bar/psi)
14-17.5	R-4	14	S/C	920	350	3875	3075	5,5/80

#### BENEFÍCIOS E CARACTERÍSTICAS

- Design único do sulco com múltiplas curvaturas que oferecem maior quilometragem.
- Lonas mais resistentes para capacidade de carga extra.
- Composto da banda mais resistente a cortes e rachaduras para maior durabilidade.

### ML2 482HD



Medida	Aplicação	Capacidade de Lonas	Tipo de Uso	Diâmetro Total (mm)	Largura da Seção (mm)	Carga Máxima a 10km/h	Carga Máxima a 15km/h	Pressão (bar/psi)
10-16.5	L-4/L-5	10	S/C	775	267	2120	1700	5,2/75
10-16.5	L-4/L-5	12	S/C	775	267	2375	1900	6,2/90
12-16.5	L-4/L-5	12	S/C	850	325	2900	2300	5,2/75

#### BENEFÍCIOS E CARACTERÍSTICAS

- Composto desenvolvido para ter excelente resistência à rasgos e outros danos.
- Lateral reforçada oferece maior proteção à danos.
- Composto avançado da banda de rodagem para maior vida útil em superfícies pavimentadas.
- Design desenvolvido para maior contato com a superfície e tração máxima.

### MTU 428



Medida	Aplicação	Capacidade de Lonas	Tipo de Uso	Diâmetro Total (mm)	Largura da Seção (mm)	Carga Máxima a 40km/h	Pressão (bar/psi)
16.9-24	R-4	12	S/C	1310	429	3250	2,6/38
16.9-24	R-4	14	S/C	1310	429	3450	2,9/42
16.9-28	R-4	12	S/C	1410	429	3550	2,6/38
19.5L-24	R-4	12	S/C	1325	490	3450	2,3/33

#### BENEFÍCIOS E CARACTERÍSTICAS

- Sulcos mais amplos no centro da banda de rodagem projetados para tratores industriais.
- Lonas de nylon resistentes para serviços industriais e off road pesados.
- Composto da banda mais resistente a cortes e rachaduras para maior durabilidade.

**MRT 338**

Medida	Aplicação	Capacidade de Lonas	Tipo de Uso	Diâmetro Total (mm)	Largura da Seção (mm)	Carga Máxima a 30km/h (Rolamento Livre)	Carga Máxima a 40km/h (Direcional)	Pressão (bar/psi)
14.9-26	R-1	14	C/C	1316	378	2430	2180	3,2/46

**BENEFÍCIOS E CARACTERÍSTICAS**

- Garras multi-angulares e curvadas para melhor tração e auto-limpeza.
- Maior continuidade das garras nas áreas de contato para uma direção confortável.
- Lonas fortes e robustas para maior durabilidade, mesmo em reboques.
- Composto da banda mais resistente a cortes e rachaduras para maior durabilidade.

**MRT 347  
MRT 356**

Medida	Aplicação	Capacidade de Lonas	Tipo de Uso	Diâmetro Total (mm)	Largura da Seção (mm)	Carga Máxima a 40km/h (Rolamento Livre)	Pressão (bar/psi)	Carga Máxima a 40km/h (Direcional)	Pressão (bar/psi)
8.00-18	R-1	8	C/C	712	169	775	4,7/57	925	4,8/68

**BENEFÍCIOS E CARACTERÍSTICAS**

- Garras multi-angulares e curvadas para melhor tração e auto-limpeza.
- Maior continuidade de garras em áreas de contato para uma direção mais confortável.
- Lonas fortes e robustas para maior durabilidade, mesmo em reboque.
- Composto da banda mais resistente a cortes e rachaduras para maior durabilidade.

*Fernanda***MTF 212**

Medida	Aplicação	Capacidade de Lonas	Tipo de Uso	Diâmetro Total (mm)	Largura da Seção (mm)	Carga Máxima a 30km/h (Rolamento Livre)	Carga Máxima a 40km/h (Direcional)	Pressão (bar/psi)
6.00-16	F-2	8	C/C	735	165	670	530	4,5/65
6.50-16	F-2	8	C/C	760	175	750	600	4,2/61
7.50-16	F-2	8	C/C	805	205	875	710	3,7/54
7.50-20	F-2	10	C/C	915	205	1150	925	4,1/60
9.00-16	F-2	10	C/C	855	234	1250	1000	3,9/56

**BENEFÍCIOS E CARACTERÍSTICAS**

- Raio central especialmente perfilada para maior penetração e controle de direção.
- Base dos raios adequadamente reforçadas para derrapagem lateral mínima.
- Lonas fortes e robustas para maior durabilidade.
- Composto da banda mais resistente a cortes e rachaduras para maior durabilidade.

**MTF 284**

Medida	Aplicação	Capacidade de Lonas	Tipo de Uso	Diâmetro Total (mm)	Largura da Seção (mm)	Carga Máxima a 30km/h	Carga Máxima a 40km/h	Pressão (bar/psi)
7.50-18	F-2	8	C/C	874	208	950	750	3,7/54

**BENEFÍCIOS E CARACTERÍSTICAS**

- Raio central especialmente perfilada para maior penetração e controle de direção.
- Base dos raios adequadamente reforçadas para derrapagem lateral mínima.
- Lonas fortes e robustas para maior durabilidade.
- Composto da banda mais resistente a cortes e rachaduras para maior durabilidade.

**PRINCE 336**

Medida	Aplicação	Capacidade de Lonas	Tipo de Uso	Diâmetro Total (mm)	Largura da Seção (mm)	Carga Máxima a 40km/h (Rolamento Livre)	Carga Máxima a 40km/h (Direcional)	Pressão (bar/psi)
400/60-15.5	I-3	16	S/C	874	404	2725	3250	4,3/6

**BENEFÍCIOS E CARACTERÍSTICAS**

- Garras multi-angulares e curvadas para melhor tração e auto-limpeza.
- Maior continuidade das garras nas áreas de contato para uma direção confortável.
- Lonas fortes e robustas para maior durabilidade, mesmo em reboques.
- Composto da banda mais resistente a cortes e rachaduras para maior durabilidade.

**PRINCE 338**

Medida	Aplicação	Capacidade de Lonas	Tipo de Uso	Diâmetro Total (mm)	Largura da Seção (mm)	Carga Máxima a 50km/h (Rolamento Livre)	Carga Máxima a 50km/h (Direcional)	Pressão (bar/psi)
600/50-22.5	I-3	16	S/C	1170	600	4625	3250	2,6/3

**BENEFÍCIOS E CARACTERÍSTICAS**

- Garras multi-angulares e curvadas para melhor tração e auto-limpeza.
- Maior continuidade das garras nas áreas de contato para uma direção confortável.
- Lonas fortes e robustas para maior durabilidade, mesmo em reboques.
- Composto da banda mais resistente a cortes e rachaduras para maior durabilidade.

# AGRÍCOLA

MIM 374



Medida	Aplicação	Capacidade de Lonas	Tipo de Uso	Diâmetro Total (mm)	Largura da Seção (mm)	Índice de Velocidade	Carga Máxima (kg)	Pressão (bar/psi)
7.50-16	R-1	8	C/C	787	214	1215	115 A8	3,3/4
26x12-12	R-1	8	S/C	648	307	1250	116 A3	3,0/4

**BENEFÍCIOS E CARACTERÍSTICAS**

- Garras multi-angulares e curvadas para melhor tração e auto-limpeza.
- Sulcos adequadamente desenvolvidos para garantir direção confortável e maior tração.
- Lonas fortes e robustas para maior durabilidade.

*Formadora*

MRT 302



Medida	Aplicação	Capacidade de Lonas	Tipo de Uso	Diâmetro Total (mm)	Largura da Seção (mm)	Carga Máxima a 30km/h	Carga Máxima a 40km/h	Pressão (bar/psi)
5.00-12	R-1	10	C/C	528	128	250	250	4,0/58

**BENEFÍCIOS E CARACTERÍSTICAS**

- Garras multi-angulares e curvadas para melhor tração e auto-limpeza.
- Maior continuidade de garras em áreas de contato para uma direção mais confortável.
- Lonas fortes e robustas para maior durabilidade, mesmo em reboques.
- Composto da banda mais resistente a cortes e rachaduras para maior durabilidade.

*Formadora*

MRT 302RT



Medida	Aplicação	Capacidade de Lonas	Tipo de Uso	Diâmetro Total (mm)	Largura da Seção (mm)	Carga Máxima a 30km/h	Carga Máxima a 40km/h	Pressão (bar/psi)
6.00-12	R-1	8	C/C	577	155	487	487	4,0/ 58

**BENEFÍCIOS E CARACTERÍSTICAS**

- Garras multi-angulares e curvadas para melhor tração e auto-limpeza.
- Maior continuidade das garras nas áreas de contato para uma direção confortável.
- Lonas fortes e robustas para maior durabilidade, mesmo em reboques.
- Composto da banda mais resistente a cortes e rachaduras para maior durabilidade.

MRT 329



Medida	Aplicação	Capacidade de Lonas	Tipo de Uso	Diâmetro Total (mm)	Largura da Seção (mm)	Carga Máxima a 30km/h	Carga Máxima a 40km/h	Pressão (bar/psi)
8.3-24	R-1	8	C/C	995	211	925	825	3,1/45
8.3-24	R-1	10	C/C	995	211	1000	900	3,5/52
9.5-20	R-1	12	C/C	956	238	1120	1000	3,6/52
9.5-24	R-1	8	C/C	1056	232	1120	1000	2,8/41
11.2-24	R-1	10	C/C	1105	284	1400	1250	3,0/44
12.4-24	R-1	12	C/C	1160	315	1800	1600	3,3/48
12.4-24	R-1	14	C/C	1160	315	1900	1700	3,8/55
12.4-28	R-1	12	C/C	1260	315	1650	1500	2,5/36
12.4-36	R-1	12	C/C	1465	325	2180	1950	3,5/51
12.4-36	R-1	14	C/C	1465	325	2430	2180	4,1/59
12.4-38	R-1	14	C/C	1524	315	2180	1950	3,3/48
13.6-38	R-1	14	C/C	1524	315	2180	1950	3,3/48
14.9-24	R-1	12	C/C	1265	378	2180	2000	2,6/38
14.9-28	R-1	12	C/C	1365	378	2120	1900	2,3/33
14.9-28	R-1	14	C/C	1435	429	3000	2650	2,8/41
16.9-30	R-1	12	C/C	1485	429	2800	2500	2,4/35
16.9-30	R-1	14	C/C	1450	467	3000	2650	2,3/33
18.4-26	R-1	12	C/C	1545	460	3250	2900	2,3/33
18.4-30	R-1	14	C/C	1545	460	3450	3075	2,6/38
18.4-34	R-1	12	C/C	1650	467	3450	3000	2,3/33
18.4-34	R-1	14	C/C	1650	467	3750	3350	2,6/38

**BENEFÍCIOS E CARACTERÍSTICAS**

- Garras multi-angulares e curvadas para melhor tração e auto-limpeza.
- Maior continuidade das garras nas áreas de contato para uma direção confortável.
- Lonas fortes e robustas para maior durabilidade, mesmo em reboques.
- Composto da banda mais resistente a cortes e rachaduras para maior durabilidade.



Fone: 16 3663-1500

Rodovia Anhanguera Km 327,7 - Pista Sul

Jardinópolis/SP | CEP: 14680-000

www.cinborgpneus.com.br |  /cinborgpneus

fernanda

DN



O PNEU FOR... ROSSO CAMPO

LINHA AGRÍCOLA



368

MILITARE

FRETEIRO

LA FORÇA

LA FORÇA<sup>2</sup>

EL TOURO

EL TOURO I3

EL TOURO<sup>2</sup>EL TOURO<sup>3</sup>

## PNEUS AGRÍCOLAS

Nome	Medida	Código de Aplicação	Capacidade de Carga	Velocidade de Serviço (Km/h)	Pressão de Ar Lb/Pol <sup>2</sup>	Carga Máxima (Kg)
MILITARE	5.60-15	I3	4	40	32	560
	7.00-16	I3	12	40	68	1335
FRETEIRO	7.50-16	I1	10	40	70	1250
	7.50-16	I1	12	40	72	1360
LAFORÇA	7.50-16	F2	8	32	56	870
	7.50-18	F2	10	32	68	1065
	9.00-16	F2	10	32	60	1250
LAFORÇA <sup>2</sup>	6.00-16	I1	6	40	44	695
	6.50-16	I1	8	40	54	920
	7.50-16	I1	10	40	60	1230
	9.00-16	I1	10	40	52	1480
	10.5/65-16	I1	10	40	64	2200
	10.5/80-18	I1	12	40	54	1550
	11L15	I1	12	40	52	1450

Nome	Medida	Código de Aplicação	Capacidade de Carga	Velocidade de Serviço (Km/h)	Pressão de Ar Lb/Pol <sup>2</sup>	Carga Máxima (Kg)
EL TOURO	10x16,5	R4	10	40	75	2135
	12x16,5	R4	10	40	65	2540
	12.5/80-18	R4	12	40	54	2252
	400/60-15,5	I3	14	40	52	2465
EL TOURO <sup>2</sup>	7.50-16	R1	8	32	56	870
	8.00-18	R1	12	16	68	1250
EL TOURO <sup>3</sup>	5.00-12	R1	6	32	32	350
	5.00-14	R1	6	32	44	350
	6.00-12	R1	6	32	32	350

369

Fernando

*Fernanda*

*158*

# BànlǚTires

伙伴 Importers & Exporters

Miami's only Chinese tire importer and exporter solely dedicated to Latin America and the Caribbean.

**Roadguider/Forerunner**

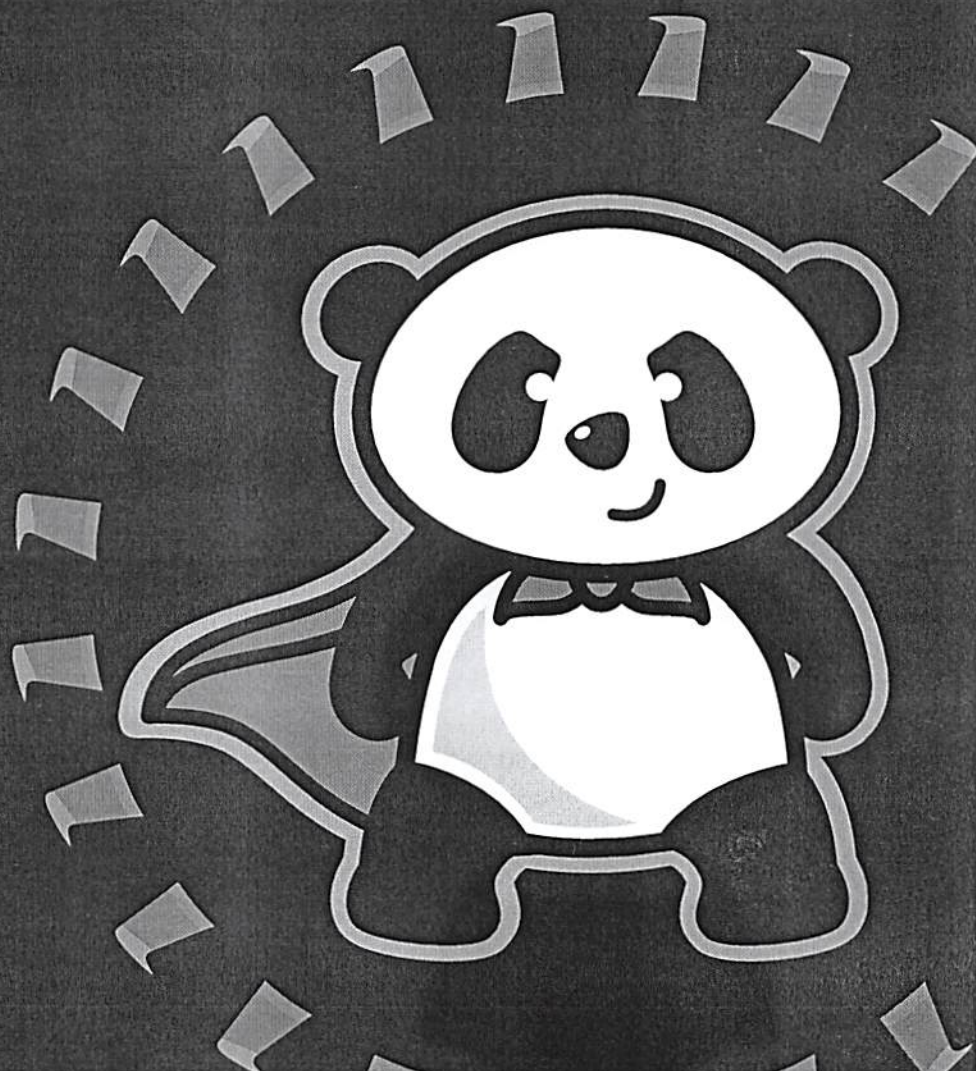

*Fernanda*

**Roadguider/Forerunner**

**BanlǔTires**  
 伙伴 Importers & Exporters

*[Handwritten signature]*

Size	Rim	Ply	Section Width(mm)	Overall Diameter	Load Capacity (kgs)	Inflated Pressure
15.5-25	12.00	10	395	1275	3000	225
15.5-25	12.00	12	395	1275	3250	250
17.5-25	14.00	12	445	1350	3560	225
17.5-25	14.00	16	445	1350	4250	300
17.5-25	14.00	20	445	1350	5000	400
20.5-25	17.00	16	520	1490	5450	275
20.5-25	17.00	20	520	1490	6000	325
20.5-25	17.00	24	520	1490	6700	400
23.5-25	19.5	16	595	1615	6150	225
23.5-25	19.5	20	595	1615	7300	300
23.5-25	19.5	24	595	1615	8000	350
26.5-25	22.00	20	645	1743	8250	250
26.5-25	22.00	24	645	1743	9250	300
26.5-25	22.00	28	645	1743	10000	350
14.00-24	10.00	16	375	1370	4000	375
14.00-24	10.00	20	375	1370	4625	475
14.00-24	10.00	24	375	1370	5150	575
16.00-24	11.25	16	430	1490	4875	325
16.00-24	11.25	20	430	1490	5450	400
16.00-24	11.25	24	430	1490	6000	475
16.00-25	11.25	32	430	1490	12500	875
18.00-25	13.00	36	495	1615	16000	850



L3/E3



QH201

Size	Rim	Ply	Section Width(mm)	Overall Diameter	Load Capacity (kgs)	Inflated Pressure
28 x 9-15	7.0	12	230	700	3035	700
7.00-12	5.00S	12	190	676	2720	860
6.50-10	5.00F	10	175	510	2170	510
6.00-9	4.00E	10	160	540	1680	860
5.00-8	3.50D	10	137	470	1290	1000
7.00-9	5.00S	10	190	590	2145	850
8.25-12	7.00	12	235	696	2850	790
7.50-15	6.00	12	215	808	2650	790
8.25-15	6.50	14	235	840	3700	800



*371*

**OTR DIAGONAL IMPORTADO**

**E3/L3 H**

**PRINCIPAIS CARACTERÍSTICAS**

Pneus para máquinas de terraplanagem ou máquinas carregadeiras com tração especial.

Ideal para serviços de transportes de cargas para ciclos de idas e voltas até 8km ou carregamento com ciclos de até 152m.

Fabricado em maquinários de última geração que garante consistência no seu design, uniformidade nas dimensões e alta performance.



Imagens meramente ilustrativas.

APLICAÇÃO:



*Fernanda*

**OTRMAX**  
GRIPMASTER

MEDIDA	CÓD TRA	LONAGEM	TIPO	ARO PADRÃO	DIMENSÕES			CAPACIDADE DE CARGA		PRESSÃO	
					DIÂMETRO EXTERNO	LARG. DA SECÇÃO	PROF. DO SULCO	10 KM/H	50 KM/H	10 KM/H	50 KM/H
					(POL)	(MM.)	(MM.)	(MM.)	(KGS.)	(PSI)	
14.00-24	E3/L3 H	16	TT/TL	10.00	1370	375	25	7300	4000	80	54
17.5-25	E3/L3 H	16	TT/TL	14.00/1.5	1350	445	28	7300	4250	69	43
17.5-25	E3/L3 H	20	TT/TL	14.00/1.5	1350	445	28	8250	5000	83	58
20.5-25	E3/L3 H	20	TT/TL	17.00/2.0	1490	520	30	9500	6000	65	47
20.5-25	E3/L3 H	24	TT/TL	17.00/2.0	1490	520	30	10300	6700	76	58
23.5-25	E3/L3 H	20	TT/TL	19.50/2.50	1615	595	33	10900	7300	54	45
23.5-25	E3/L3 H	24	TT/TL	19.50/2.50	1615	595	33	12500	8000	69	51
26.5-25	E3/L3 H	28	TL	22.00/3.0	1750	675	35	15500	10000	69	51





Fernanda

**OTR DIAGONAL IMPORTADO**

**G2/L2 H**

**PRINCIPAIS CARACTERÍSTICAS**

Pneu para máquinas carregadeiras e niveladoras, com desenho focado em tração. Traseira de retroescavadeira.

Desenho/ângulo das barras proporcionam autolimpeza, estabilidade lateral e excelente tração. Carcaça reforçada oferece alta resistência a corte e perfurações.

Fabricado em maquinários de última geração que garante consistência no seu design, uniformidade nas dimensões e alta performance.



Imagens meramente ilustrativas.

**APLICAÇÃO:**



**GRIPMASTER**

MEDIDA	COD TRA	LONAGEM	TIPO	ARO PADRÃO	DIMENSÕES			CAPACIDADE DE CARGA	
					DIÂMETRO EXTERNO	ÁREA DA SECÇÃO	PROF. DO SULCO	40 KM/H	PRESSÃO
					(POL)	(MM.)	(MM.)		
13.00-24	G2/L2 H	12	TL	8.00	1280	335	24	2725	43
13.00-24	G2/L2 H	16	TL	8.00	1280	360	24	3200	58
17.5-25	G2/L2 H	12	TL	14.00/1.5	1350	445	26	2900	37
17.5-25	G2/L2 H	16	TL	14.00/1.5	1350	445	26	2900	40



112018

Fernanda

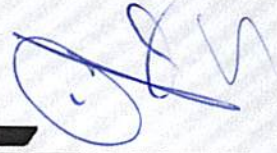

**TORNEL**



# CATÁLOGO DE PRODUCTOS

---



**2017**

Fernanda

T-2400

**TORNEL**



### Características

- Dimensões maiores e mais largas com profundidade premium da banda de rodagem.
- Nervura central larga com um atrativo desenho de dentes de serra.
- Pontes de amarração em todos os canais.
- Forte estrutura de nylon.

### Benefícios

- Excelente quilometragem.
- Excelente manobrabilidade com desgaste uniforme.
- Maior estabilidade da banda de rodagem em condições extremas de operação.
- Aumento da capacidade de transporte de carga e uma excelente capacidade de recauchutagem.

CÓDIGO	MEDIDA	FAIXA DE CARGA	PROFUNDIDADE DA BANDA DE RODAGEM		VELOCIDADE MÁXIMA KPH	RAIO ESTÁTICO COM CARGA		DIÂMETRO TOTAL		CARGA MÁXIMA EIXO SIMPLES				CARGA MÁXIMA EIXO DÚPLO			
			(32nds)	(mm)		(pul)	(mm)	(pul)	(mm)	(lbs)	(psi)	(kg)	(kpa)	(lbs)	(psi)	(kg)	(kpa)
10000675	10.00-20	G (14)	23.4	18.5	(K) 110	19.8	503	41.9	1064	6173	100	2800	690	5357	90	2430	620
10000721	10.00-20	H (16)	23.4	18.5	(K) 110	19.5	495	41.6	1057	6614	115	3000	795	5842	105	2650	725
10000825	11.00-20	G (14)	24.7	19.5	(K) 110	20.4	518	43.5	1105	6614	100	3000	690	5842	90	2650	620
10000891	11.00-20	(H) 16	27.8	22	(K) 110	20.7	527	44.3	1124	7385	115	3350	760	6393	105	2900	690
10002821	11.00-22	G (14)	24.7	19.5	(K) 110	21.3	542	45.5	1155	7165	100	3250	690	6173	90	2800	620
100Q670	11.0-22.5	G (14)	23.8	18.8	(K) 110	20.0	508	42.7	1084	6173	100	2800	690	5357	90.0	2430	620

▲ UTILIZAÇÃO RECOMENDADA

▲ ACEITÁVEL

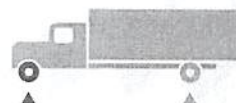

# TXG PLUS

*Fernanda*

**TORNEL**



## Características

- Banda de rodagem plana e larga.
- Ombros arredondados..
- Cinco costelas agressivas apresentadas em desenho de dentes com ranhuras otimizadas.
- Estrutura de nylon reforçada.

## Benefícios

- Alta quilometragem.
- Suave e fácil manobrabilidade.
- Excelente controle.
- Alta capacidade de renovação e múltiplas recauchutagens.

CÓDIGO	MEDIDA	FAIXA DE CARGA	PROFUNDIDADE DA BANDA DE RODAGEM		VELOCIDADE MÁXIMA	RAIO ESTÁTICO COM CARGA		DIÂMETRO TOTAL		CARGA MÁXIMA EIXO SIMPLES				CARGA MÁXIMA EIXO DUPLO			
			(32nds)	(mm)		KPH	(pul)	(mm)	(pul)	(mm)	(lbs)	(psi)	(kg)	(kpa)	(lbs)	(psi)	(kg)
10T00705	10.00-20	H (16)	29.1	23.0	(K) 110	19.8	502	41.9	1065	6614	115	3000	790	5842	105	2650	720

▲ UTILIZAÇÃO RECOMENDADA

▲ ACEITÁVEL

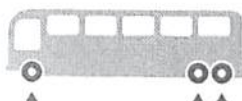

# TXL-PLUS

*Fernanda*

*TH*  
**TORNEL**



## Características

- Banda de rodagem plana e larga.
- Ombros arredondados.
- Cinco costelas agressivas apresentando um desenho de dentes com ranhuras otimizadas.
- Estrutura de nylon reforçada.

## Benefícios

- Alta quilometragem.
- Suave e fácil manobrabilidade.
- Excelente controle.
- Alta capacidade de renovação e múltiplas re cauchutagens.

CÓDIGO	MEDIDA	RV	TIPO	ÍNDICE DE CARGA	LARGURA DO ARO	PRESSÃO MÁXIMA (PSI)	DIÂMETRO TOTAL	LARGURA DA SEÇÃO	PROFUNDIDADE DA BANDA DE RODAGEM		RAIO ESTÁTICO COM CARGA (mm)	FAIXA DE CARGA	CAPAS EQUIV.	CARGA MÁXIMA EIXO SIMPLES		CARGA MÁXIMA EIXO DUPLO	
									(32nds)	(mm)				(kg)	(lbs)	(kg)	(lbs)
10025223	7.00-15	M	TT	114/109	139.7	90	786	198	20/32	16.0	371	F	12	1175	2590	1030	2270
10026CC0	7.00-16	M	TT	118/113	139.7	100	786	204	22/32	17.3	376	G	14	1304	2875	1150	2535
10T26DEI	7.50-16	M	TT	124/120	152.0	110	824	224	23/32	18.0	388	H	16	1580	3485	1390	3065

**CAMIONETE CONVENCIONAL**



# TXR-PLUS

*Fernanda*



## Características

- Mais borracha na banda de rodagem.
- Banda de rodagem mais larga.
- Banda de rodagem de raio duplo.
- Ranhuras especiais geometricamente desenhadas.

## Benefícios

- Alta quilometragem.
- Melhor controle e aderência na estrada.
- Desgaste uniforme.
- Excelente resistência ao crescimento de rachaduras.

CÓDIGO	MEDIDA	RV	TIPO	ÍNDICE DE CARGA	LARGURA DO ARO	PRESSÃO MÁXIMA (PSI)	DIÂMETRO TOTAL	LARGURA DA SEÇÃO	PROFUNDIDADE DA BANDA DE RODAGEM		RAIO ESTÁTICO COM CARGA (mm)	FAIXA DE CARGA	CAPAS EQUIV.	CARGA MÁXIMA EIXO SIMPLES		CARGA MÁXIMA EIXO DUPLO	
					mm				(32nds)	(mm)				(kg)	(lbs)	(kg)	(lbs)
10026DA0	7.50-16	M	TT	122/118	152.0	100	798	217	15.7	12.4	377	G	14	1495	3289	1315	2893
10026DC0	7.50-16	M	TT	124/120	152.0	110	798	217	15.7	12.4	377	H	16	1580	3476	1390	3058



# DELINTE

*Fernanda*



Home Pneus delinte > DH2 Eco

PNEUS DELINTE



CALCULADORA DE CONVERSÃO



POR QUE A DELINTE?

BLOG CONTATO

TRABALHE CONOSCO

o DH2 Eco

QUERO COMPRAR

QUERO REVENDER

Uma maior quilometragem com um senso de estilo.

Com o seu composto ultra-resistente ao desgaste, blocos interiores com um desenho maior e um ombro projetado para liberar calor, o DH2 é projetado para vencer distâncias – com silêncio, estilo e uma excelente aderência a pista molhada que o mantém estável na chuva. O DH2 é um pneu para passeio de qualidade para todas as estações, que é fabricado com um componente especial na banda de rodagem que diminui a resistência ao rolamento. É fabricado em mais de 60 tamanhos, podendo equipar uma gama de veículos de passeio, SUV e crossovers.



Desenho assimétrico. Nosso desenho assimétrico com cinco escalas variáveis é projetado para mesclar as condições de aderência em piso seco e dispersão de água – dando ao motorista uma maior área de contato do pneu com a pista e um desgaste consistente e uniforme, resultando em uma maior vida útil. Os maiores blocos na parte exterior da banda de rodagem aumentam a estabilidade em curvas, e os menores blocos na parte interna auxiliam na dissipagem de água.



Desenho de ombro resistente ao desgaste: Barras resistentes ao calor integradas aos ombros reduzem o desgaste irregular da banda e diminuem os ruídos da passagem de ar. Este perfil altamente estável dos ombros também contribui para um melhor desempenho em curvas de alta velocidade.

WhatsApp





Quatro sulcos longitudinais. Os sulcos evacuam a água e melhoram a tração longitudinal para prevenir deslizamentos laterais, aprimorando a performance da condução em pista molhada.

Ranhas nos ombros: Reduzem o ruído da estrada, para uma viagem silenciosa e confortável.

ÁREA DO REVENDEDOR

*Formando*

*[Handwritten signature]*

DESCRIÇÃO TYRE INFORMATION

TODOS 14 15 16 17 18 19 20 21 22

MEDIDA	ÍNDICES
185/45R15 Visualizar etiqueta	75 V
195/45R15 Visualizar etiqueta	78 V
195/50R15 Visualizar etiqueta	82 V
185/55R15 Visualizar etiqueta	82 V
195/55R15 Visualizar etiqueta	85 V
185/60R15 Visualizar etiqueta	84 H
195/60R15 Visualizar etiqueta	88 H/V
205/60R15 Visualizar etiqueta	91 V
175/65R15 Visualizar etiqueta	84 T/H
185/65R15 Visualizar etiqueta	88 T/H
195/65R15 Visualizar etiqueta	91 H/V
195/65R15 Visualizar etiqueta	95 H XL
205/65R15 Visualizar etiqueta	94 H
165/40R15	75 V XL
165/50R15	72 V
165/40R15	75 V XL
165/55R15	75 V
185/65R15	68 H
205/55R15	88 V
215/70R15	92H DH2 Eco

VOLTAR

© 2018 Delinte Pneus - Todos os direitos reservados.

Whatsapp



**DELINTE**

Home > Pneu delinte > DX-11 Bandit

*Garantia*

*[Handwritten signature]*

# DX-11 Bandit

**QUERO COMPRAR**

**QUERO REVENDER**

PNEUS DELINTE



CALCULADORA DE CONVERSÃO



O DX11 é um pneu H/T, e encontra um balanço perfeito entre tração, silêncio e conforto. Proporciona uma viagem tranquila e suave, e toda a segurança que se pode querer em um pneu H/T.



**Nervura central para alta estabilidade:** A nervura central orientada continuamente mantém a estabilidade do pneu em linha reta. As ranhuras oblíquas sobre melhoram o desempenho de frenagem do pneu.



**Ranhuras do meio: Sólido padrão central,** design sulco escalonado para melhorar o padrão de rigidez, aumento de desempenho de carga, melhora no desempenho da direção.



**Ombro redutor de ruído:** Design contínuo e fechado de ombro, melhorando capacidade de carga e bloqueando a propagação do som, reduzindo a produção de ruído dos pneus.



**Ranhuras com tração longitudinal:** A otimização do sulco longitudinal acelera a drenagem longitudinal, para reduzir as distâncias de frenagem, melhorar a aceleração e direção em pistas molhadas.

POR QUE A DELINTE?

BLOG    CONTATO

TRABALHE CONOSCO

WhatsApp

Delinte DX10 BANDIT A/T Tire

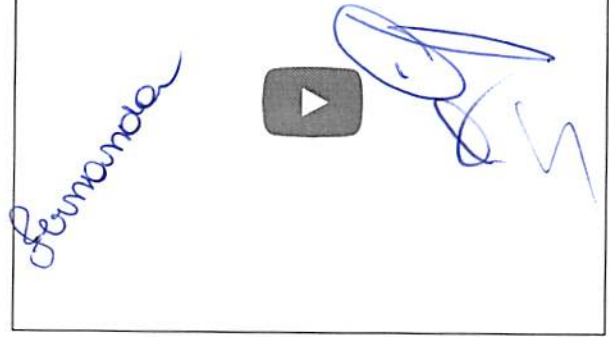

ÁREA DO REVENDEDOR

DESCRIÇÃO TYRE INFORMATION

TODOS 16 17 18 20

Medida	Índices
215/85R16	119/112S DX
225/75R16	119/112S DX
245/75R16	120/116S DX
265/75R16	123/120S DX

VOLTAR

© 2018 Delinte Pneus - Todos os direitos reservados.

Whatsapp



**DELINTE**

PNEUS DELINTE



CALCULADORA DE CONVERSÃO



POR QUE A DELINTE?

BLOG CONTATO

TRABALHE CONÓSCO

*Fernanda*

Home > Pneu delinte > DH7 SUV

o DH7 SUV



QUERO COMPRAR

QUERO REVENDER

Melhoria da estabilidade na estrada com a pista seca ou molhada.

Com índices de velocidade T, H, V e W, você se sentirá confiante em altas velocidades. O DH7 também possui um desenho que melhora a estabilidade, além de ter uma aparência estilosa e urbana.



Desenho assimétrico: Nosso desenho assimétrico com cinco escalas variáveis é projetado para mesclar as condições de aderência em piso seco e dispersão de água - dando ao motorista uma maior área de contato do pneu com a pista e um desgaste consistente e uniforme, resultando em uma maior vida útil. Os maiores blocos na parte exterior da banda de rodagem aumentam a estabilidade em curvas, e os menores blocos na parte interna auxiliam na dissipagem de água.



Desenho de ombro resistente ao desgaste: Barras resistentes ao calor integradas aos ombros reduzem o desgaste irregular da banda e diminuem os ruídos da passagem de ar. Este perfil altamente estável dos ombros também contribui para um melhor desempenho em curvas de alta velocidade.



Quatro sulcos longitudinais: Os sulcos evacuam a água e melhoram a tração longitudinal para prevenir deslizamentos laterais, aprimorando a performance da condução em pista molhada.



Ranhas nos ombros: ruído da estrada, para viagem silenciosa e confortável.  Whatsapp

*Fernanda*

*[Handwritten signature]*

ÁREA DO REVENDEDOR

DESCRIÇÃO TYRE INFORMATION

TODOS 16 17 18

MEDIDA	ÍNDICES
235/60R16	100 V/H
235/65R16	107 H/XL
215/70R16	100 H
225/70R16	103 H/T
235/70R16 Visualizar etiqueta	106 H
265/70R16 Visualizar etiqueta	112 H

VOLTAR

© 2018 Delinte Pneus - Todos os direitos reservados.

Whatsapp



*Fernando*

Home > Pneus delinte > DV2 Cargo Tire



**DELINTE**

## o DV2 Cargo Tire

**QUERO COMPRAR**

**QUERO REVENDER**

PNEUS DELINTE



O DV2 é um pneu para vans com tecnologia de ponta. Resistente à aquaplanagem, excelente para curvas em alta velocidade, otimiza o gasto de combustível e é indicado para quem procura qualidade e segurança.

CALCULADORA DE CONVERSÃO

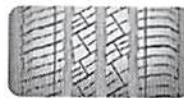

Tres sulcos longitudinais: Desenhados para evitar a aquaplanagem enquanto melhora a tração do pneu.

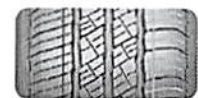

Ombro compacto: Estabilidade melhorada no ombro, que otimiza a performance em curvas de alta velocidade.

POR QUE A DELINTE?

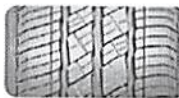

Lamelas escalonadas: Diversas bordas cortantes que melhoram muito a frenagem.

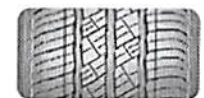

Ombro que libera calor: Contínua ranhura em S, melhora a liberação de calor, economizando combustível e aumentando a vida útil.

BLOG    CONTATO

DESCRIÇÃO    TYRE INFORMATION

TODOS    14    15    16  
TRABALHE CONOSCO

Whatsapp

Medida

Índices

185 75 R16C	104/102S DV2 (8 LONAS)
195 65 R16C	104/102T DV2 (8 LONAS)
205 65 R16C	107/105T DV2 (8 LONAS)
205 75 R16C Visualizar etiqueta	110/108R DV2 (8 LONAS)
215 65 R16C	109/107T DV2 (8 LONAS)
215 75 R16C	113/111S DV2 (8 LONAS)
225 65 R16C	112/110T DV2 (8 LONAS)
225 75 R16C Visualizar etiqueta	116/114R DV2 (8 LONAS)
235 65 R16C	115/113T DV2 (8 LONAS)

ÁREA DO REVENDEDOR

*Fernanda*

VOLTAR

© 2018 Delinte Pneus - Todos os direitos reservados.

Whatsapp

Pregão 37/2019

PROPOSTA DE FORNECIMENTO DE PRODUTOS / SERVIÇOS

CNPJ: 20.862.784/0001-74 Fornecedor : SETIME TITON LTDA - ME

E-mail: leocirsalvini@acspneus.com.br

Endereço : RUA COMENDADOR ROSEIRA 88 CENTRO - PRADO VELHO - Curitiba/PR - CEP 80215-210

Telefone: 4132967677

Fax:

Celular:

Inscrição Estadual: 90.782.589-23

Contador: JAMES HENRIQUE LINERNEIER

Telefone contador: 041-3296-7677

Representante: LEOCIR SALVINI

CPF: 025.800.089-93

RG: 4.159.736-4

Endereço representante: RUA PRESIDENTE KENNEDY, 3705 CENTRO - COQUEIRAL - Cascavel/PR - CEP 81510-260

Telefone representante: 041-988271331

E-mail representante: leocirsalvini@acspneus.com.br

Banco: 104 - CEF

Agência: 586-4 - SALGADO FILHO - Curimatá/PI

Conta: 3137-4

Data de abertura: 18/06/2016

Fornecedor enquadrado como microempresa ou empresa de pequeno porte (para obter os benefícios da lei complementar nº 123/2006).

Lote : 001 Lote 001

Nº Item	Descrição do Produto / Serviço	Qtde.	Unid.	Preço Máximo	Marca	Modelo	Preço Unitário	Preço To
001	Câmara de ar, nova, 7.50-16	20,00	UN	68,00	Q.BOM ✓	SC-95	48,00	960,
002	Câmara de ar, nova, 900-20	40,00	UN	123,00	Q.BOM ✓	TC-131	90,00	3.600,
003	Câmara de ar, nova, 1000-20	80,00	UN	132,00	Q.BOM ✓	TC-131	120,00	9.600,
004	Câmara de ar, nova, 12,5/80-18	20,00	UN	168,00	FLEXEN ✓	TR-15	135,00	2.700,
005	Câmara de ar, nova, 17.5-25	20,00	UN	360,00	Q.BOM ✓	TR-220-A	200,00	4.000,
006	Câmara de ar, nova, 900-16	10,00	UN	131,00			0,00	0,
007	Câmara de ar, nova, Km24	60,00	UN	266,00	Q.BOM ✓	TR-220-A	178,00	10.680,
008	Protetor de roda, novo, aro 16 radial	10,00	UN	42,00	SBN ✓	PROTETOR ARO 16	28,00	280,
009	Protetor de roda, novo, aro 20 radial	60,00	UN	60,00	SBN ✓	PROTETOR ARO 20	30,00	1.800,
010	Protetor de roda, novo, aro 16 conv.	10,00	UN	38,00	SBN ✓	PROTETOR ARO 16	28,00	280,
011	Protetor de roda, novo, aro 20 conv.	40,00	UN	57,00	SBN ✓	PROTETOR ARO 20	30,00	1.200,
012	Protetor de roda, novo, aro 24 conv.	60,00	UN	142,00	SBN ✓	PROTETOR ARO 24	78,00	4.680,
013	Protetor de roda, novo, aro 25 conv.	20,00	UN	190,00	CARRETEIRO ✓	PROTETOR ARO 25	150,00	3.000,
014	Pneu novo, convencional, 900 - 16, liso, mínimo 10 lonas (pneu novo, não remanufaturado, não recauchutado e não remoldado).	4,00	UN	928,00	TITAN F-2 ✓	F-2 10L TRU TRAC	634,00	2.536,
015	Pneu novo, convencional, 19.5L - 24, mínimo 12 lonas (pneu novo, não remanufaturado, não recauchutado e não remoldado)	2,00	UN	2.950,00	GOODYEAR R-4 12L ✓	R-4 12LONAS IT-525	2.890,00	5.780,
016	Pneu novo, convencional, 12.5/80 - 18, mínimo 12 lonas (pneu novo, não remanufaturado, não recauchutado e não remoldado).	4,00	UN	1.270,00			0,00	0,
017	Pneu novo, convencional, 1400 - 24, aplicação mínima G2/L2 mínimo de 16 lonas, capacidade de carga mínima de 3650 kg, largura de seção mínimo 360 mm, diâmetro total mínimo de 1340 mm. (pneu novo, não remanufaturado, não recauchutado e não remoldado).	20,00	UN	2.870,00	TITAN G-2 -L-2 16L. T.T. ✓	ROAD GRADER G-2-L-2	2.406,00	48.120,
018	Pneu, novo, convencional, 1400 - 24, aplicação mínima E3/L3 mínimo de 20 lonas, capacidade de carga mínima de 4.600 kg, largura de seção mínimo 375 mm, diâmetro total mínimo de 1370 mm. (pneu novo, não remanufaturado, não recauchutado e não remoldado).	20,00	UN	3.900,00			0,00	0,
019	Pneu novo, convencional, 17.5 - 25, aplicação mínima G2/L2 mínimo de 16 lonas, capacidade de carga mínima de 7000 Kg. (pneu novo, não remanufaturado, não recauchutado e não remoldado).	14,00	UN	2.745,00	TITAN L-2 16 LONAS ✓	EARTH.TRACTION L-2	2.744,00	38.416,
020	Pneu novo, convencional, 17.5 - 25, aplicação mínima E3/L3 mínimo de 16 lonas, capacidade de carga mínima de 7300 Kg. (pneu novo, não remoldado).	14,00	UN	3.950,00	TITAN L-3 16LONAS ✓	ND LCM L-3 /E-3 16	3.560,00	49.840,

387

Fernanda



PROPOSTA DE FORNECIMENTO DE PRODUTOS / SERVIÇOS

CNPJ: 20.862.784/0001-74 Fornecedor: SETIM E TITON LTDA - ME

E-mail: leocirsalvini@acspneus.com.br

Endereço: RUA COMENDADOR ROSEIRA 88 CENTRO - PRADO VELHO - Curitiba/PR - CEP 80215-210

Telefone: 4132967677

Fax:

Celular:

Inscrição Estadual: 90.782.589-23

Contador: JAMES HENRIQUE LINERNEIER

Telefone contador: 041-3296-7677

Representante: LEOCIR SALVINI

CPF: 025.800.089-93

RG: 4.159.736-4

Endereço representante: RUA PRESIDENTE KENNEDY, 3705 CENTRO - COQUEIRAL - Cascavel/PR - CEP 81510-260

Telefone representante: 041-988271331

E-mail representante: leocirsalvini@acspneus.com.br

Banco: 104 - CEF

Agência: 586-4 - SALGADO FILHO - Curimatá/PI

Conta: 3137-4

Data de abertura: 18/06/2016

Fornecedor enquadrado como microempresa ou empresa de pequeno porte (para obter os benefícios da lei complementar nº 123/2006).

Lote: 001 Lote 001

Nº Item	Descrição do Produto / Serviço	Qtde.	Unid.	Preço Máximo	Marca	Modelo	Preço Unitário	Preço To
021	remanufaturado, não recauchutado e não remoldado). Pneu novo, convencional, 18.4 – 30, aplicação agrícola mínimo 12 lonas, (pneu novo, não remanufaturado, não recauchutado e não remoldado).	6,00	UN	3.060,00	GOODYEAR R-1 12L. ✓	DYNA TORQUE III R-1	2.870,00	17.220,
022	Pneu novo, convencional, 7.50 – 16, liso, mínimo 10 lonas certificado / aprovado pelo Inmetro (Instituto Nacional de Metrologia, Normalização e Qualidade Industrial), referência - Goodyear Papaléguas G8, Pirelli CT 65, Firestone T-494, (pneu novo, não remanufaturado, não recauchutado e não remoldado).	12,00	UN	600,00	GOODYEAR LISO 10L.	PAPALEGUAS G-8 LISO	560,00	6.720,
023	Pneu novo, convencional, 7.50 – 16, borrachudo, mínimo 12 lonas certificado / aprovado pelo Inmetro (Instituto Nacional de Metrologia, Normalização e Qualidade Industrial), referência - Goodyear CT160, Bandeirante ou Pirelli RT59, (pneu novo, não remanufaturado, não recauchutado e não remoldado).	12,00	UN	600,00	GOODYEAR BORR,12L. ✓	BANDEIRANTE	569,00	6.828,
024	Pneu novo, convencional, 900 – 20, liso, mínimo 14 lonas certificado / aprovado pelo Inmetro (Instituto Nacional de Metrologia Normalização e Qualidade Industrial), referência - Pirelli CT65, Firestone BFT595 ou Goodyear G8, (pneu novo, não remanufaturado, não recauchutado e não remoldado).	36,00	UN	790,00			0,00	0,
025	Pneu novo, convencional, 1000 – 20, liso, mínimo 16 lonas certificado / aprovado pelo Inmetro (Instituto Nacional de Metrologia, Normalização e Qualidade Industrial), referência - Pirelli CT65, Firestone BFT595 ou Goodyear G8. (pneu novo, não remanufaturado, não recauchutado e não remoldado).	12,00	UN	1.120,00	GOODYEAR LISO 16L. ✓	PAPALEGUAS G-8 LISO ✓	1.115,00	13.380,
026	Pneu novo, convencional, 1000 – 20, borrachudo, mínimo 16 lonas certificado / aprovado pelo Inmetro (Instituto Nacional de Metrologia Normalização e Qualidade Industrial), referência - Goodyear Conquistador, Firestone T815 ou Pirelli RT 59, (pneu novo, não remanufaturado, não recauchutado e não remoldado).	32,00	UN	1.270,00	GOODYEAR BORRACH.16LON. ✓	CONQUISTADOR ✓	1.260,00	40.320,
027	Pneu novo, radial, uso misto asfalto / terra, 1000R20 liso, mínimo 16 lonas, certificado / aprovado pelo Inmetro (Instituto Nacional de Metrologia, Normalização e Qualidade Industrial), índice de carga/velocidade mínima 143 Kg, referência - Pirelli TG 85, Goodyear G677 ou Bridgestone L355. (Pneu novo, não recauchutado, não remanufaturado e não remoldado).	40,00	UN	1.300,00	GOODYEAR BORRACHU MISTO	BORRACH.MISTO G-687	1.299,00	51.960,
028	Pneu novo, radial uso misto asfalto/ terra, 1000R20 borrachudo mínimo 16 lonas, certificado / aprovado pelo Inmetro (Instituto Nacional de Metrologia, Normalização e Qualidade Industrial), índice de carga/ velocidade mínimo 143 k, referência - Pirelli FG85, Goodiear G686 ou Firestone T819. (Pneu novo, não remanufaturado, não recauchutado e não remoldado).	44,00	UN	1.350,00	GOODYEAR LISO MISTO	LISO MISTO G-386	1.349,00	59.358,

886

Fernando

Prefeitura Municipal de Planalto  
Pregão 37/2019

Página

PROPOSTA DE FORNECIMENTO DE PRODUTOS / SERVIÇOS

CNPJ: 20.862.784/0001-74 Fornecedor : SETIM E TITON LTDA - ME

E-mail: leocirsalvini@acspneus.com.br

Endereço : RUA COMENDADOR ROSEIRA 88 CENTRO - PRADO VELHO - Curitiba/PR - CEP 80215-210

Telefone: 4132967677

Fax:

Celular:

Inscrição Estadual: 90.782.589-23

Contador: JAMES HENRIQUE LINERNEIER

Telefone contador: 041-3296-7677

Representante: LEOCIR SALVINI

CPF: 025.800.089-93

RG: 4.159.736-4

Endereço representante: RUA PRESIDENTE KENNEDY, 3705 CENTRO - COQUEIRAL - Cascavel/PR - CEP 81510-260

Telefone representante: 041-988271331

E-mail representante: leocirsalvini@acspneus.com.br

Banco: 104 - CEF

Agência: 586-4 - SALGADO FILHO - Curimatá/PI

Conta: 3137-4

Data de abertura: 18/06/2016

Fornecedor enquadrado como microempresa ou empresa de pequeno porte (para obter os benefícios da lei complementar nº 123/2006).

Lote : 001 Lote 001

Nº Item	Descrição do Produto / Serviço	Qtde.	Unid.	Preço Máximo	Marca	Modelo	Preço Unitário	Preço To
029	Pneu novo, radial uso misto asfalto/ terra, 275/80R22,5, liso mínimo 16 lonas, certificado / aprovado pelo Inmetro (Instituto Nacional de Metrologia, Normalização e Qualidade Industrial), índice de carga/velocidade mínimo 146k, referência - Pirelli TG85, Goodyear G677 ou Bridgestone L320. (Pneu novo, não remanufaturado, não recauchutado e não remoldado).	44,00	UN	1.370,00	GOODYEAR LISO MISTO	LISO MISTO G- 386	1.368,00	60.192,
030	Pneu novo, radial uso misto asfalto/ terra, 275/80R22,5, borrachudo mínimo 16 lonas, certificado / aprovado pelo Inmetro (Instituto Nacional de Metrologia, Normalização e Qualidade Industrial), índice de carga / velocidade mínimo 146K, referência - Pirelli FG85, Goodyear G686 ou Bridgestone M840, (pneu novo, não remanufaturado, não recauchutado e não remoldado).	32,00	UN	1.470,00	GOODYEAR BORRACH MISTO	BORRACH.MISTO G-667	1.469,00	47.008,
031	Pneu novo, radial uso misto asfalto/ terra, 295/80R22,5, liso mínimo 16 lonas, certificado / aprovado pelo Inmetro (Instituto Nacional de Metrologia, Nacional e Qualidade Industrial), índice de carga / velocidade mínimo 148G, referência - Pirelli TG 85, Goodyear G 677 ou Bridgestone L 320 (pneu novo, não remanufaturado, não recauchutado e não remoldado).	20,00	UN	1.860,00	GOODYEAR LISO MISTO	LISO MISTO G-386	1.578,00	31.560,
032	Pneu novo, radial uso misto asfalto/ terra, 295/80R22,5, borrachudo no mínimo 16 lonas, certificado/aprovado pelo Inmetro (Instituto Nacional de Metrologia, normalização e Qualidade Industrial), índice de carga/ velocidade mínimo 148K, referência - Pirelli FG85, Goodyear G689 ou Firestone T819, (pneu novo, não remanufaturado, não recauchutado e não remoldado).	20,00	UN	1.940,00	GOODYEAR BORRACH MISTO	ARMORMAX MSD.	1.750,00	35.000,
033	Pneu novo, radial uso rodoviário, 295/80R22,5 liso mínimo 16 lonas, certificado / aprovado pelo Inmetro (Instituto Nacional de Metrologia, Normalização e Qualidade Industrial), índice de carga / velocidade mínimo 148L, referência - Pirelli FR1, Goodyear G657 ou Bridgestone R250, (pneu novo, não remanufaturado, não recauchutado e não remoldado).	12,00	UN	1.705,00	STEELMARK LISO	LISO MODELO AGS.	1.240,00	14.880,
034	Pneu novo, radial uso rodoviário, 215/75R17,5, liso certificado / aprovado pelo Inmetro (Instituto Nacional de Metrologia, Normalização e Qualidade Industrial), índice de carga/ velocidade mínimo 124L, referência - Firestone FS557, Goodyear Regional RHS ou Pirelli FR85 (pneu novo, não remanufaturado, não recauchutado e não remoldado).	48,00	UN	675,00	STELMARK LISO	LISO MODELO AGS	600,00	28.800,
035	Pneu novo, radial uso rodoviário, 215/75R17,5, borrachudo certificado / aprovado pelo Inmetro (Instituto Nacional de Metrologia, Normalização e Qualidade Industrial), índice de carga/velocidade mínima 124L, referência - Pirelli MC45, Bridgestone M714 ou Goodyear Regional RHD, (pneu novo, não remanufaturado, não recauchutado e não	12,00	UN	895,00	GOODYEAR BORRCHUDO	BORRACHUDO RHD	864,00	10.368,

389

Fernanda

PROPOSTA DE FORNECIMENTO DE PRODUTOS / SERVIÇOS

CNPJ: 20.862.784/0001-74 Fornecedor : SETIM E TITON LTDA - ME

E-mail: leocirsalvini@acspneus.com.br

Endereço : RUA COMENDADOR ROSEIRA 88 CENTRO - PRADO VELHO - Curitiba/PR - CEP 80215-210

Telefone: 4132967677

Fax:

Celular:

Inscrição Estadual: 90.782.589-23

Contador: JAMES HENRIQUE LINERNEIER

Telefone contador: 041-3296-7677

Representante: LEOCIR SALVINI

CPF: 025.800.089-93

RG: 4.159.736-4

Endereço representante: RUA PRESIDENTE KENNEDY, 3705 CENTRO - COQUEIRAL - Cascavel/PR - CEP 81510-260

Telefone representante: 041-988271331

E-mail representante: leocirsalvini@acspneus.com.br

Banco: 104 - CEF

Agência: 586-4 - SALGADO FILHO - Curimatá/PI

Conta: 3137-4

Data de abertura: 18/06/2016

Fornecedor enquadrado como microempresa ou empresa de pequeno porte (para obter os benefícios da lei complementar nº 123/2006).

Lote : 001 Lote 001

Nº Item	Descrição do Produto / Serviço	Qtde.	Unid.	Preço Máximo	Marca	Modelo	Preço Unitário	Preço To
	remoldado). 1							

PREÇO TOTAL DO LOTE : 611.064,

Lote : 002 Lote 002

Nº Item	Descrição do Produto / Serviço	Qtde.	Unid.	Preço Máximo	Marca	Modelo	Preço Unitário	Preço To
001	Pneu novo, radial uso rodoviário, 165/70R13 certificado / aprovado pelo Inmetro (Instituto Nacional de Metrologia, Normalização e Qualidade Industrial), selo do Inmetro (selo de identificação da conformidade apostado durante a vulcanização do pneu), Etiqueta Nacional de Conservação de Energia - ENCE a ser apostada de forma adesiva (portaria INMETRO N°544/ 2012) conforme critérios de aceitação das normas ISO 28580, ISO 23671, ISO 15222 e ISO 10844 com os seguintes níveis de desempenho: Eficiência de consumo associada a resistência ao rolamento do pneu: A ou B, Segurança associada à aderência do pneu em piso molhado: A ou B, Nível de Ruído externo: A ou B, Índice de carga/velocidade mínimo 79T, Referência Goodyear Assurance, Michelin Energy ou Pirelli Cinturato P1, (Pneu novo, não remanufaturado, não recauchutado e não remoldado).	20,00	UN	220,00	KELLY ✓	EDGE TOURING ✓	188,00	3.720,
002	Pneu novo, radial uso rodoviário, 175/70R13 certificado / aprovado pelo Inmetro (Instituto Nacional de Metrologia, Normalização e Qualidade Industrial), Selo do Inmetro (selo de identificação da conformidade apostado durante a vulcanização do pneu), Etiqueta Nacional de Conservação de Energia - ENCE a ser apostada de forma adesiva (portaria INMETRO N°544/ 2012) conforme critérios de aceitação das normas ISO 28580, ISO 23671, ISO 15222 e ISO 10844 com os seguintes níveis de desempenho: Eficiência de consumo associada à resistência ao rolamento do pneu: A ou B, Segurança associada a aderência do pneu em piso molhado: A ou B, Nível de ruído associado ao nível de ruído externo: A ou B, Índice de carga/velocidade mínimo 82T, Referência Goodyear Assurance, Michelin Energy ou Pirelli Cinturato P1, (Pneu novo, não remanufaturado, não recauchutado e não remoldado).	80,00	UN	235,00	KELLY	EDGE TOURING ✓	188,00	15.040,
003	Pneu novo, radial uso rodoviário, 175/70R14 certificado / aprovado pelo Inmetro (Instituto Nacional de Metrologia, Normalização e Qualidade Industrial), Selo do Inmetro (selo de identificação da conformidade apostado durante a vulcanização do pneu), Etiqueta Nacional de Conservação de Energia - ENCE a ser apostada de forma adesiva (portaria INMETRO N°544/ 2012) conforme critérios de aceitação das normas ISO 28580, ISO 23671, ISO15222 e ISO 10844 com os seguintes níveis de desempenho: Eficiência de consumo associada à resistência ao rolamento do pneu : A ou B, Segurança associada à aderência do pneu em piso molhado: A ou B, Nível de ruído associado ao nível de ruído externo: A ou B, Índice de carga/velocidade mínimo 88T, Referência Goodyear Assurance, Michelin Energy ou Firestone F700, (pneu, novo, não remanufaturado, não	100,00	UN	290,00	KELLY	EDGE TOURING ✓	276,00	27.600,

*Handwritten signatures and initials:*  
 J  
 A  
 S  
 P  
 S  
 om

*Handwritten signature:* Fernanda

*Handwritten number:* 060

PROPOSTA DE FORNECIMENTO DE PRODUTOS / SERVIÇOS

CNPJ: 20.862.784/0001-74 Fornecedor: SETIM E TITON LTDA - ME

E-mail: leocirsalvini@acspneus.com.br

Endereço: RUA COMENDADOR ROSEIRA 88 CENTRO - PRADO VELHO - Curitiba/PR - CEP 80215-210

Telefone: 4132967677

Fax:

Celular:

Inscrição Estadual: 90.782.589-23

Contador: JAMES HENRIQUE LINERNEIER

Telefone contador: 041-3296-7677

Representante: LEOCIR SALVINI

CPF: 025.800.089-93

RG: 4.159.736-4

Endereço representante: RUA PRESIDENTE KENNEDY, 3705 CENTRO - COQUEIRAL - Cascavel/PR - CEP 81510-260

Telefone representante: 041-988271331

E-mail representante: leocirsalvini@acspneus.com.br

Banco: 104 - CEF

Agência: 586-4 - SALGADO FILHO - Curimatá/PI

Conta: 3137-4

Data de abertura: 18/06/2016

Fornecedor enquadrado como microempresa ou empresa de pequeno porte (para obter os benefícios da lei complementar nº 123/2006).

Lote: 002 Lote 002

Nº Item	Descrição do Produto / Serviço	Qtde.	Unid.	Preço Máximo	Marca	Modelo	Preço Unitário	Preço To
004	recauchutado e não remoldado). Pneu novo, radial uso rodoviário, 185/65R14 certificado / aprovado pelo Inmetro (Instituto Nacional de Metrologia, Normalização e Qualidade Industrial), Selo do Inmetro (selo de identificação da conformidade apostado durante a vulcanização do pneu), Etiqueta Nacional de Conservação de Energia - ENCE a ser apostada de forma adesiva (portaria INMETRO N°544/ 2012) conforme critérios de aceitação das normas ISO 28580, ISO 23671, ISO 15222 e ISO 10844 com os seguintes níveis de desempenho: Eficiência de consumo associada à resistência ao rolamento do pneu: A ou B, Segurança associada à aderência do pneu em piso molhado: A ou B, Nível de ruído associado ou nível de ruído externo: A ou B, Índice de carga/velocidade mínimo 86T, Referência Goodyear Assurance, Pirelli P400 ou Firestone F600, (Pneu novo, não remanufaturado, não recauchutado e não remoldado).	30,00	UN	300,00	GOODYEAR	ASSURANCE ✓	289,00	8.670,
005	Pneu novo, radial uso rodoviário, 195/65R15 certificado / aprovado pelo Inmetro (Instituto Nacional de Metrologia, Normalização e Qualidade Industrial), Selo do Inmetro (selo de identificação da conformidade apostado durante a vulcanização do pneu), Etiqueta Nacional de Conservação de Energia - ENCE a ser apostada de forma adesiva (portaria INMETRO N°544/ 2012) conforme critérios de aceitação das normas ISO 28580, ISO 23671, ISO 15222 e ISO 10844 com os seguintes níveis de desempenho: Eficiência de consumo associada à resistência ao rolamento do pneu: A ou B, Segurança associada à aderência do pneu em piso molhado: A ou B, Nível de ruído associado ou nível de ruído externo: A ou B, Índice de carga/velocidade mínimo 91H, Referência Goodyear Efficient Grip, Pirelli P400 ou Firestone F600, (Pneu novo, não remanufaturado, não recauchutado e não remoldado).	40,00	UN	460,00	GOODYEAR	EFFICIENT ✓	340,00	13.600,
006	Pneu novo, radial uso rodoviário, 185R14C Mínimo 8 lonas, certificado / aprovado pelo Inmetro (Instituto Nacional de Metrologia, Normalização e Qualidade Industrial), Selo do Inmetro (selo de identificação da conformidade apostado durante a vulcanização do pneu), Etiqueta Nacional de Conservação de Energia - ENCE a ser apostada de forma adesiva (portaria INMETRO N°544/2012) conforme critério de aceitação das normas ISO28580, ISO 23671, ISO 15222 e ISO10844 com os seguintes níveis de desempenho: Eficiência de consumo associada à resistência ao rolamento do pneu: A ou B, Segurança associada à aderência do pneu em piso molhado: A ou B, Nível de ruído associado ao nível de ruído externo: A ou B, Índice de carga/velocidade mínimo 100R, Referência Goodyear G32, Firestone CV 5000 ou Michelin Agilis, (Pneu novo, não remanufaturado, não recauchutado e não remoldado).	8,00	UN	375,00	GOODYEAR	CARGO MARATHON ✓	348,00	2.788
007	Pneu novo, radial uso rodoviário, 235/75R15	8,00	UN	870,00	GOODYEAR	EDGE SUV ✓	440,00	3.520,

391

fernando

Prefeitura Municipal de Planalto  
Pregão 37/2019

PROPOSTA DE FORNECIMENTO DE PRODUTOS / SERVIÇOS

CNPJ: 20.862.784/0001-74 Fornecedor : SETIM E TITON LTDA - ME

E-mail: leocirsalvini@acspneus.com.br

Endereço : RUA COMENDADOR ROSEIRA 88 CENTRO - PRADO VELHO - Curitiba/PR - CEP 80215-210

Telefone: 4132967677

Fax:

Celular:

Inscrição Estadual: 90.782.589-23

Contador: JAMES HENRIQUE LINERNEIER

Telefone contador: 041-3296-7677

Representante: LEOCIR SALVINI

CPF: 025.800.089-93

RG: 4.159.736-4

Endereço representante: RUA PRESIDENTE KENNEDY, 3705 CENTRO - COQUEIRAL - Cascavel/PR - CEP 81510-260

Telefone representante: 041-988271331

E-mail representante: leocirsalvini@acspneus.com.br

Banco: 104 - CEF

Agência: 586-4 - SALGADO FILHO - Curimatá/PI

Conta: 3137-4

Data de abertura: 18/06/2016

Fornecedor enquadrado como microempresa ou empresa de pequeno porte (para obter os benefícios da lei complementar nº 123/2006).

Lote : 002 Lote 002

Nº Item	Descrição do Produto / Serviço	Qtde.	Unid.	Preço Máximo	Marca	Modelo	Preço Unitário	Preço To
008	certificado / aprovado pelo Inmetro (Instituto Nacional de Metrologia, Normalização e Qualidade Industrial), Selo do Inmetro (selo de identificação conformidade apostado durante a vulcanização do pneu), Etiqueta Nacional de Conservação de Energia - ENCE a ser apostada de forma adesiva (portaria INMETRO N°544/ 2012) conforme critérios de aceitação das normas ISO 28580, ISO 23671, ISO15222 e ISO 10844 com os seguintes níveis de desempenho: Eficiência de consumo associada à resistência ao rolamento do pneu: A ou B, Segurança associada à aderência do pneu em piso molhado: A ou B, Nível de ruídos associado ao nível de ruído externo: A ou B, Índice de carga/velocidade mínima 116R. Referência Goodyear Direction, Pirelli Scorpion ou Michelin Ltx Force, (Pneu novo, não remanufaturado, não recauchutado e não remoldado).	14,00	UN	795,00	GOODYEAR	GARGO G-32 ✓	660,00	9.240,
009	certificado / aprovado pelo Inmetro (Instituto Nacional de Metrologia, Normalização e Qualidade Industrial), Selo do Inmetro (selo de identificação conformidade apostado durante a vulcanização do pneu), Etiqueta Nacional de Conservação de Energia - ENCE a ser apostada de forma adesiva (portaria INMETRO N°544/ 2012) conforme critérios de aceitação das normas ISO 28580, ISO 23671, ISO 15222 e ISO 10844 com os seguintes níveis de desempenho: Eficiência de consumo associada à resistência ao rolamento do pneu: A ou B, Segurança associada à aderência do pneu em piso molhado: A ou B, Nível de ruído associado ao nível de ruído externo: A ou B, Índice de carga/velocidade mínima 100H, Referência Goodyear Wrangler SUV, Michelin Primacy ou Bridgestone Turanza ER300, (Pneu novo, não remanufaturado, não recauchutado e não remoldado).	8,00	UN	555,00	GOODYEAR	WRANGLER SUV ✓	385,00	3.080,
010	certificado / aprovado pelo Inmetro (Instituto Nacional de Metrologia, Normalização e Qualidade Industrial), Selo do Inmetro (Selo de identificação da conformidade apostado durante a vulcanização do pneu), Etiqueta Nacional de Conservação de Energia - ENCE a ser apostada de	24,00	UN	400,00			0,00	0,

Prefeitura Municipal de Planalto  
Pregão 37/2019

Página

PROPOSTA DE FORNECIMENTO DE PRODUTOS / SERVIÇOS

CNPJ: 20.862.784/0001-74 Fornecedor: SETIM E TITON LTDA - ME

E-mail: leocirsalvini@acspneus.com.br

Endereço: RUA COMENDADOR ROSEIRA 88 CENTRO - PRADO VELHO - Curitiba/PR - CEP 80215-210

Telefone: 4132967677

Fax:

Celular:

Inscrição Estadual: 90.782.589-23

Contador: JAMES HENRIQUE LINERNEIER

Telefone contador: 041-3296-7677

Representante: LEOCIR SALVINI

CPF: 025.800.089-93

RG: 4.159.736-4

Endereço representante: RUA PRESIDENTE KENNEDY, 3705 CENTRO - COQUEIRAL - Cascavel/PR - CEP 81510-260

Telefone representante: 041-988271331

E-mail representante: leocirsalvini@acspneus.com.br

Banco: 104 - CEF

Agência: 586-4 - SALGADO FILHO - Curimatá/PI

Conta: 3137-4

Data de abertura: 18/06/2016

Fornecedor enquadrado como microempresa ou empresa de pequeno porte (para obter os benefícios da lei complementar nº 123/2006).

Lote: 002 Lote 002

Nº Item	Descrição do Produto / Serviço	Qtde.	Unid.	Preço Máximo	Marca	Modelo	Preço Unitário	Preço To
011	forma adesiva (portaria INMETRO N°544/ 2012) conforme critérios de aceitação das normas ISO 28580, ISO 23671, ISO 15222 e ISO 10844 com os seguintes níveis de desempenho: Eficiência de consumo associada à resistência ao rolamento do pneu: A ou B, Segurança associada à aderência do pneu em piso molhado: A ou B, Nível de ruído associado ou nível de ruído externo: A ou B, Índice de carga/velocidade mínimo 105T, referência Goodyear G32, Pirelli Chrono ou Michelin Agilis, (pneu novo, não remanufaturado, não recauchutado e não remoldado).	40,00	UN	450,00				0,
	Pneu novo, radial uso rodoviário, 205/75R16 certificado / aprovado pelo Inmetro (Instituto Nacional de Metrologia, Normalização e Qualidade Industrial), Selo do Inmetro (selo de identificação da conformidade apostado durante a vulcanização do pneu), Etiqueta Nacional de Conservação de Energia - ENCE a ser aposta de forma adesiva (portaria INMETRO N°544/ 2012) conforme critérios de aceitação das normas ISO 28580, ISO 23671, ISO 15222 e ISO 10844 com os seguintes níveis de desempenho: Eficiência de consumo associada à resistência ao rolamento do pneu: A ou B, Segurança associada à aderência do pneu em piso molhado: A ou B, Nível de ruídos associado ao nível de ruído externo: A ou B, Índice de carga/velocidade mínimo 108Q, Referência Goodyear G32, Pirelli Chrono ou Michelin Agilis, (Pneu novo, não remanufaturado, não recauchutado e não remoldado).							

PREÇO TOTAL DO LOTE: 87.238,

TOTAL DA PROPOSTA: 698.302,

Validade da proposta: 60 dias

Prazo de entrega: 3 dias

SETIM E TITON LTDA - ME  
CNPJ: 20.862.784/0001-74

20.862.784/0001-74

SETIM & TITON LTDA.

Rua Comendador Roseira, 88  
Bairro Prado Velho

CEP 80215-210 - CURITIBA - PR

Fernanda

668



**SETIM & TITON LTDA**

**PREGÃO PRESENCIAL Nº 037/2019**

**ANEXO DA PROPOSTA**

**VALOR TOTAL DA PROPOSTA (R\$.698.302,00 SEICENTOS E NOVENTA E OITO MIL TREZENTOS E DOIS REAIS)**

*Fernanda*  
Prazo de validade da Proposta de Preços, que será de, no mínimo, 60 (sessenta) dias e será contado a partir da data da entrega do invólucro contendo a Proposta de Preços ao Licitador, sendo que para a contagem do prazo excluir-se-á o dia do início e incluir-se-á o dia do vencimento.

No preço estão inclusas todas as despesas necessárias para a execução do objeto da presente licitação, como imposto, lucro frete seguros etc.

**DO PRAZO, LOCAL DE ENTREGA E CONDIÇÕES DE RECEBIMENTO**, SE vencedora do certame será entregue os produtos solicitados em até 03 (três) dias atendendo a todos os requisitos constantes no item 14 do edital, a qual somente poderá ocorrer posteriormente à elaboração de requerimento de compra pela Secretaria Municipal solicitante.

**DAS GARANTIAS DOS OBJETOS: TODOS PNEUS COTADOS NA PROPOSTA EM ANEXO POSSUEM 05 CICNO ANOS DE GARANTIA CONTRA VICÍOS E DEFEITOS DE FABRICAÇÃO CONFORME NORMAS DO FABRICANTE E PARA AS CÂMARAS DE AR E PROTETORES POSSUEM 03 TRÊS ANOS DE GARANTIA CONTRA VICÍOS E DEFEITOS DE FABRICAÇÃO CONFORME NORMAS DO FABRICANTE,**

**CONDIÇÕES DE PAGAMENTO**

*Fernanda*  
Os pagamentos pertinentes a presente licitação dar-se-á até o 15º (décimo quinto) dia útil subsequente a entrega e aceitação do objeto, e mediante apresentação da(s) respectiva(s) nota(s) fiscal(is) e



## SETIM & TITON LTDA

devidamente acompanhada de Certidão Negativa de INSS, FGTS e Certidão Tributo Municipal.

**DADOS PARA PAGTO**  
**BANCO CAIXA ECONÔMICA FEDERAL AGÊNCIA 0586- OP-03**  
**CONTA CORRENTE 3137-4**

**VIGÊNCIA E EXECUÇÃO :** O prazo de vigência do presente contrato será de 12 (dose) meses, contados a partir da data de assinatura do instrumento contratual, não podendo ser prorrogado.

**DECLARRO,** Reconhecer como irrestrita e irrevogável as condições estabelecidas no Edital e que sendo vencedor da licitação, assumirá integral responsabilidade pelo perfeito e completo fornecimento do objeto licitado de acordo com as especificações propostas.

CURITIBA, 15 DE AGOSTO DE 2019

*Sumanda*

Assinatura do Representante Legal da Empresa  
**LEOCIR SALVINI**  
CONSULTOR DE MERCADO GOVERNAMENTAL  
CPF-025.800.089-93 R.G-4159.736-4 SSP.PR  
SETIM & TITON LTDA - M.E  
CNPJ-20.862.784/0001- INS.EST. 90.782.589-23  
INCR.MUNICIPAL: 700.826-2  
RUA, COMENDADOR ROSEIRA, 88  
CEP-80.215-210 - BAIRRO PRADO VELHO  
CURITIBA PR - FONE 041-3296-7677  
CEL-041-98804-0663- 045-98827-1331  
EMAIL-leocirsalvini@acspneus.com.br

20.862.784/0001-74

SETIM & TITON LTDA.

Rua Comendador Roseira, 88  
Bairro Prado Velho

CEP 80215-210 - CURITIBA - PR !

*Sumanda*

Rua Comendador Roseira, 88 - Bairro Bom Retiro - Cep 80215-210 - Fone (41) 3296-7677  
Curitiba-Pr





----- Site do Inmetro -----

- Certificados
- Produtos
- Serviços
- Empresas
- Organismos Acreditados

Produtos e Serviços com Conformidade Avaliada

Certificados

Resultado da Consulta:

9 Certificado(s)  
38 Produtos(s)  
0 Serviços(s)

Página 1

Certificador: IQA Nº Certificado: 04P-0607.01-01 Tipo: Produto Emissão: 27/03/2013 Validade: 17/10/2020 Status do Certificado: Ativo Doc.Normativo

CNPJ/CPF	Razão Social / Nome (PF)	Nome fantasia	Endereço	Status	Papel da empresa
11385941000107	TITAN PNEUS DO BRASIL LTDA	TITAN PNEUS	RUA DOS PRAZERES, 106 -- BELENZINHO - SÃO PAULO, SP - BRASIL	ATIVO	REPRESENTANTE LEGAL
▼ Marca	▼ Modelo	▼ Importado	▼ Descrição		
GOODYEAR	GOODYEAR 6.50-16 C TT CT160	NÃO	(F01) 3A1B2C1		
GOODYEAR	GOODYEAR 6.50-16 C TT PPALEGUAS G8	NÃO	(F01) 3A1B2C1		
GOODYEAR	GOODYEAR 6.50-16 C TT SUBURBANA	NÃO	(F01) 3A1B2C1		

Certificador: IQA Nº Certificado: 04P-0607.01-02 Tipo: Produto Emissão: 27/03/2013 Validade: 17/10/2020 Status do Certificado: Ativo Doc.Normativo

CNPJ/CPF	Razão Social / Nome (PF)	Nome fantasia	Endereço	Status	Papel da empresa
11385941000107	TITAN PNEUS DO BRASIL LTDA	TITAN PNEUS	RUA DOS PRAZERES, 106 -- BELENZINHO - SÃO PAULO, SP - BRASIL	ATIVO	REPRESENTANTE LEGAL
▼ Marca	▼ Modelo	▼ Importado	▼ Descrição		
GOODYEAR	GOODYEAR 7.00-16 E TT CT160	NÃO	(F02) 3A1B3C1		
GOODYEAR	GOODYEAR 7.00-16 E TT PPALEGUAS G8	NÃO	(F02) 3A1B3C1		

Certificador: IQA Nº Certificado: 04P-0607.01-03 Tipo: Produto Emissão: 27/03/2013 Validade: 17/10/2020 Status do Certificado: Ativo Doc.Normativo

CNPJ/CPF	Razão Social / Nome (PF)	Nome fantasia	Endereço	Status	Papel da empresa
11385941000107	TITAN PNEUS DO BRASIL LTDA	TITAN PNEUS	RUA DOS PRAZERES, 106 -- BELENZINHO - SÃO PAULO, SP - BRASIL	ATIVO	REPRESENTANTE LEGAL
▼ Marca	▼ Modelo	▼ Importado	▼ Descrição		
GOODYEAR	GOODYEAR 7.50-16 E TT CT160	NÃO	(F03) 3A1B4C1		
GOODYEAR	GOODYEAR 7.50-16 E TT PPALEGUAS G8	NÃO	(F03) 3A1B4C1		
GOODYEAR	GOODYEAR 7.50-16 F TT BANDEIRANTE	NÃO	(F03) 3A1B4C1		
GOODYEAR	GOODYEAR 7.50-16 F TT PPALEGUAS G8	NÃO	(F03) 3A1B4C1		
GOODYEAR	GOODYEAR 7.50-17 D TT TRAGALEGUAS	NÃO	(F03) 3A1B4C1		

Certificador: IQA Nº Certificado: 04P-0607.01-04 Tipo: Produto Emissão: 27/03/2013 Validade: 17/10/2020 Status do Certificado: Ativo Doc.Normativo

CNPJ/CPF	Razão Social / Nome	Nome fantasia	Endereço	Status	Papel da
----------	---------------------	---------------	----------	--------	----------



Produtos Certificados

(PF) empresa

11385941000107	TITAN PNEUS DO BRASIL	TITAN PNEUS	RUA DOS PRAZERES, 106 -- BELENZINHO - SAO PAULO, SP	ATIVO	LEGAL	REPRESENTANTE
GOODYEAR	Modelo	Importado	Descrição			
GOODYEAR	GOODYEAR 7.00-16 D TL PAPALEGUAS G8	NÃO	(F04) 3A1B3C2			
GOODYEAR	GOODYEAR 7.50-16 D TL POWER	NÃO	(F04) 3A1B3C2			

Certificador: IQA Nº Certificado: 04P-0607.01-05 Tipo: Produto Emissão: 27/03/2013 Validade: 17/10/2020 Status do Certificado: Ativo Doc.Normalivo

11385941000107	TITAN PNEUS DO BRASIL	TITAN PNEUS	RUA DOS PRAZERES, 106 -- BELENZINHO - SAO PAULO, SP	ATIVO	LEGAL	REPRESENTANTE
GOODYEAR	Modelo	Importado	Descrição			
GOODYEAR	GOODYEAR 7.50-16 E TL PAPALEGUAS G8	NÃO	(F05) 3A1B4C2			
GOODYEAR	GOODYEAR 7.50-16 F TL POWER	NÃO	(F05) 3A1B4C2			
GOODYEAR	GOODYEAR 7.50-17 E TL TRAGALEGUAS	NÃO	(F05) 3A1B4C2			
GOODYEAR	GOODYEAR 9-17.5 F TL PAPALEGUAS G8	NÃO	(F05) 3A1B4C2			

Certificador: IQA Nº Certificado: 04P-0607.01-06 Tipo: Produto Emissão: 27/03/2013 Validade: 17/10/2020 Status do Certificado: Ativo Doc.Normalivo

11385941000107	TITAN PNEUS DO BRASIL	TITAN PNEUS	RUA DOS PRAZERES, 106 -- BELENZINHO - SAO PAULO, SP	ATIVO	LEGAL	REPRESENTANTE
GOODYEAR	Modelo	Importado	Descrição			
GOODYEAR	GOODYEAR 9.00-20 G TT	NÃO	(F06) 4A1B4C1			
GOODYEAR	GOODYEAR 9.00-20 G TT CT150	NÃO	(F06) 4A1B4C1			
GOODYEAR	GOODYEAR 9.00-20 G TT G100 S	NÃO	(F06) 4A1B4C1			
GOODYEAR	GOODYEAR 9.00-20 G TT PAPALEGUAS G8	NÃO	(F06) 4A1B4C1			
GOODYEAR	GOODYEAR 9.00-20 G TT SUPER	NÃO	(F06) 4A1B4C1			
GOODYEAR	GOODYEAR 9.00-20 G TT CONQUISTADOR	NÃO	(F06) 4A1B4C1			

Certificador: IQA Nº Certificado: 04P-0607.01-07 Tipo: Produto Emissão: 27/03/2013 Validade: 17/10/2020 Status do Certificado: Ativo Doc.Normalivo

11385941000107	TITAN PNEUS DO BRASIL	TITAN PNEUS	RUA DOS PRAZERES, 106 -- BELENZINHO - SAO PAULO, SP	ATIVO	LEGAL	REPRESENTANTE
GOODYEAR	Modelo	Importado	Descrição			
GOODYEAR	GOODYEAR 10.00-20 G TT	NÃO	(F07) 4A1B5C1			
GOODYEAR	GOODYEAR 10.00-20 H TT	NÃO	(F07) 4A1B5C1			
GOODYEAR	GOODYEAR 10.00-20 H TT CT150	NÃO	(F07) 4A1B5C1			
GOODYEAR	GOODYEAR 10.00-20 H TT G100 S	NÃO	(F07) 4A1B5C1			
GOODYEAR	GOODYEAR 10.00-20 H TT PAPALEGUAS G8	NÃO	(F07) 4A1B5C1			
GOODYEAR	GOODYEAR 10.00-20 H TT SUPER	NÃO	(F07) 4A1B5C1			
GOODYEAR	GOODYEAR 10.00-20 H TT CONQUISTADOR	NÃO	(F07) 4A1B5C1			

Certificador: IQA Nº Certificado: 04P-0607.01-08 Tipo: Produto Emissão: 27/03/2013 Validade: 17/10/2020 Status do Certificado: Ativo Doc.Normalivo

11385941000107	TITAN PNEUS DO BRASIL	TITAN PNEUS	RUA DOS PRAZERES, 106 -- BELENZINHO - SAO PAULO, SP	ATIVO	LEGAL	REPRESENTANTE
GOODYEAR	Modelo	Importado	Descrição			
GOODYEAR	GOODYEAR 11.00-20 G TT	NÃO	(F08) 4A1B6C1			

http://www.inmetro.gov.br/portal/certificados/lista.asp

fernanda



GOODYEAR	GOODYEAR 11.00-20 H TT CT150	NÃO	(F08) 4A1B6C1
GOODYEAR	GOODYEAR 11.00-20 H TT G100 S	NÃO	(F08) 4A1B6C1
GOODYEAR	GOODYEAR 11.00-20 H TT	NÃO	(F08) 4A1B6C1
GOODYEAR	PAPALEGUAS G8	NÃO	(F08) 4A1B6C1
GOODYEAR	GOODYEAR 11.00-22 G TT CT150	NÃO	(F08) 4A1B6C1
GOODYEAR	GOODYEAR 11.00-22 G TT G100 S	NÃO	(F08) 4A1B6C1

Certificador: IQA Nº Certificado: 04P-0507,01-09 Tipo: Produto Emissão: 27/03/2013 Validade: 17/10/2020 Status do Certificado: Ativo Doc.Normalivo

CNPJ/CPF	Razão Social / Nome (PF)	Nome fantasia	Endereço	Status	Papel da empresa
11385941000107	TITAN PNEUS DO BRASIL LTDA	TITAN PNEUS	RUA DOS PRAZERES, 106 - - BELENZINHO - SÃO PAULO, SP - BRASIL	ATIVO	LEGAL REPRESENTANTE
Marca	Modelo	Importado	Descrição		
GOODYEAR	GOODYEAR 11.00-22 H TT CONQUISTADOR	NÃO	(F09) 4A1B7C1		
GOODYEAR	GOODYEAR 11.00-22 H TT PAPALEGUAS G8	NÃO	(F09) 4A1B7C1		
GOODYEAR	GOODYEAR 11.00-22 H TT SUPER CONQUISTADOR	NÃO	(F09) 4A1B7C1		
GOODYEAR	GOODYEAR 12.00-20 H TT CT150	NÃO	(F09) 4A1B7C1		
GOODYEAR	GOODYEAR 12.00-20 H TT G100 S	NÃO	(F09) 4A1B7C1		

Fernanda



*Remanda*

*one*

GOODYEAR	GOODYEAR 215/55R17 5 120/124L TL	SIM	(F20) 4A2B5C2
GOODYEAR	GOODYEAR 215/55R17 5 120/124L TL	SIM	(F20) 4A2B5C2
GOODYEAR	STEELMARK AGS / 800419		

**Certificador: IQA N° Certificado: 04P-0005.14-23 Tipo: Produto Emissão: 29/05/2001 Validade: 07/04/2020 Status do Certificado: Ativo Doc.Normativo**

CNP/JC/PF	Razão Social / Nome (PF)	Endereço	Status	Papel da empresa
6000246001630	GOODYEAR DO BRASIL PRODUTOS DE BORRACHA LTDA	VIA ANHANGUERA, KM 128 - -SALTO GRANDE- AMERICANA, SP - BRASIL	ATIVO	REPRESENTANTE LEGAL
GOODYEAR	GOODYEAR DO BRASIL PRODUTOS DE BORRACHA LTDA	TECH WYV DRIVE BLDGS INNOVATION CENTER - 1376 - -AKRON, OHIO - ESTADOS UNIDOS	ATIVO	CENTRO DE TECNOLOGIA DESENVOLVIMENTO
GOODYEAR	GOODYEAR 8 00920 141/136L TT 0167 / 800420	Modelo	Importado	Descrição
GOODYEAR	GOODYEAR 9 00920 141/136L TT 0186 / 800421	Modelo	Importado	Descrição
GOODYEAR	GOODYEAR 9 00920 141/136L TT 0201	Modelo	Importado	Descrição
GOODYEAR	GOODYEAR 9 00920 141/136L TT 0201	Modelo	Importado	Descrição
GOODYEAR	STEELMARK AGS / 800422			

**Certificador: IQA N° Certificado: 04P-0005.14-23 Tipo: Produto Emissão: 29/05/2001 Validade: 07/04/2020 Status do Certificado: Ativo Doc.Normativo**

CNP/JC/PF	Razão Social / Nome (PF)	Endereço	Status	Papel da empresa
6000246001630	GOODYEAR DO BRASIL PRODUTOS DE BORRACHA LTDA	VIA ANHANGUERA, KM 128 - -SALTO GRANDE- AMERICANA, SP - BRASIL	ATIVO	REPRESENTANTE LEGAL
GOODYEAR	GOODYEAR INNOVATION CENTER AKRON	TECH WYV DRIVE BLDGS INNOVATION CENTER - 1376 - -AKRON, OHIO - ESTADOS UNIDOS	ATIVO	CENTRO DE TECNOLOGIA DESENVOLVIMENTO
GOODYEAR	GOODYEAR 10 00920 146/143K TT 0688 / 800424	Modelo	Importado	Descrição
GOODYEAR	ARMOR MAX MSD / 801132			
GOODYEAR	ARMOR MAX MSD / 801287			
GOODYEAR	MS5 / 800423			
GOODYEAR	GOODYEAR 10 00920 146/143K TT 0688 / 800424	Modelo	Importado	Descrição
GOODYEAR	GOODYEAR 10 00920 146/143K TT 0687 / 800425	Modelo	Importado	Descrição
GOODYEAR	MSD PLUS / 800464			
GOODYEAR	MS5 PLUS / 800426			
GOODYEAR	GOODYEAR 10 00920 146/143K TT	Modelo	Importado	Descrição
GOODYEAR	KELLY KEARL / 800428			
GOODYEAR	GOODYEAR 10 00920 146/143L TT	Modelo	Importado	Descrição
GOODYEAR	STEELMARK AGS / 800428			

**Certificador: IQA N° Certificado: 04P-0005.14-23 Tipo: Produto Emissão: 29/05/2001 Validade: 07/04/2020 Status do Certificado: Ativo Doc.Normativo**

CNP/JC/PF	Razão Social / Nome (PF)	Endereço	Status	Papel da empresa
6000246001630	GOODYEAR DO BRASIL PRODUTOS DE BORRACHA LTDA	VIA ANHANGUERA, KM 128 - -SALTO GRANDE- AMERICANA, SP - BRASIL	ATIVO	REPRESENTANTE LEGAL
GOODYEAR	GOODYEAR INNOVATION CENTER AKRON	TECH WYV DRIVE BLDGS INNOVATION CENTER - 1376 - -AKRON, OHIO - ESTADOS UNIDOS	ATIVO	CENTRO DE TECNOLOGIA DESENVOLVIMENTO
GOODYEAR	GOODYEAR 11R22.5 146/143K TL 0686 / 800429	Modelo	Importado	Descrição
GOODYEAR	MSD PLUS / 800465			
GOODYEAR	MS5 PLUS / 800429			

GOODYEAR	GOODYEAR 11R22.5 146/143K TL 0686 / 800429	SIM	(F24) 4A2B5C2
GOODYEAR	GOODYEAR 11R22.5 146/143L TL 0686 / 800429	SIM	(F24) 4A2B5C2
GOODYEAR	GOODYEAR 11R22.5 146/143L TL KELLY KEARL / 800431	SIM	(F24) 4A2B5C2

**Certificador: IQA N° Certificado: 04P-0005.14-23 Tipo: Produto Emissão: 29/05/2001 Validade: 07/04/2020 Status do Certificado: Ativo Doc.Normativo**

CNP/JC/PF	Razão Social / Nome (PF)	Endereço	Status	Papel da empresa
6000246001630	GOODYEAR DO BRASIL PRODUTOS DE BORRACHA LTDA	VIA ANHANGUERA, KM 128 - -SALTO GRANDE- AMERICANA, SP - BRASIL	ATIVO	REPRESENTANTE LEGAL
GOODYEAR	GOODYEAR INNOVATION CENTER AKRON	TECH WYV DRIVE BLDGS INNOVATION CENTER - 1376 - -AKRON, OHIO - ESTADOS UNIDOS	ATIVO	CENTRO DE TECNOLOGIA DESENVOLVIMENTO
GOODYEAR	GOODYEAR 11 00R22 152/146K TT 0689 / 800432	Modelo	Importado	Descrição
GOODYEAR	ARMOR MAX MSD / 801090			
GOODYEAR	GOODYEAR 11 00R22 152/146K TT	Modelo	Importado	Descrição
GOODYEAR	ARMOR MAX MSD / 801205			
GOODYEAR	MS5 / 800434			
GOODYEAR	GOODYEAR 11 00R22 152/146K TT 0688 / 800433	Modelo	Importado	Descrição
GOODYEAR	800435			
GOODYEAR	GOODYEAR 11 00R22 152/146K TT 0677 / 800436	Modelo	Importado	Descrição
GOODYEAR	MSD PLUS / 800468			
GOODYEAR	GOODYEAR 11 00R22 152/146K TT 0686 / 800437	Modelo	Importado	Descrição
GOODYEAR	MS5 PLUS / 800438			
GOODYEAR	KELLY KEARL / 800439			
GOODYEAR	GOODYEAR 11 00R22 152/146K TT	Modelo	Importado	Descrição
GOODYEAR	KELLY KEARL / 800439			
GOODYEAR	GOODYEAR 11 00R22 152/146K TT	Modelo	Importado	Descrição
GOODYEAR	STEELMARK AGS / 800431			
GOODYEAR	MSD PLUS / 800467			
GOODYEAR	MS5 PLUS / 800437			

**Certificador: IQA N° Certificado: 04P-0005.14-23 Tipo: Produto Emissão: 29/05/2001 Validade: 07/04/2020 Status do Certificado: Ativo Doc.Normativo**

CNP/JC/PF	Razão Social / Nome (PF)	Endereço	Status	Papel da empresa
6000246001630	GOODYEAR DO BRASIL PRODUTOS DE BORRACHA LTDA	VIA ANHANGUERA, KM 128 - -SALTO GRANDE- AMERICANA, SP - BRASIL	ATIVO	REPRESENTANTE LEGAL
GOODYEAR	GOODYEAR INNOVATION CENTER AKRON	TECH WYV DRIVE BLDGS INNOVATION CENTER - 1376 - -AKRON, OHIO - ESTADOS UNIDOS	ATIVO	CENTRO DE TECNOLOGIA DESENVOLVIMENTO
GOODYEAR	GOODYEAR 206/60R22.5 152/146J TL 0817 / 800443	Modelo	Importado	Descrição
GOODYEAR	GOODYEAR 206/60R22.5 152/146J TL	Modelo	Importado	Descrição
GOODYEAR	CITYMAX / 800478			
GOODYEAR	81607 / 801082			
GOODYEAR	GOODYEAR 206/60R22.5 152/146J TL	Modelo	Importado	Descrição
GOODYEAR	81706 / 801210			
GOODYEAR	GOODYEAR 206/60R22.5 152/146K TL	Modelo	Importado	Descrição
GOODYEAR	ARMOR MAX MSD / 801091			
GOODYEAR	ARMOR MAX MSD / 801101			
GOODYEAR	GOODYEAR 206/60R22.5 152/146K TL	Modelo	Importado	Descrição
GOODYEAR	8865 / 800448			
GOODYEAR	GOODYEAR 206/60R22.5 152/146K TL	Modelo	Importado	Descrição
GOODYEAR	8877 MSD PLUS / 800470			
GOODYEAR	GOODYEAR 206/60R22.5 152/146K TL	Modelo	Importado	Descrição
GOODYEAR	8889 MSD PLUS / 800469			
GOODYEAR	MAX EXTREME / 800494			

CNPJ/CPF	Razão Social / Nome (PJ)	Status	Papel da empresa	Endereço	Nome fantasia	Endereço	Status	Papel da empresa
0000246001419	GOODYEAR DO BRASIL PRODUTOS DE BORRACHA LTDA	ATIVO	IMPORTADOR	RUA DOS PRAZESES, 264 - BELZENHO - BAO DE BORRACHA LTDA	BRASIL PRODUTOS DE BORRACHA	VIA ANHANGUERA KM 128 - SALTO GRANDE - AMERICANA, SP - BRASIL	ATIVO	REPRESENTANTE LEGAL
6000246001630	GOODYEAR DO BRASIL PRODUTOS DE BORRACHA LTDA	ATIVO	IMPORTADOR	RUA DOS PRAZESES, 264 - BELZENHO - BAO DE BORRACHA LTDA	BRASIL PRODUTOS DE BORRACHA	VIA ANHANGUERA KM 128 - SALTO GRANDE - AMERICANA, SP - BRASIL	ATIVO	REPRESENTANTE LEGAL
0000246001630	GOODYEAR INNOVATION CENTER AKON	ATIVO	TECNOLOGIA DESENVOLVIMENTO	TECH WMY DRIVE BLDGS INNOVATION CENTER - 45 00-05 70-77, 113 000, AKON, OHIO, ESTADOS UNIDOS	AKON	AKON ESTADOS UNIDOS	ATIVO	TECNOLOGIA DESENVOLVIMENTO
0000246001630	GOODYEAR INNOVATION CENTER AKON	ATIVO	TECNOLOGIA DESENVOLVIMENTO	TECH WMY DRIVE BLDGS INNOVATION CENTER - 45 00-05 70-77, 113 000, AKON, OHIO, ESTADOS UNIDOS	AKON	AKON ESTADOS UNIDOS	ATIVO	TECNOLOGIA DESENVOLVIMENTO
0000246001630	GOODYEAR INNOVATION CENTER AKON	ATIVO	TECNOLOGIA DESENVOLVIMENTO	TECH WMY DRIVE BLDGS INNOVATION CENTER - 45 00-05 70-77, 113 000, AKON, OHIO, ESTADOS UNIDOS	AKON	AKON ESTADOS UNIDOS	ATIVO	TECNOLOGIA DESENVOLVIMENTO

CNPJ/CPF	Razão Social / Nome (PJ)	Status	Papel da empresa	Endereço	Nome fantasia	Endereço	Status	Papel da empresa
0000246001630	GOODYEAR DO BRASIL PRODUTOS DE BORRACHA LTDA	ATIVO	IMPORTADOR	RUA DOS PRAZESES, 264 - BELZENHO - BAO DE BORRACHA LTDA	BRASIL PRODUTOS DE BORRACHA	VIA ANHANGUERA KM 128 - SALTO GRANDE - AMERICANA, SP - BRASIL	ATIVO	REPRESENTANTE LEGAL
0000246001630	GOODYEAR INNOVATION CENTER AKON	ATIVO	TECNOLOGIA DESENVOLVIMENTO	TECH WMY DRIVE BLDGS INNOVATION CENTER - 45 00-05 70-77, 113 000, AKON, OHIO, ESTADOS UNIDOS	AKON	AKON ESTADOS UNIDOS	ATIVO	TECNOLOGIA DESENVOLVIMENTO
0000246001630	GOODYEAR INNOVATION CENTER AKON	ATIVO	TECNOLOGIA DESENVOLVIMENTO	TECH WMY DRIVE BLDGS INNOVATION CENTER - 45 00-05 70-77, 113 000, AKON, OHIO, ESTADOS UNIDOS	AKON	AKON ESTADOS UNIDOS	ATIVO	TECNOLOGIA DESENVOLVIMENTO
0000246001630	GOODYEAR INNOVATION CENTER AKON	ATIVO	TECNOLOGIA DESENVOLVIMENTO	TECH WMY DRIVE BLDGS INNOVATION CENTER - 45 00-05 70-77, 113 000, AKON, OHIO, ESTADOS UNIDOS	AKON	AKON ESTADOS UNIDOS	ATIVO	TECNOLOGIA DESENVOLVIMENTO

07/04/2020 Status do Certificado: Ativo Doc.Normativa

CNPJ/CPF	Razão Social / Nome (PJ)	Status	Papel da empresa	Endereço	Nome fantasia	Endereço	Status	Papel da empresa
0000246001630	GOODYEAR DO BRASIL PRODUTOS DE BORRACHA LTDA	ATIVO	IMPORTADOR	RUA DOS PRAZESES, 264 - BELZENHO - BAO DE BORRACHA LTDA	BRASIL PRODUTOS DE BORRACHA	VIA ANHANGUERA KM 128 - SALTO GRANDE - AMERICANA, SP - BRASIL	ATIVO	REPRESENTANTE LEGAL
0000246001630	GOODYEAR INNOVATION CENTER AKON	ATIVO	TECNOLOGIA DESENVOLVIMENTO	TECH WMY DRIVE BLDGS INNOVATION CENTER - 45 00-05 70-77, 113 000, AKON, OHIO, ESTADOS UNIDOS	AKON	AKON ESTADOS UNIDOS	ATIVO	TECNOLOGIA DESENVOLVIMENTO
0000246001630	GOODYEAR INNOVATION CENTER AKON	ATIVO	TECNOLOGIA DESENVOLVIMENTO	TECH WMY DRIVE BLDGS INNOVATION CENTER - 45 00-05 70-77, 113 000, AKON, OHIO, ESTADOS UNIDOS	AKON	AKON ESTADOS UNIDOS	ATIVO	TECNOLOGIA DESENVOLVIMENTO
0000246001630	GOODYEAR INNOVATION CENTER AKON	ATIVO	TECNOLOGIA DESENVOLVIMENTO	TECH WMY DRIVE BLDGS INNOVATION CENTER - 45 00-05 70-77, 113 000, AKON, OHIO, ESTADOS UNIDOS	AKON	AKON ESTADOS UNIDOS	ATIVO	TECNOLOGIA DESENVOLVIMENTO

668

ferreira

X

one

6500246001930	GOODYEAR DO BRASIL PRODUTOS DE BORRACHA LTDA	GOODYEAR DO BRASIL PRODUTOS DE BORRACHA	VIA ANHANGUERA, KM 128 - -SALTO GRANDE - AMERICANA, SP - BRASIL	ATIVO	REPRESENTANTE LEGAL
GOODYEAR	GOODYEAR INNOVATION CENTER ANTON	GOODYEAR INNOVATION CENTER - 1370 - - ANTON, OHIO - ESTADOS UNIDOS	TECH WAY DRIVE BLDGS 45 90-95, TD-77, 113, 800 - ANTON, OHIO - ESTADOS UNIDOS	Importado	Centro de Tecnologia de Desenvolvimento
GOODYEAR	GOODYEAR	GOODYEAR 11N22 S 148746J TL 0685 / 80046		SI-M	(F28) 4A238C2
GOODYEAR	GOODYEAR	GOODYEAR 12R22 S 150747K TL 0877 / MSO PLUS / 800468		SI-M	(F28) 4A238C2
GOODYEAR	GOODYEAR	GOODYEAR 12R22 S 150747K TL 0688 / MSO PLUS / 800489		SI-M	(F28) 4A238C2
GOODYEAR	GOODYEAR	GOODYEAR 12R22 S 150747L TL 0688 / 800482		SI-M	(F28) 4A238C2
GOODYEAR	GOODYEAR	GOODYEAR 12R22 S 150747L TL 0687 / 800487		SI-M	(F28) 4A238C2
GOODYEAR	GOODYEAR	GOODYEAR 27680R22 S 148745K TL RHS CITY / 800499		SI-M	(F28) 4A238C2
GOODYEAR	GOODYEAR	GOODYEAR 27680R22 S 148746J TL CITYMAX / 800477		SI-M	(F28) 4A238C2
GOODYEAR	GOODYEAR	GOODYEAR 27680R22 S 148746J TL CITYMAX PLUS / 800629		SI-M	(F28) 4A238C2
GOODYEAR	GOODYEAR	GOODYEAR 27680R22 S 148746J TL CITYMAX PLUS / 801058		SI-M	(F28) 4A238C2
GOODYEAR	GOODYEAR	GOODYEAR 27680R22 S 148746J TL 0685 / 800485		SI-M	(F28) 4A238C2
GOODYEAR	GOODYEAR	GOODYEAR 27680R22 S 148746J TL 0687 / 800487		SI-M	(F28) 4A238C2
GOODYEAR	GOODYEAR	GOODYEAR 27680R22 S 148746J TL KMAX EXTREME / 800483		SI-M	(F28) 4A238C2
GOODYEAR	GOODYEAR	GOODYEAR 27680R22 S 148746J TL S1411 / 800380		SI-M	(F28) 4A238C2
GOODYEAR	GOODYEAR	GOODYEAR 27680R22 S 148746J TL S1412R / 800931		SI-M	(F28) 4A238C2
GOODYEAR	GOODYEAR	GOODYEAR 27680R22 S 148746J TL S1420 / 800832		SI-M	(F28) 4A238C2
GOODYEAR	GOODYEAR	GOODYEAR 27680R22 S 148746J TL URBAN MAX / 801238		SI-M	(F28) 4A238C2
GOODYEAR	GOODYEAR	GOODYEAR 27680R22 S 148746K TL ANHON MAX / 801093		SI-M	(F28) 4A238C2
GOODYEAR	GOODYEAR	GOODYEAR 27680R22 S 148746K TL ANHON MAX / 801185		SI-M	(F28) 4A238C2
GOODYEAR	GOODYEAR	GOODYEAR 27680R22 S 148746K TL 0399 / 800481		SI-M	(F28) 4A238C2
GOODYEAR	GOODYEAR	GOODYEAR 27680R22 S 148746K TL 0677 / 800418		SI-M	(F28) 4A238C2
GOODYEAR	GOODYEAR	GOODYEAR 27680R22 S 148746K TL 0685 / 800485		SI-M	(F28) 4A238C2
GOODYEAR	GOODYEAR	GOODYEAR 27680R22 S 148746L TL 0399 / 800485		SI-M	(F28) 4A238C2
GOODYEAR	GOODYEAR	GOODYEAR 27680R22 S 148746L TL 0685 / 800485		SI-M	(F28) 4A238C2
GOODYEAR	GOODYEAR	GOODYEAR 27680R22 S 148746L TL KELLY K5401 / 800407		SI-M	(F28) 4A238C2
GOODYEAR	GOODYEAR	GOODYEAR 27680R22 S 148746L TL KELLY K5481 / 800479		SI-M	(F28) 4A238C2
GOODYEAR	GOODYEAR	GOODYEAR 27680R22 S 148746L TL KMAX D TRACTION / 800491		SI-M	(F28) 4A238C2
GOODYEAR	GOODYEAR	GOODYEAR 27680R22 S 148746L TL KMAX S / 800485		SI-M	(F28) 4A238C2
GOODYEAR	GOODYEAR	GOODYEAR 27680R22 S 148746L TL STEELMARK A35 / 800479		SI-M	(F28) 4A238C2

**Certificador: IQA Nº Certificado: 04P-0005.14-29 Tipo: Produto Emissão: 29/05/2001 Validade: 07/04/2020 Status do Certificado: Ativo Desc.Normativo**

CNPJ/CPF	Razão Social / Nome (PF)	Nome fantasia	Endereço	Status	Papel da empresa
6500246001930	GOODYEAR DO BRASIL PRODUTOS DE BORRACHA LTDA	GOODYEAR DO BRASIL PRODUTOS DE BORRACHA	VIA ANHANGUERA, KM 128 - -SALTO GRANDE - AMERICANA, SP - BRASIL	ATIVO	REPRESENTANTE LEGAL
	GOODYEAR INNOVATION CENTER ANTON	GOODYEAR INNOVATION CENTER - 1370 - - ANTON, OHIO - ESTADOS UNIDOS	TECH WAY DRIVE BLDGS 45 90-95, TD-77, 113, 800 - ANTON, OHIO - ESTADOS UNIDOS	Importado	Centro de Tecnologia de Desenvolvimento
	GOODYEAR	GOODYEAR 31650R22 S 157154L (1547150M) TL REGIONAL RHE / 500025		SI-M	(F28) 4A238C2
	GOODYEAR	GOODYEAR 30660R22 S 100J (108K) TL REGIONAL RHT / 800026		SI-M	(F28) 4A238C2

6500246001930	GOODYEAR DO BRASIL PRODUTOS DE BORRACHA LTDA	GOODYEAR DO BRASIL PRODUTOS DE BORRACHA	VIA ANHANGUERA, KM 128 - -SALTO GRANDE - AMERICANA, SP - BRASIL	ATIVO	REPRESENTANTE LEGAL
GOODYEAR	GOODYEAR INNOVATION CENTER ANTON	GOODYEAR INNOVATION CENTER - 1370 - - ANTON, OHIO - ESTADOS UNIDOS	TECH WAY DRIVE BLDGS 45 90-95, TD-77, 113, 800 - ANTON, OHIO - ESTADOS UNIDOS	Importado	Centro de Tecnologia de Desenvolvimento
GOODYEAR	GOODYEAR	GOODYEAR 10.00R20 147143J TT 0685 / 800485		SI-M	(F27) 4A238C1
GOODYEAR	GOODYEAR	GOODYEAR 11.00R20 150747K TT 0659 / MSO PLUS / 800481		SI-M	(F27) 4A238C1
GOODYEAR	GOODYEAR	GOODYEAR 11.00R20 150747K TT 0877 / MSO PLUS / 800481		SI-M	(F27) 4A238C1

**Certificador: IQA Nº Certificado: 04P-0005.14-28 Tipo: Produto Emissão: 29/05/2001 Validade: 07/04/2020 Status do Certificado: Ativo Desc.Normativo**

CNPJ/CPF	Razão Social / Nome (PF)	Nome fantasia	Endereço	Status	Papel da empresa
6500246001930	GOODYEAR DO BRASIL PRODUTOS DE BORRACHA LTDA	GOODYEAR DO BRASIL PRODUTOS DE BORRACHA	VIA ANHANGUERA, KM 128 - -SALTO GRANDE - AMERICANA, SP - BRASIL	ATIVO	REPRESENTANTE LEGAL
	GOODYEAR INNOVATION CENTER ANTON	GOODYEAR INNOVATION CENTER - 1370 - - ANTON, OHIO - ESTADOS UNIDOS	TECH WAY DRIVE BLDGS 45 90-95, TD-77, 113, 800 - ANTON, OHIO - ESTADOS UNIDOS	Importado	Centro de Tecnologia de Desenvolvimento
	GOODYEAR	GOODYEAR 10.00R20 147143J TT 0685 / 800485		SI-M	(F27) 4A238C1
	GOODYEAR	GOODYEAR 11.00R20 150747K TT 0659 / MSO PLUS / 800481		SI-M	(F27) 4A238C1
	GOODYEAR	GOODYEAR 11.00R20 150747K TT 0877 / MSO PLUS / 800481		SI-M	(F27) 4A238C1









7017

GOODYEAR 24646R18 1076 TL XL  
EAGLE FT ASYMMETRIC 3 / 80091

GOODYEAR

GOODYEAR 24646R18 1076 TL XL  
EAGLE FT ASYMMETRIC 3 / 80091

SIM

(F50) 243B2C2D5

1 P1

Novas Publicações  
Certificadas (Produtos, Serviços, Empresas) | Organismos Autorizados

fernando

em

GOODYEAR	KELLY EDGE SUV / 80098				
GOODYEAR	GOODYEAR 2156R18 1076 TL XL WRANGLER ADVENTURE / 800360		SIM	(F46) 243B2C2D3	
GOODYEAR	GOODYEAR 2156R18 1076 TL XL WRANGLER ADVENTURE / 800363		SIM	(F46) 243B2C2D3	

Certificador: IQA Nº Certificado: 04P-0005.14-47 Tipo: Produto Emissão: 29/05/2001 Validade: 07/04/2020 Status do Certificado: Ativo Doc.Normativa

CNP/JCPF	Razão Social / Nome (PT)	Nome fantasia	Endereço	Status	Papel da empresa
6050246001630	GOODYEAR DO BRASIL PRODUTOS DE BORRACHA LTDA	VIA ANHANGUERA, KM 128, - - - SALTO GRANDE DE BORRACHA	AMERICANA, SP - BRASIL	ATIVO	REPRESENTANTE LEGAL
GOODYEAR	INNOVATION CENTER AKRON	TECH WAY DRIVE BLDGS 45-80-85, 70-77, 113, 800, ESTADOS UNIDOS	AKRON, OHIO - ESTADOS UNIDOS	ATIVO	CENTRO DE TECNOLOGIA DESENVOLVIMENTO
GOODYEAR	INNOVATION CENTER REGIONAL RW9 / 802512	TECH WAY DRIVE BLDGS 45-80-85, 70-77, 113, 800, ESTADOS UNIDOS	AKRON, OHIO - ESTADOS UNIDOS	ATIVO	CENTRO DE TECNOLOGIA DESENVOLVIMENTO
GOODYEAR	INNOVATION CENTER REGIONAL RW9 / 802510	TECH WAY DRIVE BLDGS 45-80-85, 70-77, 113, 800, ESTADOS UNIDOS	AKRON, OHIO - ESTADOS UNIDOS	ATIVO	CENTRO DE TECNOLOGIA DESENVOLVIMENTO

Certificador: IQA Nº Certificado: 04P-0005.14-48 Tipo: Produto Emissão: 29/05/2001 Validade: 07/04/2020 Status do Certificado: Ativo Doc.Normativa

CNP/JCPF	Razão Social / Nome (PT)	Nome fantasia	Endereço	Status	Papel da empresa
6050246001630	GOODYEAR DO BRASIL PRODUTOS DE BORRACHA LTDA	VIA ANHANGUERA, KM 128, - - - SALTO GRANDE DE BORRACHA	AMERICANA, SP - BRASIL	ATIVO	REPRESENTANTE LEGAL
GOODYEAR	INNOVATION CENTER AKRON	TECH WAY DRIVE BLDGS 45-80-85, 70-77, 113, 800, ESTADOS UNIDOS	AKRON, OHIO - ESTADOS UNIDOS	ATIVO	CENTRO DE TECNOLOGIA DESENVOLVIMENTO
GOODYEAR	INNOVATION CENTER REGIONAL SPORT / 800022	TECH WAY DRIVE BLDGS 45-80-85, 70-77, 113, 800, ESTADOS UNIDOS	AKRON, OHIO - ESTADOS UNIDOS	ATIVO	CENTRO DE TECNOLOGIA DESENVOLVIMENTO
GOODYEAR	INNOVATION CENTER EAGLE SPORT / 800130	TECH WAY DRIVE BLDGS 45-80-85, 70-77, 113, 800, ESTADOS UNIDOS	AKRON, OHIO - ESTADOS UNIDOS	ATIVO	CENTRO DE TECNOLOGIA DESENVOLVIMENTO
GOODYEAR	INNOVATION CENTER EAGLE SPORT / 800346	TECH WAY DRIVE BLDGS 45-80-85, 70-77, 113, 800, ESTADOS UNIDOS	AKRON, OHIO - ESTADOS UNIDOS	ATIVO	CENTRO DE TECNOLOGIA DESENVOLVIMENTO
GOODYEAR	INNOVATION CENTER EFFICIENTGRIP PERFORMANCE / 800024	TECH WAY DRIVE BLDGS 45-80-85, 70-77, 113, 800, ESTADOS UNIDOS	AKRON, OHIO - ESTADOS UNIDOS	ATIVO	CENTRO DE TECNOLOGIA DESENVOLVIMENTO
GOODYEAR	INNOVATION CENTER EFFICIENTGRIP PERFORMANCE / 800917	TECH WAY DRIVE BLDGS 45-80-85, 70-77, 113, 800, ESTADOS UNIDOS	AKRON, OHIO - ESTADOS UNIDOS	ATIVO	CENTRO DE TECNOLOGIA DESENVOLVIMENTO

Certificador: IQA Nº Certificado: 04P-0005.14-50 Tipo: Produto Emissão: 29/03/2001 Validade: 07/04/2020 Status do Certificado: Ativo Doc.Normativa

CNP/JCPF	Razão Social / Nome (PT)	Nome fantasia	Endereço	Status	Papel da empresa
6050246001630	GOODYEAR DO BRASIL PRODUTOS DE BORRACHA LTDA	VIA ANHANGUERA, KM 128, - - - SALTO GRANDE DE BORRACHA	AMERICANA, SP - BRASIL	ATIVO	REPRESENTANTE LEGAL
GOODYEAR	INNOVATION CENTER AKRON	TECH WAY DRIVE BLDGS 45-80-85, 70-77, 113, 800, ESTADOS UNIDOS	AKRON, OHIO - ESTADOS UNIDOS	ATIVO	CENTRO DE TECNOLOGIA DESENVOLVIMENTO
GOODYEAR	INNOVATION CENTER KELLY EDGE SPORT / 800989	TECH WAY DRIVE BLDGS 45-80-85, 70-77, 113, 800, ESTADOS UNIDOS	AKRON, OHIO - ESTADOS UNIDOS	ATIVO	CENTRO DE TECNOLOGIA DESENVOLVIMENTO
GOODYEAR	INNOVATION CENTER EAGLE FT ASYMMETRIC 3 / 801021	TECH WAY DRIVE BLDGS 45-80-85, 70-77, 113, 800, ESTADOS UNIDOS	AKRON, OHIO - ESTADOS UNIDOS	ATIVO	CENTRO DE TECNOLOGIA DESENVOLVIMENTO
GOODYEAR	INNOVATION CENTER EFFICIENTGRIP PERFORMANCE / 800994	TECH WAY DRIVE BLDGS 45-80-85, 70-77, 113, 800, ESTADOS UNIDOS	AKRON, OHIO - ESTADOS UNIDOS	ATIVO	CENTRO DE TECNOLOGIA DESENVOLVIMENTO
GOODYEAR	INNOVATION CENTER EAGLE FT ASYMMETRIC 3 / 801017	TECH WAY DRIVE BLDGS 45-80-85, 70-77, 113, 800, ESTADOS UNIDOS	AKRON, OHIO - ESTADOS UNIDOS	ATIVO	CENTRO DE TECNOLOGIA DESENVOLVIMENTO
GOODYEAR	INNOVATION CENTER EFFICIENTGRIP PERFORMANCE / 800813	TECH WAY DRIVE BLDGS 45-80-85, 70-77, 113, 800, ESTADOS UNIDOS	AKRON, OHIO - ESTADOS UNIDOS	ATIVO	CENTRO DE TECNOLOGIA DESENVOLVIMENTO
GOODYEAR	INNOVATION CENTER EAGLE FT ASYMMETRIC 3 / 801023	TECH WAY DRIVE BLDGS 45-80-85, 70-77, 113, 800, ESTADOS UNIDOS	AKRON, OHIO - ESTADOS UNIDOS	ATIVO	CENTRO DE TECNOLOGIA DESENVOLVIMENTO





..... Site do Inmetro .....



Certificados Produtos Serviços Empresas Organismos Acreditados

Produtos e Serviços com Conformidade Avaliada



**Certificados**

Resultado da Consulta:  
**38** Certificado(s)  
**375** Produtos(s)  
**0** Serviços(s)

Página 2

Certificador: IQA Nº Certificado: 04P-0005.14-53 Tipo: Produto Emissão: 29/05/2001 Validade: 07/04/2020 Status do Certificado: Ativo Doc.Normativo

CNPJ/CPF	Razão Social / Nome (PF)	Nome fantasia	Endereço	Status	Papel da empresa
60500246001630	GOODYEAR DO BRASIL PRODUTOS DE BORRACHA LTDA.	GOODYEAR DO BRASIL PRODUTOS DE BORRACHA	VIA ANHANGUERA, KM 128, - - SALTO GRANDE - AMERICANA, SP - BRASIL	ATIVO	REPRESENTANTE LEGAL
	GOODYEAR INNOVATION CENTER AKRON	GOODYEAR INNOVATION CENTER - AKRON	TECH WAY DRIVE BLDGS. 45, 60-65, 70-77, 113, 800, 1376 - - AKRON, OHIO, - ESTADOS UNIDOS	ATIVO	CENTRO DE TECNOLOGIA/DESENVOLVIMENTO

▼ Marca	▼ Modelo	▼ Importado	▼ Descrição
GOODYEAR	GOODYEAR 185/65R15 91V TL EFFICIENTGRIP PERFORMANCE SL / 801292	SIM	(F53) 2A2B1C5D5
GOODYEAR	GOODYEAR 195/65R15 91V TL EAGLE SPORT SL / 800618	SIM	(F53) 2A2B1C5D5
GOODYEAR	GOODYEAR 195/65R15 91V TL EAGLE SPORT SL / 800947	NÃO	(F53) 2A2B1C5D5
GOODYEAR	GOODYEAR 195/65R15 91V TL EAGLE SPORT SL / 801201	SIM	(F53) 2A2B1C5D5
GOODYEAR	GOODYEAR 235/65R17 104V TL EFFICIENTGRIP SUV SL / 800507	NÃO	(F53) 2A2B1C5D5
GOODYEAR	GOODYEAR 235/65R17 104V TL WRANGLER SUV SL / 800210	NÃO	(F53) 2A2B1C5D5

Certificador: IQA Nº Certificado: 04P-0005.14-54 Tipo: Produto Emissão: 29/05/2001 Validade: 07/04/2020 Status do Certificado: Ativo Doc.Normativo

CNPJ/CPF	Razão Social / Nome (PF)	Nome fantasia	Endereço	Status	Papel da empresa
60500246001630	GOODYEAR DO BRASIL PRODUTOS DE BORRACHA LTDA.	GOODYEAR DO BRASIL PRODUTOS DE BORRACHA	VIA ANHANGUERA, KM 128, - - SALTO GRANDE - AMERICANA, SP - BRASIL	ATIVO	REPRESENTANTE LEGAL

GOODYEAR INNOVATION CENTER AKRON  
 GOODYEAR INNOVATION CENTER - AKRON  
 TECH WAY DRIVE BLDGS. 45, 60-65, 70-77, 113, 800, 1376 - - AKRON, OHIO, - ESTADOS UNIDOS  
 ATIVO CENTRO DE TECNOLOGIA/DESENVOLVIMENTO

▼ Marca	▼ Modelo	▼ Importado	▼ Descrição
GOODYEAR	GOODYEAR 195/55R18 91V TL XL EFFICIENTGRIP PERFORMANCE / 801080	NÃO	(F54) 2A2B2C8D5
GOODYEAR	GOODYEAR 205/55R17 85W TL XL EAGLE F1 ASYMMETRIC 3 / 801013	NÃO	(F54) 2A2B2C8D5
GOODYEAR	GOODYEAR 215/55R18 96V TL XL EFFICIENTGRIP SUV / 800971	NÃO	(F54) 2A2B2C8D5
GOODYEAR	GOODYEAR 235/55R18 104V TL XL EFFICIENTGRIP SUV / 801014	NÃO	(F54) 2A2B2C8D5
GOODYEAR	GOODYEAR 235/55R18 105V TL XL EFFICIENTGRIP SUV / 801009	NÃO	(F54) 2A2B2C8D5
GOODYEAR	GOODYEAR 255/55R19 111V TL XL EFFICIENTGRIP SUV / 800509	NÃO	(F54) 2A2B2C8D5

Certificador: IQA Nº Certificado: 04P-0005.14-56 Tipo: Produto Emissão: 29/05/2001 Validade: 07/04/2020 Status do Certificado: Ativo Doc.Normativo

CNPJ/CPF	Razão Social / Nome (PF)	Nome fantasia	Endereço	Status	Papel da empresa
60500246001630	GOODYEAR DO BRASIL PRODUTOS DE BORRACHA LTDA.	GOODYEAR DO BRASIL PRODUTOS DE BORRACHA	VIA ANHANGUERA, KM 128, - - SALTO GRANDE - AMERICANA, SP - BRASIL	ATIVO	REPRESENTANTE LEGAL
	GOODYEAR INNOVATION CENTER AKRON	GOODYEAR INNOVATION CENTER - AKRON	TECH WAY DRIVE BLDGS. 45, 60-65, 70-77, 113, 800, 1376 - - AKRON, OHIO, - ESTADOS UNIDOS	ATIVO	CENTRO DE TECNOLOGIA/DESENVOLVIMENTO

▼ Marca	▼ Modelo	▼ Importado	▼ Descrição
GOODYEAR	GOODYEAR 225/75R15 106S TL XL WRANGLER ARMORTRAC / 800801	NÃO	(F56) 2A2B2C3D3
GOODYEAR	GOODYEAR 235/75R15 109S TL XL DIRECTION SUV / 800504	NÃO	(F56) 2A2B2C3D3
GOODYEAR	GOODYEAR 235/75R15 109S TL XL KELLY EDGE SUV / 800977	NÃO	(F56) 2A2B2C3D3
GOODYEAR	GOODYEAR 235/75R15 109S TL XL WRANGLER ARMORTRAC / 800802	NÃO	(F56) 2A2B2C3D3

Certificador: IQA Nº Certificado: 04P-0005.14-57 Tipo: Produto Emissão: 29/05/2001 Validade: 07/04/2020 Status do Certificado: Ativo Doc.Normativo

CNPJ/CPF	Razão Social / Nome (PF)	Nome fantasia	Endereço	Status	Papel da empresa
60500246001630	GOODYEAR DO BRASIL PRODUTOS DE BORRACHA LTDA.	GOODYEAR DO BRASIL PRODUTOS DE BORRACHA	VIA ANHANGUERA, KM 128, - - SALTO GRANDE - AMERICANA, SP - BRASIL	ATIVO	REPRESENTANTE LEGAL
	GOODYEAR INNOVATION CENTER AKRON	GOODYEAR INNOVATION CENTER - AKRON	TECH WAY DRIVE BLDGS. 45, 60-65, 70-77, 113, 800, 1376 - - AKRON, OHIO, - ESTADOS UNIDOS	ATIVO	CENTRO DE TECNOLOGIA/DESENVOLVIMENTO

▼ Marca	▼ Modelo	▼ Importado	▼ Descrição
GOODYEAR	GOODYEAR 245/65R17 111H TL	NÃO	(F57) 2A2B2C5D4

402

Fernando



INMETRO

..... Site do Inmetro .....



Produtos e Serviços com Conformidade Avaliada

**Certificados**

Resultado da Consulta:

38 Certificado(s)  
379 Produto(s)  
0 Serviço(s)

Página 2

Certificador: IQA Nº Certificado: 04P-0005.14-53 Tipo: Produto Emissão: 29/05/2001 Validade: 07/04/2020 Status do Certificado: Ativo Desc.Normativo

CNP/JC/PF	Razão Social / Nome (PF)	Nome fantasia	Endereço	Status	Papel da empresa
6050246001830	GOODYEAR DO BRASIL PRODUTOS DE BORRACHA LTDA	GOODYEAR DO BRASIL PRODUTOS DE BORRACHA	VIA ANHANGUERA KM 128 - -SALTO GRANDE - AMERICANA, SP - BRASIL	ATIVO	REPRESENTANTE LEGAL
<p>▼ Marca</p>					
GOODYEAR	GOODYEAR INNOVATION CENTER - 45, 80-85, 70-77, 113, 800, 801109 - AKRON, OHIO, - ESTADOS UNIDOS	TECH WMY DRIVE BLOGS		ATIVO	CENTRO DE TECNOLOGIA E DESENVOLVIMENTO
<p>▼ Modelo</p>					
GOODYEAR	GOODYEAR INNOVATION CENTER - 45, 80-85, 70-77, 113, 800, 801109 - AKRON, OHIO, - ESTADOS UNIDOS	EFFICIENTGRIP PERFORMANCE 6L / 801292		SIM	(F53) 2A3B1C5D5
GOODYEAR	GOODYEAR INNOVATION CENTER - 45, 80-85, 70-77, 113, 800, 801109 - AKRON, OHIO, - ESTADOS UNIDOS	SPORT BL / 800516		SIM	(F53) 2A3B1C5D5
GOODYEAR	GOODYEAR INNOVATION CENTER - 45, 80-85, 70-77, 113, 800, 801109 - AKRON, OHIO, - ESTADOS UNIDOS	SPORT BL / 800516		NÃO	(F53) 2A3B1C5D5
GOODYEAR	GOODYEAR INNOVATION CENTER - 45, 80-85, 70-77, 113, 800, 801109 - AKRON, OHIO, - ESTADOS UNIDOS	SPORT BL / 800516		SIM	(F53) 2A3B1C5D5
GOODYEAR	GOODYEAR INNOVATION CENTER - 45, 80-85, 70-77, 113, 800, 801109 - AKRON, OHIO, - ESTADOS UNIDOS	EFFICIENTGRIP PERFORMANCE 6L / 801292		NÃO	(F53) 2A3B1C5D5
GOODYEAR	GOODYEAR INNOVATION CENTER - 45, 80-85, 70-77, 113, 800, 801109 - AKRON, OHIO, - ESTADOS UNIDOS	WANGLER SUV BL / 800010		NÃO	(F53) 2A3B1C5D5

Certificador: IQA Nº Certificado: 04P-0005.14-54 Tipo: Produto Emissão: 29/05/2001 Validade: 07/04/2020 Status do Certificado: Ativo Desc.Normativo

CNP/JC/PF	Razão Social / Nome (PF)	Nome fantasia	Endereço	Status	Papel da empresa
6050246001830	GOODYEAR DO BRASIL PRODUTOS DE BORRACHA LTDA	GOODYEAR DO BRASIL PRODUTOS DE BORRACHA	VIA ANHANGUERA KM 128 - -SALTO GRANDE - AMERICANA, SP - BRASIL	ATIVO	REPRESENTANTE LEGAL
<p>▼ Marca</p>					
GOODYEAR	GOODYEAR INNOVATION CENTER - 45, 80-85, 70-77, 113, 800, 801109 - AKRON, OHIO, - ESTADOS UNIDOS	TECH WMY DRIVE BLOGS		ATIVO	CENTRO DE TECNOLOGIA E DESENVOLVIMENTO
<p>▼ Modelo</p>					
GOODYEAR	GOODYEAR INNOVATION CENTER - 45, 80-85, 70-77, 113, 800, 801109 - AKRON, OHIO, - ESTADOS UNIDOS	EFFICIENTGRIP PERFORMANCE / 801006		NÃO	(F54) 2A3B2C6D5
GOODYEAR	GOODYEAR INNOVATION CENTER - 45, 80-85, 70-77, 113, 800, 801109 - AKRON, OHIO, - ESTADOS UNIDOS	EAGLE FT AXIOMETRIC 3 / 801013		NÃO	(F54) 2A3B2C6D5
GOODYEAR	GOODYEAR INNOVATION CENTER - 45, 80-85, 70-77, 113, 800, 801109 - AKRON, OHIO, - ESTADOS UNIDOS	EFFICIENTGRIP SUV / 800971		NÃO	(F54) 2A3B2C6D5
GOODYEAR	GOODYEAR INNOVATION CENTER - 45, 80-85, 70-77, 113, 800, 801109 - AKRON, OHIO, - ESTADOS UNIDOS	EFFICIENTGRIP SUV / 801014		NÃO	(F54) 2A3B2C6D5
GOODYEAR	GOODYEAR INNOVATION CENTER - 45, 80-85, 70-77, 113, 800, 801109 - AKRON, OHIO, - ESTADOS UNIDOS	EFFICIENTGRIP SUV / 801009		NÃO	(F54) 2A3B2C6D5
GOODYEAR	GOODYEAR INNOVATION CENTER - 45, 80-85, 70-77, 113, 800, 801109 - AKRON, OHIO, - ESTADOS UNIDOS	EFFICIENTGRIP SUV / 800509		NÃO	(F54) 2A3B2C6D5

Certificador: IQA Nº Certificado: 04P-0005.14-55 Tipo: Produto Emissão: 29/05/2001 Validade: 07/04/2020 Status do Certificado: Ativo Desc.Normativo

CNP/JC/PF	Razão Social / Nome (PF)	Nome fantasia	Endereço	Status	Papel da empresa
6050246001830	GOODYEAR DO BRASIL PRODUTOS DE BORRACHA LTDA	GOODYEAR DO BRASIL PRODUTOS DE BORRACHA	VIA ANHANGUERA KM 128 - -SALTO GRANDE - AMERICANA, SP - BRASIL	ATIVO	REPRESENTANTE LEGAL
<p>▼ Marca</p>					
GOODYEAR	GOODYEAR INNOVATION CENTER - 45, 80-85, 70-77, 113, 800, 801109 - AKRON, OHIO, - ESTADOS UNIDOS	TECH WMY DRIVE BLOGS		ATIVO	CENTRO DE TECNOLOGIA E DESENVOLVIMENTO
<p>▼ Modelo</p>					
GOODYEAR	GOODYEAR INNOVATION CENTER - 45, 80-85, 70-77, 113, 800, 801109 - AKRON, OHIO, - ESTADOS UNIDOS	WANGLER AMORTRAC / 800001		NÃO	(F56) 2A3B2C6D3
GOODYEAR	GOODYEAR INNOVATION CENTER - 45, 80-85, 70-77, 113, 800, 801109 - AKRON, OHIO, - ESTADOS UNIDOS	DIRECTION SUV / 800504		NÃO	(F56) 2A3B2C6D3
GOODYEAR	GOODYEAR INNOVATION CENTER - 45, 80-85, 70-77, 113, 800, 801109 - AKRON, OHIO, - ESTADOS UNIDOS	WANGLER AMORTRAC / 800503		NÃO	(F56) 2A3B2C6D3
GOODYEAR	GOODYEAR INNOVATION CENTER - 45, 80-85, 70-77, 113, 800, 801109 - AKRON, OHIO, - ESTADOS UNIDOS	WANGLER AMORTRAC / 800503		NÃO	(F56) 2A3B2C6D3

Certificador: IQA Nº Certificado: 04P-0005.14-52 Tipo: Produto Emissão: 29/05/2001 Validade: 07/04/2020 Status do Certificado: Ativo Desc.Normativo

CNP/JC/PF	Razão Social / Nome (PF)	Nome fantasia	Endereço	Status	Papel da empresa
6050246001830	GOODYEAR DO BRASIL PRODUTOS DE BORRACHA LTDA	GOODYEAR DO BRASIL PRODUTOS DE BORRACHA	VIA ANHANGUERA KM 128 - -SALTO GRANDE - AMERICANA, SP - BRASIL	ATIVO	REPRESENTANTE LEGAL
<p>▼ Marca</p>					
GOODYEAR	GOODYEAR INNOVATION CENTER - 45, 80-85, 70-77, 113, 800, 801109 - AKRON, OHIO, - ESTADOS UNIDOS	TECH WMY DRIVE BLOGS		ATIVO	CENTRO DE TECNOLOGIA E DESENVOLVIMENTO
<p>▼ Modelo</p>					
GOODYEAR	GOODYEAR INNOVATION CENTER - 45, 80-85, 70-77, 113, 800, 801109 - AKRON, OHIO, - ESTADOS UNIDOS	EFFICIENTGRIP SUV / 800506		NÃO	(F57) 2A3B2C5D4
GOODYEAR	GOODYEAR INNOVATION CENTER - 45, 80-85, 70-77, 113, 800, 801109 - AKRON, OHIO, - ESTADOS UNIDOS	WANGLER AMORTRAC / 801107		NÃO	(F57) 2A3B2C5D4
GOODYEAR	GOODYEAR INNOVATION CENTER - 45, 80-85, 70-77, 113, 800, 801109 - AKRON, OHIO, - ESTADOS UNIDOS	WANGLER SUV / 800506		NÃO	(F57) 2A3B2C5D4

Certificador: IQA Nº Certificado: 04P-0005.14-58 Tipo: Produto Emissão: 29/05/2001 Validade: 07/04/2020 Status do Certificado: Ativo Desc.Normativo

CNP/JC/PF	Razão Social / Nome (PF)	Nome fantasia	Endereço	Status	Papel da empresa
6050246001830	GOODYEAR DO BRASIL PRODUTOS DE BORRACHA LTDA	GOODYEAR DO BRASIL PRODUTOS DE BORRACHA	VIA ANHANGUERA KM 128 - -SALTO GRANDE - AMERICANA, SP - BRASIL	ATIVO	REPRESENTANTE LEGAL
<p>▼ Marca</p>					
GOODYEAR	GOODYEAR INNOVATION CENTER - 45, 80-85, 70-77, 113, 800, 801109 - AKRON, OHIO, - ESTADOS UNIDOS	TECH WMY DRIVE BLOGS		ATIVO	CENTRO DE TECNOLOGIA E DESENVOLVIMENTO
<p>▼ Modelo</p>					
GOODYEAR	GOODYEAR INNOVATION CENTER - 45, 80-85, 70-77, 113, 800, 801109 - AKRON, OHIO, - ESTADOS UNIDOS	WANGLER ALL-TERRAIN ADVENTURE BL / 800077		SIM	(F58) 2A3B1C7D3

Certificador: IQA Nº Certificado: 04P-0005.14-59 Tipo: Produto Emissão: 29/05/2001 Validade: 07/04/2020 Status do Certificado: Ativo Desc.Normativo

CNP/JC/PF	Razão Social / Nome (PF)	Nome fantasia	Endereço	Status	Papel da empresa
6050246001830	GOODYEAR DO BRASIL PRODUTOS DE BORRACHA LTDA	GOODYEAR DO BRASIL PRODUTOS DE BORRACHA	VIA ANHANGUERA KM 128 - -SALTO GRANDE - AMERICANA, SP - BRASIL	ATIVO	REPRESENTANTE LEGAL
<p>▼ Marca</p>					
GOODYEAR	GOODYEAR INNOVATION CENTER - 45, 80-85, 70-77, 113, 800, 801109 - AKRON, OHIO, - ESTADOS UNIDOS	TECH WMY DRIVE BLOGS		ATIVO	CENTRO DE TECNOLOGIA E DESENVOLVIMENTO
<p>▼ Modelo</p>					
GOODYEAR	GOODYEAR INNOVATION CENTER - 45, 80-85, 70-77, 113, 800, 801109 - AKRON, OHIO, - ESTADOS UNIDOS	WANGLER ALL-TERRAIN ADVENTURE 7801108		NÃO	(F59) 2A3B2C6D3
GOODYEAR	GOODYEAR INNOVATION CENTER - 45, 80-85, 70-77, 113, 800, 801109 - AKRON, OHIO, - ESTADOS UNIDOS	WANGLER AMORTRAC / 801001		NÃO	(F59) 2A3B2C6D3

403

Marca	Modelo	Importado	Descrição
GOODYEAR	GOODYEAR 24558R18 112T TL XL WRANGLER ARMORTRAC / 801157	NÃO	(F57) 2A2B2C5D4
GOODYEAR	GOODYEAR 24558R17 111H TL XL WRANGLER SUV / 800840	NÃO	(F57) 2A2B2C5D4

**Certificador:** IQA Nº Certificado: 04P-0005.14-58 Tipo: Produto Emissão: 29/05/2001 Validade: 07/04/2020 Status do Certificado: Ativo Doc.Normativo

CNPJ/CPF	Razão Social / Nome (PF)	Nome fantasia	Endereço	Status	Papel da empresa
60500246001630	GOODYEAR DO BRASIL	GOODYEAR DO BRASIL PRODUTOS DE BORRACHA LTDA.	VIA ANHANGUERA, KM 128, -SALTO PRODUTOS DE GRANDE AMERICANA, SP - BRASIL	ATIVO	REPRESENTANTE LEGAL
	GOODYEAR INNOVATION CENTER - AKRON	TECH WAY DRIVE BLDGS. 45, 90-65, 70-77, 113, 600, 1376 - AKRON, OHIO - ESTADOS UNIDOS		ATIVO	CENTRO DE TECNOLOGIA/DESENVOLVIMENTO
GOODYEAR	GOODYEAR 24558R20 107T TL WRANGLER ALL-TERRAIN ADVENTURE SL / 800877			SIM	(F59) 2A2B1C7D3

**Certificador:** IQA Nº Certificado: 04P-0005.14-59 Tipo: Produto Emissão: 29/05/2001 Validade: 07/04/2020 Status do Certificado: Ativo Doc.Normativo

Marca	Modelo	Importado	Descrição
GOODYEAR	GOODYEAR 25560R18 112T TL XL WRANGLER ARMORTRAC / 801001	NÃO	(F59) 2A2B2C6D3
GOODYEAR	GOODYEAR 25560R16 112T TL XL WRANGLER ARMORTRAC / 801001	NÃO	(F59) 2A2B2C6D3

**Certificador:** IQA Nº Certificado: 04P-0005.14-60 Tipo: Produto Emissão: 29/05/2001 Validade: 07/04/2020 Status do Certificado: Ativo Doc.Normativo

CNPJ/CPF	Razão Social / Nome (PF)	Nome fantasia	Endereço	Status	Papel da empresa
60500246001630	GOODYEAR DO BRASIL	GOODYEAR DO BRASIL PRODUTOS DE BORRACHA LTDA.	VIA ANHANGUERA, KM 128, -SALTO PRODUTOS DE GRANDE AMERICANA, SP - BRASIL	ATIVO	REPRESENTANTE LEGAL
	GOODYEAR INNOVATION CENTER - AKRON	TECH WAY DRIVE BLDGS. 45, 90-65, 70-77, 113, 600, 1376 - AKRON, OHIO - ESTADOS UNIDOS		ATIVO	CENTRO DE TECNOLOGIA/DESENVOLVIMENTO

Marca	Modelo	Importado	Descrição
GOODYEAR	GOODYEAR 17560R14 88T TL KELLY EDGE SUV SL / 801006	NÃO	(F50) 2A2B1C2D3

**Certificador:** IQA Nº Certificado: 04P-0005.14-61 Tipo: Produto Emissão: 29/05/2001 Validade: 07/04/2020 Status do Certificado: Ativo Doc.Normativo

CNPJ/CPF	Razão Social / Nome (PF)	Nome fantasia	Endereço	Status	Papel da empresa
60500246001630	GOODYEAR DO BRASIL	GOODYEAR DO BRASIL PRODUTOS DE BORRACHA LTDA.	VIA ANHANGUERA, KM 128, -SALTO PRODUTOS DE GRANDE AMERICANA, SP - BRASIL	ATIVO	REPRESENTANTE LEGAL
	GOODYEAR INNOVATION CENTER - AKRON	TECH WAY DRIVE BLDGS. 45, 90-65, 70-77, 113, 600, 1376 - AKRON, OHIO - ESTADOS UNIDOS		ATIVO	CENTRO DE TECNOLOGIA/DESENVOLVIMENTO
GOODYEAR	GOODYEAR T16580R17 104M TL CONVENIENCE SPARE / 801339			NÃO	(F81) 2A2B1C2D1

*[Handwritten signature]*

*[Handwritten signature]*

*[Handwritten signature]*

Certificador: IDA Nº Certificado: 042-50095.14-50 Tipo: Produto Emitido: 20/05/2001 Validade: 07/04/2020 Status do Certificado: Ativo Desc.Normativo

CNP/JCPF	Nome Social / Nome (PF)	Nome fantasia	Endereço	Status	Papel da empresa
605024001830	GOODYEAR DO BRASIL PRODUTOS DE BORRACHA LTDA.	GOODYEAR DO BRASIL PRODUTOS DE BORRACHA	VIA ANHANGUERA KM 123 - BALTO GRANDE - AMERICANA, SP - BRASIL	ATIVO	REPRESENTANTE LEGAL
GOODYEAR INNOVATION CENTER AMORON	GOODYEAR INNOVATION CENTER AMORON	TECH WAY DRIVE ELDORE	45 0465 7077 - 113 000 - ESTADOS UNIDOS	ATIVO	CENTRO DE TECNOLOGIA E ENVOLVIMENTO
Matrícula	GOODYEAR 17520014 BBT TL KELLY E02E 807 91 150100			Importado	Descrição
GOODYEAR				MAO	(961)24381C203

Certificador: IDA Nº Certificado: 042-50095.14-51 Tipo: Produto Emitido: 20/05/2001 Validade: 07/04/2020 Status do Certificado: Ativo Desc.Normativo

CNP/JCPF	Nome Social / Nome (PF)	Nome fantasia	Endereço	Status	Papel da empresa
605024001830	GOODYEAR DO BRASIL PRODUTOS DE BORRACHA LTDA.	GOODYEAR DO BRASIL PRODUTOS DE BORRACHA	VIA ANHANGUERA KM 123 - BALTO GRANDE - AMERICANA, SP - BRASIL	ATIVO	REPRESENTANTE LEGAL
GOODYEAR INNOVATION CENTER AMORON	GOODYEAR INNOVATION CENTER AMORON	TECH WAY DRIVE ELDORE	45 0465 7077 - 113 000 - ESTADOS UNIDOS	ATIVO	CENTRO DE TECNOLOGIA E ENVOLVIMENTO
Matrícula	GOODYEAR 11420017 1048 TL CONVENIENCE DRIVE / 18125			Importado	Descrição
GOODYEAR				MAO	(961)24381C201

6014

*[Handwritten signature]*

*Fernanda*

Como o produto é posicionado no mercado

Volta ao menu da família de pneus selecionada

Volta ao menu principal

Medidas disponíveis

Código SAP da medida

Ruído externo

Aderência no molhado

Resistência ao rolamento

Protetor de aro

Fotos dos carros que somos equipamento original

RunOnFlat



Foto característica do pneu

Qual o público que se adequa a este produto

Quais são seus diferenciais frente a concorrência

Quais as principais características do produto

### EAGLE F1 ASYMMETRIC 3

#### POSICIONAMENTO

O Goodyear Eagle F1 Asymmetric 3, nosso pneu, ultra high performance, entrega maior distância de frenagem em pistas secas e molhadas. Desenvolvido para automóveis de alta potência que exigem respostas em condições variáveis.

#### CARACTERÍSTICAS

- Tecnologia Active Braking: aumento da área de contato com o solo e aderência ao freio.
- Tecnologia Grip Booster: resina adesiva que proporciona melhor aderência e desempenho.
- Construção com materiais leves, melhorando a dirigibilidade. Melhor desempenho nas curvas e menor desgaste da banda de rodagem.

**PÚBLICO-ALVO**

67% 33%

**O QUE OS CONSUMIDORES PROCURAM?**  
Segurança e Economia

*Adereção ao molhado* *Dirigibilidade no seco*  
*Aceleração em seco* *Adequação em curva*  
*Dirigibilidade no molhado* *Frenagem no seco*

### Eagle F1 Asymmetric 3 UHP - 1<sup>o</sup> Tier

PRODUÇÃO	ARTICUL	SW/PRD	EAN	UTQG	RR	AW	PA	ES	AVANÇADO	INFORM	ID
2013/04/01 2014	120112	120112	7898141100000	200 AA A	E	A	200	7.7	100C		
2013/04/01 2014	120116	120116	7898141100000	200 AA A	E	A	200	8.1	100F		
2013/04/01 2014	120102	120102	7898141100000	200 AA A	E	A	200	7.3	A1		
2013/04/01 2014	120104	120104	7898141100000	200 AA A	E	A	200	7.8	A1		
2013/04/01 2014	120103	120103	7898141100000	200 AA A	E	A	200	7.8	100G		
2013/04/01 2014	120107	120107	7898141100000	200 AA A	E	A	200	8	LANCER		
2013/04/01 2014	120108	120108	7898141100000	200 AA A	E	A	200	8	LANCER		
2013/04/01 2014	120111	120111	7898141100000	200 AA A	E	A	200	8.4	A2RA		
2013/04/01 2014	120113	120113	7898141100000	200 AA A	E	A	200	8.2	100E		
2013/04/01 2014	120115	120115	7898141100000	200 AA A	E	A	200	8.2	CLASSE C		

Identifica se o pneu é nacionalmente ou se é importado:

- Nacional
- Importado

UTQG - Desgaste da banda + tração + temperatura

Profundidade do sulco

Mostra quais são as principais aplicações do pneu

Se existir uma ★ significa que a medida é Equipamento Original de algum veículo



*[Handwritten signature]*





## KELLY EDGE TOURING



### POSICIONAMENTO

O novo Kelly Edge Touring é um pneu desenvolvido para carros de baixa a media potência. Seu desempenho em pistas molhadas é de até 20% superior, se comparado ao seu antecessor.

### CARACTERÍSTICAS

- Formato otimizado do footprint, resultando em maior área de contato da banda de rodagem com o solo.
- Sulcos longitudinais e transversais, oferecendo melhor escoamento de água.

### PÚBLICO-ALVO



### O QUE OS CONSUMIDORES PROCURAM?

Segurança e Economia

- ✓ Aderência ao molhado
- ✓ Aquaplanagem em reta
- ✓ Dirigibilidade no molhado
- ✓ Dirigibilidade no seco
- ✓ Quilometragem
- ✓ Preço

### DIFERENCIAIS

Pneu desenvolvido para quem busca segurança e economia.

- ✓ Maior quilometragem
- ✓ Melhor aderência em piso molhado
- ✓ Maior durabilidade

Antecessor : KELLY METRIC XTRA

*fernanda*

*am*

# Kelly Edge Touring

NHP – 3º Tier

EQUIPAMENTO ORIGINAL



NDA

PRODUÇÃO	MEDIDA	SAP CODE	EAN	UTQG	RR	AM	RE	P.A	P.S	APLICAÇÃO	ROF	EO
	165/70R13 83T	108732	7898624153041	340 A B	F	E	)	-	6,8	PALIO / CORSA / CELTA	-	-
	175/70R13 82T	108730	7898624153027	340 A B	F	E	)	-	6,9	GOL / PALIO / UNO	-	-
	175/70R14 88T	108733	7898624153058	340 A B	F	E	)	-	6,8	STRADA/ MONTANA / SAVEIRO	-	-
	175/65R14 82T	109717	7898624154062	340 A B	F	E	)	-	6,9	FIESTA / PALIO / FOX	-	-



### POSICIONAMENTO

O Goodyear Assurance foi desenvolvido para o segmento de passeio médio. Entrega 35% a mais de quilometragem do que seu principal competidor, através da forma do Footprint otimizada que diminui o desgaste da banda de rodagem.

### CARACTERÍSTICAS

- Formato otimizado do footprint, resultando em maior área de contato da banda de rodagem com o solo.
- Sulcos longitudinais e transversais, oferecendo melhor escoamento de água.
- Construção otimizada e o composto especial na banda de rodagem, resultando em baixa resistência ao rolamento.

### PÚBLICO-ALVO



**O QUE OS CONSUMIDORES PROCURAM?**  
Segurança e Economia

- ✓ Aderência ao molhado
- ✓ Aquaplanagem em reta
- ✓ Dirigibilidade no molhado
- ✓ Dirigibilidade no seco
- ✓ Aquaplanagem em curva
- ✓ Frenagem no seco

### DIFERENCIAIS

- Pneu com exclusiva tecnologia e design para entregar maior versatilidade e economia.
- ✓ Maior quilometragem
  - ✓ Melhor aderência em piso molhado
  - ✓ Economia de combustível

Antecessor : GPS 3 SPORT

*Fernanda*

*om*

# Assurance

## NHP – 2º Tier

### EQUIPAMENTO ORIGINAL

A Goodyear é/foi equipamento original nas medidas com outras famílias de pneu. Todavia é importante mostrar ao consumidor que a linha Assurance pode ser uma escolha para aqueles que querem manter a originalidade da marca de seu pneu.

PRODUÇÃO	MEDIDA	SAP CODE	EAN	UTQG	RR	AM	RE	P.A	P.S	APLICAÇÃO	ROF	EO
165/70R13 79T		106687	7898948182376	380 A B	F	E	)	-	7,1	PALIO / CORSA / CELTA	-	-
175/70R13 82T		108421	7898624152686	400 A B	F	E	)	-	7,1	GOL/ PALIO / UNO	-	-
165/70R14 81T		106764	7898948182475	400 A B	E	E	)	-	7,1	CLIO/ MARCH / LF 320	-	-
175/65R14 82T		108386	7898948182994	400 A B	F	E	)	-	7,1	KA / FOX / FIESTA	-	-
175/70R14 88T		106690	7790288016277	400 A B	E	E	)	-	7,1	STRADA/ MONTANA	-	-
185/70R14 88T		106686	7898948182420	400 A B	E	E	)	-	7,1	SANDERO/ LOGAN / FUSCA	-	-
175/65R15 84T		108362	7898624150477	400 A B	E	E	)	-	7,1	FIT/ CITY / CLASSE A	-	-
195/60R16 89T		106684	7790288016369	400 A B	E	E	)	-	7,1	SANDERO STEPWAY / V40	-	-



## EFFICIENTGRIP PERFORMANCE



### POSICIONAMENTO

O Goodyear Efficientgrip Performance foi desenvolvido para o segmento Sport Performance Premium e entrega até 10% a mais de tração e 14% mais aderência em piso seco e molhado que seu antecessor, através de um desenho assimétrico otimizado e tecnologia avançada.

### CARACTERÍSTICAS

- Composto da banda de rodagem desenvolvido para otimizar uso no molhado, resultando melhor aderência.
- Rigidez dos blocos da banda de rodagem proporcionam dirigibilidade e tração.
- Formato otimizado do footprint equilibrando a distribuição de pressão na área de contato com o solo.

### PÚBLICO-ALVO



### O QUE OS CONSUMIDORES PROCURAM?

Segurança e Economia

- ✓ Aderência ao molhado
- ✓ Aquaplanagem em reta
- ✓ Dirigibilidade no molhado
- ✓ Dirigibilidade no seco
- ✓ Aquaplanagem em curva
- ✓ Frenagem no seco

### DIFERENCIAIS

Pneu desenvolvido para quem busca performance superior e eficiência.

- ✓ Performance
- ✓ Segurança
- ✓ Economia de combustível e maior quilometragem

Antecessor: EAGLE EXCELLENCE AQUAMAX

*Fernanda*

*om*

*[Handwritten signature]*



EQUIPAMENTO ORIGINAL



# EfficientGrip Performance

## HP - 1º Tier

PRODUÇÃO	MEDIDA	SAP CODE	EAN	UTQG	RR	AM	RE	P.A	P.S	APLICAÇÃO	ROF	EO
185/70R14 88H	107830	7898624150736	340 A A	B	C	)	-	7,2	VECTRA/ ONIX** / PRISMA**	-	★	
175/70R14 84T	108755	7898624153232	340 A A	E	C	)	-	6,8	GOL** / VOYAGE** / Up**	-	★	
175/70R14 88T	109747	7898624153522	340 A A	C	C	)	-	6,8	STRADA / SAVEIRO / MONTANA	-	★	
185/60R15 84H	108390	7898624153119	340 A A	C	B	)	-	7,2	C3 / HB20** / UNO SPORTING**	-	★	
185/60R15 88H	108794	7898624153423	340 A A	C	C	)	-	7,2	AGILE/ UNO** / C3	-	★	
195/55R15 85H	108711	7898624152983	340 A A	C	B	)	-	7,6	FOX** / SPACEFOX / POLO	-	★	
195/60R15 88V	107236	7790288016703	340 A A	E	C	)	-	7,2	PUNTO/ ASTRA / COROLLA	-	★	
195/65R15 91H	108949	7898624154482	340 A A	C	C	)	-	7,6	POLO** / VIRTUS**	-	★	
205/60R15 91H	108765	7898624153362	340 A A	E	B	)	-	7,2	CROSSFOX/ SAVEIRO** / SENTRA	-	★	
185/55R16 83V	108798	7898624153461	340 A A	E	C	)	-	7,2	MARCH	-	★	
195/55R16 91V	108797	7898624153454	340 A A	E	C	)	-	7,4	GRAND SIENA/ POLO** / VIRTUS**	-	★	
205/55R16 91W	108791	7898624153393	340 A A	E	A	)	-	7,6	A3**	-	★	
205/55R16 91V	108795	7898624153430	340 A A	C	B	)	-	7,4	CIVIC / COROLLA / GOLF**	-	★	
215/55R16 93V	107263	7790288016581	340 A A	C	C	)	-	7,2	C4 PALLAS/ STRATUS / EC-7	-	★	
205/60R16 92V	105894	7790288017175	340 A A	C	C	)	-	7,2	ECOSPORT / AIRCROSS / FLUENCE	-	★	
215/45R16 90V	108303	7898624151061	340 A A	C	A	)	SIM	8,1	A1**	-	★	
225/50R17 94V	107451	7790288017069	340 A A	C	C	)	SIM	7,2	CRUZE** / CRUZE SPORT6 / FUSION	-	★	
205/55R17 91V	109436	7898624158039	340 A A	C	C	)	-	7,2	C4 CACTUS** / KICKS / STILO	-	★	
215/45R17 91V	108701	7898624150378	340 A A	E	C	)	SIM	7,2	ELANTRA/ BRAVO** / VELOSTER	-	★	
215/50R17 91V	108799	7898624153478	340 A A	E	B	)	-	7,1	CRUZE / FOCUS / CIVIC**	-	★	
225/45R17 94W	107629	7898624151283	340 A A	C	C	)	-	7,1	VECTRA / 408 / GOLF	-	★	
225/45R18 95W	108361	7898624151375	340 A A	B	A	)	SIM	8	SONATA/ OPTIMA/ KIA SOUL	-	★	
195/40R17 81V	109498	7898624156882	340 A A	C	A	)	SIM	8	TUNNING	-	★	
205/55R17 91W	107923	7898624151306	340 A A	C	B	)	SIM	7,2	MINI COOPER**	SIM	★	
185/65R15 88H	109298	7898624155977	340 A A	C	C	)	-	7,2	ONIX** / XSARA PICASSO / POLO**	-	★	

8017

# CARGO MARATHON 2



## EQUIPAMENTO ORIGINAL

NDA

### ULT - 2º Tier

PRODUÇÃO	MEDIDA	SAP CODE	EAN	UTQG	RR	AM	RE	P.A	P.S	APLICAÇÃO	ROF	EO
225/75R16 118/116R	109640	7898624158534	C	C	C	//	-	10,5	DAILY / SPRINTER	-	-	
205/75R16 113/111Q	109641	7898624158541	C	C	//	-	10,5	MASTER/ DUCATO / DAILY	-	-		
225/70R15 112/110R	109647	7898624158602	E	C	//	-	10,5	SPRINTER	-	-		
185/80R14 102/100R	109643	7898624158565	E	C	//	-	10,5	KOMBI / H100 / TOPIC	-	-		
195/70R15 104/102R	109646	7898624158596	E	C	//	-	10,5	BONGO / HR / SPRINTER	-	-		
195/75R16 110/108R	109642	7898624158558	E	C	//	-	10,5	BONGO	-	-		
205/70R15 106/104R	109645	7898624158589	E	C	//	-	10,5	JUMPER / DUCATO / BOXER	-	-		

*Fernanda*



## CARGO MARATHON 2



### POSICIONAMENTO

O Goodyear Cargo Marathon 2, é um pneu desenvolvido para o segmento de Vans e Utilitários leves, que tem uma carcaça reforçada possibilitando um tempo de vida maior ao pneu, menor resistência ao rolamento e segurança.

### PÚBLICO-ALVO



### O QUE OS CONSUMIDORES PROCURAM?

Segurança e Economia

- ✓ Durabilidade
- ✓ Segurança

- ✓ Qualidade do produto
- ✓ Marca de confiança

### CARACTERÍSTICAS

- Composto especial com sílica na banda de rodagem e construção otimizada proporcionam menor resistência ao rolamento;
- Sulcos mais profundos nas áreas dos ombros que melhoram a dispersão de água;
- Raias laterais mais largas que resultam em uma melhor distribuição de pressão e maior vida útil.

### DIFERENCIAIS

Pneu desenvolvido para entregar o melhor desempenho com foco em atividades comerciais.

- ✓ Líder em quilometragem do Mercado;
- ✓ Banda de rodagem otimizada, aumentando seu tempo de vida;
- ✓ Construção da carcaça otimizada conferindo maior resistência.

Antecessor : G32 Cargo





## KELLY EDGE SUV



### POSICIONAMENTO

O Goodyear Kelly Edge SUV é um pneu do segmento Light Truck (SUVs e Pick Ups) que oferece robustez e durabilidade aos consumidores. Seu baixo desgaste de banda de rodagem entrega alta quilometragem e economia no seu dia-a-dia.

### CARACTERÍSTICAS

- Formato otimizado do footprint fazendo com que a distribuição seja equilibrada na área de contato com o solo
- Construção reforçada da carcaça e composto especial da banda de rodagem
- Desenho dos sulcos laterais diferenciados, melhorando a tração no molhado

### PÚBLICO-ALVO



### O QUE OS CONSUMIDORES PROCURAM? Segurança e Economia

- ✓ Aderência ao molhado
- ✓ Aquaplanagem em reta
- ✓ Dirigibilidade no molhado
- ✓ Dirigibilidade no seco
- ✓ Quilometragem
- ✓ Preço

### DIFERENCIAIS

- Pneu desenvolvido para quem busca segurança e economia.
- ✓ Maior Robustez
  - ✓ Melhor aderência em piso molhado
  - ✓ Maior durabilidade

Antecessor : KELLY SAFARI

*Handwritten notes:*  
 am  
 fernanda  
 (scribbles)



EQUIPAMENTO ORIGINAL

NDA

# Kelly Edge SUV

## SUV - 3º Tier

PRODUÇÃO	MEDIDA	SAP CODE	EAN	UTQG	RR	AM	RE	P.A	P.S	APLICAÇÃO	ROF	EO
175/80R14 88T	7898624153003	108718	7898624153003	300 A B	F	E	))	-	8,6	PALIO WEEKEND / STRADA	-	-
235/75R15 109S	7898624150712	108716	7898624150712	300 A B	F	E	)))	-	8,6	BLAZER / F-1000 / RANGER	-	-
255/75R15 109/105S	7898624153010	108719	7898624153010	-	F	C	)))	-	9,5	L200 / D-20 / SILVERADO	-	-
215/80R16 107S	7898624152990	108717	7898624152990	300 A B	E	E	))	-	8,6	HILUX / SILVERADO / BANDEIRANTE	-	-

410



# G32 CARGO



## POSICIONAMENTO

O Goodyear G32 Cargo é um pneu desenvolvido para o segmento de Ultra Light Truck que entrega 27% a mais em quilometragem, se comparado ao seu principal competidor.

## CARACTERÍSTICAS

- Equalização na distribuição de carga minimizando os níveis de estresse do pneu.
- Composto especial na banda de rodagem desenvolvido para condições severas de uso.
- Desenho da banda de rodagem com 5 raias e 4 sulcos bem definidos, resultando em quilometragem e desgaste regular.

## PÚBLICO-ALVO



O QUE OS CONSUMIDORES PROCURAM?  
Performance e Segurança

- ✓ Aderência ao molhado
- ✓ Aquaplanagem em reta
- ✓ Dirigibilidade no molhado
- ✓ Dirigibilidade no seco
- ✓ Aquaplanagem em curva
- ✓ Frenagem no seco

## DIFERENCIAIS

Pneu desenvolvido para entregar o melhor desempenho com foco em atividades comerciais.

- ✓ Redução de paradas para manutenção e aumento de quilometragem
- ✓ Forte resistência a condições severas de serviços comerciais
- ✓ Menor nível de desgaste

*Fernanda*

Antecessor: G32



*om*  
*[Signature]*

# G32 Cargo

## ULT - 2º Tier

### EQUIPAMENTO ORIGINAL



PRODUÇÃO	MEDIDA	SAP CODE	EAN	UTQG	RR	AM	RE	P.A	P.S	APLICAÇÃO	ROF	EO
⊕	185/80R14 102R	104380	7898948182451	-	F	B	)	-	10	KOMBI**/ H100 / TOPIC	-	☆☆☆☆
⊕	195/80R14 110R	102436	7750288004472	-	F	C	)	-	10,5	KIA BONGO** / H100/ BESTA	-	☆☆☆☆
⊕	225/65R16 112R	105705	7750288007145	-	E	B	)	-	10,5	MASTER**	-	☆☆☆☆



# WRANGLER SUV



## POSICIONAMENTO

O Goodyear Wrangler SUV é um pneu do segmento médio de Pick-ups e Vans que entrega 34% maior quilometragem do que seu principal competidor através de seu design superior e tecnologia.

## CARACTERÍSTICAS

- Formato otimizado do footprint fazendo com que a distribuição seja equilibrada na área de contato com o solo
- Construção reforçada da carcaça e composto especial da banda de rodagem, resultando em baixa resistência ao rolamento
- Desenho dos sulcos laterais diferenciados, melhorando a tração no molhado

## PÚBLICO-ALVO



## O QUE OS CONSUMIDORES PROCURAM?

Segurança e Economia

- ✓ Aderência ao molhado
- ✓ Aquaplanagem em reta
- ✓ Dirigibilidade no molhado
- ✓ Dirigibilidade no seco
- ✓ Aquaplanagem em curva
- ✓ Frenagem no seco

## DIFERENCIAIS

Entrega maior durabilidade e controle através de seu design superior e tecnologia.

- ✓ Maior quilometragem
- ✓ Economia de combustível
- ✓ Melhor performance e segurança

Antecessor : WRANGLER RT/S

*Fernanda*



## ***Família Wrangler:***

### **PALAVRA QUE DEFINE:**

*Economia*

### **APLICAÇÃO:**

*Voltado a veículos populares de idade avançada e tuning.*

### **POSICIONAMENTO:**

*A família Wrangler foi inspirada nos terrenos e situações mais difíceis que você pode enfrentar. Domine trilhas e estradas, sinta toda a emoção de lugares que ainda esperam por você. Sua vida chama para novos desafios. Os pneus Wrangler proporcionam durabilidade, tração e versatilidade.*

**GOOD YEAR**



# WRANGLER SUV



## POSICIONAMENTO

O Goodyear Wrangler SUV é um pneu do segmento médio de Pick-ups e Vans que entrega 34% maior quilometragem do que seu principal competidor através de seu design superior e tecnologia.

## CARACTERÍSTICAS

- Formato otimizado do footprint fazendo com que a distribuição seja equilibrada na área de contato com o solo
- Construção reforçada da carcaça e composto especial da banda de rodagem, resultando em baixa resistência ao rolamento
- Desenho dos sulcos laterais diferenciados, melhorando a tração no molhado

## PÚBLICO-ALVO

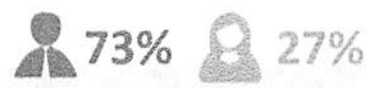

## O QUE OS CONSUMIDORES PROCURAM? Segurança e Economia

- ✓ Aderência ao molhado
- ✓ Aquaplanagem em reta
- ✓ Dirigibilidade no molhado
- ✓ Dirigibilidade no seco
- ✓ Aquaplanagem em curva
- ✓ Frenagem no seco

## DIFERENCIAIS

- Entrega maior durabilidade e controle através de seu design superior e tecnologia.
- ✓ Maior quilometragem
  - ✓ Economia de combustível
  - ✓ Melhor performance e segurança

Antecessor : WRANGLER RT/S

Fernanda

om  
[Handwritten signature]

[Handwritten scribble]



EQUIPAMENTO ORIGINAL

NDA

# Wrangler SUV

## SUV - 2º Tier

PRODUÇÃO	MEDIDA	SAP CODE	EAN	UTQG	RR	AM	RE	P.A	P.S	APLICAÇÃO	ROF	EO
205/65R15 94H		108354	7898624151993	340 A B	F	E	)	-	9,5	ECOSPORT / SPACE WAGON	-	-
205/70R15 96T		108310	7898624152044	340 A B	F	C	)	-	9,5	STRADA / IDEA / PALIO WEEKEND	-	-
215/65R16 98H		108312	7898624151986	340 A B	E	E	)	-	9,5	DUSTER/ RENEGADE / SPORTAGE	-	-
235/60R16 100H		108356	7898624151955	340 A B	E	E	)	-	9,5	TUCSON/ TRACKER / TIGGO	-	-
225/70R16 103H		108775	7898624153348	340 A B	C	E	)	-	9,5	MONTERO TR4 / GRAND CHEROKEE / SANTA FE	-	-
225/60R17 99H		108773	7898624153324	340 A B	E	E	)))	-	9,5	T6 / X3 / SPORTAGE	-	-
225/65R17 102H		108352	7898624151948	340 A B	E	E	)	-	9,5	CRV/ PAJERO TR4 / FREEMONT	-	-
235/65R17 104V		108355	7898624152006	340 A B	E	E	)	-	9,5	FREELANDER / CHEROKEE / CAYENNE	-	-
245/65R17 111H		108358	7898624152037	340 A B	E	E	)	-	9,5	AMAROK/ GRAND CHEROKEE / PATHFINDER	-	-
235/60R18 103V		108351	7898624151931	340 A B	E	E	)	-	9,5	SANTA FE/ SORENTO / GRAND CARNIVAL	-	-
215/70R16 100H		108311	7898624151924	340 A B	E	E	)	-	9,5	SPORTAGE / RAV4	-	-



413

*[Handwritten signature]*

*fornanda*

*om*

*[Handwritten scribble]*



CODIGO	MEDIDA	VALVULA	CODIGO	MEDIDA	VALVULA
10.00X16FX	10.00-16	TR15	18.4X26FX	18.4-26	TR218A
10.5/65X16FX	10.5/65-16	TR15	18.4X30FX	18.4-30	TR218A
10.5/80X18FX	10.5/80-18	TR15	18.4X34FX	18.4-34	TR218A
10X16.5FX	10-16.5	TR15	18.4X38FX	18.4-38	TR218A
11.00X20FX	11.00-20	TR1175C	19.5X24FX	19.5L-24	TR218A
11.2X24FX	11.2-24	TR218A	20.5X25FX	20.5-25	TR1175C
11.1X15.8FX	11.1-15	TR15	20.8X38FX	20.8-38	TR218A
12.00X24TR18FX	12.00-24	TR218A	20.8X42FX	20.8-42	TR218A
12.4X24FX	12.4-24	FR218A	20.8X46FX	20.8-46	FR218A
12.4X28FX	12.4-28	FR218A	23.1FX	23.1-30	TR218A
12.4X36FX	12.4-36	TR218A	23.1X26FX	23.1-26	TR218A
12.4X38FX	12.4-38	TR218A	23.5X25FX	23.5-25	FR1175C
12.4X42FX	12.4-42	TR218A	24.5X32FX	24.5-32	TR218A
12.4X46FX	12.4-42	TR218A	26.5X25FX	26.5-25	FR1175C
12.5/80X18FX	12.5/80-18	TR15	28.1X26FX	28.1-26	TR218A
12X16.5FX	12-16.5	TR15	29.5X29FX	29.5-29	FR1175C
13.6X38FX	13.6-38	TR218A	30.5X32FX	30.5-32	TR218A
14.00X24FX	14.00-24	TR179A	400/60X15.5FX	400/60-15.5	TR218A
14.9X24FX	14.9-24	TR218A	500/60X22.5FX	500/60-22.5	TR218A
14.9X26FX	14.9-26	TR218A	600/50X22.5FX	600/50-22.5	TR218A
14.9X28FX	14.9-28	TR218A	6.00X16TR15FX	6.00-16	TR15
14.9X38FX	14.9-38	TR218A	6.50X16TR15FX	6.50-16	TR15
16.00X24/25FX	16.00-24/25	TR1175C	7.50X16TR15FX	7.50-16	TR15
16.9X24FX	16.9-24	TR218A	7.50X18FX	7.50-18	TR15
16.9X28FX	16.9-28	TR218A	700/40X22.5FX	700/40-22.5	TR218A
16/70R20FX	16/70R20	TR218A	750/55-26.5	750/55-26.5	TR218A
16/70X20TR179AFX	16/70-20	TR179A	750/55X26.5FX	750/55-26.5	TR218A
17.5X25FX	17.5-25	FR1175C	8.3X24FX	8.3-24	TR218A
17.5X25TR220FX	17.5-25	TR220	9.00X16TR13FX	9.00-16	TR13
18.00X24/25FX	18.00-24/25	FR1175C	9.00X16TR15FX	9.00-16	TR15
18.4X26/28FX	18.4-26/28	TR218A	9.5X24FX	9.5-24	TR218A
			KM24FX	KM24	TR220A

AGRICOLAS E FORA DE ESTRADA

# LINHA DE PRODUTOS

## Caminhão e Ônibus

Medida	Válvula	Aplicação
QB 9.00 R 20	TC 131	9.00 R 20 ; 9.00 - 20 8.25 R 20 ; 8.25 - 20
QB 10.00 R 20	TC 131	10.00 R 20 ; 10.00 - 20
QB 11.00 R 22	TC 131	11.00 R 22 ; 11.00 - 22
QB 275/80 R 22.5	TR 462 C	275/80 R 22.5 275/70 R 22.5 10 R 22.5 ; 10 - 22.55
QB 295/80 R 22.5	TR 462 C	295/80 R 22.5 11 R 22.5 ; 11 - 22.5 12 R 22.5 ; 12 - 22.5
QB 12.00 R 24	TC 131	12.00 R 24 ; 12.00 - 24 12.00 R 25 ; 12.00 - 25

\$\$\$

Preço Justo

3

Garantia de 3 anos  
contra defeitos de  
fabricação

## Comercial Leve

Medida	Válvula	Aplicação
QB 7.50 R 16	SC 95	7.50 R 16 ; 7.50 - 16
	TR 460	7.00 R 16 ; 7.00 - 16



414

Camaras de Ar  
**woob**



ferromonta

om

*(Handwritten scribbles)*

Fora de Estrada

Medida	Válvula	Aplicação
FEQ 17.5 R 25	TR 220 A	14.00 R 25 : 14.00 - 25 14.00 R 24 : 14.00 - 24 17.5 R 25 : 17.5 - 25
FEQ 14.00 R 24	TR 220 A	14.00 R 24 : 14.00 - 24 14.00 R 25 : 14.00 - 25 13.00 R 24 : 13.00 - 24 13.00 R 25 : 13.00 - 25 15.5 R 25 : 15.5 - 25

Linha Agrícola

Medida	Válvula	Aplicação
AGQ 20.8 - 42	TR 218 A	20.8 R 42 : 20.8 - 42
AGQ 20.8 - 38	TR 218 A	20.8 R 38 : 20.8 - 38 18.4 R 38 : 18.4 - 38
AGQ 13.6 - 38	TR 218 A	13.6 R 38 : 13.6 - 38 12.4 R 38 : 12.4 - 38 15.5 R 38 : 15.5 - 38 13.6 R 36 : 13.6 - 36

Garantia de 3 anos  
contra defeitos de  
fabricação



Preço Justo



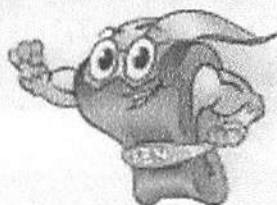

**Radial 2000**

**Protetores**



**Descrição e Medidas dos Protetores:**

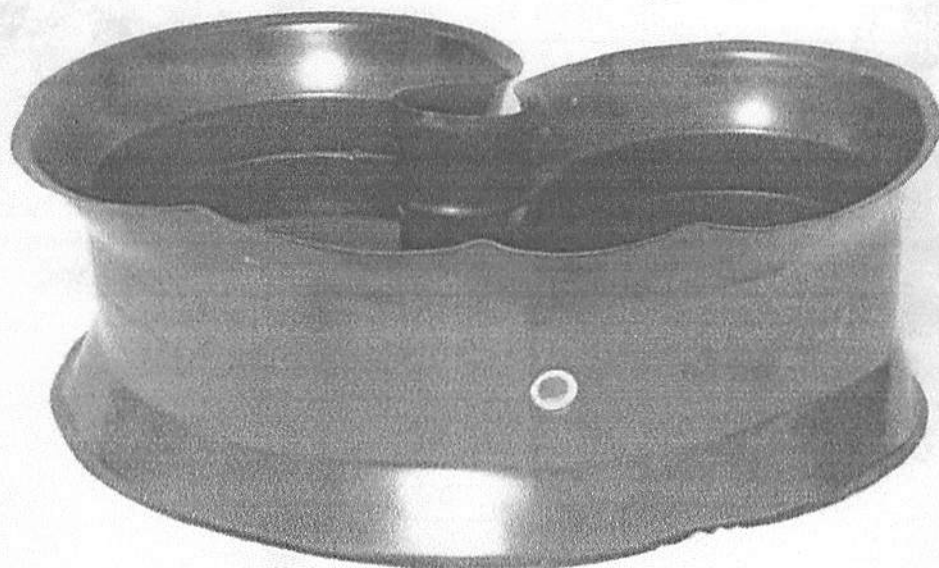

MEDIDA	PESO	LARGURA	ESPESSURA	FURO
PROTETOR ARO 16	1,100 kg	180 mm	4,5 mm	CENTRAL
PROTETOR ARO 20	1,700 Kg	205 mm	5,0 mm	CENTRAL
PROTETOR ARO 22	2,150 Kg	210 mm	6,0 mm	CENTRAL
PROTETOR ARO 22,5	2,180 Kg	220 mm	6,5 mm	CENTRAL E LATERAL
PROTETOR ARO 24 - MAQ E CAMINHAO	3,250 Kg	280 mm	7,0 mm	CENTRAL E LATERAL
PROTETOR ARO 25 - 17,5 E 20,5	7,100 Kg	430 mm	7,5 mm	CENTRAL

Todos com ilhós.





415

Om

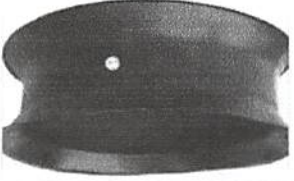
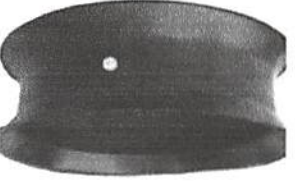
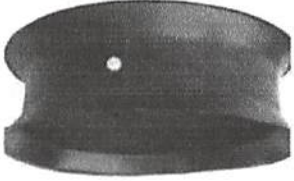

*[Handwritten signature]*

*[Handwritten scribble]*

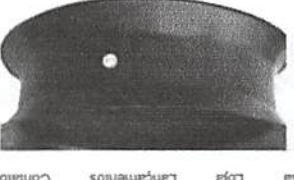
*[Handwritten signature]*

<p><b>Protetor 24 Radial-A</b></p>  <p>Principais funções: Proteger as câmaras de ar contra possíveis danos e averias, causados pelo ar.</p> <p>■ CARRETEIRO, Pneus, Protetor</p>	<p><b>Protetor 25 Radial-A (38cm)</b></p>  <p>Principais funções: Proteger as câmaras de ar contra possíveis danos e averias, causados pelo ar.</p> <p>■ CARRETEIRO, Pneus, Protetor</p>	<p><b>Protetor 25 Radial-A (50cm)</b></p>  <p>Principais funções: Proteger as câmaras de ar contra possíveis danos e averias, causados pelo ar.</p> <p>■ CARRETEIRO, Pneus, Protetor</p>
<p><b>Protetor 16 Radial-A</b></p>  <p>Principais funções: Proteger as câmaras de ar contra possíveis danos e averias, causados pelo ar.</p> <p>■ CARRETEIRO, Pneus, Protetor</p>	<p><b>Protetor 20 Radial-A</b></p>  <p>Principais funções: Proteger as câmaras de ar contra possíveis danos e averias, causados pelo ar.</p> <p>■ CARRETEIRO, Pneus, Protetor</p>	<p><b>Protetor 22 Radial-A</b></p>  <p>Principais funções: Proteger as câmaras de ar contra possíveis danos e averias, causados pelo ar.</p> <p>■ CARRETEIRO, Pneus, Protetor</p>
<p><b>Protetor 22L Fora de centro e centrado p/ pneu sem câmara.</b></p>  <p>Principais funções: Proteger as câmaras de ar contra possíveis danos e averias, causados pelo ar.</p> <p>■ CARRETEIRO, Pneus, Protetor</p>		

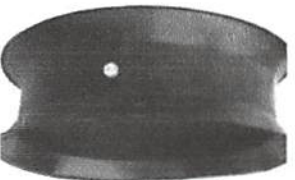
Home A Empresa Loja Lançamentos Contato

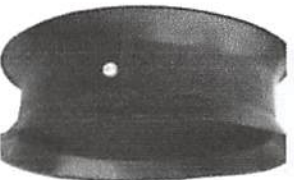
<p><b>Protetor 09 Radial-A</b></p>  <p>Principais funções: Proteger as câmaras de ar contra possíveis danos e averias, causados pelo ar.</p> <p>■ CARRETEIRO, Pneus, Protetor</p>	<p><b>Protetor 10 Radial-A</b></p>  <p>Principais funções: Proteger as câmaras de ar contra possíveis danos e averias, causados pelo ar.</p> <p>■ CARRETEIRO, Pneus, Protetor</p>	<p><b>Protetor 12 Radial-A</b></p>  <p>Principais funções: Proteger as câmaras de ar contra possíveis danos e averias, causados pelo ar.</p> <p>■ CARRETEIRO, Pneus, Protetor</p>	<p><b>Protetor 15 Radial-A</b></p>  <p>Principais funções: Proteger as câmaras de ar contra possíveis danos e averias, causados pelo ar.</p> <p>■ CARRETEIRO, Pneus, Protetor</p>
--	---	--	--

Home A Empresa Loja Lançamentos Contato

Home A Empresa Loja Lançamentos Contato

**R&NDI** CARRETEIRO

IND. N.º 11111, 415075302

# PNEU DIAGONAL



Os fios se estendem **diagonalmente** através do pneu de talão a talão, em um ângulo de 30° a 40° na linha de centro. Cada fibra segue em direções opostas, criando uma rede.

## CÓDIGO DE APLICAÇÃO F-2 **TRU TRAC**

### CARACTERÍSTICAS

- Raias largas e sulcos profundos;
- Barra central alta e plana, e costado liso e plano;
- Área do talão reforçada por uma espessa flange de borracha;
- Aplicação de serviços agrícolas gerais em tratores e baixa potência e eixo livre.

### BENEFÍCIOS

- Melhor controle direcional, redução da resistência ao avanço e às derrapagens, principalmente em desníveis acentuados;
- Maior durabilidade e menor custo por hora trabalhada;
- Proteção extra contra cortes e penetrações;
- Distribuição uniforme das tensões, proporcionando resistência superior contra danos.



Medida	Cap.de Carga	Pressão do ar Lb/POF	Carga Máxima (kg)	Larg. da Seção e Carga (mm)	Diametro Externo (mm)	Circunferência de Rolamento (mm)	Castro de Lq. (Litros - kg)	Câmara de Ar Recomb. da	Aro de Medição (pol.)	Profundidade de Sulco	Cód.
7.50-16	8	56	870	203	808	2446	38	7.50-16	5.50	23.4	F2
7.50-18	8	56	945	203	859	2606	38	7.50-18	5.50	23.4	F2
9.00-16	10	60	1250	234	855	2524	45	9.00-16	6.00	10.4	F2

Facilidade para **reparação do pneu**  
 Aplicação **versátil**  
 Pode existir também com **cintas, têxteis ou metálicas.**

*Fernanda*





# Pneus Diagonais

Código de Aplicação

**R-1**

**POWER TORQUE II**



- Barras longas e robustas;
- Desenho otimizado com barras em zigzague;
- Desenho de centro aberto;
- Maior profundidade lateral das barras;
- Distribuição uniforme das tensões, proporcionando resistência superior contra danos provocados;
- Proteção extra na região do aro que protege contra sujeira, pedras e restos de cultura;
- Excelente tração e resistência a desgastes;
- Excelente tração e durabilidade e com menor custo por hora trabalhada;

Benefícios

Características

Modelo de Carga	Índice de Carregamento	Velocidade Máxima (km/h)	Índice de Carregamento	Velocidade Máxima (km/h)	Modelo de Carga	Índice de Carregamento	Velocidade Máxima (km/h)	Modelo de Carga	Índice de Carregamento	Velocidade Máxima (km/h)
18.426	10	24	2.445	467	1.450	4.318	300	18.426	16.00	39,7
11.50233	12	32	2.985	467	1.450	4.318	300	18.426	16.00	39,7

\* Só com este... \* Consulte Diagrama sobre uso de ktsm solido e ktsm liquido.



Código de Aplicação

**R-1**

**TRACTION IRRIGATION**



- Indicados para uso em pivôs de irrigação;
- Barras curtas;
- Composto especial na carcassa;
- Melhor resistência a cortes e perfurações;
- Proporciona maior tração e menor compactação do solo;
- Desenho proporciona excelente auto-limpeza.

Características

Benefícios

Modelo de Carga	Índice de Carregamento	Velocidade Máxima (km/h)	Modelo de Carga	Índice de Carregamento	Velocidade Máxima (km/h)	Modelo de Carga	Índice de Carregamento	Velocidade Máxima (km/h)	Modelo de Carga	Índice de Carregamento	Velocidade Máxima (km/h)
14.924	6	20	1.510	378	1.265	3.778	178	14.924	13.00	30,96	
11.50300	8	26	1.785	467	1.450	4.318	300	18.426	16.00	39,7	

\* Só com este... \* Consulte Diagrama sobre uso de ktsm solido e ktsm liquido.



Código de Aplicação

**R-1**

**DYNA TORQUE II**



- Permite distribuição de força no centro e nos ombros do pneu, o que significa maior poder de tração com menor índice de patinagem;
- Excelente tração e resistência a desgastes em equipamentos de elevada força de tração;
- Excelente tração e durabilidade;
- Excelente auto-limpeza e durabilidade;
- Distribuição uniforme das tensões, proporcionando resistência superior contra danos provocados;
- Estabilidade e dirigibilidade melhorada com minimização da vibração.

Benefícios

Características

Modelo de Carga	Índice de Carregamento	Velocidade Máxima (km/h)	Modelo de Carga	Índice de Carregamento	Velocidade Máxima (km/h)	Modelo de Carga	Índice de Carregamento	Velocidade Máxima (km/h)	Modelo de Carga	Índice de Carregamento	Velocidade Máxima (km/h)
11.224	6	26	950	1.103	3.277	91	11.224	10.00	54,9	11.50055	10.00
11.228	8	34	1.305	284	3.602	102	11.228	10.00	54,9	11.50055	10.00
12.424	8	34	1.305	284	3.602	102	11.228	10.00	54,9	11.50055	10.00
12.424	6	26	950	1.103	3.277	91	11.224	10.00	54,9	11.50055	10.00
12.424	8	34	1.305	284	3.602	102	11.228	10.00	54,9	11.50055	10.00
12.424	8	34	1.305	284	3.602	102	11.228	10.00	54,9	11.50055	10.00
12.424	6	26	950	1.103	3.277	91	11.224	10.00	54,9	11.50055	10.00
12.424	8	34	1.305	284	3.602	102	11.228	10.00	54,9	11.50055	10.00
12.424	8	34	1.305	284	3.602	102	11.228	10.00	54,9	11.50055	10.00
12.424	6	26	950	1.103	3.277	91	11.224	10.00	54,9	11.50055	10.00
12.424	8	34	1.305	284	3.602	102	11.228	10.00	54,9	11.50055	10.00
12.424	8	34	1.305	284	3.602	102	11.228	10.00	54,9	11.50055	10.00
12.424	6	26	950	1.103	3.277	91	11.224	10.00	54,9	11.50055	10.00
12.424	8	34	1.305	284	3.602	102	11.228	10.00	54,9	11.50055	10.00
12.424	8	34	1.305	284	3.602	102	11.228	10.00	54,9	11.50055	10.00
12.424	6	26	950	1.103	3.277	91	11.224	10.00	54,9	11.50055	10.00
12.424	8	34	1.305	284	3.602	102	11.228	10.00	54,9	11.50055	10.00
12.424	8	34	1.305	284	3.602	102	11.228	10.00	54,9	11.50055	10.00
12.424	6	26	950	1.103	3.277	91	11.224	10.00	54,9	11.50055	10.00
12.424	8	34	1.305	284	3.602	102	11.228	10.00	54,9	11.50055	10.00
12.424	8	34	1.305	284	3.602	102	11.228	10.00	54,9	11.50055	10.00
12.424	6	26	950	1.103	3.277	91	11.224	10.00	54,9	11.50055	10.00
12.424	8	34	1.305	284	3.602	102	11.228	10.00	54,9	11.50055	10.00
12.424	8	34	1.305	284	3.602	102	11.228	10.00	54,9	11.50055	10.00
12.424	6	26	950	1.103	3.277	91	11.224	10.00	54,9	11.50055	10.00
12.424	8	34	1.305	284	3.602	102	11.228	10.00	54,9	11.50055	10.00
12.424	8	34	1.305	284	3.602	102	11.228	10.00	54,9	11.50055	10.00
12.424	6	26	950	1.103	3.277	91	11.224	10.00	54,9	11.50055	10.00
12.424	8	34	1.305	284	3.602	102	11.228	10.00	54,9	11.50055	10.00
12.424	8	34	1.305	284	3.602	102	11.228	10.00	54,9	11.50055	10.00
12.424	6	26	950	1.103	3.277	91	11.224	10.00	54,9	11.50055	10.00
12.424	8	34	1.305	284	3.602	102	11.228	10.00	54,9	11.50055	10.00
12.424	8	34	1.305	284	3.602	102	11.228	10.00	54,9	11.50055	10.00
12.424	6	26	950	1.103	3.277	91	11.224	10.00	54,9	11.50055	10.00
12.424	8	34	1.305	284	3.602	102	11.228	10.00	54,9	11.50055	10.00
12.424	8	34	1.305	284	3.602	102	11.228	10.00	54,9	11.50055	10.00
12.424	6	26	950	1.103	3.277	91	11.224	10.00	54,9	11.50055	10.00
12.424	8	34	1.305	284	3.602	102	11.228	10.00	54,9	11.50055	10.00
12.424	8	34	1.305	284	3.602	102	11.228	10.00	54,9	11.50055	10.00
12.424	6	26	950	1.103	3.277	91	11.224	10.00	54,9	11.50055	10.00
12.424	8	34	1.305	284	3.602	102	11.228	10.00	54,9	11.50055	10.00
12.424	8	34	1.305	284	3.602	102	11.228	10.00	54,9	11.50055	10.00
12.424	6	26	950	1.103	3.277	91	11.224	10.00	54,9	11.50055	10.00
12.424	8	34	1.305	284	3.602	102	11.228	10.00	54,9	11.50055	10.00
12.424	8	34	1.305	284	3.602	102	11.228	10.00	54,9	11.50055	10.00
12.424	6	26	950	1.103	3.277	91	11.224	10.00	54,9	11.50055	10.00
12.424	8	34	1.305	284	3.602	102	11.228	10.00	54,9	11.50055	10.00
12.424	8	34	1.305	284	3.602	102	11.228	10.00	54,9	11.50055	10.00
12.424	6	26	950	1.103	3.277	91	11.224	10.00	54,9	11.50055	10.00
12.424	8	34	1.305	284	3.602	102	11.228	10.00	54,9	11.50055	10.00
12.424	8	34	1.305	284	3.602	102	11.228	10.00	54,9	11.50055	10.00
12.424	6	26	950	1.103	3.277	91	11.224	10.00	54,9	11.50055	10.00
12.424	8	34	1.305	284	3.602	102	11.228	10.00	54,9	11.50055	10.00
12.424	8	34	1.305	284	3.602	102	11.228	10.00	54,9	11.50055	10.00
12.424	6	26	950	1.103	3.277	91	11.224	10.00	54,9	11.50055	10.00
12.424	8	34	1.305	284	3.602	102	11.228	10.00	54,9	11.50055	10.00
12.424	8	34	1.305	284	3.602	102	11.228	10.00	54,9	11.50055	10.00
12.424	6	26	950	1.103	3.277	91	11.224	10.00	54,9	11.50055	10.00
12.424	8	34	1.305	284	3.602	102	11.228	10.00	54,9	11.50055	10.00
12.424	8	34	1.305	284	3.602	102	11.228	10.00	54,9	11.50055	10.00
12.424	6	26	950	1.103	3.277	91	11.224	10.00	54,9	11.50055	10.00
12.424	8	34	1.305	284	3.602	102	11.228	10.00	54,9	11.50055	10.00
12.424	8	34	1.305	284	3.602	102	11.228	10.00	54,9	11.50055	10.00
12.424	6	26	950	1.103	3.277	91	11.224	10.00	54,9	11.50055	10.00
12.424	8	34	1.305	284	3.602	102	11.228	10.00	54,9	11.50055	10.00
12.424	8	34	1.305	284	3.602	102	11.228	10.00	54,9	11.50055	10.00
12.424	6	26	950	1.103	3.277	91	11.224	10.00	54,9	11.50055	10.00
12.424	8	34	1.305	284	3.602	102	11.228	10.00	54,9	11.50055	10.00
12.424	8	34	1.305	284	3.602	102	11.228	10.00	54,9	11.50055	10.00
12.424	6	26	950	1.103	3.277	91	11.224	10.00	54,9	11.50055	10.00
12.424	8	34	1.305	284	3.602	102	11.228	10.00	54,9	11.50055	10.00
12.424	8	34	1.305	284	3.602	102	11.228	10.00	54,9	11.50055	10.00
12.424	6	26	950	1.103	3.277	91	11.224	10.00	54,9	11.50055	10.00
12.424	8	34	1.305	284	3.602	102	11.228	10.00	54,9	11.50055	10.00



# Pneus Diagonais

## Código de Aplicação

### R-1

#### POWER TORQUE II

##### Características

- Barras longas e robustas;
- Desenho otimizado com barras em ziguezague;
- Desenho de centro aberto.

##### Benefícios

- Excelente tração, maior durabilidade e com menor custo por hora trabalhada;
- Proteção extra na região do aro que protege contra sujeira, pedras e restos de cultura;
- Distribuição uniforme das tensões, proporcionando resistência superior contra danos provocados;
- Maior profundidade lateral das barras.



Modelo	Capacidade de Carga (PS)	Pressão de Ar (Lb/Psi)	Carga Máxima (kg)	Comprimento da Seção sem Carga (mm)	Diâmetro Externo (mm)	Circunferência de Rolamento (mm)	Índice de Lastro ** (Litros-kg)	Consumo de Ar Recomendado (vulcão R-15) Pneu sem Consumo (vulcão R-115)	Aro de Medição (pou)	Profundidade de Sulco (mm)	Código
18.426	10	26	2.645	467	1.450	4.318	300	18.426	16.00	39,7	1150232
18.426	12	32	2.985								1150233

\* Sob consulta. \*\* Consulte. Orientação sobre uso de lastro sólido e lastro líquido.

### R-1

#### TRACTION IRRIGATION

##### Características

- Indicador para uso em pivôs de irrigação;
- Barras curtas;
- Composto especial na carcaça.

##### Benefícios

- Maior resistência a cortes e perfurações;
- Proporciona maior tração e menor compactação do solo;
- Desenho proporciona excelente autolimpieza.



## Código de Aplicação

### R-1

#### DYNA TORQUE II

##### Características

- Desenho exclusivo com barras curtas e longas;
- Desenho otimizado com barras em ziguezague;
- Sulcos largos e profundos.

##### Benefícios

- Perfeita distribuição de força no centro e nos ombros do pneu, o que significa maior poder de tração com menor índice de patinação;
- Excelente tração e resistência a desgaste em equipamentos de elevada força de tração;
- Excelente autolimpieza e durabilidade;
- Distribuição uniforme das tensões, proporcionando resistência superior contra danos provocados;
- Estabilidade e dirigibilidade melhorada com minimização da vibração.



Modelo	Capacidade de Carga (PS)	Pressão de Ar (Lb/Psi)	Carga Máxima (kg)	Comprimento da Seção sem Carga (mm)	Diâmetro Externo (mm)	Circunferência de Rolamento (mm)	Índice de Lastro ** (Litros-kg)
11.224	6	26	950		1.103	3.277	91
11.228	8	34	1.305	284	1.205	3.602	102
11.228	6	26	1.115				
12.424	4	16	945				
12.424	6	4	1.200				
12.424	10	40	1.500				
12.424	8	32	1.415	315	1.159	3.481	114
12.424			1.200				
12.428	6	24	1.275		1.260	3.778	132
12.436			1.440				
12.436	12	48	2.110		1.464	4.310	160
14.924	6	20	1.510				
14.924	8	26	1.760		1.265	3.778	178
14.924							
14.926	12	34	2.130				
14.926	8	26	1.870	378	1.316	3.974	182
14.926	6	20	1.560				
14.928	8	26	1.880				
14.928	6	20	1.615		1.367	4.119	201
14.928	8	26	1.880				
16.930	8	24	2.245	429	1.485	4.428	276
18.430	10	26	2.815				
18.430	12	32	3.160		1.552	4.660	337
18.430	8	20	2.420				

Whatsapp: (61) 98119-2223

MINHA CONTA ▾

Faça sua busca aqui...

PNEUS AUTOMÓVEIS ▾

PNEUS CAMINHÕES E ÔNIBUS ▾

PNEUS MÁQUINAS ▾



### Pneu 295/80R22.5 152/148L G386 MSS 16PR.....

Pneu para aplicação no serviço misto. Utilização em percursos mistos de terra e asfalto, como fazendas, usinas, estradas vicinais, onde as velocidades predominantes são médias e baixas.

▸ Descrição Completa

**Retirada  
somente na loja**

Entenda o processo de compra na HC Pneus



## Descrição

O pneu Goodyear G386 foi desenvolvido para utilização em percursos mistos de terra e asfalto, como fazendas; velocidades predominantes são médias e baixas. Seus sulcos profundos proporcionam máxima quilometragem; ângulos otimizados proporcionam melhor dirigibilidade e mínima retenção em pedras. Os ombros quadrados estabilizam a lateral e autolimpeza.

Whatsapp: (61) 98119-2223

MINHA CONTA ▾

Faça sua busca aqui...

Largura	295
Perfil	80,00
Aro	22,5
Índice de carga	152/148
Símbolo de velocidade	L
Tipo de construção	Radial T
Aplicação	Serviço Misto
Capacidade de lonas (PR)	16
Resistência ao rolamento	E
Aderência no molhado	B
Ruído externo - ondas	))
Ruído externo - decibéis	72

## Garantia

A Goodyear do Brasil garante seus pneus por um período de 5 anos, contra defeitos de fabricação, deviamer por técnicos credenciados de sua rede de revendedores oficiais. O período de 5 anos é contado a partir da data do veículo novo com equipamento original e compreende os 3 primeiros meses de garantia legal, acrescidos de 4 oferecida pela Goodyear. SAC da Goodyear: 0800 725 7638

## Avaliação Média

Seja o primeiro a avaliar este produto

Fernanda

Som

418

REVENDEDOR OFICIAL  
**GOODYEAR**

MINHA CONTA ▾

Whatsapp: (61) 98119-2223

PNEUS AUTOMÓVEIS ▾

PNEUS CAMINHÕES E ÔNIBUS ▾

PNEUS MÁQUIL

1234567890



## Pneu 275/80R22.5 149/146K G386 MSS 16PR

Pneu para aplicação no serviço misto. Utilização em percursos mistos de terra e asfalto, como fazendas, usinas, estradas vicinais, onde as velocidades predominantes são médias e baixas.

▸ Descrição Completa

### Retirada somente na loja

Entenda o processo de compra na HC Pneus



## Descrição

O pneu Goodyear G386 foi desenvolvido para utilização em percursos mistos de terra e asfalto, como fazendas. As velocidades predominantes são médias e baixas. Seus sulcos profundos proporcionam máxima quilometragem; ângulos otimizados proporcionam melhor dirigibilidade e mínima retenção em pedras. Os ombros quadrados proporcionam estabilidade lateral e autolimpeza.

Marca	Goodyear
Modelo	G386
Largura	275
Perfil	80,00
Aro	22,5
Índice de carga	149/146
Símbolo de velocidade	K
Tipo de construção	Radial T
Aplicação	Serviço Misto
Capacidade de lonas (PR)	16
Resistência ao rolamento	E
Aderência no molhado	B
Ruído externo - ondas	))
Ruído externo - decibéis	71

## Garantia

A Goodyear do Brasil garante seus pneus por um período de 5 anos, contra defeitos de fabricação, deviamer por técnicos credenciados de sua rede de revendedores oficiais. O período de 5 anos é contado a partir da data de fabricação do veículo novo com equipamento original e compreende os 3 primeiros meses de garantia legal, acrescidos de 4 meses oferecida pela Goodyear. SAC da Goodyear: 0800 725 7638

## Avaliação Média

Seja o primeiro a avaliar este produto

Whatsapp: (61) 98119-2223

MINHA CONTA ▾

Faça sua busca aqui...

## Quem viu viu também



Pneu 295/80R22.5  
152/148L KMax D Traction  
16PR

R\$ 3.011,10    3x de R\$ 722,66  
R\$ 2.167,99    sem juros

R\$ 2.167,99 a vista

# HC PNEUS

HC PNEUS é hoje o maior revendedor oficial brasileiro, comercializando a sua linha completa de pneus no varejo e no atacado. Possui 54 lojas, oferecendo o melhor atendimento dentro de uma gama variada de produtos e serviços: pneus, alinhamento, balanceamento, troca de óleo, freios, suspensão, entre outros.

Seu e-mail

CCSD  
0047

Whatsapp: (61) 98119-2223

MINHA CONTA ▾

Faça sua busca aqui...



## CENTRAL DE ATENDIMENTO

Entre em contato conosco  
Horário de atendimento: De segui

Whatsapp: (61) 98119

### Institucional

QUEM SOMOS

NOSSAS LOJAS

VENDAS ATACADO

VENDAS ÓRGÃOS PÚBLICOS

CONVENIOS

DÚVIDAS FREQUENTES

TRABALHE CONOSCO

PROMOÇÕES E REPLENIMENTOS

### Suporte

COMO COMPRAR

POLÍTICA DE ENTREGA

TROCA E DEVOLUÇÕES

FORMAS DE PAGAMENTO

GARANTIAS

ETIQUETAGEM

TERMOS E CONDIÇÕES

### Formas de Pagamento



### Seguros



# Lojas HC Pneus

Confira a relação de todas as lojas da HC F

AL

MACEIÓ (FAROL) - AL  
MACEIÓ (VIA EXPRESSA) - AL

AM

MANAUS - AM

BA

BARREIRAS - BA  
EUNÁPOLIS - BA  
FEIRA DE SANTANA (CENTRO) - BA

Fernanda

X

S

am

419

[Handwritten scribble]

## Avaliação Média

### Quem viu viu também

-28%

Pneu 295/80R22.5  
152/148L Kelly KS481  
16PR

R\$ 2.563,39 3x de R\$ 615,21  
R\$ 1.845,64 sem juros

R\$ 1.845,64 à vista

# HC PNEUS

HC Pneus é hoje o maior revendedor oficial Goodyear, comercializando a sua linha completa de pneus no varejo e no atacado. Possui 54 lojas, prestando o melhor atendimento dentro uma gama variada de produtos e serviços: pneus, alinhamento, balanceamento, troca de óleo, freios, suspensão, entre outros.

Seu e-mail

aces  
para



## CENTRAL DE ATENDIMENTO

Entre em contato conosco  
Horário de atendimento: De seg

Whatsapp: (61) 9811

### Institucional

QUEM SOMOS

NOSSAS LOJAS

VENIDAS ATACADO

VENIDAS ÓRGÃOS PÚBLICOS

CONVÊNIO

DÚVIDAS E FREQUENTES

TRABALHE CONOSCO

PROMOÇÕES E REGULAMENTOS

### Suporte

COMO COMPRAR

POLÍTICA DE ENTREGA

TROÇAS E DEVOLUÇÕES

FORMAS DE PAGAMENTO

GARANTIAS

ETIQUETAGEM

TERMOS E CONDIÇÕES

### Formas de Pagamento



### Seguros



## Lojas HC Pneus

Confira a relação de todas as lojas da HC P

AL

MACEIÓ (FAROL) - AL  
MACEIÓ (VIA EXPRESSA) - AL

AM

MANAUS - AM

BA

BARREIRAS - BA  
EUNÁPOLIS - BA  
FEIRA DE SANTANA (CENTRO) - BA

Pneu para eixos direcionais e livres

Desenho da banda de rodagem otimizado por computador com 5 raias contínuas: rodar mais fto e maior área de contato para melhor distribuição da carga, maior quilometragem, dirigibilidade e segurança. Ombros arredondados: facilita o desgaste uniforme e a estabilidade em giros e manobras. Protetores no fundo dos sulcos: minimizam os danos por penetração de pedras.

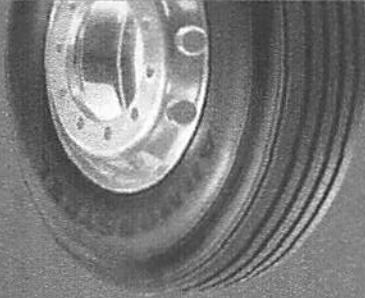

KELLY TIRES

KELLY TIRES

Pneu para eixos de tração

Banda de rodagem larga e plana: permite melhor distribuição de carga e assentamento sobre o pavimento, otimizando o desgaste. Desenho de banda com blocos agressivos de formas e dimensões variadas: favorecem maior poder de tração, estabilidade e aderência. Blocos interligados com tiras na área dos ombros: contribuem para um desgaste mais uniforme na banda de rodagem.

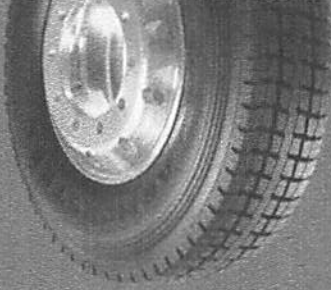

Tipos de Pneu

Pavimentada

• SERVIÇO REGIONAL

Opcional: Regional Severo e Urbano

Exclusivamente em Eixos de Tração

Medidas	Alt. Recomendada	Capacidade de Cargas (kg)	Símbolo de Velocidade	Produtividade dos Sulcos (mm)	Diâmetro	RR	WG	Ruído	Código do Produto
295/80R22.5	9	3550 / 3150	L (120 Km/h)	21.5	1044	E	C	)) 74 dB	122701
275/80R22.5	8,25	3250 / 3000	L (120 Km/h)	20,7	1012	E	B	)) 74 dB	122705
11.00R22	8	3550 / 3250	K (110 Km/h)	21,5	1132	E	C	)) 73 dB	122706
10.00R20	7,5	3000 / 2725	K (110 Km/h)	20,8	1052	E	C	)) 74 dB	122700



AGS

Pneu para eixos direcionais e livres

Desenho otimizado da banda de rodagem com 4 raias contínuas: proporciona uma melhor distribuição da carga, desgaste uniforme e maior quilometragem. 4 sulcos longitudinais: maior capacidade para dispersão da água e maior aderência. Ombros com pequenos sulcos: conferem mais segurança, estabilidade e firmeza nas curvas. 3 entaças de aço: oferece proteção a carga permitindo excelente recapabilidade.

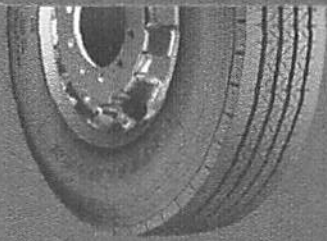

STEELMARK

AGD

Pneu para eixos de tração

Desenho em blocos com sulcos transversais nos ombros e raias no centro: maior tração e menor nível de ruído em pistas secas ou molhadas. Composto resistente e sulcos extraprofundos: maior quilometragem. Tiras entre blocos dos ombros: oferece menor movimentação dos blocos para um desgaste mais uniforme. Carga de aço envolvida com 3 entaças: proporciona maior durabilidade e ótimo índice de recapabilidade.

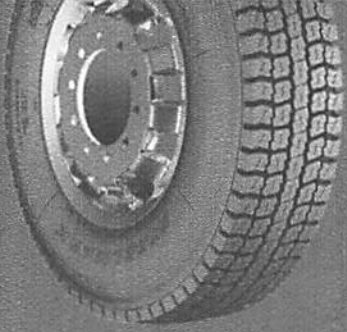

Tipos de Pneu

Pavimentada

• SERVIÇO REGIONAL

Opcional: Regional Severo e Urbano

Exclusivamente em Eixos de Tração

Medidas	Alt. Recomendada	Capacidade de Cargas (kg)	Símbolo de Velocidade	Produtividade dos Sulcos (mm)	Diâmetro	RR	WG	Ruído	Código do Produto
295/80R22.5	9	3550 / 3150	L (120 Km/h)	21,5	1044	E	C	)) 74 dB	122703
275/80R22.5	8,25	3250 / 3000	L (120 Km/h)	20,7	1012	E	B	)) 74 dB	122705
11.00R22	8	3550 / 3250	K (110 Km/h)	21,5	1132	E	C	)) 73 dB	122706
10.00R20	7,5	3000 / 2725	K (110 Km/h)	20,8	1052	E	C	)) 74 dB	122700



STEELMARK

SERVIÇO MISTO

**RESISTÊNCIA MÁXIMA**

**Armor Max MSS**

O pneu mais resistente para o serviço misto

- » O MÁXIMO em resistência da carcaça com 4 cintas de aço e High Elongation Wire
- » O MÁXIMO em quilometragem com até 9% mais performance\*
- » O MÁXIMO em durabilidade com 7 anos de garantia
- » O MÁXIMO em inovação com chip RFID integrado de fábrica\*\*



**Armor Max MSD™**

O pneu mais resistente para o serviço misto

- » O MÁXIMO em resistência da carcaça com 4 cintas de aço e High Elongation Wire
- » O MÁXIMO em durabilidade com 7 anos de garantia
- » O MÁXIMO em inovação com chip RFID integrado de fábrica

» Tipo de Estrada

Percursos mistos, entre vias pavimentadas e vias de terra

» Posição Pneu



» SERVIÇO MISTO Opcional: Fora de estrada		Recomendado Exclusivamente em Eixos de Tração						Código do Produto
Medidas	Aro Recomendado Polegadas (")	Capacidade de Cargas (kg)	Simbolo de Velocidade	Profundidade dos Sulcos (mm)	Dilâmetro Extremo (mm)	RR	WG	Ruído
295/80R22.5	9	3550/3150	K (110 Km/h)	26,2	1044	*	*	*
295/80R22.5 RFID	9	3550/3150	K (110 Km/h)	26,2	1044	*	*	*
275/80R22.5	8,25	3250/3000	K (110 Km/h)	25,4	1012	*	*	*
275/80R22.5 RFID	8,25	3250/3000	K (110 Km/h)	25,4	1012	*	*	*
11,0R22	8	3550/3250	K (110 Km/h)	26,2	1132	*	*	*
10,0R20	7,5	3000/2725	K (110 Km/h)	25,4	1052	*	*	*

(\*) Não há ruído

(Opcional)

» Tipo de Estrada

Percursos mistos, entre vias pavimentadas e vias de terra

» Posição Pneu



» SERVIÇO MISTO Opcional: Fora de estrada		Recomendado Emos Opcionais e Livres						Opcional	Código do Produto
Medidas	Aro Recomendado Polegadas (")	Capacidade de Cargas (kg)	Simbolo de Velocidade	Profundidade dos Sulcos (mm)	Dilâmetro Extremo (mm)	RR	WG	Ruído	
295/80R22.5	9	3550/3150	K (110 Km/h)	19,9	1044	E	C	97-88	
295/80R22.5 RFID	9	3550/3150	K (110 Km/h)	19,9	1044	E	C	97-88	
275/80R22.5	8,25	3250/3000	K (110 Km/h)	19,9	1012	E	B	97-88	
275/80R22.5 RFID	8,25	3250/3000	K (110 Km/h)	19,9	1012	E	B	97-88	
215/70R17.5	6	1700/1600	K (110 Km/h)	14	767	E	C	97-88	
11,0R22	8	3550/3250	K (110 Km/h)	19,9	1132	E	C	97-88	
10,0R20	7,5	3000/2725	K (110 Km/h)	20,1	1052	E	B	97-88	

\* De acordo com o teste de resistência da carcaça em condições de laboratório. \*\* Disponível apenas para o modelo Armor Max MSS com chip RFID integrado de fábrica.

(Opcional)

421

or  
S

## ETIQUETAGEM

### A ETIQUETAGEM DE PNEU

Programa Brasileiro de Etiquetagem de Pneus é um programa regulamentado pela Portaria 544/12 do INMETRO - Instituto Nacional de Metrologia, Qualidade e Tecnologia, que tem o objetivo de fornecer informações sobre o desempenho dos pneus, considerando atributos como eficiência energética, segurança e impacto ambiental.

A etiqueta contém os três critérios de avaliação determinados pelo INMETRO, porém a Goodyear oferece sempre a melhor combinação entre os 10 critérios mais importantes para o cliente. Além disso, durante o desenvolvimento do pneu, a Goodyear leva em consideração mais de 50 critérios de performance.

Esta é a estratégia 3-10-50 da Goodyear

### OS 10 PRINCIPAIS CRITÉRIOS DE AVALIAÇÃO:

- Custo por Km
- Resistência ao Rolamento
- Quilometragem em banda original
- Quilometragem total do pneu
- Recapabilidade
- Resistência da carcaça
- Assistência à frota
- Ferramentas de gestão para o pneu
- Aderência ao molhado
- Ruído externo

Preocupada em satisfazer as necessidades de nossos clientes, a Goodyear avalia mais de 50 critérios de desenvolvimento e performance.

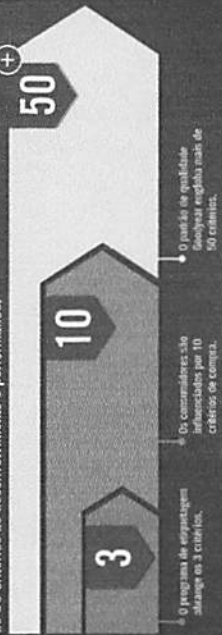

### COMO LER A ETIQUETA:

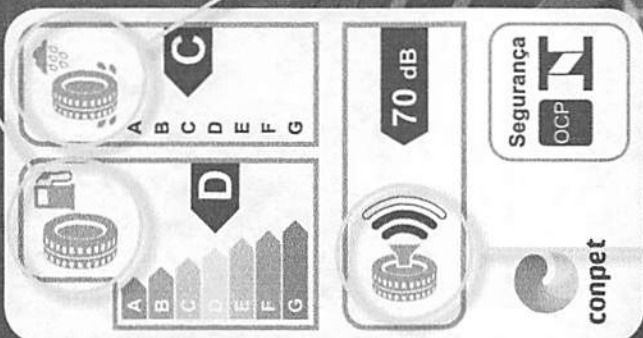

### EFICIÊNCIA ENERGÉTICA Resistência ao Rolamento (RR)

A etiqueta mostra neste critério uma graduação de resistência ao rolamento, que vai de "A" até "G", no qual "A" é o mais eficiente e "G" é o menos eficiente na classe de consumo de combustível.

A seta mais escura, neste caso "D", indica o nível de performance de pneu.

A resistência ao rolamento é a força que se opõe à rotação do pneu, sendo influenciada principalmente pelo desenho e composto da banda de rodagem.

O consumo de combustível é influenciado pela resistência ao rolamento, o qual resulta em perdas energéticas. Em outras palavras, uma menor resistência ao rolamento significa um menor consumo de combustível e, conseqüentemente, menores emissões de gases poluentes.

### SEGURANÇA Aderência no Molhado (WG)

Este critério descreve a capacidade de aderência de um pneu em uma superfície molhada. Dentre os comportamentos esperados pela aderência, podemos citar:

- Distâncias de frenagem mais curtas;
- Melhor dirigibilidade em retas;
- Maior estabilidade em curvas.

### MEIO AMBIENTE Ruído Externo (dB)

A etiqueta mostra, neste terceiro critério, uma graduação na qual uma onda representa o pneu mais silencioso e três ondas representam o pneu mais sonoro e menos eficiente.

#### PARA AS CATEGORIAS DE VEÍCULOS:

O ruído é um parâmetro importante e de significativo impacto para o meio ambiente. Consiste no som emitido externamente pelos pneus durante o deslocamento do veículo, o nível sonoro gerado é medido em decibéis.

#### UMA ONDA:

Veículos de passeio, comerciais leves, caminhões e ônibus: nível de ruído < 69 dB.

#### DUAS ONDAS:

Veículos de passeio, comerciais leves, caminhões e ônibus: 69 dB < nível de ruído < 72 dB.

#### TRES ONDAS:

Passeio: 72 dB < nível de ruído < 75 dB. Comerciais leves: 72 dB < nível de ruído < 77 dB. Caminhões e ônibus: 72 dB < nível de ruído < 78 dB

Goodyear



## SERVIÇO REGIONAL

### RHS

Maior quilometragem para eixos direcionais e livres no serviço regional

- » Carcaça e cintas de aço: maior durabilidade
- » Composto de borracha resistente: ótima quilometragem
- » Rodagem com três raia duplas: distribuição uniforme da pressão e carga proporcionando um desgaste lento e uniforme

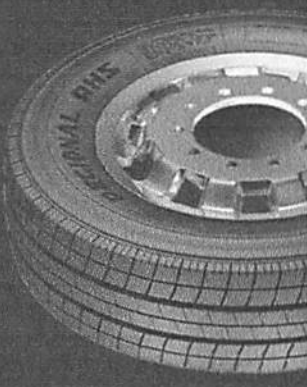

» Tipo de Estrada Pavimentada

» Tipo de Estrada Pavimentada		» Posição Pneu		» Recomendado		» Opicional		» Exclusivamente em Eixos de Tração Moderada		» Exclusivamente em Eixos Livres de reboques e semireboques					
» Opicional: Rodoviário, Regional Severo e Urbano		» Eixos Direcionais e Livres		» Eixos de Tração Moderada		» Eixos de Tração Moderada		» Eixos de Tração Moderada		» Eixos Livres de reboques e semireboques					
Medidas	Aro Recomendado Polegadas (*)	Capacidade de Cargas (kg)	Simbolo de Velocidade	Profundidade dos Sulcos (mm)	Diâmetro Externo (mm)	RR	WG	Ruído	Código do Produto	Profundidade dos Sulcos (mm)	Diâmetro Externo (mm)	RR	WG	Ruído	Código do Produto
235/75R17,5	6,75	2000/1900	L (120 Km/h)	14,4	797	D	C	1) 71, dB	123343	15,5	1072	D	C	1) 75, dB	123344
215/75R17,5	6	1700/1600	L (120 Km/h)	13,3	767	E	D	1) 70, dB	123345	15,5	1072	D	C	1) 75, dB	123345

### RHD

Maior quilometragem para eixos de tração no serviço regional

- » Profundidade extra de borracha: maior quilometragem
- » Rodagem com 5 raia e blocos sólidos: desgaste uniforme na tração



» Tipo de Estrada Pavimentada

» Tipo de Estrada Pavimentada		» Posição Pneu		» Recomendado		» Opicional		» Exclusivamente em Eixos de Tração		» Exclusivamente em Eixos Livres de reboques e semireboques					
» Opicional: Rodoviário, Regional Severo e Urbano		» Eixos Direcionais e Livres		» Eixos de Tração Moderada		» Eixos de Tração Moderada		» Eixos de Tração Moderada		» Eixos Livres de reboques e semireboques					
Medidas	Aro Recomendado Polegadas (*)	Capacidade de Cargas (kg)	Simbolo de Velocidade	Profundidade dos Sulcos (mm)	Diâmetro Externo (mm)	RR	WG	Ruído	Código do Produto	Profundidade dos Sulcos (mm)	Diâmetro Externo (mm)	RR	WG	Ruído	Código do Produto
215/75R17,5	6	1700/1600	L (120 Km/h)	14,9	767	E	D	1) 75, dB	123333	15,5	1072	D	C	1) 75, dB	123333

### RHT

Maior quilometragem em eixos livres no serviço regional

- » 1 pneu que substitui 2: aumento da capacidade de carga útil
- » Menos itens em estoque: facilita a calibragem, elimina a dificuldade de combinação de pneus duplos, menor número de montagens e desmontagens, além de reduzir o trabalho de manutenção

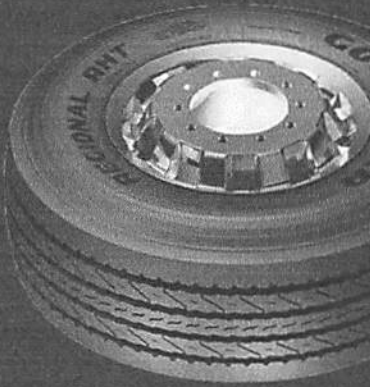

» Tipo de Estrada Pavimentada

» Tipo de Estrada Pavimentada		» Posição Pneu		» Recomendado		» Opicional		» Exclusivamente em Eixos Livres de reboques e semireboques	
» Opicional: Rodoviário, Regional Severo e Urbano		» Eixos Direcionais e Livres		» Eixos de Tração Moderada		» Eixos de Tração Moderada		» Eixos Livres de reboques e semireboques	
Medidas	Aro Recomendado Polegadas (*)	Capacidade de Cargas (kg)	Simbolo de Velocidade	Profundidade dos Sulcos (mm)	Diâmetro Externo (mm)	RR	WG	Ruído	Código do Produto
385/65R22,5	11,75	4500	1 (100 Km/h)	15,5	1072	D	C	1) 75, dB	120008



## DECLARAÇÃO DE GARANTIA

Declaro para os devidos fins, que a empresa **SWG COMERCIO DE CAMARAS DE AR** revendedora autorizada dos produtos **SBN-Protetores para Câmaras de AR**, fabricado por **MASTER RUBBER DISTRIBUIDORA DE PEÇAS EIRELI** está devidamente capacitada para o atendimento à garantia contra defeitos de nossos produtos.

A Master Rubber Distribuidora de Peças Eireli possui um corpo técnico no Brasil, responsável por qualquer tipo de garantia e assegura para Protetores de Câmara de Ar de sua fabricação, uma garantia de 06 (Seis) Meses contra defeitos de fabricação, contados a partir da data de fabricação.

DIVINOPOLIS, 03 DE DEZEMBRO E 2018.

MASTER RUBBER DISTRIBUDORA DE PEÇAS EIRELI  
CNPJ 08.670.575/0001-23

20.862.784/0001-74

SETIM & TITON LTDA.

Rua Comendador Roseira, 88  
Bairro Prado Velho

| CEP 80215-210 - CURITIBA - PR |



**Radial 2000**

**Protetores**



Fernanda

Handwritten signature and initials

Handwritten signature

423

Or

**Termo de Garantia**

Aplicável para as seguintes famílias de Câmaras de Ar: Motocicleta, Passado, Camioneta, Transporte, Agrícola e Fora de Estrada

As condições descritas neste Termo de Garantia são aplicáveis às marcas de Câmaras de Ar: Tortuga, QBom e IRA, comercializadas pela Tortuga Produtos de Borracha Ltda., adquiridas a partir de 15 de maio de 2017.

Além da garantia legal, a Tortuga Produtos de Borracha Ltda., garante seus produtos em casos de defeito de fabricação, desde que devidamente constatados por:

- (1) Técnico da equipe da Qualidade/Engenharia Tortuga e/ou;
- (2) Técnico credenciado na rede de revendedores autorizados.

**Nota 01 -** As Garantias mencionadas neste Termo referem-se à vida original das Câmaras de Ar, ou seja, sem que exista qualquer tipo de intervenção externa (consertos) no produto.

**1. Garantia Legal**

Nos três (3) primeiros meses após a compra do produto, comprovada pela nota fiscal de compra, o produto será trocado sem ônus para o consumidor, excetuando-se veículos com placas de uso comercial tais como: caminhões, ônibus, ou qualquer veículo de transporte de aluguel ou uso comercial, por não serem considerados pelo Código de Defesa do Consumidor (art. 2º.) como consumidores e, portanto, destinatários finais dos produtos.

**Nota 02 -** Lei nº 8.076, de 11 de setembro de 1990 - Capítulo I - Art. 2º Consumidor é toda pessoa física ou jurídica que adquire ou utiliza produto ou serviço como destinatário final. Parágrafo único: Equipara-se a consumidor a coletividade de pessoas, ainda que indetermináveis, que haja intervindo nas relações de consumo.

**2. Garantia contratual**

Garantia de 03 (três) anos da data de aquisição, comprovada pela nota fiscal de compra do produto ou do veículo no caso de produtos de equipamento original já incluído o período da garantia legal.

**Nota 03 -** Quando a monitoração do veículo possui política própria de garantia, esta deve ser seguida. Nestes casos, a Garantia da Câmara de Ar é incluída orientamente entre Tortuga Produtos de Borracha Ltda. e Monitorador.

Ultrapassado o período da garantia legal, se o produto se enquadrar nas condições indicadas no parágrafo acima, um novo produto do mesmo tipo (ou semelhante na falta do mesmo) e medida será entregue, observando o disposto no item 3 abaixo.

**3. Preço**

O preço a ser considerado na substituição/troca do produto com garantia será o da tabela do revendedor autorizado da Tortuga Produtos de Borracha Ltda., no dia de entrega do produto em substituição, acrescido de seus respectivos tributos.

**4. O Que a garantia não cobre**

4.1 Danos aos produtos causados por:

- (1) Condições e qualidade das estradas, ruas ou quaisquer vias transitáveis, incluindo (sem limitações) furos; cortes; impactos sobre obstáculos na pista; etc., provocados por infortúnios, imperícias ou riscos assumidos na condução e manobra do veículo;
- (2) Uso continuado de pressão baixa nos pneus (rodar vazio);
- (3) Uso ou operação imprópria ou inadequada, incluindo (sem limitações):
  - (a) Calibragem de pressão imprópria para o fim ou finalidade a que se destina;
  - (b) Sobrecarga do veículo;
  - (c) Pneu montado em roda imprópria;
  - (d) Câmara de medida incorreta para o pneu a que se destina;
  - (e) Veículo desalinhado;
  - (f) Conjunto pneu/roda fora de balanceamento;
  - (g) Componentes de suspensão do veículo gastos ou danificados;
  - (h) Câmara de outra marca;
  - (i) Montagem ou desmontagem irregular;

**Termo de Garantia**

Aplicável para as seguintes famílias de Câmaras de Ar: Motocicleta, Passado, Camioneta, Transporte, Agrícola e Fora de Estrada

- (o) Patinação ou derrapagens;
- (p) Contaminação por produtos químicos;
- (q) Aquecimento anormal por fogo ou outro tipo de combustível;
- (r) Água ou outro material preso dentro do pneu durante a montagem;
- (s) Alterações do pneu: ressuicagem em desacordo com as recomendações técnicas; modificação da banda por algum motivo como raspagem, ou cortes que venham danificar a estrutura do pneu e consequentemente a câmara de ar;
- (t) Alterações na câmara de ar: como substituição da válvula;
- (u) Uso em curvas, competições ou "rachas";
- (v) Excesso de velocidade (em relação ao indicado pelo símbolo de velocidade).

(4) Pneu com Reparo Impróprio: o pneu com reparo inadequado pode ocasionar danos à parede da câmara podendo provocar rupturas. O reparo adequado deve atender requisitos da Portaria INMETRO nº 554 de 29 de outubro de 2015 e ABNT NBR NM 225:2000, como o "manchão combinado" ou "plug" que veda a parte interna e preenche a região danificada externamente, ou o manchão acompanhado do preenchimento da região danificada com borracha pré-vulcanizada. O conserto deve estar bem acabado para evitar cortes na parede da câmara de ar;

(5) Danos Causados por Armazenamento Inadequado ou exposição dos produtos à luz e à umidade de forma prolongada;

(6) Não observância das precauções referentes à manutenção e segurança de pneus contidos nos manuais fornecidos pelo fabricante do veículo.

4.2 Pneus para veículos de passeio, camionetas, ônibus e caminhões que não possuam a marca do INMETRO estampada na lateral;

4.3 Câmaras de Ar fora do prazo de garantia;

4.4 Câmaras de ar com mais de 3 consertos.

**Nota 04 -** Para efetuação da aplicação da garantia, os itens acima devem ser comprovados:

- (1) Técnico da equipe da Qualidade/Engenharia Tortuga e/ou;
- (2) Técnico credenciado na rede de revendedores autorizados.

**5. Obrigações do Proprietário e/ou condutor do veículo**

- (1) Utilizar sempre a pressão de inflação indicada pelo fabricante do veículo para a condição de uso;
- (2) Verificar a pressão de inflação de todos os pneus, inclusive o estepe, regularmente (semanalmente de preferência), e com pneus frios, mantendo os pneus calibrados com as pressões indicadas pelo fabricante do veículo para cada condição de uso;
- (3) Certificar-se de que as válvulas estejam tampadas;
- (4) Utilizar o veículo dentro das condições de carga e velocidade indicadas pelo fabricante do veículo no que diz respeito às especificações individualizadas do modelo de pneu utilizado;
- (5) Manter as rodas alinhadas e os conjuntos roda/pneu/câmara/protetor devidamente balanceados;
- (6) Usar em cada ponta do eixo conjunto de roda/pneu/câmara/protetor da mesma marca e medida;
- (7) Usar pneus de medida, índice de carga e símbolo de velocidades iguais aos indicados pelo fabricante do veículo.

**6. Recomendações de uso**

- (1) **Manutenção do Conjunto:** É muito importante verificar sempre o estado dos pneus, seguindo as orientações e recomendações de revisão/substituição do fabricante do veículo. As condições do pneu influenciam diretamente no desempenho da câmara de ar.
- (2) **Pressão dos Pneus:** Pneus com pressão acima ou abaixo da recomendada sofrem desgastes e fadiga dos materiais que o compõe facilitando a ruptura da câmara de ar devido às condições extremas não aplicáveis às câmaras de ar, comprometendo sua durabilidade e segurança. Tanto a baixa pressão

*Fernanda*

*[Assinatura]*

## Termo de Garantia

Aplicável para as seguintes famílias de Câmaras de Ar: Motocicleta, Passeio, Camioneta, Transporte, Agrícola e Fora de Estrada

como a alta pressão dos pneus causa instabilidade nas curvas e perda de aderência em pistas molhadas, além do risco de esgarçamento do pneu ou estouro da câmara de ar. Utilize sempre as pressões recomendadas pelo fabricante do veículo.

- (a) Consequências da baixa pressão nos pneus: superaquecimento do conjunto, quebras e separações dos componentes estruturais do pneu, podendo ocasionar o estouro da câmara de ar;
  - (b) Consequências da alta pressão nos pneus: devido ao super tensionamento da carcaça, o pneu fica mais suscetível a cortes e impactos podendo ocasionar o estouro da câmara de ar.
- (3) Alinhamento de Direção: Desvios mecânicos causados pelo desalinhamento de direção provocam desgastes prematuros ou irregulares nos pneus, além de deixar o veículo instável e inseguro. Verificar o alinhamento a cada 10.000 km como regra geral ou em período inferior se indicado pelo fabricante do veículo. O alinhamento deve ser verificado antes dos 10.000 km nos seguintes casos:
- (a) Veículo puxa para um lado;
  - (b) Motorista sente mudanças na dirigibilidade;
  - (c) Houve choque forte contra obstáculo na pista ou em buraco;
  - (d) Foram trocadas peças da suspensão (amortecedores, molas, buchas, bandejas, braços auxiliares, etc.);
  - (e) Pneus estão se desgastando de forma não uniforme (desgaste irregular);
  - (f) Pneus passaram a gerar mais ruído.
- (4) Balanceamento de Rodas: O desbalanceamento das rodas, além de desconforto ao dirigir, causa perda de tração, de estabilidade e desgastes acentuados em componentes mecânicos e no próprio pneu. Verificar o balanceamento a cada 10.000 km como regra geral ou em período inferior se indicado pelo fabricante do veículo. O alinhamento deve ser verificado antes dos 10.000 km nos seguintes casos:
- (a) Troca de pneus e/ou rodas;
  - (b) Vibração do volante ou veículo;
  - (c) Foi efetuado o rodízio de pneus;
  - (d) Pneu ou câmara de ar foi consertado devido a furo ou corte;
  - (e) Houve choque forte contra obstáculo na pista ou em buraco causando empenamento do aro;
  - (f) Perda de contrapeso de balanceamento do aro;
  - (g) Pneu se desgastou excessivamente em pontos isolados.
- (5) Rodízio de Pneus: Para que todos os pneus tenham um desgaste uniforme, gerando economia e melhor dirigibilidade, além de prevenir problemas futuros de segurança, deve-se fazer o rodízio dos mesmos conforme a recomendação do fabricante do veículo. Com relação aos pneus, recomenda-se o rodízio:
- (a) Para pneus radiais de passeio a cada 8.000 km aproximadamente;
  - (b) Para pneus diagonais de passeio: Mudar os pneus a cada 5.000 km aproximadamente.
- (6) Limite de Segurança: É importante obedecer ao limite de segurança no desgaste natural do pneu em sua banda de rodagem, que não deve ter menos do que 1,6 mm de profundidade dos sulcos, conforme norma do Conselho Nacional de Trânsito (CONTRAN).
- (7) Carga Transportada: A sobrecarga se dá quando o peso aplicado sobre o pneu é maior que o especificado, comprometendo a quilometragem do mesmo e aumentando os riscos de estouro da câmara de ar ou alterações estruturais importantes. Siga as recomendações do fabricante do veículo quanto à carga máxima que pode ser transportada e sua distribuição.

## 7. Recomendações de uso

Na câmara de ar há muita informação importante para a correta utilização do produto e para a fábrica controlar o seu alto padrão de qualidade.

A data de fabricação é indicada, conforme padrão internacional (DOT), pelos últimos 04 (quatro) dígitos da série carimbada na Câmara de Ar, onde:

- (1) 02 (dois) primeiros números indicam a semana em que a Câmara de Ar foi fabricada (01 a 53);
- (2) 02 (dois) últimos dígitos representam o ano de fabricação.

## Termo de Garantia

Aplicável para as seguintes famílias de Câmaras de Ar: Motocicleta, Passeio, Camioneta, Transporte, Agrícola e Fora de Estrada

Exemplo: 0117 >>>> 01 (corresponde à 1ª semana do ano) e 17 (ao ano 2017).

Importante: Os 04 (quatro) números indicativos de semana e ano - DOT - estão estampados na Câmara de Ar em tinta verde.

## 8. Atendimento da garantia – Câmaras de Ar Tortuga, QBom e IRA

O cliente pode utilizar um ou mais dos seguintes canais de comunicação:

- (1) Revenda autorizada Tortuga Produtos de Borracha Ltda. - Câmaras de Ar Tortuga, QBom e IRA
- (2) Site Tortuga Produtos de Borracha Ltda. <http://www.tortugaonline.com.br/contato/>
- (3) Site IRA <http://www.ira.com.br/contato/>
- (4) E-mail: [sac@tortugaonline.com.br](mailto:sac@tortugaonline.com.br)
- (5) Telefones:
  - (a) 0800 41 1919 - Câmaras de Ar Tortuga e QBom;
  - (b) 0800 644 4404 - Câmaras de Ar IRA.

424

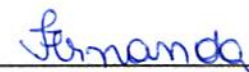



9º TABELIONATO DE NOTAS  
Al. Doutor Carlos de Carvalho, 2.91 - Fone (41) 3222-5267  
**AUTENTICAÇÃO**  
A presente cópia fotostática confere com o documento que me foi exibido. DOU FE.

Curitiba, 25 JUL 2019 - Paraná

THOMAZ FELIPE BILIERI PAZIO - Tabelião  
 ADRIANA LIMA DA SILVA - Escrevente  
 LUCÉLIA ROMKOSKI - Escrevente  
 FELIPE COZER DA MOTTA RIBEIRO - Escrevente  
 JOSEANE TEREZA SAMPAIO - Escrevente  
CERTIFICO QUE O SELO FOI AFIXADO NA ÚLTIMA FOLHA

Reconheço por semelhança a(s) i firma(s) de: AFB  
EDUARDO HEINE GUALBERTO  
ANTONIO DIMAS ROMCOLANI-XXXXXXXXXXXXXXXXXXXXXXXXXXXXXXXXXXXX  
Sao Paulo, 12/12/2018 Sem valor econômico  
Em testemunho da Verdade  
07181745294412 EMANUEL CANDIDO BORDAO-8935/94

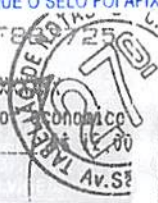

São Paulo, 05 de dezembro de 2018.

### DECLARAÇÃO DE GARANTIA

**GOODYEAR DO BRASIL PRODUTOS DE BORRACHA LTDA.**, garante seus pneus contra defeitos de fabricação por um período de 05 (cinco) anos, contados da data de compra do produto indicado na nota fiscal ou veículo novo como equipamento original. O período de 05 (cinco) anos compreende os 03 (três) primeiros meses de garantia legal, acrescido de 04 (quatro) anos e 09 (nove) meses de garantia contratual.

Na falta da nota fiscal, a garantia será concedida desde que seja comprovada a anomalia por um técnico da Goodyear ou da Revenda Oficial da Goodyear. Para estes casos é obrigatório que os pneus estejam dentro dos 05 (cinco) anos da fabricação, conforme exemplo:

DOT – Y1 6L 21T2 0610

Y1 – Fábrica em que o pneu foi produzido	6L – Medida do pneu
21T – Tipo e capacidade	2 – Categoria do pneu
06 – Semanas de fabricação	10 – Ano de fabricação

A presente declaração é válida até 05/12/2019.

Atenciosamente,

**GOODYEAR DO BRASIL PRODUTOS DE BORRACHA LTDA.**

27º

Antônio Dimas Roncolati  
Diretor de PBU Consumer

27º

Eduardo Heneine Gualberto  
Diretor de PBU Commercial

3º TABELIONATO DE NOTAS  
Al. Doutor Carlos de Carvalho, 234 - Fone (41) 3222-5467  
**AUTENTICAÇÃO**  
A presente cópia fotostática confere com o documento que me foi exibido. DOU FE.

Curitiba, 25 JUL 2019 Paraná



goodyear.com.br

THOMAZ FELIPE BILIERI PAZIO - Tabelião  
ADRIANA LIMA DA SILVA - Escrevente  
LUCÉLIA RÔMKOSKI - Escrevente  
FELIPE COZER DA MOTTA RIBEIRO - Escrevente  
JOSEANE TEREZA SAMPAIO - Escrevente  
CERTIFICO QUE O SELO FOI AFIXADO NA ÚLTIMA FOLHA



Av. Brig. Luís Antônio, 5.001  
Itaim Bibi - São Paulo - SP  
01401 002 Brasil

Handwritten notes and signatures: am, W, fernanda

Handwritten signatures and scribbles

436

EM BRANCO



**BIG**  
PNEUS A UM CLIXO

9º TABELIONATO DE NOTAS  
Al. Doutor Carlos de Carvalho, 240 - Fone: 3223-5467  
**AUTENTICAÇÃO**  
A presente cópia fotoestática confere com  
o documento que me foi exibido. DOU FÉ  
Curitiba 27 JUL. 2018 Paraná

<input type="checkbox"/>	THOMAZ FELIPE BILIERI PAZIO - Tabelião
<input checked="" type="checkbox"/>	MARCELO CORRÊA DA SILVA - Substituto
<input type="checkbox"/>	LUCÉLIA ROMKOSKI - JURAMENTADA
<input type="checkbox"/>	FELIPE COZER DA MOTTA RIBEIRO - Escrevente
<input type="checkbox"/>	JOSEANE TEREZA SAMPAIO - Escrevente



A **BIG TIRES**, garante, por um período de 3 (três) anos, para câmaras de ar contra anomalias de fabricação, também a partir da data da nota fiscal de compra, desde que devidamente constatados por um técnico da empresa. Caso o comprovante de venda não esteja disponível, será considerada a data de fabricação da câmara de ar, para efeito de contagem do prazo de garantia.

No caso das câmaras de ar, se constatada anomalia de fabricação, por técnico da empresa à reposição será gratuita.

Sempre que reclamar um produto (câmara de ar) apresente para exame seus complementos, tais como: pneus, roda, válvula e protetor. A ausência dos mesmos dificultará a conclusão do exame e a elaboração do laudo técnico.

### LIMITES DA GARANTIA

A garantia legal e contratual dos produtos comercializados pela HP Comércio Internacional LTDA, não se aplica quando constatado:

- Uso incorreto da pressão de ar;
- \*Consequências da baixa pressão nos pneus: superaquecimento do conjunto, quebras e separações dos componentes estruturais do pneu, podendo ocasionar o estouro da câmara de ar;
- \*Consequências da alta pressão nos pneus: devido ao super tensionamento da carcaça o pneu fica mais suscetível a cortes e impactos podendo ocasionar o estouro da câmara de ar.
- Avarias acidentais, como: furos, penetrações, rasgos, ou bolhas causadas por impactos;
- Irregularidades mecânicas no sistema de suspensão, amortecedores, direção e freios do veículo;
- Alterações no projeto original do veículo podem invalidar a garantia das câmaras;
- Instalação de medidas de câmaras não equivalentes à original do pneu;
- Montagem e desmontagem incorretas dos pneus no aro;
- Uso de aros não recomendados, enferrujados, trincados, tortos, amassados ou danificados de alguma forma;
- Sobrecarga ou má distribuição de carga;
- Utilização de câmaras em pneus com objetivo de competições, exibições ou práticas que contrariem a legislação brasileira de trânsito;
- Contaminação por produtos químicos, óleos, graxas, solventes ou qualquer tipo de produto derivado de petróleo;
- Sinais de envelhecimento (fora de uso por muito tempo);
- Consertos de qualquer natureza;
- Aplicação incorreta da medida da câmara de ar e do protetor em relação à medida do pneu;

Telefone para contato (11) 3966-2600 - Departamento de Garantias

Fernanda

435



EM BRANCO

São Paulo, 03 de janeiro de 2019.

**DECLARAÇÃO DE GARANTIA**

TITAN PNEUS DO BRASIL LTDA. ("TITAN"), sociedade com sede na Rua dos Prazeres, nº 106, Belenzinho, na Cidade de São Paulo, Estado de São Paulo, inscrita no CNPJ/MF sob nº 11.385.941/0001-07, declara, para os devidos fins, que se responsabiliza, a prestar garantia dos pneus da linha Caminhão e Camioneta de construção Diagonal por 5 anos nos termos do Manual de Garantia do respectivo produto, anexo à esta Declaração. Tais pneus são de sua fabricação e produzidos no Brasil.

Neste momento, declara também a TITAN que os produtos são novos, de produção contínua e são atualmente comercializados no mercado brasileiro.

Esta declaração é válida até 03/01/2020.



TITAN PNEUS DO BRASIL LTDA.

Walter José Chiosini

Diretor Administrativo e Financeiro

9º TABELIONATO DE NOTAS

Av. Doutor Carlos de Carvalho, 234 - Fone (41) 3222-5467

AUTENTICAÇÃO

A presente cópia fotostática confere com o documento que me foi exibido. DOU FE.

23 JUL 2019 Curitiba, Paraná

- THOMAZ FELIPE BILIERI PAZIO - Tabelião
- ADRIANA LIMA DA SILVA - Escrevente
- LUCÉLIA ROMANOSKI - Escrevente
- FÉLIX DE SOUZA - Escrevente
- TOTTÁ RIBEIRO - Escrevente
- CARLOS SAMPAIO - Escrevente



om

A

h

Fernanda

EM BRANCO



São Paulo, 03 de janeiro de 2019.

DECLARAÇÃO DE GARANTIA

**TITAN PNEUS DO BRASIL LTDA. ("TITAN")**, sociedade com sede na Rua dos Prazeres, nº 106, Belenzinho, na Cidade de São Paulo, Estado de São Paulo, inscrita no CNPJ/MF sob nº 11.385.941/0001-07, declara, para os devidos fins, que se responsabiliza, a prestar garantia dos pneus de linha Agrícola nos termos do Manual de Garantia do respectivo produto, anexo à esta Declaração, denominados abaixo:

- Pneus Agrícolas Radiais (exceto alta flutuação) por 8 anos;
- Pneus Agrícolas de Construção Convencionais (exceto alta flutuação) por 6 anos;
- Pneus de Alta Flutuação (Convencionais e Radiais) por 5 anos.

Tais pneus são de sua fabricação e produzidos no Brasil. Neste momento, declara também a TITAN que os produtos são novos, de produção contínua e são atualmente comercializados no mercado brasileiro.

Esta declaração é válida até 03/01/2020.

33º SUBDISTRITO  
ALTO DA MOOCA

TITAN PNEUS DO BRASIL LTDA.

Walter José Chiosini

Diretor Administrativo e Financeiro

9º TABELIONATO DE NOTAS  
N. Doutor Carlos de Carvalho, 234 - Fone (41) 3222-5467  
AUTENTICAÇÃO

A presente cópia fotostática confere com o documento que me foi exibido. DOU FÉ.

Curitiba, 23 JUL 2019 Paraná

THOMAS FELIPE BILIERI PAZIO - Tabelião  
LIMA DA SILVA - Escrivente  
RIBEIRO - Escrivente  
PAZIO - Escrivente  
FIXADO NA ÚLTIMA FOLHA



Handwritten notes: "Am", "40", and a large scribble.

Handwritten signature: "Fernanda"

Handwritten number: "433"

EM BRANCO



São Paulo, 03 de janeiro de 2019.

### DECLARAÇÃO DE GARANTIA

**TITAN PNEUS DO BRASIL LTDA.** ("TITAN"), sociedade com sede na Rua dos Prazeres, nº 106, Belenzinho, na Cidade de São Paulo, Estado de São Paulo, inscrita no CNPJ/MF sob nº 11.385.941/0001-07, declara, para os devidos fins, que se responsabiliza, a prestar garantia dos pneus de linha OTR (fora-de-estrada) nos termos do Manual de Garantia do respectivo produto, anexo à esta Declaração, denominados abaixo:

- Para medidas 13.00-24, 14.00-24, 15.5-25, 17.5 e 20.5-25 em desenhos de aplicação L2 e L3 em até 5 anos;
- Diâmetro de Aro até 39" (excluindo os casos acima) em até 4 anos;
- Diâmetro de Aro acima de 39" em até 2 anos.

Tais pneus são de sua fabricação e produzidos no Brasil. Neste momento, declara também a TITAN que os produtos são novos, de produção contínua e são atualmente comercializados no mercado brasileiro.

Esta declaração é válida até 03/01/2020.

33º SUBDISTRITO  
ALTO DA MOOCA

TITAN PNEUS DO BRASIL LTDA.

Walter José Chiosini

Diretor Administrativo e Financeiro

9º TABELIONATO DE NOTAS

Av. Doutor Carlos de Carvalho, 234 - Fone (41) 3222-5467

AUTENTICAÇÃO

A presente cópia fotostática confere com o documento que me foi exibido. DOU FÉ.

Curitiba,

3 JUL 2019

Paraná

THOMAZ FELIPE BILIERI PAZIO - Tabelião  
ADRIANA LIMA DA SILVA - Escrevente



432

Fernanda

EM BRANCO



São Paulo, 04 de janeiro de 2019.

**DECLARAÇÃO DE FABRICAÇÃO**

TITAN PNEUS DO BRASIL LTDA. ("TITAN"), sociedade com sede na Rua dos Prazeres, nº 106, Belenzinho, na Cidade de São Paulo, Estado de São Paulo, inscrita no CNPJ/MF sob nº 11.385.941/0001-07, declara, para os devidos fins e a quem possa interessar, na condição de fabricante de pneus, que todos os pneus detentores da marca "Goodyear Farm Tires" são produzidos pela TITAN, na fábrica de São Paulo, descrita acima.

Esta declaração é válida até 04/01/2020.

33º SUBDISTRITO  
ALTO DA MOOCA



*Walter José Chiosini*

**TITAN PNEUS DO BRASIL LTDA.**

*Walter José Chiosini*

9º TABELIONATO DE NOTAS  
Al. Doutor Carlos de Carvalho, 234 - Fone (41) 3222-5467

**AUTENTICAÇÃO**

A presente cópia fotostática confere com o documento que me foi exibido. DOU FE.

Curitiba, **23 JUL 2019** Paraná

- THOMAZ FELIPE BILIERI PAZIO - Tabelião
  - ADRIANA LIMA DA SILVA - Escrevente
  - LUCELIA ROMKOSKI - Escrevente
  - FELIPE COZER DA MOTTA RIBEIRO - Escrevente
  - JOSEANE TEREZA SAMPAIO - Escrevente
- CERTIFICO QUE O SELO FOI AFIXADO NA ÚLTIMA FOLHA



*Fernanda*

*h*

*Am*

*[Signature]*



São Paulo, 23 de janeiro de 2019

**DECLARAÇÃO  
MARCAS STEELMARK / KELLY**

**GOODYEAR DO BRASIL PRODUTOS DE BORRACHA LTDA.**, inscrita no CNPJ sob o no 60.500.246/0001-54 ("GOODYEAR BRASIL") declara para os devidos fins que é fabricante de produtos de borracha de alta tecnologia e qualidade.

E, esclarece, portanto, que os produtos das marcas **STEELMARK** e **KELLY** são fabricados pela GOODYEAR BRASIL e, obedecem aos mesmos padrões de qualidade e cobertura de garantia dos demais produtos da marca GOODYEAR.

A presente declaração tem validade até 22/01/2020.

Reconheço por semelhança a(s) [assinatura(s)] de: **AF922247**  
ANTONIO DIMAS RONCOLATI  
EDUARDO HEMEINE GUALBERTO-XXXXXXXXXXXXXXXXXXXXXXXXXXXX  
São Paulo, 28/01/2019 Sem valor econômico  
Em testemunho da Verdade R\$ 12,50  
47191247742701 THIAGO LOPES-0735/94



Atenciosamente,

**GOODYEAR DO BRASIL PRODUTOS DE BORRACHA LTDA.**

*[Handwritten signature]*   
Antonio Dimas Roncolati  
Diretor de PBU Consumer

*[Handwritten signature]*   
Eduardo Hemeine Gualberto  
Diretor de PBU Commercial

SP TABELIONATO DE NOTAS  
AL DOUTOR THIAGO LOPES DE OLIVEIRA, 23M - FONE (11) 3083-1111  
AUTENTICAÇÃO  
A presente declaração foi autenticada conforme o documento que me foi exibido. THIAGO LOPES  
Carilibe, 28 JUL 2019 Paraná

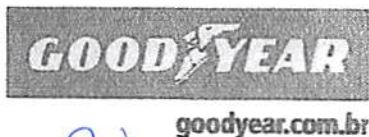

*[Handwritten signature]*  
Fernanda



Av. Brig. Luís Antônio, 5.001  
Itaim Bibi - São Paulo - SP  
01401 002 Brasil



*[Handwritten scribble]*

430

EM BRANCO

São Paulo, 23 de janeiro de 2019

**DECLARAÇÃO  
MARCAS STEELMARK / KELLY**

**GOODYEAR DO BRASIL PRODUTOS DE BORRACHA LTDA.**, inscrita no CNPJ sob o no 60.500.246/0001-54 ("GOODYEAR BRASIL") declara para os devidos fins que é fabricante de produtos de borracha de alta tecnologia e qualidade.

E, esclarece, portanto, que os produtos das marcas **STEELMARK** e **KELLY** são fabricados pela GOODYEAR BRASIL e, obedecem aos mesmos padrões de qualidade e cobertura de garantia dos demais produtos da marca GOODYEAR.

A presente declaração tem validade até 22/01/2020.

Reconheço por semelhança a(s) 1 (uma) firma(s) de: **AF922247**  
ANTONIO DIMAS RONCOLATI  
EDUARDO HENEINE GUALBERTO-XXX XXXXX XXXXXXXXXXXXXXXXXXXX  
Sao Paulo, 28/01/2019 See valor economico  
Em testemunho da Verdade \_\_\_\_\_ R\$ 12,50  
47191247742701 THIAGO LOPES-8935/94



Atenciosamente,

**GOODYEAR DO BRASIL PRODUTOS DE BORRACHA LTDA.**

  
Antonio Dimas Roncolati  
Diretor de PBU Consumer

  
Eduardo Heneine Gualberto  
Diretor de PBU Commercial

9º TABELIONATO DE NOTAS  
A. Doutor Carlos de Carvalho, 234 - Fone (41) 3022-9407  
A presente cópia fotostática confere com o documento que me foi exibido. DUU FE.  
Curitiba, 23 JUL 2019 Paraná



goodyear.com.br



Av. Brig. Luís Antônio, 5.001  
Itaim Bibi - São Paulo - SP  
01401 002 Brasil



*Fernanda* 429

EM BRANCO

Curitiba, 05 JUL 2019 Paraná

THOMAZ FELIPE GILIERI PAZIO - Tabelião  
 ADRIANA LIMA DA SILVA - Escrevente  
 LUCÉLIA ROMKOSKI - Escrevente  
 FELIPE COZER DA MOTTA RIBEIRO - Escrevente  
 JOSEANE TEREZA SAMPÃO - Escrevente



**Certificado de Conformidade**  
 Certificate of Conformity

O IQA concede o Certificado de Conformidade para os produtos do escopo abaixo à empresa, conforme requisitos do Sistema Brasileiro de Avaliação da Conformidade. A validade deste Certificado está atrelada à realização das avaliações de manutenção e tratamento de possíveis não conformidades, de acordo com as orientações do IQA e previstas no RAC específico. Para verificação da condição atualizada de regularidade deste Certificado de Conformidade, deve ser consultado o banco de dados de produtos e serviços certificados do INMETRO.

The IQA is granting the Certificate of Conformity for the products of the scope below to the company as per requirements of the Brazilian System of Conformity Assessment. The validity of this Certificate is subject to the accomplishment of maintenance assessments and treatment of eventual nonconformities, according to the IQA guidance and set forth in the specific RAC. To verify the current regularity condition of this certificate, the INMETRO data base of certified products and services shall be consulted.



<b>Certificado No.</b> <i>Certificate Nr.</i>	04P-0026.14-01
<b>Data de Emissão</b> <i>Issue Date</i>	27/05/2001
<b>Validade da Certificação</b> <i>Certification Validity</i>	08/06/2016 - 08/06/2020
<b>Fornecedor / Representante Legal</b> <i>Supplier / Legal Representative</i>	Goodyear do Brasil Produtos de Borracha Ltda.
<b>Contato</b> <i>Contact</i>	João Carlos Rodegher
<b>Endereço</b> <i>Address</i>	Via Anhanguera, Km 128 - Salto Grande - 13474-900 - Americana/SP - Brasil
<b>CNPJ</b>	60.500.246/0016-30
<b>Documentos de Referência</b> <i>Reference Documents</i>	Portaria INMETRO nº 544 de 25/10/2012.
<b>Escopo</b> <i>Scope</i>	Pneus Novos, Destinados a Automóveis de Passageiros, Inclusive os de Uso Misto e Rebocados, Veículos Comerciais, Comerciais Leves e Rebocados / Brand-New Tires Intended for Passenger Cars, including those of Mixed Usage and Towed Vehicles, Commercial, Light-duty Commercial and Towed Vehicles
<b>Modelo de Certificação</b> <i>Certification Model</i>	5
<b>Família</b> <i>Family</i>	(F01) 2A2B1C7D5
<b>Laboratório de Ensaio</b> <i>Testing Laboratory</i>	Goodyear Innovation Center Luxembourg (155)
<b>Relatório de Ensaio</b> <i>Test Report</i>	04P-0026.14-30RE de 27/04/2017 (155)
<b>Data da Auditoria</b> <i>Audit Date</i>	22/04/2016
<b>Marcas</b> <i>Brands</i>	Goodyear
<b>Centro de Tecnologia</b> <i>Technical Center</i>	Goodyear Innovation Center Avenue Gordon Smith, L-7750 Colmar Berg - Luxembourg

Fernanda

ACREDITADO / ACCREDITED: CGCRE	Analisado / Reviewed: T. Ribeiro	Aprovado / Approved: M. Giovatto	Mario S. Guitti	Pag. 1 / 4	Data de Revisão Revision Date: 29/11/2018
-----------------------------------	-------------------------------------	-------------------------------------	-----------------	---------------	---

EM BRANCO

# Certificado de Conformidade



Certificate of Conformity

## Uso do Selo de Identificação da Conformidade para Produtos

Certificamos que

**Titan Pneus do Brasil Ltda.**

R. dos Prazeres, 106 - Belenzinho - 03021-085 - São Paulo/SP

Representada no Brasil por:

**Titan Pneus do Brasil Ltda.**

Implementou e mantém satisfatoriamente um processo de fabricação para o escopo

**Pneus Novos Destinados a Automóveis de Passageiros, Uso Misto e Rebocados, Veículos Comerciais, Comerciais Leves e Rebocados.**

Certificado N°: 04P-0607.01

De acordo com: Portaria INMETRO nº 544 de 25 de Outubro de 2012

Validade do Certificado: 17/10/2016 a 17/10/2020

São Paulo, 17 de Outubro de 2016.

Sergio Kina  
Gerente Técnico

Mario Guitti  
Superintendente

*Fernanda*

Certificação de Produto



9° TABELIONATO DE NOTAS

Al. Doutor Carlos de Carvalho, 240 - Fone: 3223-5467

AUTENTICAÇÃO

A presente cópia fotoestática confere com o documento que me foi exibido. DOU FE

OCP 0009

"Certificado de Conformidade... acompanhado do selo"

Curitiba, 09 NOV. 2018 Paraná

THOMAZ FELIPE BILIERI PAZIO - Tabelião  
RODRIGO TADACHI MINO CAETANO - Substituto  
LUCÉLIA RGMKOSKI - Escrevente  
FELIPE COZER DA MOTTA RIBEIRO - Escrevente  
JOSEANE TEREZA SAMPAIO - Escrevente



427

EM BRANCO



# MANAGEMENT SYSTEM CERTIFICATE

Certificate No:  
185022-2015-AE-BRA-INMETRO

Initial certification date:  
05, August, 2014

Valid:  
27, November, 2017 - 18, August, 2018

This is to certify that the management system of

## TITAN PNEUS DO BRASIL LTDA

Rua dos Prazeres, 106, Belenzinho, 03.021-085, São Paulo, SP, Brazil

has been found to conform to the Environmental Management System standard:  
**ISO 14001:2015**

This certificate is valid for the following scope:

**Design, manufacture and marketing of tires, compounds, retreading materials, gloves and rubber components. Assembly and marketing of imported wheels and wheel sets and LSW tires.**

**Projeto, manufatura e comercialização de pneus, compostos, materiais para recauchutagem, luvas e componentes de borracha. Montagem e comercialização de rodas importadas e conjuntos de rodas e pneus LSW.**



8º TABELIONATO DE NOTAS  
Al. Doutor Carlos de Carvalho, 240 - Fone (41) 3222-5467  
**AUTENTICAÇÃO**  
A presente cópia fotostática confere com o documento que me foi exibido. DOU FÉ.

Curitiba, 12 MAR. 2018 Paraná

THOMAZ FELIPE BILIERI PAZIO - Tabelião  
 NATASHA DA MOTTA RIBEIRO CARPARO - Substituto  
 MARCELO CORREA DA SILVA - Escrivão  
 FELIPE COZER DA MOTTA RIBEIRO - Escrivão  
 JOSEANE TEREZA SAMPAIO - Escrivão

Place and date:  
São Paulo, 27, November, 2017

For the issuing office:  
DNV GL – Business Assurance  
Av Alfredo Egydio de Souza Aranha, 100 -  
Bloco D- 3º andar - Vila Cruzeiro, São  
Paulo, SP, Brazil



  
Mauricio Venturin  
Management Representative



A **BIG TIRES**, garante, por um período de 3 (três) anos, para câmaras de ar contra anomalias de fabricação, também a partir da data da nota fiscal de compra, desde que devidamente constatados por um técnico da empresa. Caso o comprovante de venda não esteja disponível, será considerada a data de fabricação da câmara de ar, para efeito de contagem do prazo de garantia.

No caso das câmaras de ar, se constatada anomalia de fabricação, por técnico da empresa à reposição será gratuita.

Sempre que reclamar um produto (câmara de ar) apresente para exame seus complementos, tais como: pneus, roda, válvula e protetor. A ausência dos mesmos dificultará a conclusão do exame e a elaboração do laudo técnico.

#### LIMITES DA GARANTIA

A garantia legal e contratual dos produtos comercializados pela HP Comércio Internacional LTDA, não se aplica quando constatado:

- Uso incorreto da pressão de ar;
- \*Consequências da baixa pressão nos pneus: superaquecimento do conjunto, quebras e separações dos componentes estruturais do pneu, podendo ocasionar o estouro da câmara de ar;
- \*Consequências da alta pressão nos pneus: devido ao super tensionamento da carcaça o pneu fica mais suscetível a cortes e impactos podendo ocasionar o estouro da câmara de ar.
- Avarias acidentais, como: furos, penetrações, rasgos, ou bolhas causadas por impactos;
- Irregularidades mecânicas no sistema de suspensão, amortecedores, direção e freios do veículo;
- Alterações no projeto original do veículo podem invalidar a garantia das câmaras;
- Instalação de medidas de câmaras não equivalentes à original do pneu;
- Montagem e desmontagem incorretas dos pneus no aro;
- Uso de aros não recomendados, enferrujados, trincados, tortos, amassados ou danificados de alguma forma;
- Sobrecarga ou má distribuição de carga;
- Utilização de câmaras em pneus com objetivo de competições, exposições ou práticas que contrariem a legislação brasileira de trânsito;
- Contaminação por produtos químicos, óleos, graxas, solventes ou qualquer tipo de produto derivado de petróleo;
- Sinais de envelhecimento (fora de uso por muito tempo);
- Consertos de qualquer natureza;
- Aplicação incorreta da medida da câmara de ar e do protetor em relação à medida do pneu;

**Telefone para contato (11) 3966-2600 - Departamento de Garantias**

PROPOSTA DE FORNECIMENTO DE PRODUTOS / SERVIÇOS

CNPJ: 28.727.981/0001-92 Fornecedor : AFC PNEUS LTDA - ME

E-mail: afcpneus@gmail.com

Endereço : RUA VEREADOR ALOISIO GIESE 305 GARAGEM SALA - CENTRO - Ampére/PR - CEP 85640-000

Telefone: (46) 999752859 Fax:

Celular: (46) 999763515

Inscrição Estadual: 9076176962

Contador: JULIANO MATEUS GONSALVES

Telefone contador: (46) 35473133

Representante: LUIZ CARLOS GRZEBIELUCKAS

CPF: 474.882.043-87

RG: 58052396

Endereço representante: RUA VEREADOR ALOISIO GIESE 305 - CENTRO - Ampére/PR - CEP 85640-000

Telefone representante: (46) 999752859

E-mail representante: afcpneus@gmail.com

Banco: 756 - BANCOOB

Agência: 434-2 - SICOOB VALE DO IGUAÇU - Francisco

Conta: 18991-0

Data de abertura: 26/09/2017

Fornecedor enquadrado como microempresa ou empresa de pequeno porte (para obter os benefícios da lei complementar nº 123/2006).

Lote : 001 Lote 001

Nº Item	Descrição do Produto / Serviço	Qtde.	Unid.	Preço Máximo	Marca	Modelo	Preço Unitário	Preço Total
001	Câmara de ar, nova, 7.50-16	20,00	UN	68,00	LEFORT		45,00	900,00
002	Câmara de ar, nova, 900-20	40,00	UN	123,00	LEFORT		95,00	3.800,00
003	Câmara de ar, nova, 1000-20	80,00	UN	132,00	LEFORT		100,00	8.000,00
004	Câmara de ar, nova, 12,5/80-18	20,00	UN	168,00	LEFORT		120,00	2.400,00
005	Câmara de ar, nova, 17.5-25	20,00	UN	360,00	LEFORT		230,00	4.600,00
006	Câmara de ar, nova, 900-16	10,00	UN	131,00	LEFORT		100,00	1.000,00
007	Câmara de ar, nova, Km24	60,00	UN	266,00	LEFORT		190,00	11.400,00
008	Protetor de roda, novo, aro 16 radial	10,00	UN	42,00	LEFORT		30,00	300,00
009	Protetor de roda, novo, aro 20 radial	60,00	UN	60,00	LEFORT		32,00	1.920,00
010	Protetor de roda, novo, aro 16 conv.	10,00	UN	38,00	LEFORT		30,00	300,00
011	Protetor de roda, novo, aro 20 conv.	40,00	UN	57,00	LEFORT		35,00	1.400,00
012	Protetor de roda, novo, aro 24 conv	60,00	UN	142,00	LEFORT		80,00	4.800,00
013	Protetor de roda, novo, aro 25 conv.	20,00	UN	190,00	LEFORT		110,00	2.200,00
014	Pneu novo, convencional, 900 - 16, liso, mínimo 10 lonas (pneu novo, não remanufaturado, não recauchutado e não remoldado).	4,00	UN	928,00	SPEEDWAY		760,00	3.040,00
015	Pneu novo, convencional, 19.5L - 24, mínimo 12 lonas (pneu novo, não remanufaturado, não recauchutado e não remoldado)	2,00	UN	2.950,00	ADDO INDIA		2.150,00	4.300,00
016	Pneu novo, convencional, 12.5/80 - 18, mínimo 12 lonas (pneu novo, não remanufaturado, não recauchutado e não remoldado).	4,00	UN	1.270,00	SPEEDWAY		980,00	3.920,00
017	Pneu novo, convencional, 1400 - 24, aplicação mínima G2/L2 mínimo de 16 lonas, capacidade de carga mínima de 3650 kg, largura de seção mínimo 360 mm, diâmetro total mínimo de 1340 mm: (pneu novo, não remanufaturado, não recauchutado e não remoldado).	20,00	UN	2.870,00	ADDO INDIA		2.170,00	43.400,00
018	Pneu, novo, convencional, 1400 - 24, aplicação mínima E3/L3 mínimo de 20 lonas, capacidade de carga mínima de 4.600 kg, largura de seção mínimo 375 mm, diâmetro total mínimo de 1370 mm. (pneu novo, não remanufaturado, não recauchutado e não remoldado).	20,00	UN	3.900,00	TRIANGLE		2.850,00	57.000,00
019	Pneu novo, convencional, 17.5 - 25, aplicação mínima G2/L2 mínimo de 16 lonas, capacidade de carga mínima de 7000 Kg. (pneu novo, não remanufaturado, não recauchutado e não remoldado).	14,00	UN	2.745,00	FORERUNNER		2.250,00	31.500,00
020	Pneu novo, convencional, 17.5 - 25, aplicação mínima E3/L3 mínimo de 16 lonas, capacidade de carga mínima de 7300 Kg. (pneu novo, não	14,00	UN	3.950,00	FORERUNNER		2.950,00	41.300,00

*[Handwritten signatures and initials in blue ink, including a large signature and several smaller ones.]*

437

*[Handwritten signature: Fernanda]*

Pregão 37/2019

PROPOSTA DE FORNECIMENTO DE PRODUTOS / SERVIÇOS

CNPJ: 28.727.981/0001-92 Fornecedor : AFC PNEUS LTDA - ME

E-mail: afcpneus@gmail.com

Endereço : RUA VEREADOR ALOISIO GIESE 305 GARAGEM SALA - CENTRO - Ampére/PR - CEP 85640-000

Telefone: (46) 999752859 Fax:

Celular: (46) 999763515

Inscrição Estadual: 9076176962

Contador: JULIANO MATEUS GONSALVES

Telefone contador: (46) 35473133

Representante: LUIZ CARLOS GRZEBIELUCKAS

CPF: 474.882.043-87

RG: 58052396

Endereço representante: RUA VEREADOR ALOISIO GIESE 305 - CENTRO - Ampére/PR - CEP 85640-000

Telefone representante: (46) 999752859

E-mail representante: afcpneus@gmail.com

Banco: 756 - BANCOOB

Agência: 434-2 - SICOOB VALE DO IGUAÇU - Francisco

Conta: 18991-0

Data de abertura: 26/09/2017

Fornecedor enquadrado como microempresa ou empresa de pequeno porte (para obter os benefícios da lei complementar nº 123/2006).

Lote: 001 Lote 001

Nº Item	Descrição do Produto / Serviço	Qtde.	Unid.	Preço Máximo	Marca	Modelo	Preço Unitário	Preço Total
	remanufaturado, não recauchutado e não remoldado).							
021	Pneu novo, convencional, 18 4 – 30, aplicação agrícola mínimo 12 lonas, (pneu novo, não remanufaturado, não recauchutado e não remoldado).	6,00	UN	3.060,00	BKT		2.600,00	15.600,00
022	Pneu novo, convencional, 7,50 – 16, liso, mínimo 10 lonas certificado / aprovado pelo Inmetro (Instituto Nacional de Metrologia, Normalização e Qualidade Industrial), referência - Goodyear Papalégua G8, Pirelli CT 65, Firestone T-494, (pneu novo, não remanufaturado, não recauchutado e não remoldado).	12,00	UN	600,00	ADDO INDIA		420,00	5.040,00
023	Pneu novo, convencional, 7,50 – 16, borrachudo, mínimo 12 lonas certificado / aprovado pelo Inmetro (Instituto Nacional de Metrologia, Normalização e Qualidade Industrial), referência - Goodyear CT160, Bandeirante ou Pirelli RT59, (pneu novo, não remanufaturado, não recauchutado e não remoldado).	12,00	UN	600,00	GOODRIDE		450,00	5.400,00
024	Pneu novo, convencional, 900 – 20, liso, mínimo 14 lonas certificado / aprovado pelo Inmetro (Instituto Nacional de Metrologia Normalização e Qualidade Industrial) referência - Pirelli CT65, Firestone BFT595 ou Goodyear G8, (pneu novo, não remanufaturado, não recauchutado e não remoldado).	36,00	UN	790,00	PIRELLI		760,00	27.360,00
025	Pneu novo, convencional, 1000 – 20, liso, mínimo 16 lonas certificado / aprovado pelo Inmetro (Instituto Nacional de Metrologia, Normalização e Qualidade Industrial), referência - Pirelli CT65, Firestone BFT595 ou Goodyear G8. (pneu novo, não remanufaturado, não recauchutado e não remoldado).	12,00	UN	1.120,00	PIRELLI		895,00	10.740,00
026	Pneu novo, convencional, 1000 – 20, borrachudo, mínimo 16 lonas certificado / aprovado pelo Inmetro (Instituto Nacional de Metrologia Normalização e Qualidade Industrial), referência - Goodyear Conquistador, Firestone T615 ou Pirelli RT 59, (pneu novo, não remanufaturado, não recauchutado e não remoldado).	32,00	UN	1.270,00	PIRELLI		960,00	30.720,00
027	Pneu novo, radial, uso misto asfalto / terra, 1000R20 liso, mínimo 16 lonas, certificado / aprovado pelo Inmetro (Instituto Nacional de Metrologia, Normalização e Qualidade Industrial), índice de carga/velocidade mínima 143 Kg, referência - Pirelli TG 85, Goodyear G677 ou Bridgestone L355. (Pneu novo, não recauchutado, não remanufaturado e não remoldado).	40,00	UN	1.300,00	DRC		1.190,00	47.600,00
028	Pneu novo, radial uso misto asfalto/ terra, 1000R20 borrachudo mínimo 16 lonas, certificado / aprovado pelo Inmetro (Instituto Nacional de Metrologia, Normalização e Qualidade Industrial), índice de carga/ velocidade mínimo 143 k, referência - Pirelli FG85, Goodiear G686 ou Firestone T819. (Pneu novo, não remanufaturado, não recauchutado e não remoldado).	44,00	UN	1.350,00	DRC		1.170,00	51.480,00

*Handwritten signatures and initials in blue ink, including a large signature that appears to be 'Fernando'.*

*Handwritten number '438' in blue ink.*

PROPOSTA DE FORNECIMENTO DE PRODUTOS / SERVIÇOS

CNPJ: 28.727.981/0001-92 Fornecedor : AFC PNEUS LTDA - ME

E-mail: afcpneus@gmail.com

Endereço : RUA VEREADOR ALOISIO GIESE 305 GARAGEM SALA - CENTRO - Ampère/PR - CEP 85640-000

Telefone: (46) 999752859 Fax:

Celular: (46) 999763515

Inscrição Estadual: 9076176962

Contador: JULIANO MATEUS GONSALVES

Telefone contador: (46) 35473133

Representante: LUIZ CARLOS GRZEBIELUCKAS

CPF: 474.882.043-87

RG: 58052396

Endereço representante: RUA VEREADOR ALOISIO GIESE 305 - CENTRO - Ampère/PR - CEP 85640-000

Telefone representante: (46) 999752859

E-mail representante: afcpneus@gmail.com

Banco: 756 - BANCOOB

Agência: 434-2 - SICOOB VALE DO IGUAÇU - Francisco

Conta: 18991-0

Data de abertura: 26/09/2017

Fornecedor enquadrado como microempresa ou empresa de pequeno porte (para obter os benefícios da lei complementar nº 123/2006).

Lote : 001 Lote 001

Nº Item	Descrição do Produto / Serviço	Qtde.	Unid.	Preço Máximo	Marca	Modelo	Preço Unitário	Preço Total
029	Pneu novo, radial uso misto asfalto/ terra, 275/80R22,5, liso mínimo 16 lonas, certificado / aprovado pelo Inmetro (Instituto Nacional de Metrologia, Normalização e Qualidade Industrial), índice de carga/velocidade mínimo 146k, referência - Pirelli TG85, Goodyear G677 ou Bridgestone L320. (Pneu novo, não remanufaturado, não recauchutado e não remoldado).	44,00	UN	1.370,00	DRC		1.220,00	53.680,00
030	Pneu novo, radial uso misto asfalto/ terra, 275/80R22,5, borrachudo mínimo 16 lonas, certificado / aprovado pelo Inmetro (Instituto Nacional de Metrologia, Normalização e Qualidade Industrial), índice de carga / velocidade mínimo 146K, referência - Pirelli FG85, Goodyear G686 ou Bridgestone M840, (pneu novo, não remanufaturado, não recauchutado e não remoldado).	32,00	UN	1.470,00	DRC		1.270,00	40.640,00
031	Pneu novo, radial uso misto asfalto/ terra, 295/80R22,5, liso mínimo 16 lonas, certificado / aprovado pelo Inmetro (Instituto Nacional de Metrologia, Nacional e Qualidade Industrial), índice de carga / velocidade mínimo 148G, referência - Pirelli TG 85, Goodyear G 677 ou Bridgestone L 320 (pneu novo, não remanufaturado, não recauchutado e não remoldado).	20,00	UN	1.860,00	DRC		1.320,00	26.400,00
032	Pneu novo, radial uso misto asfalto/ terra, 295/80R22,5, borrachudo no mínimo 16 lonas, certificado/aprovado pelo Inmetro (Instituto Nacional de Metrologia, normalização e Qualidade Industrial), índice de carga/ velocidade mínimo 148K, referência - Pirelli FG85, Goodyear G689 ou Firestone T819, (pneu novo, não remanufaturado, não recauchutado e não remoldado).	20,00	UN	1.940,00	DRC		1.370,00	27.400,00
033	Pneu novo, radial uso rodoviário, 295/80R22,5 liso mínimo 16 lonas, certificado / aprovado pelo Inmetro (Instituto Nacional de Metrologia, Normalização e Qualidade Industrial), índice de carga / velocidade mínimo 148L, referência - Pirelli FR 1, Goodyear G657 ou Bridgestone R250, (pneu novo, não remanufaturado, não recauchutado e não remoldado).	12,00	UN	1.705,00	DRC		1.230,00	14.760,00
034	Pneu novo, radial uso rodoviário, 215/75R17,5, liso certificado / aprovado pelo Inmetro (Instituto Nacional de Metrologia, Normalização e Qualidade Industrial), índice de carga/ velocidade mínimo 124L, referência - Firestone FS557, Goodyear Regional RHS ou Pirelli FR85 (pneu novo, não remanufaturado, não recauchutado e não remoldado).	48,00	UN	675,00	LINGLONG		550,00	26.400,00
035	Pneu novo, radial uso rodoviário, 215/75R17,5, borrachudo certificado / aprovado pelo Inmetro (Instituto Nacional de Metrologia, Normalização e Qualidade Industrial), índice de carga/velocidade mínima 124L, referência - Pirelli MC45, Bridgestone M714 ou Goodyear Regional RHD, (pneu novo, não remanufaturado, não recauchutado e não remoldado).	12,00	UN	895,00	LINGLONG		570,00	6.840,00

*Handwritten signatures and initials in blue ink.*

4309

*Handwritten signature: Fernanda*

PROPOSTA DE FORNECIMENTO DE PRODUTOS / SERVIÇOS

CNPJ: 28.727.981/0001-92 Fornecedor : AFC PNEUS LTDA - ME

E-mail: afcpneus@gmail.com

Endereço : RUA VEREADOR ALOISIO GIESE 305 GARAGEM SALA - CENTRO - Ampére/PR - CEP 85640-000

Telefone: (46) 999752859 Fax:

Celular: (46) 999763515

Inscrição Estadual: 9076176962

Contador: JULIANO MATEUS GONSALVES

Telefone contador: (46) 35473133

Representante: LUIZ CARLOS GRZEBIELUCKAS

CPF: 474.882.043-87

RG: 58052396

Endereço representante: RUA VEREADOR ALOISIO GIESE 305 - CENTRO - Ampére/PR - CEP 85640-000

Telefone representante: (46) 999752859

E-mail representante: afcpneus@gmail.com

Banco: 756 - BANCOOB

Agência: 434-2 - SICOOB VALE DO IGUAÇU - Francisco

Conta: 18991-0

Data de abertura: 26/09/2017

Fornecedor enquadrado como microempresa ou empresa de pequeno porte (para obter os benefícios da lei complementar nº 123/2006).

Lote : 001 Lote 001

Nº Item	Descrição do Produto / Serviço	Qtde.	Unid.	Preço Máximo	Marca	Modelo	Preço Unitário	Preço Total
	remoldado). 1							
<b>PREÇO TOTAL DO LOTE :</b>								<b>617.540,00</b>

Lote : 002 Lote 002

Nº Item	Descrição do Produto / Serviço	Qtde.	Unid.	Preço Máximo	Marca	Modelo	Preço Unitário	Preço Total
001	Pneu novo, radial uso rodoviário, 165/70R13 certificado / aprovado pelo Inmetro (Instituto Nacional de Metrologia, Normalização e Qualidade Industrial), selo do Inmetro (selo de identificação da conformidade apostado durante a vulcanização do pneu), Etiqueta Nacional de Conservação de Energia - ENCE a ser aposta de forma adesiva (portaria INMETRO N°544/ 2012) conforme critérios de aceitação das normas ISO 28580, ISO 23671, ISO 15222 e ISO 10844 com os seguintes níveis de desempenho: Eficiência de consumo associada a resistência ao rolamento do pneu: A ou B, Segurança associada a aderência do pneu em piso molhado: A ou B, Nível de Ruído externo: A ou B, Índice de carga/v velocidade mínimo 79T, Referência Goodyear Assurance, Michelin Energy ou Pirelli Cinturato P1, (Pneu novo, não remanufaturado, não recauchutado e não remoldado).	20,00	UN	220,00	FORMULA ENERGY		180,00	3.600,00
002	Pneu novo, radial uso rodoviário, 175/70R13 certificado / aprovado pelo Inmetro (Instituto Nacional de Metrologia, Normalização e Qualidade Industrial), Selo do Inmetro (selo de identificação da conformidade apostado durante a vulcanização do pneu), Etiqueta Nacional de Conservação de Energia - ENCE a ser aposta de forma adesiva (portaria INMETRO N°544/ 2012) conforme critérios de aceitação das normas ISO 28580, ISO 23671, ISO 15222 e ISO 10844 com os seguintes níveis de desempenho: Eficiência de consumo associada a resistência ao rolamento do pneu: A ou B, Segurança associada a aderência do pneu em piso molhado: A ou B, Nível de ruído associado ao nível de ruído externo: A ou B, Índice de carga/v velocidade mínimo 82T, Referência Goodyear Assurance, Michelin Energy ou Pirelli Cinturato P1, (Pneu novo, não remanufaturado, não recauchutado e não remoldado).	80,00	UN	235,00	FORMULA ENERGY		190,00	15.200,00
003	Pneu novo, radial uso rodoviário, 175/70R14 certificado / aprovado pelo Inmetro (Instituto Nacional de Metrologia, Normalização e Qualidade Industrial), Selo do Inmetro (selo de identificação da conformidade apostado durante a vulcanização do pneu), Etiqueta Nacional de Conservação de Energia - ENCE a ser aposta de forma adesiva (portaria INMETRO N°544/ 2012) conforme critérios de aceitação das normas ISO 28580, ISO 23671, ISO 15222 e ISO 10844 com os seguintes níveis de desempenho: Eficiência de consumo associada a resistência ao rolamento do pneu : A ou B, Segurança associada a aderência do pneu em piso molhado: A ou B, Nível de ruído associado ao nível de ruído externo: A ou B, Índice de carga/v velocidade mínimo 88T, Referência Goodyear Assurance, Michelin Energy ou Firestone F700, (pneu, novo, não remanufaturado, não	100,00	UN	290,00	FORMULA ENERGY		235,00	23.500,00

*Handwritten signatures and initials in blue ink.*

*Handwritten number 477.*

*Handwritten signature: fernanda*

Pregão 37/2019

PROPOSTA DE FORNECIMENTO DE PRODUTOS / SERVIÇOS

CNPJ: 28.727.981/0001-92 Fornecedor : AFC PNEUS LTDA - ME

E-mail: afcpneus@gmail.com

Endereço : RUA VEREADOR ALOISIO GIESE 305 GARAGEM SALA - CENTRO - Ampére/PR - CEP 85640-000

Telefone: (46) 999752859 Fax:

Celular: (46) 999763515

Inscrição Estadual: 9076176962

Contador: JULIANO MATEUS GONSALVES

Telefone contador: (46) 35473133

Representante: LUIZ CARLOS GRZEBIELUCKAS

CPF: 474.882.043-87

RG: 58052396

Endereço representante: RUA VEREADOR ALOISIO GIESE 305 - CENTRO - Ampére/PR - CEP 85640-000

Telefone representante: (46) 999752859

E-mail representante: afcpneus@gmail.com

Banco: 756 - BANCOOB

Agência: 434-2 - SICOOB VALE DO IGUAÇU - Francisco

Conta: 18991-0

Data de abertura: 26/09/2017

Fornecedor enquadrado como microempresa ou empresa de pequeno porte (para obter os benefícios da lei complementar nº 123/2006).

Lote : 002 Lote 002

Nº Item	Descrição do Produto / Serviço	Qtde.	Unid.	Preço Máximo	Marca	Modelo	Preço Unitário	Preço Total
004	recauchutado e não remoldado). Pneu novo, radial uso rodoviário, 185/65R14 certificado / aprovado pelo Inmetro (Instituto Nacional de Metrologia, Normalização e Qualidade Industrial), Selo do Inmetro (selo de identificação da conformidade apostado durante a vulcanização do pneu), Etiqueta Nacional de Conservação de Energia - ENCE a ser apostada de forma adesiva (portaria INMETRO N°544/ 2012) conforme critérios de aceitação das normas ISO 28580, ISO 23671, ISO 15222 e ISO 10844 com os seguintes níveis de desempenho: Eficiência de consumo associada à resistência ao rolamento do pneu: A ou B, Segurança associada à aderência do pneu em piso molhado: A ou B, Nível de ruído associado ou nível de ruído externo: A ou B, Índice de carga/velocidade mínimo 86T, Referência Goodyear Assurance, Pirelli P400 ou Firestone F600, (Pneu novo, não remanufaturado, não recauchutado e não remoldado).	30,00	UN	300,00	FORMULA ENERGY		245,00	7.350,00
005	Pneu novo, radial uso rodoviário, 195/65R15 certificado / aprovado pelo Inmetro (Instituto Nacional de Metrologia, Normalização e Qualidade Industrial), Selo do Inmetro (selo de identificação da conformidade apostado durante a vulcanização do pneu), Etiqueta Nacional de Conservação de Energia - ENCE a ser apostada de forma adesiva (portaria INMETRO N°544/ 2012) conforme critérios de aceitação das normas ISO 28580, ISO 23671, ISO 15222 e ISO 10844 com os seguintes níveis de desempenho: Eficiência de consumo associada à resistência ao rolamento do pneu: A ou B, Segurança associada à aderência do pneu em piso molhado: A ou B, Nível de ruído associado ou nível de ruído externo: A ou B, Índice de carga/velocidade mínimo 91H, Referência Goodyear Efficient Grip, Pirelli P400 ou Firestone F600, (Pneu novo, não remanufaturado, não recauchutado e não remoldado).	40,00	UN	460,00	FORMULA EVO		270,00	10.800,00
006	Pneu novo, radial uso rodoviário, 185R14C Mínimo 8 lonas, certificado / aprovado pelo Inmetro (Instituto Nacional de Metrologia, Normalização e Qualidade Industrial), Selo do Inmetro (selo de identificação da conformidade apostado durante a vulcanização do pneu), Etiqueta Nacional de Conservação de Energia -ENCE a ser apostada de forma adesiva (portaria INMETRO N°544/2012) conforme critério de aceitação das normas ISO28580, ISO 23671, ISO 15222 e ISO10844 com os seguintes níveis de desempenho: Eficiência de consumo associada à resistência ao rolamento do pneu: A ou B, Segurança associada à aderência do pneu em piso molhado: A ou B, Nível de ruído associado ao nível de ruído externo: A ou B, Índice de carga/velocidade mínimo 100R, Referência Goodyear G32, Firestone CV 5000 ou Michelin Agilis, (Pneu novo, não remanufaturado, não recauchutado e não remoldado).	8,00	UN	375,00	NEXEN		320,00	2.560,00
007	Pneu novo, radial uso rodoviário, 235/75R15	8,00	UN	870,00	NEXEN		525,00	4.200,00

Fernanda

Pregão 37/2019

PROPOSTA DE FORNECIMENTO DE PRODUTOS / SERVIÇOS

CNPJ: 28.727.981/0001-92 Fornecedor : AFC PNEUS LTDA - ME

E-mail: afcpneus@gmail.com

Endereço : RUA VEREADOR ALOISIO GIESE 305 GARAGEM SALA - CENTRO - Ampére/PR - CEP 85640-000

Telefone: (46) 999752859 Fax:

Celular: (46) 999763515

Inscrição Estadual: 9076176962

Contador: JULIANO MATEUS GONSALVES

Telefone contador: (46) 35473133

Representante: LUIZ CARLOS GRZEBIELUCKAS

CPF: 474.882.043-87

RG: 58052396

Endereço representante: RUA VEREADOR ALOISIO GIESE 305 - CENTRO - Ampére/PR - CEP 85640-000

Telefone representante: (46) 999752859

E-mail representante: afcpneus@gmail.com

Banco: 756 - BANCOOB

Agência: 434-2 - SICOOB VALE DO IGUAÇU - Francisco

Conta: 18991-0

Data de abertura: 26/09/2017

Fornecedor enquadrado como microempresa ou empresa de pequeno porte (para obter os benefícios da lei complementar nº 123/2006).

Lote : 002 Lote 002

Nº Item	Descrição do Produto / Serviço	Qtde.	Unid.	Preço Máximo	Marca	Modelo	Preço Unitário	Preço Total
008	certificado / aprovado pelo Inmetro (Instituto Nacional de Metrologia, Normalização e Qualidade Industrial), Selo do Inmetro (selo de identificação conformidade apostado durante a vulcanização do pneu), Etiqueta Nacional de Conservação de Energia - ENCE a ser aposta de forma adesiva (portaria INMETRO N°544/ 2012) conforme critérios de aceitação das normas ISO 28580, ISO 23671, ISO15222 e ISO 10844 com os seguintes níveis de desempenho: Eficiência de consumo associada à resistência ao rolamento do pneu: A ou B, Segurança associada à aderência do pneu em piso molhado: A ou B, Nível de ruídos associado ao nível de ruído externo: A ou B, Índice de carga/velocidade mínima 116R. Referência Goodyear Direction, Pirelli Scorpion ou Michelin Ltx Force, (Pneu novo, não remanufaturado, não recauchutado e não remoldado). Pneu novo, radial uso rodoviário, 225/75R16	14,00	UN	795,00	NEXEN		570,00	7.980,00
009	certificado / aprovado pelo Inmetro (Instituto Nacional de Metrologia, Normalização e Qualidade Industrial), Selo do Inmetro (selo de identificação da conformidade apostado durante a vulcanização do pneu), Etiqueta Nacional de Conservação de Energia - ENCE a ser aposta de forma adesiva (portaria INMETRO N°544/ 2012) conforme critérios de aceitação das normas ISO 28580, ISO 23671, ISO 15222 e ISO 10844 com os seguintes níveis de desempenho: Eficiência de consumo associada à resistência ao rolamento do pneu: A ou B, Segurança associada à aderência do pneu em piso molhado: A ou B, Nível de ruído associado ao nível de ruído externo: A ou B, Índice de carga/velocidade mínimo 100H, Referência Goodyear Wrangler SUV, Michelin Primacy ou Bridgestone Turanza ER300, (Pneu novo, não remanufaturado, não recauchutado e não remoldado). Pneu novo, radial uso rodoviário, 235/60R16	8,00	UN	555,00	NEXEN		430,00	3.440,00
010	certificado / aprovado pelo Inmetro (Instituto Nacional de Metrologia, Normalização e Qualidade Industrial), Selo do Inmetro (Selo de identificação da conformidade apostado durante a vulcanização do pneu), Etiqueta Nacional de Conservação de Energia - ENCE a ser aposta de Pneu novo, radial uso rodoviário, 195/75R16	24,00	UN	400,00	NEXEN		390,00	9.360,00

442

Fernanda



Pregão 37/2019

PROPOSTA DE FORNECIMENTO DE PRODUTOS / SERVIÇOS

CNPJ: 28.727.981/0001-92 Fornecedor : AFC PNEUS LTDA - ME

E-mail: afcpneus@gmail.com

Endereço : RUA VEREADOR ALOISIO GIESE 305 GARAGEM SALA - CENTRO - Ampère/PR - CEP 85640-000

Telefone: (46) 999752859 Fax:

Celular: (46) 999763515

Inscrição Estadual: 9076176962

Contador: JULIANO MATEUS GONSALVES

Telefone contador: (46) 35473133

Representante: LUIZ CARLOS GRZEBIELUCKAS

CPF: 474.882.043-87

RG: 58052396

Endereço representante: RUA VEREADOR ALOISIO GIESE 305 - CENTRO - Ampère/PR - CEP 85640-000

Telefone representante: (46) 999752859

E-mail representante: afcpneus@gmail.com

Banco: 756 - BANCOOB

Agência: 434-2 - SICOOB VALE DO IGUAÇU - Francisco

Conta: 18991-0

Data de abertura: 26/09/2017

Fornecedor enquadrado como microempresa ou empresa de pequeno porte (para obter os benefícios da lei complementar nº 123/2006).

Lote : 002 Lote 002

Nº Item	Descrição do Produto / Serviço	Qtde.	Unid.	Preço Máximo	Marca	Modelo	Preço Unitário	Preço Total
011	forma adesiva (portaria INMETRO N°544/ 2012) conforme critérios de aceitação das normas ISO 28580, ISO 23671, ISO 15222 e ISO 10844 com os seguintes níveis de desempenho: Eficiência de consumo associada à resistência ao rolamento do pneu: A ou B, Segurança associada à aderência do pneu em piso molhado: A ou B, Nível de ruído associado ou nível de ruído externo: A ou B, Índice de carga/velocidade mínimo 105T, referência Goodyear G32, Pirelli Chrono ou Michelin Agilis, (pneu novo, não remanufaturado, não recauchutado e não remoldado).	40,00	UN	450,00	NEXEN		420,00	16.800,00
	certificado / aprovado pelo Inmetro (Instituto Nacional de Metrologia, Normalização e Qualidade Industrial), Selo do Inmetro (selo de identificação da conformidade aposto durante a vulcanização do pneu), Etiqueta Nacional de Conservação de Energia - ENCE a ser apostada de forma adesiva (portaria INMETRO N°544/ 2012) conforme critérios de aceitação das normas ISO 28580, ISO 23671, ISO 15222 e ISO 10844 com os seguintes níveis de desempenho: Eficiência de consumo associada à resistência ao rolamento do pneu: A ou B, Segurança associada à aderência do pneu em piso molhado: A ou B, Nível de ruídos associado ao nível de ruído externo: A ou B, Índice de carga/velocidade mínimo 108Q, Referência Goodyear G32, Pirelli Chrono ou Michelin Agilis, (Pneu novo, não remanufaturado, não recauchutado e não remoldado).							

Validade da proposta: 60 dias

Prazo de entrega: 3 dias

AFC PNEUS LTDA - ME  
CNPJ: 28.727.981/0001-92

28.727.981/0001-92

AFC PNEUS LTDA - ME

Rua Vereador Aloizio Giese, 305

CEP 85.640-000

Ampere

Centro  
PR

PREÇO TOTAL DO LOTE : 104.790,00

TOTAL DA PROPOSTA : 722.330,00

Fernanda

443

Pregão 37/2019

PROPOSTA DE FORNECIMENTO DE PRODUTOS / SERVIÇOS

CNPJ: 13.835.750/0001-25 Fornecedor : A. L. STACZEWSKI E FILHO LTDA - ME POLACO PNEUS

E-mail: douglas@wln.com.br

Endereço : AV BRASIL 970 ESCRITORIO - Centro - Capanema/PR - CEP 85760-000

Telefone:

Fax:

Celular: 4699128483

Inscrição Estadual: 90562359-11

Contador: Edo

Telefone contador: 4635521288

Representante: ALVINA LOPES STACZEWSKI

CPF: 368.890.919-49

RG: 22653318

Telefone representante: 46999128483

Endereço representante: RUALUIZ GERALDO HOLLEN 799 CASA - CENTRO - CAPANEMA/PR - CEP 85760-000

E-mail representante: DOUGLAS@WLN.COM.BR

Banco: 1 - BB

Agência: 907-5 - CAPANEMA - CAPANEMA/PR

Conta: 23914-3

Data de abertura: 01/06/2012

Fornecedor enquadrado como microempresa ou empresa de pequeno porte (para obter os benefícios da lei complementar nº 123/2006).

Lote : 001 Lote 001

Nº Item	Descrição do Produto / Serviço	Qtde.	Unid.	Preço Máximo	Marca	Preço Unitário	Preço Total
001	Câmara de ar, nova, 7.50-16	20,00	UN	68,00	LEFORT	45,00	900,00
002	Câmara de ar, nova, 900-20	40,00	UN	123,00	LEFORT	90,00	3.600,00
003	Câmara de ar, nova, 1000-20	80,00	UN	132,00	LEFORT	83,00	6.640,00
004	Câmara de ar, nova, 12,5/80-18	20,00	UN	168,00	LEFORT	90,00	1.800,00
005	Câmara de ar, nova, 17.5-25	20,00	UN	360,00	LEFORT	220,00	4.400,00
006	Câmara de ar, nova, 900-16	10,00	UN	131,00	LEFORT	75,00	750,00
007	Câmara de ar, nova, Km24	60,00	UN	266,00	LEFORT	160,00	9.600,00
008	Protetor de roda, novo, aro 16 radial	10,00	UN	42,00	BRCARRETEIRO	29,00	290,00
009	Protetor de roda, novo, aro 20 radial	60,00	UN	60,00	BRCARRETEIRO	35,00	2.100,00
010	Protetor de roda, novo, aro 16 conv.	10,00	UN	38,00	BRCARRETEIRO	29,00	290,00
011	Protetor de roda, novo, aro 20 conv.	40,00	UN	57,00	BRCARRETEIRO	35,00	1.400,00
012	Protetor de roda, novo, aro 24 conv.	60,00	UN	142,00	BRCARRETEIRO	70,00	4.200,00
013	Protetor de roda, novo, aro 25 conv.	20,00	UN	190,00	BRCARRETEIRO	135,00	2.700,00
014	Pneu novo, convencional, 900 - 16, liso, mínimo 10 lonas (pneu novo, não remanufaturado, não recauchutado e não remoldado).	4,00	UN	928,00	BKT	690,00	2.760,00
015	Pneu novo, convencional, 19.5L - 24, mínimo 12 lonas (pneu novo, não remanufaturado, não recauchutado e não remoldado)	2,00	UN	2.950,00	BKT	2.950,00	5.900,00
016	Pneu novo, convencional, 12.5/80 - 18, mínimo 12 lonas (pneu novo, não remanufaturado, não recauchutado e não remoldado).	4,00	UN	1.270,00	BKT	1.270,00	5.080,00
017	Pneu novo, convencional, 1400 - 24, aplicação mínima G2/L2 mínimo de 16 lonas, capacidade de carga mínima de 3650 kg, largura de seção mínimo 360 mm, diâmetro total mínimo de 1340 mm. (pneu novo, não remanufaturado, não recauchutado e não remoldado).	20,00	UN	2.870,00	BKT	2.350,00	47.000,00
018	Pneu, novo, convencional, 1400 - 24, aplicação mínima E3/L3 mínimo de 20 lonas, capacidade de carga mínima de 4.600 kg, largura de seção mínimo 375 mm, diâmetro total mínimo de 1370 mm. (pneu novo, não remanufaturado, não recauchutado e não remoldado).	20,00	UN	3.900,00	MALHOTRA	3.250,00	65.000,00
019	Pneu novo, convencional, 17,5 - 25, aplicação mínima G2/L2 mínimo de 16 lonas, capacidade de carga mínima de 7000 Kg, (pneu novo, não remanufaturado, não recauchutado e não remoldado).	14,00	UN	2.745,00	MALHOTRA	2.600,00	36.400,00
020	Pneu novo, convencional, 17,5 - 25, aplicação mínima E3/L3 mínimo de 16 lonas, capacidade de carga mínima de 7300 Kg, (pneu novo, não	14,00	UN	3.950,00	BKT	3.650,00	51.100,00

*Handwritten signatures and initials in blue ink, including a large signature and several initials.*

777

Fernanda

PROPOSTA DE FORNECIMENTO DE PRODUTOS / SERVIÇOS

CNPJ: 13.835.750/0001-25 Fornecedor : A. L. STACZEWSKI E FILHO LTDA - ME POLACO PNEUS

E-mail: douglas@wln.com.br

Endereço : AV BRASIL 970 ESCRITORIO - Centro - Capanema/PR - CEP 85760-000

Telefone:

Fax:

Celular: 4699128483

Inscrição Estadual: 90562359-11

Contador: Eldo

Telefone contador: 4635521288

Representante: ALVINA LOPES STACZEWSKI

CPF: 368.890.919-49

RG: 22653318

Endereço representante: RUALUIZ GERALDO HOLLEN 799 CASA - CENTRO - CAPANEMA/PR - CEP 85760-000

Telefone representante: 46999128483

E-mail representante: DOUGLAS@WLN.COM.BR

Banco: 1 - BB

Agência: 907-5 - CAPANEMA - CAPANEMA/PR

Conta: 23914-3

Data de abertura: 01/06/2012

Fornecedor enquadrado como microempresa ou empresa de pequeno porte (para obter os benefícios da lei complementar nº 123/2006).

Lote : 001 Lote 001

Nº Item	Descrição do Produto / Serviço	Qtde.	Unid.	Preço Máximo	Marca	Preço Unitário	Preço Total
021	remanufaturado, não recauchutado e não remoldado). Pneu novo, convencional, 18.4 – 30, aplicação agrícola mínimo 12 lonas, (pneu novo, não remanufaturado, não recauchutado e não remoldado).	6,00	UN	3.060,00	BKT	2.850,00	17.100,00
022	Pneu novo, convencional, 7.50 – 16, liso, mínimo 10 lonas certificado / aprovado pelo Inmetro (Instituto Nacional de Metrologia, Normalização e Qualidade Industrial), referência - Goodyear Papaléguas G8, Pirelli CT 65, Firestone T-494, (pneu novo, não remanufaturado, não recauchutado e não remoldado).	12,00	UN	600,00	MAGGION	490,00	5.880,00
023	Pneu novo, convencional, 7.50 – 16, borrachudo, mínimo 12 lonas certificado / aprovado pelo Inmetro (Instituto Nacional de Metrologia, Normalização e Qualidade Industrial), referência - Goodyear CT160, Bandeirante ou Pirelli RT59, (pneu novo, não remanufaturado, não recauchutado e não remoldado).	12,00	UN	600,00	MAGGION	580,00	6.960,00
024	Pneu novo, convencional, 900 – 20, liso, mínimo 14 lonas certificado / aprovado pelo Inmetro (Instituto Nacional de Metrologia Normalização e Qualidade Industrial). referência - Pirelli CT65, Firestone BF T595 ou Goodyear G8, (pneu novo, não remanufaturado, não recauchutado e não remoldado).	36,00	UN	790,00		0,00	0,00
025	Pneu novo, convencional, 1000 – 20, liso, mínimo 16 lonas certificado / aprovado pelo Inmetro (Instituto Nacional de Metrologia, Normalização e Qualidade Industrial). referência - Pirelli CT65, Firestone BF T595 ou Goodyear G8. (pneu novo, não remanufaturado, não recauchutado e não remoldado).	12,00	UN	1.120,00	MAGGION	990,00	11.880,00
026	Pneu novo, convencional, 1000 – 20, borrachudo, mínimo 16 lonas certificado / aprovado pelo Inmetro (Instituto Nacional de Metrologia Normalização e Qualidade Industrial), referência - Goodyear Conquistador, Firestone T615 ou Pirelli RT 59, (pneu novo, não remanufaturado, não recauchutado e não remoldado).	32,00	UN	1.270,00		0,00	0,00
027	Pneu novo, radial, uso misto asfalto / terra, 1000R20 liso, mínimo 16 lonas, certificado / aprovado pelo Inmetro (Instituto Nacional de Metrologia, Normalização e Qualidade Industrial), índice de carga/velocidade mínima 143 Kg, referência - Pirelli TG 85, Goodyear G677 ou Bridgestone L355. (Pneu novo, não recauchutado, não remanufaturado e não remoldado).	40,00	UN	1.300,00		0,00	0,00
028	Pneu novo, radial uso misto asfalto/ terra, 1000R20 borrachudo mínimo 16 lonas, certificado / aprovado pelo Inmetro (Instituto Nacional de Metrologia, Normalização e Qualidade Industrial), índice de carga/ velocidade mínimo 143 k, referência - Pirelli FG85, Goodyear G686 ou Firestone T819. (Pneu novo, não remanufaturado, não recauchutado e não remoldado).	44,00	UN	1.350,00		0,00	0,00

*Handwritten signatures and initials in blue ink, including a large signature and several initials.*

*Handwritten number 445 in blue ink.*

*Handwritten signature 'fernanda' in blue ink.*

PROPOSTA DE FORNECIMENTO DE PRODUTOS / SERVIÇOS

CNPJ: 13.835.750/0001-25 Fornecedor : A. L. STACZEWSKI E FILHO LTDA - ME POLACO PNEUS

E-mail: douglas@wln.com.br

Endereço : AV BRASIL 970 ESCRITORIO - Centro - Capanema/PR - CEP 85760-000

Telefone:

Fax:

Celular: 4699128483

Inscrição Estadual: 90562359-11

Contador: Eldo

Telefone contador: 4635521288

Representante: ALVINA LOPES STACZEWSKI

CPF: 368.890.919-49

RG: 22653318

Endereço representante: RUALUIZ GERALDO HOLLEN 799 CASA - CENTRO - CAPANEMA/PR - CEP 85760-000

Telefone representante: 46999128483

E-mail representante: DOUGLAS@WLN.COM.BR

Banco: 1 - BB

Agência: 907-5 - CAPANEMA - CAPANEMA/PR

Conta: 23914-3

Data de abertura: 01/06/2012

Fornecedor enquadrado como microempresa ou empresa de pequeno porte (para obter os benefícios da lei complementar nº 123/2006).

Lote : 001 Lote 001

Nº Item	Descrição do Produto / Serviço	Qtde.	Unid.	Preço Máximo	Marca	Preço Unitário	Preço Total
029	Pneu novo, radial uso misto asfalto/ terra, 275/80R22,5, liso mínimo 16 lonas, certificado / aprovado pelo Inmetro (Instituto Nacional de Metrologia, Normalização e Qualidade Industrial), índice de carga/velocidade mínimo 146k, referência - Pirelli TG85, Goodyear G677 ou Bridgestone L320. (Pneu novo, não remanufaturado, não recauchutado e não remoldado).	44,00	UN	1.370,00		0,00	0,00
030	Pneu novo, radial uso misto asfalto/ terra, 275/80R22,5, borrachudo mínimo 16 lonas, certificado / aprovado pelo Inmetro (Instituto Nacional de Metrologia, Normalização e Qualidade Industrial), índice de carga / velocidade mínimo 146K, referência - Pirelli FG85, Goodyear G686 ou Bridgestone M840, (pneu novo, não remanufaturado, não recauchutado e não remoldado).	32,00	UN	1.470,00		0,00	0,00
031	Pneu novo, radial uso misto asfalto/ terra, 295/80R22,5, liso mínimo 16 lonas, certificado / aprovado pelo Inmetro (Instituto Nacional de Metrologia, Nacional e Qualidade Industrial), índice de carga / velocidade mínimo 148G, referência - Pirelli TG 85, Goodyear G 677 ou Bridgestone L 320 (pneu novo, não remanufaturado, não recauchutado e não remoldado).	20,00	UN	1.860,00		0,00	0,00
032	Pneu novo, radial uso misto asfalto/ terra, 295/80R22,5, borrachudo no mínimo 16 lonas, certificado/aprovado pelo Inmetro (Instituto Nacional de Metrologia, normalização e Qualidade Industrial), índice de carga/ velocidade mínimo 148K, referência - Pirelli FG85, Goodyear G689 ou Firestone T819, (pneu novo, não remanufaturado, não recauchutado e não remoldado).	20,00	UN	1.940,00		0,00	0,00
033	Pneu novo, radial uso rodoviário, 295/80R22,5 liso mínimo 16 lonas, certificado / aprovado pelo Inmetro (Instituto Nacional de Metrologia, Normalização e Qualidade Industrial), índice de carga / velocidade mínimo 148L, referência - Pirelli FR 1, Goodyear G657 ou Bridgstone R250, (pneu novo, não remanufaturado, não recauchutado e não remoldado).	12,00	UN	1.705,00		0,00	0,00
034	Pneu novo, radial uso rodoviário, 215/75R17,5, liso certificado / aprovado pelo Inmetro (Instituto Nacional de Metrologia, Normalização e Qualidade Industrial), índice de carga/ velocidade mínimo 124L, referência - Firestone FS557, Goodyear Regional RHS ou Pirelli FR85 (pneu novo, não remanufaturado, não recauchutado e não remoldado).	48,00	UN	675,00	SAILUN	590,00	28.320,00
035	Pneu novo, radial uso rodoviário, 215/75R17,5, borrachudo certificado / aprovado pelo Inmetro (Instituto Nacional de Metrologia, Normalização e Qualidade Industrial), índice de carga/velocidade mínima 124L, referência - Pirelli MC45, Bridgestone M714 ou Goodyear Regional RHD, (pneu novo, não remanufaturado, não recauchutado e não remoldado).	12,00	UN	895,00	SAILUN	690,00	8.280,00

*Handwritten signatures and initials in blue ink, including a large signature that appears to be 'Douglas' and several smaller initials.*

976

*Handwritten signature 'Fernanda' in blue ink.*

PROPOSTA DE FORNECIMENTO DE PRODUTOS / SERVIÇOS

CNPJ: 13.835.750/0001-25 Fornecedor : A. L. STACZEWSKI E FILHO LTDA - ME POLACO PNEUS

E-mail: douglas@wln.com.br

Endereço : AV BRASIL 970 ESCRITORIO - Centro - Capanema/PR - CEP 85760-000

Telefone:

Fax:

Celular: 4699128483

Inscrição Estadual: 90562359-11

Contador: Edo

Telefone contador: 4635521288

Representante: ALVINA LOPES STACZEWSKI

CPF: 368.890.919-49

RG: 22653318

Endereço representante: RUALUIZ GERALDO HOLLEN 799 CASA - CENTRO - CAPANEMA/PR - CEP 85760-000

Telefone representante: 46999128483

E-mail representante: DOUGLAS@WLN.COM.BR

Banco: 1 - BB

Agência: 907-5 - CAPANEMA - CAPANEMA/PR

Conta: 23914-3

Data de abertura: 01/06/2012

Fornecedor enquadrado como microempresa ou empresa de pequeno porte (para obter os benefícios da lei complementar nº 123/2006).

Lote : 001 Lote 001

Nº Item	Descrição do Produto / Serviço	Qtde.	Unid.	Preço Máximo	Marca	Preço Unitário	Preço Total
	remoldado). 1						
<b>PREÇO TOTAL DO LOTE :</b>							<b>330.330,00</b>

Lote : 002 Lote 002

Nº Item	Descrição do Produto / Serviço	Qtde.	Unid.	Preço Máximo	Marca	Preço Unitário	Preço Total
001	Pneu novo, radial uso rodoviário, 165/70R13 certificado / aprovado pelo Inmetro (Instituto Nacional de Metrologia, Normalização e Qualidade Industrial), selo do Inmetro (selo de identificação da conformidade apostado durante a vulcanização do pneu), Etiqueta Nacional de Conservação de Energia - ENCE a ser apostada de forma adesiva (portaria INMETRO N°544/ 2012) conforme critérios de aceitação das normas ISO 28580, ISO 23671, ISO 15222 e ISO 10844 com os seguintes níveis de desempenho: Eficiência de consumo associada a resistência ao rolamento do pneu: A ou B, Segurança associada à aderência do pneu em piso molhado: A ou B, Nível de Ruído externo: A ou B, Índice de carga/velocidade mínimo 79T, Referência Goodyear Assurance, Michelin Energy ou Pirelli Cinturato P1, (Pneu novo, não remanufaturado, não recauchutado e não remoldado).	20,00	UN	220,00	TORNEL	185,00	3.700,00
002	Pneu novo, radial uso rodoviário, 175/70R13 certificado / aprovado pelo Inmetro (Instituto Nacional de Metrologia, Normalização e Qualidade Industrial), Selo do Inmetro (selo de identificação da conformidade apostado durante a vulcanização do pneu), Etiqueta Nacional de Conservação de Energia - ENCE a ser apostada de forma adesiva (portaria INMETRO N°544/ 2012) conforme critérios de aceitação das normas ISO 28580, ISO 23671, ISO 15222 e ISO 10844 com os seguintes níveis de desempenho: Eficiência de consumo associada a resistência ao rolamento do pneu: A ou B, Segurança associada a aderência do pneu em piso molhado: A ou B, Nível de ruído associado ao nível de ruído externo: A ou B, Índice de carga/velocidade mínimo 82T, Referência Goodyear Assurance, Michelin Energy ou Pirelli Cinturato P1, (Pneu novo, não remanufaturado, não recauchutado e não remoldado).	80,00	UN	235,00	TORNEL	185,00	14.800,00
003	Pneu novo, radial uso rodoviário, 175/70R14 certificado / aprovado pelo Inmetro (Instituto Nacional de Metrologia, Normalização e Qualidade Industrial), Selo do Inmetro (selo de identificação da conformidade apostado durante a vulcanização do pneu), Etiqueta Nacional de Conservação de Energia - ENCE a ser apostada de forma adesiva (portaria INMETRO N°544/ 2012) conforme critérios de aceitação das normas ISO 28580, ISO 23671, ISO 15222 e ISO 10844 com os seguintes níveis de desempenho: Eficiência de consumo associada à resistência ao rolamento do pneu : A ou B, Segurança associada à aderência do pneu em piso molhado: A ou B, Nível de ruído associado ao nível de ruído externo: A ou B, Índice de carga/velocidade mínimo 88T, Referência Goodyear Assurance, Michelin Energy ou Firestone F700, (pneu, novo, não remanufaturado, não	100,00	UN	290,00	TORNEL	290,00	29.000,00

*Handwritten signatures and initials in blue ink, including 'om', 'ad', and a large signature.*

*Handwritten number '47' in blue ink.*

*Handwritten signature 'Fernanda' in blue ink.*

PROPOSTA DE FORNECIMENTO DE PRODUTOS / SERVIÇOS

CNPJ: 13.835.750/0001-25 Fornecedor : A. L. STACZEWSKI E FILHO LTDA - ME POLACO PNEUS

E-mail: douglas@wln.com.br

Endereço : AV BRASIL 970 ESCRITORIO - Centro - Capanema/PR - CEP 85760-000

Telefone:

Fax:

Celular: 4699128483

Inscrição Estadual: 90562359-11

Contador: Eldo

Telefone contador: 4635521288

Representante: ALVINA LOPES STACZEWSKI

CPF: 368.890.919-49

RG: 22653318

Endereço representante: RUALUIZ GERALDO HOLLEN 799 CASA - CENTRO - CAPANEMA/PR - CEP 85760-000

Telefone representante: 46999128483

E-mail representante: DOUGLAS@WLN.COM.BR

Banco: 1 - BB

Agência: 907-5 - CAPANEMA - CAPANEMA/PR

Conta: 23914-3

Data de abertura: 01/06/2012

Fornecedor enquadrado como microempresa ou empresa de pequeno porte (para obter os benefícios da lei complementar nº 123/2006).

Lote : 002 Lote 002

Nº Item	Descrição do Produto / Serviço	Qtde.	Unid.	Preço Máximo	Marca	Preço Unitário	Preço Total
	recauchutado e não remoldado).						
004	Pneu novo, radial uso rodoviário, 185/65R14 certificado / aprovado pelo Inmetro (Instituto Nacional de Metrologia, Normalização e Qualidade Industrial), Selo do Inmetro (selo de identificação da conformidade aposto durante a vulcanização do pneu), Etiqueta Nacional de Conservação de Energia - ENCE a ser aposta de forma adesiva (portaria INMETRO N°544/ 2012) conforme critérios de aceitação das normas ISO 28580, ISO 23671, ISO 15222 e ISO 10844 com os seguintes níveis de desempenho: Eficiência de consumo associada à resistência ao rolamento do pneu: A ou B, Segurança associada à aderência do pneu em piso molhado: A ou B, Nível de ruído associado ou nível de ruído externo: A ou B, Índice de carga/velocidade mínimo 86T, Referência Goodyear Assurance, Pirelli P400 ou Firestone F600, (Pneu novo, não remanufaturado, não recauchutado e não remoldado).	30,00	UN	300,00	COOPER	235,00	7.050,00
005	Pneu novo, radial uso rodoviário, 195/65R15 certificado / aprovado pelo Inmetro (Instituto Nacional de Metrologia, Normalização e Qualidade Industrial), Selo do Inmetro (selo de identificação da conformidade aposto durante a vulcanização do pneu), Etiqueta Nacional de Conservação de Energia - ENCE a ser aposta de forma adesiva (portaria INMETRO N°544/ 2012) conforme critérios de aceitação das normas ISO 28580, ISO 23671, ISO 15222 e ISO 10844 com os seguintes níveis de desempenho: Eficiência de consumo associada à resistência ao rolamento do pneu: A ou B, Segurança associada à aderência do pneu em piso molhado: A ou B, Nível de ruído associado ou nível de ruído externo: A ou B, Índice de carga/velocidade mínimo 91H, Referência Goodyear Efficient Grip, Pirelli P400 ou Firestone F600, (Pneu novo, não remanufaturado, não recauchutado e não remoldado).	40,00	UN	460,00	ADERENZA	270,00	10.800,00
006	Pneu novo, radial uso rodoviário, 185R14C Mínimo 8 lonas, certificado / aprovado pelo Inmetro (Instituto Nacional de Metrologia, Normalização e Qualidade Industrial), Selo do Inmetro (selo de identificação da conformidade aposto durante a vulcanização do pneu), Etiqueta Nacional de Conservação de Energia -ENCE a ser aposta de forma adesiva (portaria INMETRO N°544/2012) conforme critério de aceitação das normas ISO28580, ISO 23671, ISO 15222 e ISO10844 com os seguintes níveis de desempenho: Eficiência de consumo associada à resistência ao rolamento do pneu: A ou B, Segurança associada à aderência do pneu em piso molhado: A ou B, Nível de ruído associado ao nível de ruído externo: A ou B, Índice de carga/velocidade mínimo 100R, Referência Goodyear G32, Firestone CV 5000 ou Michelin Agilis, (Pneu novo, não remanufaturado, não recauchutado e não remoldado).	8,00	UN	375,00	ADERENZA	320,00	2.560,00
007	Pneu novo, radial uso rodoviário, 235/75R15	8,00	UN	870,00	HIFLY	640,00	5.120,00

Handwritten notes and signatures in blue ink, including 'am', 'X', 'S', and a large scribble.

Handwritten initials 'B/L' in blue ink.

Handwritten signature 'Fernanda' in blue ink.

Pregão 37/2019

PROPOSTA DE FORNECIMENTO DE PRODUTOS / SERVIÇOS

CNPJ: 13.835.750/0001-25 Fornecedor : A. L. STACZEWSKI E FILHO LTDA - ME POLACO PNEUS

E-mail: douglas@wln.com.br

Endereço : AV BRASIL 970 ESCRITORIO - Centro - Capanema/PR - CEP 85760-000

Telefone:

Fax:

Celular: 4699128483

Inscrição Estadual: 90562359-11

Contador: Edo

Telefone contador: 4635521288

Representante: ALVINA LOPES STACZEWSKI

CPF: 368.890.919-49

RG: 22653318

Endereço representante: RUALUIZ GERALDO HOLLEN 799 CASA - CENTRO - CAPANEMA/PR - CEP 85760-000

Telefone representante: 46999128483

E-mail representante: DOUGLAS@WLN.COM.BR

Banco: 1 - BB

Agência: 907-5 - CAPANEMA - CAPANEMA/PR

Conta: 23914-3

Data de abertura: 01/06/2012

Fornecedor enquadrado como microempresa ou empresa de pequeno porte (para obter os benefícios da lei complementar nº 123/2006).

Lote : 002 Lote 002

Nº Item	Descrição do Produto / Serviço	Qtde.	Unid.	Preço Máximo	Marca	Preço Unitário	Preço Total
008	<p>certificado / aprovado pelo Inmetro (Instituto Nacional de Metrologia, Normalização e Qualidade Industrial), Selo do Inmetro (selo de identificação conformidade apostado durante a vulcanização do pneu), Etiqueta Nacional de Conservação de Energia - ENCE a ser apostada de forma adesiva (portaria INMETRO N°544/ 2012) conforme critérios de aceitação das normas ISO 28580, ISO 23671, ISO15222 e ISO 10844 com os seguintes níveis de desempenho: Eficiência de consumo associada à resistência ao rolamento do pneu: A ou B, Segurança associada à aderência do pneu em piso molhado: A ou B, Índice de ruídos associado ao nível de ruído externo: A ou B, Índice de carga/velocidade mínima 116R. Referência Goodyear Direction, Pirelli Scorpion ou Michelin Ltx Force, (Pneu novo, não remanufaturado, não recauchutado e não remoldado).</p> <p>Pneu novo, radial uso rodoviário, 225/75R16</p>	14,00	UN	795,00	HIFLY	575,00	8.050,00
009	<p>certificado / aprovado pelo Inmetro (Instituto Nacional de Metrologia, Normalização e Qualidade Industrial), Selo do Inmetro (selo de identificação da conformidade apostado durante a vulcanização do pneu), Etiqueta Nacional de Conservação de Energia - ENCE a ser apostada de forma adesiva (portaria INMETRO N°544/ 2012) conforme critérios de aceitação das normas ISO 28580, ISO 23671, ISO 15222 e ISO 10844 com os seguintes níveis de desempenho: Eficiência de consumo associada à resistência ao rolamento do pneu: A ou B, Segurança associada à aderência do pneu em piso molhado: A ou B, Índice de ruído associado ao nível de ruído externo: A ou B, Índice de carga/velocidade mínimo 100H, Referência Goodyear Wrangler SUV, Michelin Primacy ou Bridgestone Turanza ER300, (Pneu novo, não remanufaturado, não recauchutado e não remoldado).</p> <p>Pneu novo, radial uso rodoviário, 235/60R16</p>	8,00	UN	555,00	ADERENZA	410,00	3.280,00
010	<p>certificado / aprovado pelo Inmetro (Instituto Nacional de Metrologia, Normalização e Qualidade Industrial), Selo do Inmetro (Selo de identificação da conformidade apostado durante a vulcanização do pneu), Etiqueta Nacional de Conservação de Energia - ENCE a ser apostada de</p> <p>Pneu novo, radial uso rodoviário, 195/75R16</p>	24,00	UN	400,00	HIFLY	390,00	9.360,00

649

Fernando

*[Handwritten signatures and initials in blue ink]*

Pregão 37/2019

PROPOSTA DE FORNECIMENTO DE PRODUTOS / SERVIÇOS

CNPJ: 13.835.750/0001-25 Fornecedor : A. L. STACZEWSKI E FILHO LTDA - ME POLACO PNEUS

E-mail: douglas@wln.com.br

Endereço : AV BRASIL 970 ESCRITORIO - Centro - Capanema/PR - CEP 85760-000

Telefone:

Fax:

Celular: 4699128483

Inscrição Estadual: 90562359-11

Contador: Eldo

Telefone contador: 4635521288

Representante: ALVINA LOPES STACZEWSKI

CPF: 368.890.919-49

RG: 22653318

Telefone representante: 46999128483

Endereço representante: RUALUIZ GERALDO HOLLEN 799 CASA - CENTRO - CAPANEMA/PR - CEP 85760-000

E-mail representante: DOUGLAS@WLN.COM.BR

Banco: 1 - BB

Agência: 907-5 - CAPANEMA - CAPANEMA/PR

Conta: 23914-3

Data de abertura: 01/06/2012

Fornecedor enquadrado como microempresa ou empresa de pequeno porte (para obter os benefícios da lei complementar nº 123/2006).

Lote : 002 Lote 002

Nº Item	Descrição do Produto / Serviço	Qtde.	Unid.	Preço Máximo	Marca	Preço Unitário	Preço Total
011	<p>forma adesiva (portaria INMETRO N°544/ 2012) conforme critérios de aceitação das normas ISO 28580, ISO 23671, ISO 15222 e ISO 10844 com os seguintes níveis de desempenho: Eficiência de consumo associada à resistência ao rolamento do pneu: A ou B, Segurança associada à aderência do pneu em piso molhado: A ou B, Nível de ruído associado ou nível de ruído externo: A ou B, Índice de carga/velocidade mínimo 105T, referência Goodyear G32, Pirelli Chrono ou Michelin Agilis, (pneu novo, não remanufaturado, não recauchutado e não remoldado).</p> <p>Pneu novo, radial uso rodoviário, 205/75R16 certificado / aprovado pelo Inmetro (Instituto Nacional de Metrologia, Normalização e Qualidade Industrial), Selo do Inmetro (selo de identificação da conformidade aposto durante a vulcanização do pneu), Etiqueta Nacional de Conservação de Energia - ENCE a ser apostada de forma adesiva (portaria INMETRO N°544/ 2012) conforme critérios de aceitação das normas ISO 28580, ISO 23671, ISO 15222 e ISO 10844 com os seguintes níveis de desempenho: Eficiência de consumo associada à resistência ao rolamento do pneu: A ou B, Segurança associada à aderência do pneu em piso molhado: A ou B, Nível de ruídos associado ao nível de ruído externo: A ou B, Índice de carga/velocidade mínimo 108Q, Referência Goodyear G32, Pirelli Chrono ou Michelin Agilis, (Pneu novo, não remanufaturado, não recauchutado e não remoldado).</p>	40,00	UN	450,00	ADERENZA	400,00	16.000,00

PREÇO TOTAL DO LOTE : 109.720,00

TOTAL DA PROPOSTA : 440.050,00

Validade da proposta: 60 dias

Prazo de entrega: 3 dias

*Alvina L. Staczevski*

A. L. STACZEWSKI E FILHO LTDA - ME POLACO PNEUS  
CNPJ: 13.835.750/0001-25

13.835.750/0001-25  
A. L. STACZEWSKI E FILHO  
LTDA. - ME

*Fernanda*

450





# Prefeitura Municipal de Planalto - 2019

## Relatorio de Lances dos Fornecedores

Pregão 37/2019

Resultado

Página 1

Objeto: Aquisição de pneus, câmaras e protetor de rodas.

Lote:	Item:	Descrição	Marca/Modelo:	Quantidade:	Valor	Status
Lote: 0001	Item: 0001	Câmara de ar, nova, 7,50-16		20,00		
	Fornecedor: 4878	A. L. STACZEWSKI E FILHO LTDA - ME POLACO PNEUS	LEFORT			Vencedor
	Rodada	Valor				
	Lance Inicial	45,00				
	1	42,00				
	2	40,00				
	3	38,00				
	4	38,00				
	Fornecedor: 14909	AFC PNEUS LTDA - ME	LEFORT			Declinou
	Rodada	Valor				
	Lance Inicial	45,00				
	Fornecedor: 17940	GREEN HILL COMERCIO DE PNEUS LTDA - ME	QBOM CÂMARAS DE AR/ QBOM			Declinou
	Rodada	Valor				
	Lance Inicial	48,00				
	1	44,00				
	2	41,00				
	3	39,00				
	Fornecedor: 17943	SETIM E TITON LTDA - ME	Q.BOMISC-95			Declinou
	Rodada	Valor				
	Lance Inicial	48,00				
	1	43,00				
Lote: 0001	Item: 0002	Câmara de ar, nova, 900-20		40,00		
	Fornecedor: 4878	A. L. STACZEWSKI E FILHO LTDA - ME POLACO PNEUS	LEFORT			Vencedor
	Rodada	Valor				
	Lance Inicial	90,00				
	1	77,00				
	2	75,00				
	3	73,00				
	4	71,00				
	5	69,00				
	6	67,00				
	7	67,00				
	Fornecedor: 12360	JMC DISTRIBUIDORA DE PNEUS LTDA	QBOM			Declinou
	Rodada	Valor				
	Lance Inicial	90,00				
	Fornecedor: 17940	GREEN HILL COMERCIO DE PNEUS LTDA - ME	QBOM CÂMARAS DE AR/ QBOM			Declinou
	Rodada	Valor				
	Lance Inicial	78,00				
	1	76,00				
	2	74,00				
	3	72,00				
	4	70,00				
	5	68,00				
	Fornecedor: 17943	SETIM E TITON LTDA - ME	Q.BOMITC-131			Declinou
	Rodada	Valor				
	Lance Inicial	90,00				
Lote: 0001	Item: 0003	Câmara de ar, nova, 1000-20		80,00		
	Fornecedor: 4878	A. L. STACZEWSKI E FILHO LTDA - ME POLACO PNEUS	LEFORT			Vencedor
	Rodada	Valor				
	Lance Inicial	83,00				
	1	79,00				
	2	79,00				
	Fornecedor: 12360	JMC DISTRIBUIDORA DE PNEUS LTDA	QBOM			Declinou
	Rodada	Valor				
	Lance Inicial	95,00				
	1	82,00				
	Fornecedor: 17940	GREEN HILL COMERCIO DE PNEUS LTDA - ME	QBOM CÂMARAS DE AR/ QBOM			Declinou
	Rodada	Valor				
	Lance Inicial	90,00				
	1	80,00				
Lote: 0001	Item: 0004	Câmara de ar, nova, 12,5/80-18		20,00		
	Fornecedor: 4878	A. L. STACZEWSKI E FILHO LTDA - ME POLACO PNEUS	LEFORT			Vencedor
	Rodada	Valor				
	Lance Inicial	90,00				
	1	88,00				
	2	88,00				

*Fernanda*

*om*  
*[Handwritten signatures]*

*451*



# Prefeitura Municipal de Planalto - 2019

## Relatorio de Lances dos Fornecedores

### Pregão 37/2019

Equipamento

Página 2

Objeto: Aquisição de pneus, câmaras e protetor de rodas

Fornecedor	14909	AFC PNEUS LTDA - ME	LEFORT	Declinou
Rodada		Valor		
Lance Inicial		120,00		
1		89,00		
Fornecedor	17940	GREEN HILL COMERCIO DE PNEUS LTDA - ME	QBOM CÂMARAS DE AR QBOM	Declinou
Rodada		Valor		
Lance Inicial		100,00		

Lote: 0001 Item: 0005 Câmara de ar, nova, 17.5-25 Marca/Modelo: Quantidade: 20,00

Fornecedor	12360	JMC DISTRIBUIDORA DE PNEUS LTDA	QBOM	Vencedor
Rodada		Valor		
Lance Inicial		210,00		
1		189,00		
2		185,00		
3		183,00		
4		180,00		
5		177,00		
6		175,00		
7		172,00		
8		170,00		
9		170,00		

Fornecedor	17940	GREEN HILL COMERCIO DE PNEUS LTDA - ME	QBOM CÂMARAS DE AR QBOM	Declinou
Rodada		Valor		
Lance Inicial		190,00		
1		187,00		
2		184,00		
3		182,00		
4		179,00		
5		176,00		
6		174,00		
7		171,00		

Fornecedor	17943	SETIM E TITON LTDA - ME	Q BOM TR-220-A	Declinou
Rodada		Valor		
Lance Inicial		200,00		
1		188,00		

Lote: 0001 Item: 0006 Câmara de ar, nova, 900-16 Marca/Modelo: Quantidade: 10,00

Fornecedor	4878	A. L. STACZEWSKI E FILHO LTDA - ME POLACO PNEUS	LEFORT	Vencedor
Rodada		Valor		
Lance Inicial		75,00		
1		69,00		
2		67,00		
3		65,00		
4		63,00		
5		61,00		
6		59,00		
7		57,00		
8		55,00		
9		53,00		
10		53,00		

Fornecedor	14909	AFC PNEUS LTDA - ME	LEFORT	Declinou
Rodada		Valor		
Lance Inicial		100,00		

Fornecedor	17940	GREEN HILL COMERCIO DE PNEUS LTDA - ME	QBOM CÂMARAS DE AR QBOM	Declinou
Rodada		Valor		
Lance Inicial		70,00		
1		68,00		
2		66,00		
3		64,00		
4		62,00		
5		60,00		
6		58,00		
7		56,00		
8		54,00		

Lote: 0001 Item: 0007 Câmara de ar, nova, Km24 Marca/Modelo: Quantidade: 60,00

Fornecedor	4878	A. L. STACZEWSKI E FILHO LTDA - ME POLACO PNEUS	LEFORT	Vencedor
Rodada		Valor		
Lance Inicial		160,00		
1		158,00		

*fernando*

*om*  
*5 452*

*[Handwritten scribble]*



# Prefeitura Municipal de Planalto - 2019

## Relatorio de Lances dos Fornecedores

### Pregão 37/2019

Equilíbrio

Página 3

Objeto: Aquisição de pneus, camaras e protetor de rodas.

2		156,00			
3		154,00			
4		152,00			
5		150,00			
6		148,00			
7		146,00			
8		144,00			
9		142,00			
10		139,00			
11		139,00			
Fornecedor	17940	GREEN HILL COMERCIO DE PNEUS LTDA - ME	QBOM CÂMARAS DE ARIQBOM		Declinou
Rodada		Valor			
Lance Inicial		160,00			
1		157,00			
2		155,00			
3		153,00			
4		151,00			
5		149,00			
6		147,00			
7		145,00			
8		143,00			
9		140,00			
Fornecedor	17943	SETIM E TITON LTDA - ME	Q.BOM/TR-220-A		Declinou
Rodada		Valor			
Lance Inicial		178,00			
1		159,00			
Lote: 0001	Item: 0008	Protetor de roda, novo, aro 16 radial	Marca/Modelo:	Quantidade:	10,00
Fornecedor	4878	A. L. STACZEWSKI E FILHO LTDA - ME POLACO PNEUS	BRCARRETEIRO		Vencedor
Rodada		Valor			
Lance Inicial		29,00			
1		24,00			
2		22,00			
3		20,00			
4		20,00			
Fornecedor	17940	GREEN HILL COMERCIO DE PNEUS LTDA - ME	SBN PROTETORES/SBN		Declinou
Rodada		Valor			
Lance Inicial		25,00			
1		23,00			
2		21,00			
Fornecedor	17943	SETIM E TITON LTDA - ME	SBN/PROTETOR ARO 16		Declinou
Rodada		Valor			
Lance Inicial		28,00			
Lote: 0001	Item: 0009	Protetor de roda, novo, aro 20 radial	Marca/Modelo:	Quantidade:	60,00
Fornecedor	17940	GREEN HILL COMERCIO DE PNEUS LTDA - ME	SBN PROTETORES/SBN		Vencedor
Rodada		Valor			
Lance Inicial		29,00			
1		26,00			
2		24,00			
3		24,00			
Fornecedor	14909	AFC PNEUS LTDA - ME	LEFORT		Declinou
Rodada		Valor			
Lance Inicial		32,00			
1		28,00			
2		25,00			
Fornecedor	17943	SETIM E TITON LTDA - ME	SBN/PROTETOR ARO 20		Declinou
Rodada		Valor			
Lance Inicial		30,00			
1		27,00			
Lote: 0001	Item: 0010	Protetor de roda, novo, aro 16 conv.	Marca/Modelo:	Quantidade:	10,00
Fornecedor	17940	GREEN HILL COMERCIO DE PNEUS LTDA - ME	SBN PROTETORES/SBN		Vencedor
Rodada		Valor			
Lance Inicial		25,00			
1		22,00			
2		20,00			
3		20,00			
Fornecedor	4878	A. L. STACZEWSKI E FILHO LTDA - ME POLACO PNEUS	BRCARRETEIRO		Declinou
Rodada		Valor			

Fernanda

Handwritten signatures and scribbles, including a large 'S' and the number '453'.



# Prefeitura Municipal de Planalto - 2019

## Relatorio de Lances dos Fornecedores

### Pregão 37/2019

Processo nº

Página 4

Objeto	Aquisição de pneus, camaras e protetor de rodas		Marca/Modelo:	Quantidade:	
Lance Inicial		29,00			
1		24,00			
2		21,00			
Fornecedor	17943	SETIM E TITON LTDA - ME	SBN/PROTETOR ARO 16		Declinou
Rodada		Valor			
Lance Inicial		28,00			
1		23,00			
Lote: 0001	Item: 0011	Protetor de roda, novo, aro 20 conv.	Marca/Modelo:	Quantidade:	40,00
Fornecedor	4878	A. L. STACZEWSKI E FILHO LTDA - ME POLACO PNEUS	BRCARRETEIRO		Vencedor
Rodada		Valor			
Lance Inicial		35,00			
1		28,00			
2		25,00			
3		23,00			
4		23,00			
Fornecedor	14909	AFC PNEUS LTDA - ME	LEFORT		Declinou
Rodada		Valor			
Lance Inicial		35,00			
Fornecedor	17940	GREEN HILL COMERCIO DE PNEUS LTDA - ME	SBN PROTETORES\SBN		Declinou
Rodada		Valor			
Lance Inicial		29,00			
1		26,00			
2		24,00			
Fornecedor	17943	SETIM E TITON LTDA - ME	SBN/PROTETOR ARO 20		Declinou
Rodada		Valor			
Lance Inicial		30,00			
1		27,00			
Lote: 0001	Item: 0012	Protetor de roda, novo, aro 24 conv.	Marca/Modelo:	Quantidade:	60,00
Fornecedor	4878	A. L. STACZEWSKI E FILHO LTDA - ME POLACO PNEUS	BRCARRETEIRO		Vencedor
Rodada		Valor			
Lance Inicial		70,00			
1		64,00			
2		59,00			
3		56,00			
4		54,00			
5		54,00			
Fornecedor	12360	JMC DISTRIBUIDORA DE PNEUS LTDA	SBN		Declinou
Rodada		Valor			
Lance Inicial		65,00			
1		60,00			
2		57,00			
3		55,50			
Fornecedor	17940	GREEN HILL COMERCIO DE PNEUS LTDA - ME	SBN PROTETORES\SBN		Declinou
Rodada		Valor			
Lance Inicial		70,00			
1		63,00			
2		58,00			
Lote: 0001	Item: 0013	Protetor de roda, novo, aro 25 conv.	Marca/Modelo:	Quantidade:	20,00
Fornecedor	14909	AFC PNEUS LTDA - ME	LEFORT		Vencedor
Rodada		Valor			
Lance Inicial		110,00			
1		110,00			
Fornecedor	4878	A. L. STACZEWSKI E FILHO LTDA - ME POLACO PNEUS	BRCARRETEIRO		Declinou
Rodada		Valor			
Lance Inicial		135,00			
Fornecedor	12360	JMC DISTRIBUIDORA DE PNEUS LTDA	IRBO		Declinou
Rodada		Valor			
Lance Inicial		145,00			
Lote: 0001	Item: 0014	Pneu novo, convencional, 900 - 16, liso, minimo 10 lonas (pneu novo, não remanufaturado, não recauchutado e não remoldado)	Marca/Modelo:	Quantidade:	4,00
Fornecedor	17943	SETIM E TITON LTDA - ME	TITAN F-2F-2 10L TRU TRAC		Vencedor
Rodada		Valor			
Lance Inicial		634,00			
1		630,00			
Fornecedor	4878	A. L. STACZEWSKI E FILHO LTDA - ME POLACO PNEUS	BKT		Declinou
Rodada		Valor			
Lance Inicial		690,00			

*Fernanda*

*om*

*S*

*454*



# Prefeitura Municipal de Planalto - 2019

## Relatorio de Lances dos Fornecedores

### Pregão 37/2019

Edição 6

Página 5

Objeto: Aquisição de pneus, câmaras e protetor de rodas.						
Lote: 0001	Item: 0015	Pneu novo, convencional, 19.5L-24, mínimo 12 lonas		Marca/Modelo:	Quantidade: 2,00	
		(pneu novo, não remanufaturado, não recauchutado e não remoldado)				
		Fornecedor	14909	AFC PNEUS LTDA - ME	SPEEDWAY	Declinou
		Rodada		Valor		
	Lance Inicial		760,00			
	1		2.145,00			
	Fornecedor	14909	AFC PNEUS LTDA - ME	ADDO INDIA	Vencedor	
	Rodada		Valor			
	Lance Inicial		2.150,00			
	1		2.145,00			
	Fornecedor	12360	JMC DISTRIBUIDORA DE PNEUS LTDA	MALHOTRA 12PR R-4	Declinou	
	Rodada		Valor			
	Lance Inicial		2.520,00			
	Fornecedor	17940	GREEN HILL COMERCIO DE PNEUS LTDA - ME	FIRESTONEAT UTILITY	Declinou	
	Rodada		Valor			
	Lance Inicial		2.550,00			
Lote: 0001	Item: 0016	Pneu novo, convencional, 12.5/80-18, mínimo 12 lonas		Marca/Modelo:	Quantidade: 4,00	
		(pneu novo, não remanufaturado, não recauchutado e não remoldado)				
		Fornecedor	14909	AFC PNEUS LTDA - ME	SPEEDWAY	Vencedor
		Rodada		Valor		
	Lance Inicial		980,00			
	1		979,00			
	Fornecedor	4878	A. L. STACZEWSKI E FILHO LTDA - ME POLACO PNEUS	BKT	Declinou	
	Rodada		Valor			
	Lance Inicial		1.270,00			
	Fornecedor	12360	JMC DISTRIBUIDORA DE PNEUS LTDA	CINBORG 12PR EL TORO	Declinou	
	Rodada		Valor			
	Lance Inicial		1.220,00			
	Fornecedor	17940	GREEN HILL COMERCIO DE PNEUS LTDA - ME	FIRESTONE SUPER TRACTION	Declinou	
	Rodada		Valor			
	Lance Inicial		1.270,00			
Lote: 0001	Item: 0017	Pneu novo, convencional, 1400-24, aplicação mínima G2/L2		Marca/Modelo:	Quantidade: 20,00	
		mínimo de 16 lonas, capacidade de carga mínima de 3650 kg, largura de seção mínimo 360 mm, diâmetro total mínimo de 1340 mm (pneu novo, não remanufaturado, não recauchutado e não remoldado).				
		Fornecedor	14909	AFC PNEUS LTDA - ME	ADDO INDIA	Vencedor
		Rodada		Valor		
	Lance Inicial		2.170,00			
	1		2.165,00			
	2		2.158,00			
	3		2.155,00			
	4		2.150,00			
	5		2.148,00			
	6		2.145,00			
	7		2.140,00			
	8		2.135,00			
	9		2.130,00			
	10		2.120,00			
	11		2.113,00			
	12		2.108,00			
	13		2.100,00			
	14		2.085,00			
	15		2.078,00			
	16		2.070,00			
	17		2.060,00			
	18		2.052,00			
	19		2.048,00			
	20		2.040,00			
	21		2.033,00			
	22		2.025,00			
	23		2.015,00			
	24		2.008,00			
	25		2.000,00			
	26		1.995,00			
	27		1.988,00			
	28		1.980,00			
	29		1.970,00			
	30		1.960,00			
	31		1.955,00			

*Fernanda*

*om*

*[Handwritten signature]*

*5 455*



Prefeitura Municipal de Planalto - 2019  
Relatório de Lances dos Fornecedoros  
Pregão 37/2019

Brasão

Objeto	Fornecedor	Valor
Aquisição de pneus, câmaras e protetor de rodas	4878	1.945,00
		1.945,00
		1.935,00
		1.920,00
		1.905,00
		1.885,00
		1.875,00
		1.865,00
		1.865,00
		1.855,00
		1.835,00
		1.825,00
		1.815,00
		1.805,00
		1.797,00
		1.794,00
		1.785,00
		1.775,00
		1.769,00
		1.769,00
		1.759,00
		2.350,00
		2.169,00
		2.160,00
		2.157,00
		2.154,00
		2.149,00
		2.147,00
		2.144,00
		2.139,00
		2.134,00
		2.125,00
		2.115,00
		2.110,00
		2.105,00
		2.090,00
		2.080,00
		2.075,00
		2.065,00
		2.055,00
		2.050,00
		2.045,00
		2.035,00
		2.030,00
		2.020,00
		2.010,00
		2.005,00
		1.998,00
		1.990,00
		1.985,00
		1.975,00
		1.965,00
		1.958,00
		1.950,00
		1.940,00
		1.930,00
		1.910,00
		1.900,00
		1.880,00
		1.870,00
		1.860,00
		1.850,00
		1.830,00
		1.820,00
		1.810,00
		1.800,00
		1.795,00
		1.790,00
		1.780,00

Declinou

BKT

A. L. STACZEWSKI E FILHO LTDA - ME POLACO PNEUS

Lance Inicial

furnpanda

456  
5  
Am  
P  
L  
D



**Prefeitura Municipal de Planalto - 2019**  
**Relatorio de Lances dos Fornecedores**  
**Pregão 37/2019**

Equipe

Página 7

Objeto		Aquisição de pneus, camaras e protetor de rodas.		
	48	1.770,00		
Fornecedor	17943	SETIM E TITON LTDA - ME	TITAN G-2 -L-2 16L T.T.ROAD	Declinou
Rodada		Valor		
Lance Inicial		2.405,00		
<b>Lote: 0001</b>	<b>Item: 0018</b>	<b>Pneu novo, convencional, 1400 – 24, aplicação mínima E3/L3</b>	<b>Marca/Modelo:</b>	<b>Quantidade: 20,00</b>
		<b>mínimo de 20 lonas, capacidade de carga mínima de 4 600 kg, largura de seção mínimo 375 mm, diâmetro total mínimo de 1370 mm. (pneu novo, não remanufaturado, não recauchutado e não remoldado).</b>		
Fornecedor	12360	JMC DISTRIBUIDORA DE PNEUS LTDA	ROADGUIDER 20PR L-3	Vencedor
Rodada		Valor		
Lance Inicial		3 900,00		
1		3 650,00		
2		3 650,00		
<b>Lote: 0001</b>	<b>Item: 0019</b>	<b>Pneu novo, convencional, 17,5 – 25, aplicação mínima G2/L2</b>	<b>Marca/Modelo:</b>	<b>Quantidade: 14,00</b>
		<b>mínimo de 16 lonas, capacidade de carga mínima de 7000 Kg, (pneu novo, não remanufaturado, não recauchutado e não remoldado).</b>		
Fornecedor	4878	A. L. STACZEWSKI E FILHO LTDA - ME POLACO PNEUS	MALHOTRA	Vencedor
Rodada		Valor		
Lance Inicial		2 600,00		
1		2 249,00		
2		2 235,00		
3		2 225,00		
4		2 220,00		
5		2 210,00		
6		2 210,00		
Fornecedor	14909	AFC PNEUS LTDA - ME	FORERUNNER	Declinou
Rodada		Valor		
Lance Inicial		2 250,00		
1		2 240,00		
2		2 230,00		
3		2 224,00		
4		2 215,00		
Fornecedor	17943	SETIM E TITON LTDA - ME	TITAN L-2 16	Declinou
Rodada		Valor		
Lance Inicial		2 744,00		
<b>Lote: 0001</b>	<b>Item: 0020</b>	<b>Pneu novo, convencional, 17,5 – 25, aplicação mínima E3/L3</b>	<b>Marca/Modelo:</b>	<b>Quantidade: 14,00</b>
		<b>mínimo de 16 lonas, capacidade de carga mínima de 7300 Kg, (pneu novo, não remanufaturado, não recauchutado e não remoldado).</b>		
Fornecedor	12360	JMC DISTRIBUIDORA DE PNEUS LTDA	OTRMAX 16PR L-3 WESTL	Vencedor
Rodada		Valor		
Lance Inicial		3 280,00		
1		2 945,00		
2		2 935,00		
3		2 925,00		
4		2 915,00		
5		2 915,00		
Fornecedor	14909	AFC PNEUS LTDA - ME	FORERUNNER	Declinou
Rodada		Valor		
Lance Inicial		2 950,00		
1		2 940,00		
2		2 930,00		
3		2 920,00		
Fornecedor	17940	GREEN HILL COMERCIO DE PNEUS LTDA - ME	FIRESTONE/ISRG LOADER	Declinou
Rodada		Valor		
Lance Inicial		3 500,00		
<b>Lote: 0001</b>	<b>Item: 0021</b>	<b>Pneu novo, convencional, 18,4 – 30, aplicação agrícola</b>	<b>Marca/Modelo:</b>	<b>Quantidade: 6,00</b>
		<b>mínimo 12 lonas, (pneu novo, não remanufaturado, não recauchutado e não remoldado).</b>		
Fornecedor	14909	AFC PNEUS LTDA - ME	BKT	Vencedor
Rodada		Valor		
Lance Inicial		2 600,00		
1		2 487,00		
2		2 473,00		
3		2 460,00		
4		2 450,00		
5		2 440,00		
6		2 430,00		
7		2 420,00		
8		2 410,00		
9		2 400,00		

*Fernando*

*Handwritten signatures and scribbles, including a large 'X' and the number '5 457'.*



**Prefeitura Municipal de Planalto - 2019**  
**Relatorio de Lances dos Fornecedoros**  
**Pregão 37/2019**

Objeto: Aquisição de pneus, camaras e protetor de rodas

Item	Descrição	Valor	Fornecedor	Declinou
10	Pneu novo, convencional, 7.50 - 15, liso, mínimo 10 lonas	2.390,00	A L STACZEWSKI E FILHO LTDA - ME POLACO PNEUS	
11		2.380,00		
12		2.373,00		
13		2.367,00		
14		2.363,00		
15		2.355,00		
16		2.347,00		
17		2.347,00		
18		2.347,00		
19		2.347,00		
20		2.347,00		
21		2.347,00		
22		2.347,00		
23		2.347,00		
24		2.347,00		
25		2.347,00		
26		2.347,00		
27		2.347,00		
28		2.347,00		
29		2.347,00		
30		2.347,00		
31		2.347,00		
32		2.347,00		
33		2.347,00		
34		2.347,00		
35		2.347,00		
36		2.347,00		
37		2.347,00		
38		2.347,00		
39		2.347,00		
40		2.347,00		
41		2.347,00		
42		2.347,00		
43		2.347,00		
44		2.347,00		
45		2.347,00		
46		2.347,00		
47		2.347,00		
48		2.347,00		
49		2.347,00		
50		2.347,00		
51		2.347,00		
52		2.347,00		
53		2.347,00		
54		2.347,00		
55		2.347,00		
56		2.347,00		
57		2.347,00		
58		2.347,00		
59		2.347,00		
60		2.347,00		
61		2.347,00		
62		2.347,00		
63		2.347,00		
64		2.347,00		
65		2.347,00		
66		2.347,00		
67		2.347,00		
68		2.347,00		
69		2.347,00		
70		2.347,00		
71		2.347,00		
72		2.347,00		
73		2.347,00		
74		2.347,00		
75		2.347,00		
76		2.347,00		
77		2.347,00		
78		2.347,00		
79		2.347,00		
80		2.347,00		
81		2.347,00		
82		2.347,00		
83		2.347,00		
84		2.347,00		
85		2.347,00		
86		2.347,00		
87		2.347,00		
88		2.347,00		
89		2.347,00		
90		2.347,00		
91		2.347,00		
92		2.347,00		
93		2.347,00		
94		2.347,00		
95		2.347,00		
96		2.347,00		
97		2.347,00		
98		2.347,00		
99		2.347,00		
100		2.347,00		

15/03/2019 15:03:09  
 Emitido por: Cezar Augusto Soares, na versão 5522 u  
 PIRELLI  
 AFC PNEUS LTDA - ME  
 Vendedor

15/03/2019 15:03:09  
 Emitido por: Cezar Augusto Soares, na versão 5522 u  
 PIRELLI  
 AFC PNEUS LTDA - ME  
 Vendedor

15/03/2019 15:03:09  
 Emitido por: Cezar Augusto Soares, na versão 5522 u  
 PIRELLI  
 AFC PNEUS LTDA - ME  
 Vendedor

15/03/2019 15:03:09  
 Emitido por: Cezar Augusto Soares, na versão 5522 u  
 PIRELLI  
 AFC PNEUS LTDA - ME  
 Vendedor

15/03/2019 15:03:09  
 Emitido por: Cezar Augusto Soares, na versão 5522 u  
 PIRELLI  
 AFC PNEUS LTDA - ME  
 Vendedor

15/03/2019 15:03:09  
 Emitido por: Cezar Augusto Soares, na versão 5522 u  
 PIRELLI  
 AFC PNEUS LTDA - ME  
 Vendedor

15/03/2019 15:03:09  
 Emitido por: Cezar Augusto Soares, na versão 5522 u  
 PIRELLI  
 AFC PNEUS LTDA - ME  
 Vendedor

15/03/2019 15:03:09  
 Emitido por: Cezar Augusto Soares, na versão 5522 u  
 PIRELLI  
 AFC PNEUS LTDA - ME  
 Vendedor

15/03/2019 15:03:09  
 Emitido por: Cezar Augusto Soares, na versão 5522 u  
 PIRELLI  
 AFC PNEUS LTDA - ME  
 Vendedor

15/03/2019 15:03:09  
 Emitido por: Cezar Augusto Soares, na versão 5522 u  
 PIRELLI  
 AFC PNEUS LTDA - ME  
 Vendedor

15/03/2019 15:03:09  
 Emitido por: Cezar Augusto Soares, na versão 5522 u  
 PIRELLI  
 AFC PNEUS LTDA - ME  
 Vendedor

15/03/2019 15:03:09  
 Emitido por: Cezar Augusto Soares, na versão 5522 u  
 PIRELLI  
 AFC PNEUS LTDA - ME  
 Vendedor

15/03/2019 15:03:09  
 Emitido por: Cezar Augusto Soares, na versão 5522 u  
 PIRELLI  
 AFC PNEUS LTDA - ME  
 Vendedor

15/03/2019 15:03:09  
 Emitido por: Cezar Augusto Soares, na versão 5522 u  
 PIRELLI  
 AFC PNEUS LTDA - ME  
 Vendedor

15/03/2019 15:03:09  
 Emitido por: Cezar Augusto Soares, na versão 5522 u  
 PIRELLI  
 AFC PNEUS LTDA - ME  
 Vendedor

15/03/2019 15:03:09  
 Emitido por: Cezar Augusto Soares, na versão 5522 u  
 PIRELLI  
 AFC PNEUS LTDA - ME  
 Vendedor

15/03/2019 15:03:09  
 Emitido por: Cezar Augusto Soares, na versão 5522 u  
 PIRELLI  
 AFC PNEUS LTDA - ME  
 Vendedor

15/03/2019 15:03:09  
 Emitido por: Cezar Augusto Soares, na versão 5522 u  
 PIRELLI  
 AFC PNEUS LTDA - ME  
 Vendedor

15/03/2019 15:03:09  
 Emitido por: Cezar Augusto Soares, na versão 5522 u  
 PIRELLI  
 AFC PNEUS LTDA - ME  
 Vendedor

15/03/2019 15:03:09  
 Emitido por: Cezar Augusto Soares, na versão 5522 u  
 PIRELLI  
 AFC PNEUS LTDA - ME  
 Vendedor





# Prefeitura Municipal de Planalto - 2019

## Relatorio de Lances dos Fornecedores

### Pregão 37/2019

Planalto  
Equatania

Página 9

Objeto		Aquisição de pneus, camaras e protetor de rodas.		Marca/Modelo:	Quantidade:		
Lote: 0001	Item: 0025	Pneu novo, convencional, 1000-20, liso, mínimo 16 lonas				12,00	
		certificado / aprovado pelo Inmetro (Instituto Nacional de Metrologia, Normalização e Qualidade Industrial), referência - Pirelli CT65, Firestone BFT595 ou Goodyear G8. (pneu novo, não remanufaturado, não recauchutado e não remoldado).					
		Fornecedor	4878	A. L. STACZEWSKI E FILHO LTDA - ME POLACO PNEUS	MAGGION		Vencedor
		Rodada		Valor			
		Lance Inicial		990,00			
		1		890,00			
		2		880,00			
		3		870,00			
		4		860,00			
		5		860,00			
Fornecedor	14909	AFC PNEUS LTDA - ME	PIRELLI		Declinou		
Rodada		Valor					
Lance Inicial		895,00					
1		885,00					
2		875,00					
3		865,00					
Fornecedor	17940	GREEN HILL COMERCIO DE PNEUS LTDA - ME	MAGGION/LUNGA VIA		Declinou		
Rodada		Valor					
Lance Inicial		1.100,00					
Lote: 0001	Item: 0026	Pneu novo, convencional, 1000-20, borrachudo, mínimo 16 lonas				32,00	
		certificado / aprovado pelo Inmetro (Instituto Nacional de Metrologia, Normalização e Qualidade Industrial), referência - Goodyear Conquistador, Firestone T615 ou Pirelli RT 59, (pneu novo, não remanufaturado, não recauchutado e não remoldado).					
		Fornecedor	14909	AFC PNEUS LTDA - ME	PIRELLI		Vencedor
		Rodada		Valor			
		Lance Inicial		960,00			
		1		960,00			
		Fornecedor	12360	JMC DISTRIBUIDORA DE PNEUS LTDA	TORNEL TXG PLUS 16PR		Declinou
		Rodada		Valor			
		Lance Inicial		1.190,00			
		Fornecedor	17940	GREEN HILL COMERCIO DE PNEUS LTDA - ME	PIRELLI RT 59		Declinou
Rodada		Valor					
Lance Inicial		1.250,00					
Lote: 0001	Item: 0027	Pneu novo, radial, uso misto asfalto / terra, 1000R20				40,00	
		liso, mínimo 16 lonas, certificado / aprovado pelo Inmetro (Instituto Nacional de Metrologia, Normalização e Qualidade Industrial), índice de carga/velocidade mínima 143 Kg, referência - Pirelli TG 85, Goodyear G677 ou Bridgestone L320. (Pneu novo, não recauchutado, não remanufaturado e não remoldado).					
		Fornecedor	14909	AFC PNEUS LTDA - ME	DRC		Vencedor
		Rodada		Valor			
		Lance Inicial		1.190,00			
		1		1.190,00			
		Fornecedor	17940	GREEN HILL COMERCIO DE PNEUS LTDA - ME	FIRESTONE/T819		Declinou
		Rodada		Valor			
		Lance Inicial		1.300,00			
		Fornecedor	17943	SETIM E TITON LTDA - ME	GOODYEAR BORRACHU		Declinou
Rodada		Valor					
Lance Inicial		1.299,00					
Lote: 0001	Item: 0028	Pneu novo, radial uso misto asfalto/ terra, 1000R20 borrachudo				44,00	
		mínimo 16 lonas, certificado / aprovado pelo Inmetro (Instituto Nacional de Metrologia, Normalização e Qualidade Industrial), índice de carga/ velocidade mínimo 143 k, referência - Pirelli FG85, Goodyear G686 ou Firestone T819. (Pneu novo, não remanufaturado, não recauchutado e não remoldado).					
		Fornecedor	14909	AFC PNEUS LTDA - ME	DRC		Vencedor
		Rodada		Valor			
		Lance Inicial		1.170,00			
		1		1.170,00			
		Fornecedor	17940	GREEN HILL COMERCIO DE PNEUS LTDA - ME	FIRESTONE/T831		Declinou
		Rodada		Valor			
		Lance Inicial		1.350,00			
		Fornecedor	17943	SETIM E TITON LTDA - ME	GOODYEAR LISO MISTO/LISO		Declinou
Rodada		Valor					
Lance Inicial		1.349,00					
Lote: 0001	Item: 0029	Pneu novo, radial uso misto asfalto/ terra, 275/60R22.5, liso				44,00	
		mínimo 16 lonas, certificado / aprovado pelo Inmetro (Instituto Nacional de Metrologia, Normalização e Qualidade Industrial), índice de carga/velocidade mínimo 146k, referência - Pirelli TG85, Goodyear G677 ou Bridgestone L320. (Pneu novo, não remanufaturado, não recauchutado e não remoldado).					
		Fornecedor	14909	AFC PNEUS LTDA - ME	DRC		Vencedor
		Rodada		Valor			

Fernanda

5459



# Prefeitura Municipal de Planalto - 2019

## Relatorio de Lances dos Fornecedores

### Pregão 37/2019

Empilhado

Página 10

Objeto: Aquisição de pneus, câmaras e protetor de rodas.					
	Lance Inicial	1.220,00			
	1	1.220,00			
	Fornecedor	17940	GREEN HILL COMERCIO DE PNEUS LTDA - ME	FIRESTONEM840	Declinou
	Rodada	Valor			
	Lance Inicial	1.370,00			
	Fornecedor	17943	SETIM E TITON LTDA - ME	GOODYEAR LISO MISTOLISO	Declinou
	Rodada	Valor			
	Lance Inicial	1.368,00			
Lote: 0001	Item: 0030	Pneu novo, radial uso misto asfalto/terra, 275/80R22,5, borrachudo		Marca/Modelo:	Quantidade: 32,00
		mínimo 16 lonas, certificado / aprovado pelo Inmetro (Instituto Nacional de Metrologia, Normalização e Qualidade Industrial), índice de carga / velocidade mínimo 148K, referência - Pirelli FG85, Goodyear G686 ou Bridgestone M840, (pneu novo, não remanufaturado, não recauchutado e não remoldado).			
	Fornecedor	14909	AFC PNEUS LTDA - ME	DRC	Vencedor
	Rodada	Valor			
	Lance Inicial	1.270,00			
	1	1.269,00			
	Fornecedor	17940	GREEN HILL COMERCIO DE PNEUS LTDA - ME	BRIDGESTONEI320	Declinou
	Rodada	Valor			
	Lance Inicial	1.470,00			
	Fornecedor	17943	SETIM E TITON LTDA - ME	GOODYEAR BORRACH	Declinou
	Rodada	Valor			
	Lance Inicial	1.469,00			
Lote: 0001	Item: 0031	Pneu novo, radial uso misto asfalto/terra, 295/80R22,5, liso		Marca/Modelo:	Quantidade: 20,00
		mínimo 16 lonas, certificado / aprovado pelo Inmetro (Instituto Nacional de Metrologia, Normalização e Qualidade Industrial), índice de carga / velocidade mínimo 148G, referência - Pirelli TG 85, Goodyear G 677 ou Bridgestone L 320 (pneu novo, não remanufaturado, não recauchutado e não remoldado).			
	Fornecedor	14909	AFC PNEUS LTDA - ME	DRC	Vencedor
	Rodada	Valor			
	Lance Inicial	1.320,00			
	1	1.319,00			
	Fornecedor	17940	GREEN HILL COMERCIO DE PNEUS LTDA - ME	FIRESTONEIT819	Declinou
	Rodada	Valor			
	Lance Inicial	1.600,00			
	Fornecedor	17943	SETIM E TITON LTDA - ME	GOODYEAR LISO MISTOLISO	Declinou
	Rodada	Valor			
	Lance Inicial	1.578,00			
Lote: 0001	Item: 0032	Pneu novo, radial uso misto asfalto/terra, 295/80R22,5, borrachudo		Marca/Modelo:	Quantidade: 20,00
		no mínimo 16 lonas, certificado / aprovado pelo Inmetro (Instituto Nacional de Metrologia, Normalização e Qualidade Industrial), índice de carga / velocidade mínimo 148K, referência - Pirelli FG85, Goodyear G689 ou Firestone T819, (pneu novo, não remanufaturado, não recauchutado e não remoldado).			
	Fornecedor	14909	AFC PNEUS LTDA - ME	DRC	Vencedor
	Rodada	Valor			
	Lance Inicial	1.370,00			
	1	1.369,00			
	Fornecedor	17940	GREEN HILL COMERCIO DE PNEUS LTDA - ME	FIRESTONEIT831	Declinou
	Rodada	Valor			
	Lance Inicial	1.750,00			
	Fornecedor	17943	SETIM E TITON LTDA - ME	GOODYEAR BORRACH	Declinou
	Rodada	Valor			
	Lance Inicial	1.750,00			
Lote: 0001	Item: 0033	Pneu novo, radial uso rodoviário, 295/80R22,5 liso		Marca/Modelo:	Quantidade: 12,00
		mínimo 16 lonas, certificado / aprovado pelo Inmetro (Instituto Nacional de Metrologia, Normalização e Qualidade Industrial), índice de carga / velocidade mínimo 148L, referência - Pirelli FR 1, Goodyear G657 ou Bridgestone R250, (pneu novo, não remanufaturado, não recauchutado e não remoldado).			
	Fornecedor	17943	SETIM E TITON LTDA - ME	STEELMARK LISO/LISO	Vencedor
	Rodada	Valor			
	Lance Inicial	1.240,00			
	1	1.229,00			
	2	1.227,00			
	3	1.227,00			
	Fornecedor	14909	AFC PNEUS LTDA - ME	DRC	Declinou
	Rodada	Valor			
	Lance Inicial	1.230,00			
	1	1.228,00			
	Fornecedor	17940	GREEN HILL COMERCIO DE PNEUS LTDA - ME	DAYTOND300	Declinou
	Rodada	Valor			
	Lance Inicial	1.500,00			
Lote: 0001	Item: 0034	Pneu novo, radial uso rodoviário, 215/75R17,5, liso		Marca/Modelo:	Quantidade: 48,00
		certificado / aprovado pelo Inmetro (Instituto Nacional de Metrologia, Normalização e Qualidade Industrial), índice de carga / velocidade mínimo 124L, referência - Firestone FS557, Goodyear Regional RHS ou Pirelli FR85 (pneu novo, não remanufaturado, não recauchutado e não remoldado).			

Fernanda

*[Handwritten signature]*

5460



# Prefeitura Municipal de Planalto - 2019

## Relatorio de Lances dos Fornecedores

### Pregão 37/2019

Objeto	Aquisição de pneus, camaras e protetor de rodas.				
	Fornecedor	4878	A. L. STACZEWSKI E FILHO LTDA - ME POLACO PNEUS	SAILUN	Vencedor
	Rodada		Valor		
	Lance Inicial		590,00		
	1		548,00		
	2		540,00		
	3		535,00		
	4		520,00		
	5		515,00		
	6		500,00		
	7		495,00		
	8		495,00		
	Fornecedor	14909	AFC PNEUS LTDA - ME	LINGLONG	Declinou
	Rodada		Valor		
	Lance Inicial		550,00		
	1		547,00		
	2		539,00		
	3		530,00		
	4		519,00		
	5		513,00		
	6		499,00		
	Fornecedor	17943	SETIM E TITON LTDA - ME	STELMARK LISO/LISO MODELO	Declinou
	Rodada		Valor		
	Lance Inicial		600,00		
	1		549,00		
	2		545,00		

Lote:	Item:	0035	Pneu novo, radial uso rodoviário, 215/75R17,5, borrachudo	Marca/Modelo:	Quantidade:	12,00
certificado / aprovado pelo Inmetro (Instituto Nacional de Metrologia, Normalização e Qualidade Industrial), índice de carga/velocidade mínima 124L, referência - Pirelli MC45, Bridgestone M714 ou Goodyear Regional RHD; (pneu novo, não remanufaturado, não recauchutado e não remoldado). 1						
	Fornecedor	14909	AFC PNEUS LTDA - ME	LINGLONG		Vencedor
	Rodada		Valor			
	Lance Inicial		570,00			
	1		569,00			
	Fornecedor	4878	A. L. STACZEWSKI E FILHO LTDA - ME POLACO PNEUS	SAILUN		Declinou
	Rodada		Valor			
	Lance Inicial		690,00			
	Fornecedor	17940	GREEN HILL COMERCIO DE PNEUS LTDA - ME	FIRESTONEFS 558		Declinou
	Rodada		Valor			
	Lance Inicial		710,00			

Lote:	Item:	0001	Pneu novo, radial uso rodoviário, 165/70R13	Marca/Modelo:	Quantidade:	20,00
certificado / aprovado pelo Inmetro (Instituto Nacional de Metrologia, Normalização e Qualidade Industrial), selo do Inmetro (selo de identificação da conformidade apostado durante a vulcanização do pneu), Etiqueta Nacional de Conservação de Energia - ENCE a ser aposta de forma adesiva (portaria INMETRO N°544/2012) conforme critérios de aceitação das normas ISO 28580, ISO 23671, ISO 15222 e ISO 10844 com os seguintes níveis de desempenho: Eficiência de consumo associada a resistência ao rolamento do pneu: A ou B, Segurança associada a aderência do pneu em piso molhado: A ou B, Nível de Ruído externo: A ou B, Índice de carga/velocidade mínimo 79T, Referência Goodyear Assurance, Michelin Energy ou Pirelli Cinturato P1, (Pneu novo, não remanufaturado, não recauchutado e não remoldado).						
	Fornecedor	17943	SETIM E TITON LTDA - ME	KELLYEDGE TOURING		Vencedor
	Rodada		Valor			
	Lance Inicial		185,00			
	1		179,00			
	2		177,00			
	3		176,00			
	Fornecedor	4878	A. L. STACZEWSKI E FILHO LTDA - ME POLACO PNEUS	TORNEL		Declinou
	Rodada		Valor			
	Lance Inicial		185,00			
	Fornecedor	14909	AFC PNEUS LTDA - ME	FORMULA ENERGY		Declinou
	Rodada		Valor			
	Lance Inicial		180,00			
	1		178,00			

Lote:	Item:	0002	Pneu novo, radial uso rodoviário, 175/70R13	Marca/Modelo:	Quantidade:	80,00
certificado / aprovado pelo Inmetro (Instituto Nacional de Metrologia, Normalização e Qualidade Industrial), Selo do Inmetro (selo de identificação da conformidade apostado durante a vulcanização do pneu), Etiqueta Nacional de Conservação de Energia - ENCE a ser aposta de forma adesiva (portaria INMETRO N°544/2012) conforme critérios de aceitação das normas ISO 28580, ISO 23671, ISO 15222 e ISO 10844 com os seguintes níveis de desempenho: Eficiência de consumo associada a resistência ao rolamento do pneu: A ou B, Segurança associada a aderência do pneu em piso molhado: A ou B, Nível de ruído associado ao nível de ruído externo: A ou B, Índice de carga/velocidade mínimo 82T, Referência Goodyear Assurance, Michelin Energy ou Pirelli Cinturato P1, (Pneu novo, não remanufaturado, não recauchutado e não remoldado).						
	Fornecedor	4878	A. L. STACZEWSKI E FILHO LTDA - ME POLACO PNEUS	TORNEL		Vencedor
	Rodada		Valor			
	Lance Inicial		185,00			
	1		175,00			
	2		170,00			
	3		165,00			

*Fernanda*

*[Handwritten signature]*

*om*

*5 469*



# Prefeitura Municipal de Planalto - 2019

## Relatorio de Lances dos Fornecedores

### Pregão 37/2019

Equipe

Página 12

Objeto: Aquisição de pneus, camaras e protetor de rodas				
4		163,00		
5		159,00		
6		159,00		
Fornecedor	12360	JMC DISTRIBUIDORA DE PNEUS LTDA	DUNLOP TOURING	Declinou
Rodada		Valor		
Lance Inicial		200,00		
1		184,00		
Fornecedor	14909	AFC PNEUS LTDA - ME	FORMULA ENERGY	Declinou
Rodada		Valor		
Lance Inicial		190,00		
1		180,00		
2		173,00		
Fornecedor	17940	GREEN HILL COMERCIO DE PNEUS LTDA - ME	FIRESTONEF700	Declinou
Rodada		Valor		
Lance Inicial		200,00		
Fornecedor	17943	SETIM E TITON LTDA - ME	KELLYEDGE TOURING	Declinou
Rodada		Valor		
Lance Inicial		188,00		
1		179,00		
2		172,00		
3		169,00		
4		164,00		
5		160,00		

Lote:	Item:	Descrição	Marca/Modelo:	Quantidade:	Valor	Status
0002	0003	Pneu novo, radial uso rodoviário, 175/70R14		100,00		
<p>certificado / aprovado pelo Inmetro (Instituto Nacional de Metrologia, Normalização e Qualidade Industrial), Selo do Inmetro (selo de identificação da conformidade apostado durante a vulcanização do pneu), Etiqueta Nacional de Conservação de Energia - ENCE a ser aposta de forma adesiva (portaria INMETRO N°544/2012) conforme critérios de aceitação das normas ISO 28580, ISO 23671, ISO 15222 e ISO 10844 com os seguintes níveis de desempenho: Eficiência de consumo associada à resistência ao rolamento do pneu: A ou B. Segurança associada à aderência do pneu em piso molhado: A ou B. Nível de ruído associado ao nível de ruído externo: A ou B. Índice de carga/velocidade mínimo 88T, Referência Goodyear Assurance, Michelin Energy ou Firestone F700. (pneu, novo, não remanufaturado, não recauchutado e não remoldado).</p>						
Fornecedor	14909	AFC PNEUS LTDA - ME	FORMULA ENERGY			Vencedor
Rodada		Valor				
Lance Inicial		235,00				
1		233,00				
Fornecedor	17940	GREEN HILL COMERCIO DE PNEUS LTDA - ME	FIRESTONEF700			Declinou
Rodada		Valor				
Lance Inicial		280,00				
Fornecedor	17943	SETIM E TITON LTDA - ME	KELLYEDGE TOURING			Declinou
Rodada		Valor				
Lance Inicial		276,00				

Lote:	Item:	Descrição	Marca/Modelo:	Quantidade:	Valor	Status
0002	0004	Pneu novo, radial uso rodoviário, 185/65R14		30,00		
<p>certificado / aprovado pelo Inmetro (Instituto Nacional de Metrologia, Normalização e Qualidade Industrial), Selo do Inmetro (selo de identificação da conformidade apostado durante a vulcanização do pneu), Etiqueta Nacional de Conservação de Energia - ENCE a ser aposta de forma adesiva (portaria INMETRO N°544/2012) conforme critérios de aceitação das normas ISO 28580, ISO 23671, ISO 15222 e ISO 10844 com os seguintes níveis de desempenho: Eficiência de consumo associada à resistência ao rolamento do pneu: A ou B. Segurança associada à aderência do pneu em piso molhado: A ou B. Nível de ruído associado ao nível de ruído externo: A ou B. Índice de carga/velocidade mínimo 86T, Referência Goodyear Assurance, Pirelli P400 ou Firestone F600. (Pneu novo, não remanufaturado, não recauchutado e não remoldado).</p>						
Fornecedor	14909	AFC PNEUS LTDA - ME	FORMULA ENERGY			Vencedor
Rodada		Valor				
Lance Inicial		245,00				
1		234,00				
2		230,00				
3		230,00				
Fornecedor	4878	A. L. STACZEWSKI E FILHO LTDA - ME POLACO PNEUS	COOPER			Declinou
Rodada		Valor				
Lance Inicial		235,00				
1		233,00				
Fornecedor	17940	GREEN HILL COMERCIO DE PNEUS LTDA - ME	FIRESTONEF700			Declinou
Rodada		Valor				
Lance Inicial		280,00				

Lote:	Item:	Descrição	Marca/Modelo:	Quantidade:	Valor	Status
0002	0005	Pneu novo, radial uso rodoviário, 195/65R15		40,00		
<p>certificado / aprovado pelo Inmetro (Instituto Nacional de Metrologia, Normalização e Qualidade Industrial), Selo do Inmetro (selo de identificação da conformidade apostado durante a vulcanização do pneu), Etiqueta Nacional de Conservação de Energia - ENCE a ser aposta de forma adesiva (portaria INMETRO N°544/2012) conforme critérios de aceitação das normas ISO 28580, ISO 23671, ISO 15222 e ISO 10844 com os seguintes níveis de desempenho: Eficiência de consumo associada à resistência ao rolamento do pneu: A ou B. Segurança associada à aderência do pneu em piso molhado: A ou B. Nível de ruído associado ao nível de ruído externo: A ou B. Índice de carga/velocidade mínimo 91H, Referência Goodyear Efficient Grip, Pirelli P400 ou Firestone F600. (Pneu novo, não remanufaturado, não recauchutado e não remoldado).</p>						
Fornecedor	14909	AFC PNEUS LTDA - ME	FORMULA EVO			Vencedor
Rodada		Valor				
Lance Inicial		270,00				
1		267,00				
2		267,00				

*Fernanda*

*[Handwritten signature]*

*5462*



# Prefeitura Municipal de Planalto - 2019

## Relatorio de Lances dos Fornecedores

### Pregão 37/2019

Equipe

Página 13

Objeto: Aquisição de pneus, camaras e protetor de rodas.

Fornecedor	4878	A. L. STACZEWSKI E FILHO LTDA - ME POLACO PNEUS	ADERENZA	Declinou
Rodada		Valor		
Lance Inicial		270,00		
1		269,00		
Fornecedor	17940	GREEN HILL COMERCIO DE PNEUS LTDA - ME	BRIDGESTONE/ECOPIA EP 150	Declinou
Rodada		Valor		
Lance Inicial		300,00		

Lote: 0002 Item: 0006 Pneu novo, radial uso rodoviário, 185R14C Marca/Modelo: Quantidade: 8,00

Mínimo 8 lonas, certificado / aprovado pelo Inmetro (Instituto Nacional de Metrologia, Normalização e Qualidade Industrial), Selo do Inmetro (selo de identificação da conformidade apostado durante a vulcanização do pneu), Etiqueta Nacional de Conservação de Energia - ENCE a ser apostada de forma adesiva (portaria INMETRO N°544/2012) conforme critério de aceitação das normas ISO28580, ISO 23671, ISO 15222 e ISO10844 com os seguintes níveis de desempenho: Eficiência de consumo associada à resistência ao rolamento do pneu. A ou B, Segurança associada à aderência do pneu em piso molhado: A ou B, Nível de ruído associado ao nível de ruído externo: A ou B, Índice de carga/velocidade mínimo 100R, Referência Goodyear G32, Firestone CV 5000 ou Michelin Agilis, (Pneu novo, não remanufaturado, não recauchutado e não remoldado).

Fornecedor	17940	GREEN HILL COMERCIO DE PNEUS LTDA - ME	FIRESTONE/ CV 5000	Vencedor
Rodada		Valor		
Lance Inicial		300,00		
1		298,00		
2		296,00		
3		289,00		
4		287,00		
5		284,00		
6		284,00		

Fornecedor	4878	A. L. STACZEWSKI E FILHO LTDA - ME POLACO PNEUS	ADERENZA	Declinou
Rodada		Valor		
Lance Inicial		320,00		
1		299,00		
2		297,00		
3		290,00		
4		288,00		
5		285,00		

Fornecedor	14909	AFC PNEUS LTDA - ME	NEXEN	Declinou
Rodada		Valor		
Lance Inicial		320,00		

Lote: 0002 Item: 0007 Pneu novo, radial uso rodoviário, 235/75R15 Marca/Modelo: Quantidade: 8,00

certificado / aprovado pelo Inmetro (Instituto Nacional de Metrologia, Normalização e Qualidade Industrial), Selo do Inmetro (selo de identificação conformidade apostado durante a vulcanização do pneu), Etiqueta Nacional de Conservação de Energia - ENCE a ser apostada de forma adesiva (portaria INMETRO N°544/ 2012) conforme critérios de aceitação das normas ISO 28580, ISO 23671, ISO15222 e ISO 10844 com os seguintes níveis de desempenho: Eficiência de consumo associada à resistência ao rolamento do pneu. A ou B, Segurança associada à aderência do pneu em piso molhado: A ou B, Nível de ruídos associado ao nível de ruído externo: A ou B, Índice de carga/velocidade mínima 116R, Referência Goodyear Direction, Pirelli Scorpion ou Michelin Ltx Force, (Pneu novo, não remanufaturado, não recauchutado e não remoldado).

Fornecedor	17943	SETIM E TITON LTDA - ME	GOODYEAR/EDGE SUV	Vencedor
Rodada		Valor		
Lance Inicial		440,00		
1		438,00		
2		436,00		
3		434,00		
4		434,00		

Fornecedor	4878	A. L. STACZEWSKI E FILHO LTDA - ME POLACO PNEUS	HIFLY	Declinou
Rodada		Valor		
Lance Inicial		640,00		

Fornecedor	14909	AFC PNEUS LTDA - ME	NEXEN	Declinou
Rodada		Valor		
Lance Inicial		525,00		
1		439,00		
2		437,00		
3		435,00		

Lote: 0002 Item: 0008 Pneu novo, radial uso rodoviário, 225/75R16 Marca/Modelo: Quantidade: 14,00

certificado / aprovado pelo Inmetro (Instituto Nacional de Metrologia, Normalização e Qualidade Industrial), Selo do Inmetro (selo de identificação conformidade apostado durante a vulcanização do pneu), Etiqueta Nacional de Conservação de Energia - ENCE a ser apostada de forma adesiva (portaria INMETRO N°544/ 2012) conforme critérios de aceitação das normas ISO 28580, ISO 23671, ISO15222 e ISO 10844 com os seguintes níveis de desempenho: Eficiência de consumo associada à resistência ao rolamento do pneu. A ou B, Segurança associada à aderência do pneu em piso molhado: A ou B, Nível de ruídos associado ao nível de ruído externo: A ou B, Índice de carga/velocidade mínima 116R, Referência Goodyear G32, Pirelli Chrono ou Michelin Agilis, (Pneu novo, não remanufaturado, não recauchutado e não remoldado).

Fornecedor	4878	A. L. STACZEWSKI E FILHO LTDA - ME POLACO PNEUS	HIFLY	Vencedor
Rodada		Valor		
Lance Inicial		575,00		
1		560,00		
2		550,00		
3		540,00		
4		535,00		
5		530,00		

Fernando

*[Handwritten mark]*

*[Handwritten signature]*

*[Handwritten signature]*

*[Handwritten mark]*

40/3



# Prefeitura Municipal de Planalto - 2019

## Relatorio de Lances dos Fornecedores

### Pregão 37/2019

Equipe

Página 14

Objeto: Aquisição de pneus, camaras e protetor de rodas.

6		530,00			
Fornecedor	12360	JMC DISTRIBUIDORA DE PNEUS LTDA	DELINTE DX11	Declinou	
Rodada		Valor			
Lance Inicial		621,00			
1		568,00			
2		554,00			
3		545,00			
4		538,00			
Fornecedor	14909	AFC PNEUS LTDA - ME	NEXEN	Declinou	
Rodada		Valor			
Lance Inicial		570,00			
1		555,00			
2		547,00			
3		539,00			
4		534,00			

Lote: 0002 Item: 0009 Pneu novo, radial uso rodoviário, 235/60R16 Marca/Modelo: Quantidade: 8,00  
 certificado / aprovado pelo Inmetro (Instituto Nacional de Metrologia, Normalização e Qualidade Industrial), Selo do Inmetro (selo de identificação da conformidade apostado durante a vulcanização do pneu), Etiqueta Nacional de Conservação de Energia - ENCE a ser aposta de forma adesiva (portaria INMETRO N°544/ 2012) conforme critérios de aceitação das normas ISO 28580, ISO 23671, ISO 15222 e ISO 10844 com os seguintes níveis de desempenho: Eficiência de consumo associada à resistência ao rolamento do pneu: A ou B, Segurança associada à aderência do pneu em piso molhado: A ou B, Nível de ruído associado ao nível de ruído externo: A ou B, Índice de carga/velocidade mínimo 100H, Referência Goodyear Wrangler SUV, Michelin Primacy ou Bridgestone Turanza ER300. (Pneu novo, não remanufaturado, não recauchutado e não remoldado).

Fornecedor	17943	SETIM E TITON LTDA - ME	GOODYEARWRANGLER SUV	Vencedor
Rodada		Valor		
Lance Inicial		385,00		
1		383,00		
2		381,00		
3		379,00		
4		377,00		
5		374,00		
6		374,00		
Fornecedor	4878	A. L. STACZEWSKI E FILHO LTDA - ME POLACO PNEUS	ADERENZA	Declinou
Rodada		Valor		
Lance Inicial		410,00		
Fornecedor	14909	AFC PNEUS LTDA - ME	NEXEN	Declinou
Rodada		Valor		
Lance Inicial		430,00		
1		384,00		
2		382,00		
3		380,00		
4		378,00		
5		375,00		

Lote: 0002 Item: 0010 Pneu novo, radial uso rodoviário, 195/75R16 Marca/Modelo: Quantidade: 24,00  
 certificado / aprovado pelo Inmetro (Instituto Nacional de Metrologia, Normalização e Qualidade Industrial), Selo do Inmetro (Selo de identificação da conformidade apostado durante a vulcanização do pneu), Etiqueta Nacional de Conservação de Energia - ENCE a ser aposta de forma adesiva (portaria INMETRO N°544/ 2012) conforme critérios de aceitação das normas ISO 28580, ISO 23671, ISO 15222 e ISO 10844 com os seguintes níveis de desempenho: Eficiência de consumo associada à resistência ao rolamento do pneu: A ou B, Segurança associada à aderência do pneu em piso molhado: A ou B, Nível de ruído associado ao nível de ruído externo: A ou B, Índice de carga/velocidade mínimo 105T, referência Goodyear G32, Pirelli Chrono ou Michelin Agilis. (Pneu novo, não remanufaturado, não recauchutado e não remoldado).

Fornecedor	14909	AFC PNEUS LTDA - ME	NEXEN	Vencedor
Rodada		Valor		
Lance Inicial		390,00		
1		388,00		
2		388,00		
Fornecedor	4878	A. L. STACZEWSKI E FILHO LTDA - ME POLACO PNEUS	HIFLY	Declinou
Rodada		Valor		
Lance Inicial		390,00		
1		389,00		

Lote: 0002 Item: 0011 Pneu novo, radial uso rodoviário, 205/75R16 Marca/Modelo: Quantidade: 40,00  
 certificado / aprovado pelo Inmetro (Instituto Nacional de Metrologia, Normalização e Qualidade Industrial), Selo do Inmetro (selo de identificação da conformidade apostado durante a vulcanização do pneu), Etiqueta Nacional de Conservação de Energia - ENCE a ser aposta de forma adesiva (portaria INMETRO N°544/ 2012) conforme critérios de aceitação das normas ISO 28580, ISO 23671, ISO 15222 e ISO 10844 com os seguintes níveis de desempenho: Eficiência de consumo associada à resistência ao rolamento do pneu: A ou B, Segurança associada à aderência do pneu em piso molhado: A ou B, Nível de ruídos associado ao nível de ruído externo: A ou B, Índice de carga/velocidade mínimo 108Q, Referência Goodyear G32, Pirelli Chrono ou Michelin Agilis. (Pneu novo, não remanufaturado, não recauchutado e não remoldado).

Fornecedor	4878	A. L. STACZEWSKI E FILHO LTDA - ME POLACO PNEUS	ADERENZA	Vencedor
Rodada		Valor		
Lance Inicial		400,00		
1		395,00		
2		390,00		
3		385,00		
4		375,00		

*Formanda*

*[Handwritten signature]*

*[Handwritten signature]*

*5484*



# Prefeitura Municipal de Planalto - 2019

## Relatorio de Lances dos Fornecedores

### Pregão 37/2019

Equipe

Página 15

Objeto: Aquisição de pneus, camaras e protetor de rodas.

5	370,00		
6	365,00		
7	360,00		
8	355,00		
9	355,00		
Fornecedor 12360	JMC DISTRIBUIDORA DE PNEUS LTDA	DELINTE DV2 8PR	Declinou
Rodada	Valor		
Lance Inicial	450,00		
Fornecedor 14909	AFC PNEUS LTDA - ME	NEXEN	Declinou
Rodada	Valor		
Lance Inicial	420,00		
1	399,00		
2	394,00		
3	389,00		
4	380,00		
5	374,00		
6	369,00		
7	363,00		
8	359,00		
Fornecedor 17940	GREEN HILL COMERCIO DE PNEUS LTDA - ME	FIRESTONE CV 5000	Declinou
Rodada	Valor		
Lance Inicial	450,00		

*Carla S. R. Malinski* *Cezar Augusto Soares* *Fernanda S. Marzec*

CARLA SABRINA RECH MALINSKI  
Pregoeiro

CEZAR AUGUSTO SOARES  
Membro

FERNANDA SCHERER MARZEC  
Membro

JMC DISTRIBUIDORA DE PNEUS LTDA  
JOSE CARLOS DEZEN

A M MENDES - ACESSORIOS EPP

AFC PNEUS LTDA - ME  
LUIZ CARLOS GRZEBIELUCKAS

A. L. STACZEWSKI E FILHO LTDA - ME POLACO PNEUS  
ALVINA LOPES STACZEWSKI

GREEN HILL COMERCIO DE PNEUS LTDA - ME  
RUBENS KRUGER KASCZUK

SETIM E TITON LTDA - ME  
LEOCIR SALVINI

2

465

466



# Mapa da Licitação Pregão 37/2019

Equipamentos

Data abertura: 15/08/2019

Data julgamento: 15/08/2019

Data homologação:

Página 1

Produto	UN	Quantidade	Preço	Marca	CNPJ
CNPJ 13.835.750/0001-25			Preço	Marca	CNPJ 13.835.750/0001-25
CNPJ 01.795.704/0001-60			Preço	Marca	CNPJ 01.795.704/0001-60
CNPJ 28.727.981/0001-92			Preço	Marca	CNPJ 28.727.981/0001-92
CNPJ 34.147.979/0001-47			Preço	Marca	CNPJ 34.147.979/0001-47

001	002	003	004	005	006	007	008	009	010	011	012	013	014	015	016	017	018	019	020	021	022	023	024	025	026	027	028	029	030	031
CÂMERA DE AR, NOVA, 7.50-15	CÂMERA DE AR, NOVA, 900-20	CÂMERA DE AR, NOVA, 1000-20	CÂMERA DE AR, NOVA, 12.580-18	CÂMERA DE AR, NOVA, 17.5-25	CÂMERA DE AR, NOVA, 900-15	CÂMERA DE AR, NOVA, KN24	PROTETOR DE RODA, NOVO, ARO 16 RADI	PROTETOR DE RODA, NOVO, ARO 20 RADI	PROTETOR DE RODA, NOVO, ARO 16 CONV	PROTETOR DE RODA, NOVO, ARO 20 CONV	PROTETOR DE RODA, NOVO, ARO 24 CONV	PROTETOR DE RODA, NOVO, ARO 25 CONV	PREU NOVO, CONVENCIONAL, 900 - 15,	PREU NOVO, CONVENCIONAL, 19.5L - 24	PREU NOVO, CONVENCIONAL, 12.5/80 -	PREU NOVO, CONVENCIONAL, 1400 - 24	PREU NOVO, CONVENCIONAL, 1400 - 24	PREU NOVO, CONVENCIONAL, 17.5 - 25,	PREU NOVO, CONVENCIONAL, 17.5 - 25,	PREU NOVO, CONVENCIONAL, 18.4 - 30,	PREU NOVO, CONVENCIONAL, 7.50 - 16,	PREU NOVO, CONVENCIONAL, 7.50 - 16,	PREU NOVO, CONVENCIONAL, 7.50 - 15,	PREU NOVO, CONVENCIONAL, 900 - 20,	PREU NOVO, CONVENCIONAL, 1000 - 20,	PREU NOVO, RADIAL, USO MISTO ASFALT	PREU NOVO, RADIAL, USO MISTO ASFALT	PREU NOVO, RADIAL, USO MISTO ASFALT	PREU NOVO, RADIAL, USO MISTO ASFALT	
20	40	80	20	20	60	60	10	60	10	40	60	20	4	2	4	20	20	14	14	6	12	12	12	36	12	40	44	32	20	
38,00 *	67,00 *	79,00 *	88,00 *	220,00	54,00 *	139,00 *	20,00 *	35,00	21,00	23,00 *	54,00 *	135,00	690,00	2.950,00	1.270,00	1.770,00	3.250,00	2.210,00 *	3.650,00	2.475,00	413,00 *	580,00	580,00	0,00	860,00 *	0,00	0,00	0,00	0,00	
LEFORT	LEFORT	LEFORT	LEFORT	LEFORT	LEFORT	LEFORT	BRGARRETEIRO	BRGARRETEIRO	BRGARRETEIRO	BRGARRETEIRO	BRGARRETEIRO	BRGARRETEIRO	BKT	BKT	BKT	BKT	BKT	MALHOTRA	BKT	MALHOTRA 12PR R-1	MAGGION	MAGGION	MAGGION	MAGGION	MAGGION	MAGGION	MAGGION	MAGGION	MAGGION	
65,00	90,00	82,00	135,00	170,00 *	110,00	195,00	30,00	40,00	30,00	40,00	30,00	80,00	145,00	779,00	2.520,00	1.220,00	2.490,00	3.650,00 *	2.745,00	2.915,00 *	2.980,00	600,00	595,00	595,00	1.120,00	1.190,00	1.170,00 *	1.220,00 *	1.269,00 *	1.845,00
QDOM	QDOM	QDOM	TORTUGA	QDOM	QDOM	QDOM	SBN	SBN	SBN	SBN	SBN	SBN	IRBO	MALHOTRA 10PR 212	MALHOTRA 12PR R-4	CINBORG 12PR EL	MALHOTRA 16PR L-2	ROADOCUIDER 20PR	GRIPMASTER 16PR L-	OTRMAX 16PR L-3	MALHOTRA 12PR R-1	TORNEL TXG PLUS	TORNEL TXG PLUS	TORNEL 12400 12PR	TORNEL 12400 12PR	TORNEL TXG PLUS	TORNEL TXG PLUS	DUNLOP SP571 16PR		
45,00	95,00	100,00	135,00	170,00 *	110,00	190,00	30,00	25,00	30,00	35,00	80,00	110,00	145,00	779,00	2.145,00 *	1.220,00	2.490,00	3.650,00 *	2.745,00	2.915,00 *	2.980,00	600,00	595,00	595,00	1.120,00	1.190,00 *	1.220,00 *	1.269,00 *	1.845,00	
LEFORT	LEFORT	LEFORT	LEFORT	LEFORT	LEFORT	LEFORT	LEFORT	LEFORT	LEFORT	LEFORT	LEFORT	LEFORT	LEFORT	LEFORT	LEFORT	LEFORT	LEFORT	LEFORT	LEFORT	LEFORT	LEFORT	LEFORT	LEFORT	LEFORT	LEFORT	LEFORT	LEFORT	LEFORT	LEFORT	LEFORT
39,00	68,00	80,00	100,00	171,00	54,00	140,00	21,00	24,00 *	20,00 *	24,00	58,00	160,00	760,00	2.145,00 *	1.270,00	2.870,00	2.850,00	2.215,00	2.920,00	2.347,00 *	414,00	414,00	449,00 *	449,00 *	750,00 *	865,00	960,00 *	1.319,00 *	1.600,00	
QDOM CÂMARAS DE	QDOM CÂMARAS DE	QDOM CÂMARAS DE	QDOM CÂMARAS DE	QDOM CÂMARAS DE	QDOM CÂMARAS DE	QDOM CÂMARAS DE	SBN PROTETORES	SBN PROTETORES	SBN PROTETORES	SBN PROTETORES	SBN PROTETORES	SBN PROTETORES	SBN PROTETORES	SPEEDWAY	SPEEDWAY	SPEEDWAY	ADDO INDIA	ADDO INDIA	FORERUNNER	FORERUNNER	BKT	ADDO INDIA	ADDO INDIA	GODDRIDE	GODDRIDE	PIRELLI	PIRELLI	PIRELLI	PIRELLI	DUNLOP SP571 16PR
39,00	68,00	80,00	100,00	171,00	54,00	140,00	21,00	24,00 *	20,00 *	24,00	58,00	160,00	760,00	2.145,00 *	1.270,00	2.870,00	2.850,00	2.215,00	2.920,00	2.347,00 *	414,00	414,00	449,00 *	449,00 *	750,00 *	865,00	960,00 *	1.319,00 *	1.600,00	
LEFORT	LEFORT	LEFORT	LEFORT	LEFORT	LEFORT	LEFORT	LEFORT	LEFORT	LEFORT	LEFORT	LEFORT	LEFORT	LEFORT	SPEEDWAY	SPEEDWAY	SPEEDWAY	ADDO INDIA	ADDO INDIA	FORERUNNER	FORERUNNER	BKT	ADDO INDIA	ADDO INDIA	GODDRIDE	GODDRIDE	PIRELLI	PIRELLI	PIRELLI	PIRELLI	DUNLOP SP571 16PR

CNPJ 13.835.750/0001-25 - A L STACZEWSKI E FILHO LTDA - ME POLACO PNEUS  
 CNPJ 28.727.981/0001-92 - AFC PNEUS LTDA - ME  
 CNPJ 01.795.704/0001-60 - JMC DISTRIBUIDORA DE PNEUS LTDA  
 CNPJ 34.147.979/0001-47 - GREEN HILL COMERCIO DE PNEUS LTDA - ME  
 FRU - Frustrado DES - Deserto EMP - Empate EME - Empresa ME  
 Emitido por: Cezer Augusto Soares, na versão: 5522 u  
 15/08/2019 15:28:05

*Estimada*





Prefeitura Municipal de Planalto - 2019  
Mapa da Licitação  
Pregão 37/2019

Equipam

Data abertura: 15/08/2019 Data julgamento: 15/08/2019 Data homologação:

Página 2

Produto	UN	Quantidade	Preço	Marca	Preço	Marca	Preço	Marca
Pneu novo, radial uso misto estallo	UN	20,00	0,00		1.875,00	DUNLOP SP925 16PR	1.369,00 *	DRC
Pneu novo, radial uso rodovário, 2	UN	48,00	495,00 *	SALUN	1.565,00	DRC D621 16PR	1.228,00	DRC
Pneu novo, radial uso rodovário,	UN	12,00	690,00	SALUN	798,00	TRIANGLE T689A	569,00 *	LINGLONG
<b>Lote 002 - Lote 002</b>								
Pneu novo, radial uso rodovário, 1	UN	20,00	185,00	TORNEL	200,00	DUNLOP TOURING	178,00	FORMULA ENERGY
Pneu novo, radial uso rodovário, 1	UN	80,00	159,00 *	TORNEL	184,00	DUNLOP TOURING	173,00	FORMULA ENERGY
Pneu novo, radial uso rodovário, 1	UN	100,00	290,00	TORNEL	285,00	DUNLOP TOURING	233,00 *	FORMULA ENERGY
Pneu novo, radial uso rodovário, 1	UN	30,00	233,00	COOPER	290,00	DUNLOP TOURING	230,00 *	FORMULA ENERGY
Pneu novo, radial uso rodovário, 1	UN	40,00	269,00	ADERENZA	355,00	DELINTE DH2	267,00 *	FORMULA EVO
Pneu novo, radial uso rodovário, 1	UN	8,00	285,00	ADERENZA	370,00	DUNLOP FALCK R-51	320,00	NEXEN
Pneu novo, radial uso rodovário, 2	UN	8,00	640,00	HIFLY	648,00	DELINTE DX10	435,00	NEXEN
Pneu novo, radial uso rodovário, 2	UN	14,00	530,00 *	HIFLY	538,00	DELINTE DX11	534,00	NEXEN
Pneu novo, radial uso rodovário, 2	UN	8,00	410,00	ADERENZA	495,00	DELINTE DH2	375,00	NEXEN
Pneu novo, radial uso rodovário, 1	UN	24,00	389,00	HIFLY	450,00	DELINTE DV2 8PR	359,00	NEXEN
Pneu novo, radial uso rodovário, 2	UN	40,00	355,00 *	ADERENZA	450,00	DELINTE DV2 8PR	359,00	NEXEN
<b>TOTAL GERAL DO FORNECEDOR</b>								
<b>TOTAL GANHO PELO FORNECEDOR</b>								
129.066,00								
117.210,00								
427.484,00								
3.912,00								

CNPJ 13 835 7500001-25 - A L STACZEWSKI E FILHO LTDA - ME POLACO PNEUS

CNPJ 28 727 9810001-92 - AFC PNEUS LTDA - ME

CNPJ 01 795 7040001-60 - JMC DISTRIBUIDORA DE PNEUS LTDA

FRU - Frustrado DES - Deserto EMP - Empresa

Emtido por: Cezar Augusto Soares, na versão: 5522 u

15/08/2019 15:28:05

797

Fernanda

*[Handwritten signature]*



Prefeitura Municipal de Planalto - 2019  
 Mapa da Licitação  
 Pregão 37/2019

Equipiano

Data abertura: 15/08/2019

Data julgamento: 15/08/2019

Data homologação:

Produto	UN	Quantidade	CNPJ: 20.862.784/0001-74	
			Preço	Marca
<b>Lote 001 - Lote 001</b>				
001	Câmara de ar, nova, 7.50-16	UN	20,00	43,00 Q BOM
002	Câmara de ar, nova, 900-20	UN	40,00	90,00 Q BOM
003	Câmara de ar, nova, 1000-20	UN	80,00	120,00 Q BOM
004	Câmara de ar, nova, 12.5/80-18	UN	20,00	135,00 FLEXEN
005	Câmara de ar, nova, 17.5-25	UN	20,00	188,00 Q BOM
006	Câmara de ar, nova, 900-16	UN	10,00	0,00
007	Câmara de ar, nova, Km24	UN	60,00	159,00 Q BOM
008	Protetor de roda, novo, aro 16 radi	UN	10,00	28,00 SBN
009	Protetor de roda, novo, aro 20 radi	UN	60,00	27,00 SBN
010	Protetor de roda, novo, aro 16 conv	UN	10,00	23,00 SBN
011	Protetor de roda, novo, aro 20 conv	UN	40,00	27,00 SBN
012	Protetor de roda, novo, aro 24 conv	UN	60,00	78,00 SBN
013	Protetor de roda, novo, aro 25 conv	UN	20,00	150,00 CARRETEIRO
014	Pneu novo, convencional, 900 - 16,	UN	4,00	630,00 * TITAN F-2
015	Pneu novo, convencional, 19.5L - 24	UN	2,00	2.890,00 GOODYEAR R-4 12L
016	Pneu novo, convencional, 12.5/80 -	UN	4,00	0,00
017	Pneu novo, convencional, 1400 - 24,	UN	20,00	2.406,00 TITAN G-2 -L-2 16L
018	Pneu novo, convencional, 1400 - 24	UN	20,00	0,00
019	Pneu novo, convencional, 17.5 - 25,	UN	14,00	2.744,00 TITAN L-2 16 LONAS
020	Pneu novo, convencional, 17.5 - 25,	UN	14,00	3.560,00 TITAN L-3 16LONAS
021	Pneu novo, convencional, 18.4 - 30,	UN	6,00	2.870,00 GOODYEAR R-1 12L
022	Pneu novo, convencional, 7.50 - 16,	UN	12,00	560,00 GOODYEAR LISO 10L
023	Pneu novo, convencional, 7.50 - 16,	UN	12,00	569,00 GOODYEAR
024	Pneu novo, convencional, 900 - 20,	UN	36,00	0,00
025	Pneu novo, convencional, 1000 - 20,	UN	12,00	1.115,00 GOODYEAR LISO 16L
026	Pneu novo, convencional, 1000 - 20,	UN	32,00	1.260,00 GOODYEAR
027	Pneu novo, radial, uso misto asfalt	UN	40,00	1.299,00 GOODYEAR
028	Pneu novo, radial uso misto asfalto	UN	44,00	1.349,00 GOODYEAR LISO
029	Pneu novo, radial uso misto asfalto	UN	44,00	1.368,00 GOODYEAR LISO
030	Pneu novo, radial uso misto asfalto	UN	32,00	1.469,00 GOODYEAR
031	Pneu novo, radial uso misto asfalto	UN	20,00	1.578,00 GOODYEAR LISO

CNPJ: 20.862.784/0001-74 - SETIM E TITON LTDA - ME

Emitido por: Cezar Augusto Soares, na versão: 5522 u

FRU - Frustrado DES - Deserto EMP - Empate EME - Empate ME

15/08/2019 15:28:05

897

Formanda

om



**Prefeitura Municipal de Planalto - 2019**  
**Mapa da Licitação**  
**Pregão 37/2019**

Empate

Data abertura: 15/08/2019 Data julgamento: 15/08/2019 Data homologação: CNPJ 20.862.784/0001-74

Produto	UN.	Quantidade	Preço	Marca
032 Pneu novo, radial uso misto asfalto	UN	20,00	1.750,00	GOODYEAR
033 Pneu novo, radial uso rodoviário, 2	UN	12,00	1.227,00 *	STEELMARK LISO
034 Pneu novo, radial uso rodoviário, 2	UN	48,00	545,00	STEELMARK LISO
035 Pneu novo, radial uso rodoviário	UN	12,00	864,00	GOODYEAR
<b>Lote 002 - Lote 002</b>				
001 Pneu novo, radial uso rodoviário, 1	UN	20,00	176,00 *	KELLY
002 Pneu novo, radial uso rodoviário, 1	UN	80,00	150,00	KELLY
003 Pneu novo, radial uso rodoviário, 1	UN	100,00	276,00	KELLY
004 Pneu novo, radial uso rodoviário, 1	UN	30,00	289,00	GOODYEAR
005 Pneu novo, radial uso rodoviário, 1	UN	40,00	340,00	GOODYEAR
006 Pneu novo, radial uso rodoviário, 1	UN	8,00	346,00	GOODYEAR
007 Pneu novo, radial uso rodoviário, 2	UN	8,00	434,00 *	GOODYEAR
008 Pneu novo, radial uso rodoviário, 2	UN	14,00	660,00	GOODYEAR
009 Pneu novo, radial uso rodoviário, 2	UN	8,00	374,00 *	GOODYEAR
010 Pneu novo, radial uso rodoviário, 1	UN	24,00	0,00	
011 Pneu novo, radial uso rodoviário, 2	UN	40,00	0,00	
<b>TOTAL GERAL DO FORNECEDOR</b>				
<b>TOTAL GANHO PELO FORNECEDOR</b>			<b>27.228,00</b>	

CNPJ 20.862.784/0001-74 - SETIM E TITON LTDA - ME

Emitido por: Cezar Augusto Soares, na versão: 5522 u

FRU - Frustrado DES - Deserto EMP - Empate EME - Empate ME  
 15/08/2019 15:28:05

*Sumando*

469



Prefeitura Municipal de Planalto - 2019  
Classificação por Fornecedor  
Pregão 37/2019

Item	Produto/Serviço	UN.	Quantidade	Status	Marca	Modelo	Preço Unitário	Preço Total	Sel
------	-----------------	-----	------------	--------	-------	--------	----------------	-------------	-----

<b>Fornecedor:</b> 4878-0 A. L. STACZEWSKI E FILHO LTDA - ME POLACO PNEUS									
<b>CNPJ:</b> 13.835.750/0001-25 <b>Telefone:</b> 4635521378									
<b>Status:</b> Classificado									
<b>Preço Total Sel</b> 129.065,00									
<b>Email:</b> douglas@wh.com.br									
<b>Representante:</b> 11159-7 ALVINA LOPES STACZEWSKI									
<b>Lote 001 - Lote 001</b>									

001	20205	Câmara de ar, nova 7.50-16	UN	20,00	Classificado	LEFORT	38,00	760,00	*
002	20206	Câmara de ar, nova 900-20	UN	40,00	Classificado	LEFORT	67,00	2.680,00	*
003	20207	Câmara de ar, nova 1000-20	UN	80,00	Classificado	LEFORT	79,00	6.320,00	*
004	20208	Câmara de ar, nova 12.5/80-18	UN	20,00	Classificado	LEFORT	88,00	1.760,00	*
006	20210	Câmara de ar, nova 900-16	UN	10,00	Classificado	LEFORT	53,00	530,00	*
007	20211	Câmara de ar, nova, Km24	UN	60,00	Classificado	LEFORT	139,00	8.340,00	*
008	20212	Protetor de roda, novo, aro 16 radial	UN	10,00	Classificado	BRCARRETERO	20,00	200,00	*
011	20217	Protetor de roda, novo, aro 20 conv.	UN	40,00	Classificado	BRCARRETERO	23,00	920,00	*
012	20218	Protetor de roda, novo, aro 24 conv.	UN	60,00	Classificado	BRCARRETERO	54,00	3.240,00	*
019	20227	Pneu novo, convencional, 17.5 - 25 aplicação mínima G2/L2	UN	14,00	Classificado	MALHOTRA	2.210,00	30.940,00	*
022	20230	Pneu novo, convencional, 7.50 - 16, liso, mínimo 10 lonas	UN	12,00	Classificado	MAGGION	413,00	4.956,00	*
025	20233	Pneu novo, convencional, 1000 - 20, liso, mínimo 16 lonas	UN	12,00	Classificado	MAGGION	860,00	10.320,00	*
034	20242	Pneu novo, radial uso rodoviário, 215/75R17,5, liso	UN	48,00	Classificado	SAILUN	495,00	23.760,00	*
<b>Lote 002 - Lote 002</b>									
002	20245	Pneu novo, radial uso rodoviário, 175/70R13	UN	80,00	Classificado	TORNEL	159,00	12.720,00	*
008	20251	Pneu novo, radial uso rodoviário, 225/75R16	UN	14,00	Classificado	HIFLY	530,00	7.420,00	*
011	20254	Pneu novo, radial uso rodoviário, 205/75R16	UN	40,00	Classificado	ADRENZA	355,00	14.200,00	*
<b>Fornecedor:</b> 14909-8 AFC PNEUS LTDA - ME									
<b>CNPJ:</b> 28.727.981/0001-92 <b>Telefone:</b> (46) 999752859									
<b>Status:</b> Classificado									
<b>Preço Total Sel</b> 427.484,00									
<b>Email:</b> afcpneus@gmail.com									
<b>Representante:</b> 15082-7 LUIZ CARLOS GRZEBIELUCKAS									
<b>Lote 001 - Lote 001</b>									

013	20219	Protetor de roda, novo, aro 25 conv.	UN	20,00	Classificado	LEFORT	110,00	2.200,00	*
015	20223	Pneu novo, convencional, 19.5L - 24, mínimo 12 lonas	UN	2,00	Classificado	ADDO INDIA	2.145,00	4.290,00	*
016	20224	Pneu novo, convencional, 12.5/80 - 18, mínimo 12 lonas	UN	4,00	Classificado	SPEEDWAY	979,00	3.916,00	*
017	20225	Pneu novo, convencional, 1400 - 24 aplicação mínima G2/L2	UN	20,00	Classificado	ADDO INDIA	1.769,00	35.380,00	*
021	20229	Pneu novo, convencional, 18.4 - 30 aplicação agrícola	UN	6,00	Classificado	BKT	2.347,00	14.082,00	*
023	20231	Pneu novo, convencional, 7.50 - 16, borrachudo, mínimo 12 lonas	UN	12,00	Classificado	GOODRIDE	449,00	5.388,00	*
024	20232	Pneu novo, convencional, 900 - 20, liso, mínimo 14 lonas	UN	36,00	Classificado	PIRELLI	760,00	27.360,00	*
026	20234	Pneu novo, convencional, 1000 - 20, borrachudo, mínimo 16 lonas	UN	32,00	Classificado	PIRELLI	960,00	30.720,00	*
027	20235	Pneu novo, radial, uso misto asfalto / terra, 1000R20	UN	40,00	Classificado	DRG	1.190,00	47.600,00	*
<b>Emtido por:</b> Cezar Augusto Soares, na versão 5522 u									
15/08/2019 15:28:20									

147

Prefeitura Municipal de Planalto - 20  
Classificação por Fornecedor  
Pregão 37/2019



Página 2

Item	Produto/Serviço	UN.	Quantidade	Status	Marca	Modelo	Preço Unitário	Preço Total	Sel
028	Pneu novo, radial uso misto asfalto/terra, 1000R20 borrachudo	UN	44	Classificado	DRC		1.170,00	51.480,00	*
029	Pneu novo, radial uso misto asfalto/terra, 275/80R22,5, liso	UN	44	Classificado	DRC		1.220,00	53.680,00	*
030	Pneu novo, radial uso misto asfalto/terra, 275/80R22,5, borrachudo	UN	32	Classificado	DRC		1.269,00	40.608,00	*
031	Pneu novo, radial uso misto asfalto/terra, 295/80R22,5, liso	UN	20	Classificado	DRC		1.319,00	26.380,00	*
032	Pneu novo, radial uso misto asfalto/terra, 295/80R22,5, borrachudo	UN	20	Classificado	DRC		1.369,00	27.380,00	*
035	Pneu novo, radial uso rodoviário, 215/75R17,5, borrachudo	UN	12	Classificado	LINGLONG		569,00	6.828,00	*
003	Pneu novo, radial uso rodoviário, 175/70R14	UN	100	Classificado	FORMULA ENERGY		233,00	50.182,00	*
004	Pneu novo, radial uso rodoviário, 185/65R14	UN	30	Classificado	FORMULA ENERGY		230,00	6.900,00	*
005	Pneu novo, radial uso rodoviário, 195/65R15	UN	40	Classificado	FORMULA EVO		267,00	10.680,00	*
010	Pneu novo, radial uso rodoviário, 195/75R16	UN	24	Classificado	NEXEN		388,00	9.312,00	*
<b>Fornecedor: 17940-0 GREEN HILL COMERCIO DE PNEUS LTDA - ME</b> <b>NPJ: 34.147.979/0001-47 Telefone: (42) 3422-7171 Status: Classificado</b> <b>Email: greenhillpneus@gmail.com</b> <b>Representante: 15080-1 RUBENS KRUGER KASCZUK</b> <b>Lote 001 - Lote 001</b> 009 20213 Protetor de roda, novo, aro 20 radial 1.640,00 010 20214 Protetor de roda, novo, aro 16 conv. 200,00 <b>Lote 002 - Lote 002</b> 005 20249 Pneu novo, radial uso rodoviário, 185R14C 2.272,00 <b>Fornecedor: 12360-9 JMC DISTRIBUIDORA DE PNEUS LTDA</b> <b>NPJ: 01.795.704/0001-60 Telefone: 4530373032 Status: Classificado</b> <b>Email: SIGAPNEUSIMPORT@GMAIL.COM</b> <b>Representante: 12361-7 JOSE CARLOS DEZEN</b> <b>Lote 001 - Lote 001</b> 005 20209 Câmara de ar, nova, 17-5-25 117.210,00 018 20226 Pneu novo, convencional, 1400 - 24, aplicação mínima E3L3 3.400,00 020 20228 Pneu novo, convencional, 17 5 - 25, aplicação mínima E3L3 40.810,00 <b>Fornecedor: 17943-4 SETIM E TITON LTDA - ME</b> <b>NPJ: 20.862.784/0001-74 Telefone: 4132967677 Status: Classificado</b> <b>Email: leocrsalvini@acspneus.com.br</b> <b>Representante: 4550-6 LEOCIR SALVINI</b> <b>Lote 001 - Lote 001</b> 014 20220 Pneu novo, convencional, 900 - 16, liso, mínimo 10 tonas 17.244,00 F-2 10L TRU TRAC 630,00 TITAN F-2 4,00 Classificado 2.520,00 <b>15/08/2019 15:28:20</b>									

Emitido por Cezar Augusto Soares, na versão 5522 u



Prefeitura Municipal de Planalto - 20  
Classificação por Fornecedor  
Pregão 37/2019

Item	Produto/Serviço	UN.	Quantidade	Status	Marca	Modelo	Preço Unitário	Preço Total	Sel
003	20241 Pneu novo, radial uso rodoviário, 235/60R22,5 liso	UN	12,00	Classificado	STEELMARK LISO	LISO MODELO AGS	1.227,00	14.724,00	*
<b>Lote 002 - Lote 002</b>									
001	20244 Pneu novo, radial uso rodoviário, 165/70R13	UN	20,00	Classificado	KELLY	EDGE TOURING	176,00	3.520,00	*
007	20250 Pneu novo, radial uso rodoviário, 235/75R15	UN	8,00	Classificado	GOODYEAR	EDGE SUV	434,00	3.472,00	*
009	20252 Pneu novo, radial uso rodoviário, 235/60R16	UN	8,00	Classificado	GOODYEAR	WRANGLER SUV	374,00	2.992,00	*
<b>VALOR TOTAL:</b>							704.900,00		

Voltar

Imprimir

**Certificado de Regularidade do  
FGTS - CRF****Inscrição:** 13.835.750/0001-25**Razão Social:** A L STACZEWSKI LTDA E FILHO LTDA ME**Endereço:** RUA LUIZ G HOLLEN 799 / CENTRO / CAPANEMA / PR / 85760-000

A Caixa Econômica Federal, no uso da atribuição que lhe confere o Art. 7, da Lei 8.036, de 11 de maio de 1990, certifica que, nesta data, a empresa acima identificada encontra-se em situação regular perante o Fundo de Garantia do Tempo de Serviço - FGTS.

O presente Certificado não servirá de prova contra cobrança de quaisquer débitos referentes a contribuições e/ou encargos devidos, decorrentes das obrigações com o FGTS.

**Validade:** 04/08/2019 a 02/09/2019**Certificação Número:** 2019080400555437681547

Informação obtida em 13/08/2019 10:01:12

A utilização deste Certificado para os fins previstos em Lei esta condicionada a verificação de autenticidade no site da Caixa: **[www.caixa.gov.br](http://www.caixa.gov.br)**

F. Fernanda

473



MINISTÉRIO DA FAZENDA  
Secretaria da Receita Federal do Brasil  
Procuradoria-Geral da Fazenda Nacional

**CERTIDÃO NEGATIVA DE DÉBITOS RELATIVOS AOS TRIBUTOS FEDERAIS E À DÍVIDA ATIVA DA UNIÃO**

**Nome: A L STACZEWSKI E FILHO LTDA**  
**CNPJ: 13.835.750/0001-25**

Ressalvado o direito de a Fazenda Nacional cobrar e inscrever quaisquer dívidas de responsabilidade do sujeito passivo acima identificado que vierem a ser apuradas, é certificado que não constam pendências em seu nome, relativas a créditos tributários administrados pela Secretaria da Receita Federal do Brasil (RFB) e a inscrições em Dívida Ativa da União (DAU) junto à Procuradoria-Geral da Fazenda Nacional (PGFN).

Esta certidão é válida para o estabelecimento matriz e suas filiais e, no caso de ente federativo, para todos os órgãos e fundos públicos da administração direta a ele vinculados. Refere-se à situação do sujeito passivo no âmbito da RFB e da PGFN e abrange inclusive as contribuições sociais previstas nas alíneas 'a' a 'd' do parágrafo único do art. 11 da Lei nº 8.212, de 24 de julho de 1991.

A aceitação desta certidão está condicionada à verificação de sua autenticidade na Internet, nos endereços <<http://rfb.gov.br>> ou <<http://www.pgfn.gov.br>>.

Certidão emitida gratuitamente com base na Portaria Conjunta RFB/PGFN nº 1.751, de 2/10/2014.

Emitida às 09:58:49 do dia 13/08/2019 <hora e data de Brasília>.

Válida até 09/02/2020.

Código de controle da certidão: **5FE7.80F5.09EF.7BED**

Qualquer rasura ou emenda invalidará este documento.

Fernanda

om

474  
11





Estado do Paraná  
Secretaria de Estado da Fazenda  
Receita Estadual do Paraná

**Certidão Negativa**  
de Débitos Tributários e de Dívida Ativa Estadual  
Nº 020414649-75

Certidão fornecida para o CNPJ/MF: **13.835.750/0001-25**  
Nome: **A L STACZEWSKI E FILHO LTDA**

Ressalvado o direito da Fazenda Pública Estadual inscrever e cobrar débitos ainda não registrados ou que venham a ser apurados, certificamos que, verificando os registros da Secretaria de Estado da Fazenda, constatamos não existir pendências em nome do contribuinte acima identificado, nesta data.

Obs.: Esta Certidão engloba todos os estabelecimentos da empresa e refere-se a débitos de natureza tributária e não tributária, bem como ao descumprimento de obrigações tributárias acessórias.

**Válida até 11/12/2019 - Fornecimento Gratuito**

A autenticidade desta certidão deverá ser confirmada via Internet  
[www.fazenda.pr.gov.br](http://www.fazenda.pr.gov.br)

Fernanda

Handwritten signatures and initials in blue ink, including a large signature, the word "om", and the number "475".

475

Município de Capanema  
SECRETARIA MUNICIPAL DE FINANÇAS  
DEPARTAMENTO DE TRIBUTAÇÃO

## CERTIDÃO NEGATIVA

**IMPORTANTE:**

1. FICA RESSALVADO O DIREITO DA FAZENDA MUNICIPAL COBRAR DÉBITOS CONSTATADOS POSTERIORMENTE MESMO REFERENTE AO PERÍODO COMPREENDIDO NESTA CERTIDÃO.
2. A PRESENTE CERTIDÃO TEM VALIDADE ATÉ 12/10/2019, SEM RASURAS E NO ORIGINAL.

REVENDO OS ARQUIVOS E REGISTROS, CERTIFICAMOS QUE: O CONTRIBUINTE NADA DEVE À FAZENDA PÚBLICA MUNICIPAL RELATIVO A EMPRESA MENCIONADA ABAIXO.

NEGATIVA Nº: 4885/2019

CÓDIGO DE AUTENTICAÇÃO:  
9ZTMH282QETX544M3UAT

FINALIDADE: CADASTRO E/OU CONCORRÊNCIA E/OU LICITAÇÃO

RAZÃO SOCIAL: A L STACZEWSKI E FILHO LTDA

Inscrição Municipal	CNPJ/CPF	INSCRIÇÃO ESTADUAL	ALVARÁ
33685	13.835.750/0001-25	90562359 - 11	0112
<b>ENDEREÇO</b>			

AV BRASIL, 970 - CENTRO CEP: 85760000 Capanema - PR

**CNAE / ATIVIDADES**

Comércio a varejo de pneumáticos e câmaras-de-ar, Serviços de borracharia para veículos automotores, Suporte técnico, manutenção e outros serviços em tecnologia da informação, Comércio varejista especializado de equipamentos e suprimentos de informática, Comércio por atacado de pneumáticos e câmaras-de-ar

Certidão emitida no dia Capanema, 13 de Agosto de 2019.  
CÓDIGO DE AUTENTICAÇÃO: 9ZTMH282QETX544M3UAT

*Fernanda*

*om*

REPÚBLICA FEDERATIVA DO BRASIL  
ESTADO DO PARANÁ  
COMARCA DE CAPANEMA

CARTORIO DO DISTRIBUIDOR E ANEXOS  
AV. PEDRO VIRIATO PARIGOT DE SOUZA Nº 1212 - CENTRO  
CAPANEMA/PR - 85760000

TITULAR  
DIRCE STEVENS FACCIO  
JURAMENTADOS  
VITOR HUGO PAGNO  
PATRICIA MICHELA THIESEN

### Certidão Negativa

Certifico, a pedido de parte interessada, que revendo os livros e arquivos de distribuição CÍVEL (Cível, Precatória, Precatória Especial, Juizado Especial), PROTESTO, Ações: CONCORDATA E FALENCIA, RECUPERAÇÃO JUDICIAL sob minha guarda neste cartório, verifiquei NÃO CONSTAR nenhum registro em andamento contra:

#### A L STACZEWSKI E FILHO LTDA

CNPJ 13.835.750/0001-25, no período compreendido desde 14/07/1989, até a presente data.



CAPANEMA/PR, 12 de Agosto de 2019, 16:57:02

  
VITOR HUGO PAGNO



PODER JUDICIÁRIO  
Juízo de Direito da Comarca de  
Capanema - Estado do Paraná  
Av. Parigot da Souza, 1212  
Cartório do Contador, Distribuidor, Partidor,  
Depositário Público e Avaliador Judicial  
CNPJ 01.259.161/0001-67  
Dirce Stevens Faccio - Titular

*Fernanda*

Custas = R\$ 47,57

Página 0001/0001

Criação da Comarca 29.11.1967

*[Handwritten signatures and initials]*

*[Handwritten signature]*  
*[Handwritten signature]*  
*[Handwritten signature]*  
*[Handwritten number 477]*



PODER JUDICIÁRIO  
JUSTIÇA DO TRABALHO

**CERTIDÃO NEGATIVA DE DÉBITOS TRABALHISTAS**

Nome: A L STACZEWSKI E FILHO LTDA

(MATRIZ E FILIAIS) CNPJ: 13.835.750/0001-25

Certidão nº: 180022369/2019

Expedição: 13/08/2019, às 17:13:31

Validade: 08/02/2020 - 180 (cento e oitenta) dias, contados da data de sua expedição.

Certifica-se que **A L STACZEWSKI E FILHO LTDA (MATRIZ E FILIAIS)**, inscrito(a) no CNPJ sob o nº **13.835.750/0001-25**, **NÃO CONSTA** do Banco Nacional de Devedores Trabalhistas.

Certidão emitida com base no art. 642-A da Consolidação das Leis do Trabalho, acrescentado pela Lei nº 12.440, de 7 de julho de 2011, e na Resolução Administrativa nº 1470/2011 do Tribunal Superior do Trabalho, de 24 de agosto de 2011.

Os dados constantes desta Certidão são de responsabilidade dos Tribunais do Trabalho e estão atualizados até 2 (dois) dias anteriores à data da sua expedição.

No caso de pessoa jurídica, a Certidão atesta a empresa em relação a todos os seus estabelecimentos, agências ou filiais.

A aceitação desta certidão condiciona-se à verificação de sua autenticidade no portal do Tribunal Superior do Trabalho na Internet (<http://www.tst.jus.br>).

Certidão emitida gratuitamente.

**INFORMAÇÃO IMPORTANTE**

Do Banco Nacional de Devedores Trabalhistas constam os dados necessários à identificação das pessoas naturais e jurídicas inadimplentes perante a Justiça do Trabalho quanto às obrigações estabelecidas em sentença condenatória transitada em julgado ou em acordos judiciais trabalhistas, inclusive no concernente aos recolhimentos previdenciários, a honorários, a custas, a emolumentos ou a recolhimentos determinados em lei; ou decorrentes de execução de acordos firmados perante o Ministério Público do Trabalho ou Comissão de Conciliação Prévia.

*Fernanda*

*J  
am*

*S*

*[Assinatura]*

478



Ministério do Meio Ambiente  
Instituto Brasileiro do Meio Ambiente e dos Recursos Naturais Renováveis  
CADASTRO TÉCNICO FEDERAL  
CERTIFICADO DE REGULARIDADE - CR



Registro n.º	Data da consulta:	CR emitido em:	CR válido até:
232249	15/07/2019	15/07/2019	15/10/2019

**Dados básicos:**

CNPJ : 03.400.570/0001-67  
Razão Social : PNEUS LE FORT DO BRASIL LTDA.  
Nome fantasia : PNEUS LE FORT DO BRASIL LTDA.  
Data de abertura : 14/08/1999

**Endereço:**

logradouro: RODOVIA BR 277 KM 590 NR. 9152  
N.º: 9152 Complemento:  
Bairro: PARQUE SAO PAULO Município: CASCAVEL  
CEP: 85818-560 UF: PR

**Cadastro Técnico Federal de Atividades Potencialmente Poluidoras  
e Utilizadoras de Recursos Ambientais – CTF/APP**

Código	Descrição
21-45	Importação de pneus e similares - Resolução CONAMA nº 416/2009

Conforme dados disponíveis na presente data, CERTIFICA-SE que a pessoa jurídica está em conformidade com as obrigações cadastrais e de prestação de informações ambientais sobre as atividades desenvolvidas sob controle e fiscalização do Ibama, por meio do CTF/APP.

O Certificado de Regularidade emitido pelo CTF/APP não desobriga a pessoa inscrita de obter licenças, autorizações, permissões, concessões, alvarás e demais documentos exigíveis por instituições federais, estaduais, distritais ou municipais para o exercício de suas atividades

O Certificado de Regularidade emitido pelo CTF/APP não habilita o transporte e produtos e subprodutos florestais e faunísticos.

Chave de autenticação	K8HNRKTGPPYTG3M5
-----------------------	------------------

*Handwritten signatures and initials in blue ink:*  
Fernanda  
om  
h  
g  
j  
S  
A



Ministério do Meio Ambiente  
 Instituto Brasileiro do Meio Ambiente e dos Recursos Naturais Renováveis  
 CADASTRO TÉCNICO FEDERAL  
 CERTIFICADO DE REGULARIDADE - CR



<b>Registro n.º</b>	<b>Data da consulta:</b>	<b>CR emitido em:</b>	<b>CR válido até:</b>
7356901	12/06/2019	12/06/2019	12/09/2019

**Dados básicos:**  
 CNPJ : 08.888.040/0009-80  
 Razão Social : CP COMERCIAL S/A  
 Nome fantasia : CP COMERCIAL S/A  
 Data de abertura : 03/03/2011

**Endereço:**  
 logradouro: ROD ANTONIO HEIL  
 N.º: 800 Complemento: KM 01 SALA 01  
 Bairro: ITAIPAVA Município: ITAJAI  
 CEP: 88316-001 UF: SC

**Cadastro Técnico Federal de Atividades Potencialmente Poluidoras  
 e Utilizadoras de Recursos Ambientais – CTF/APP**

Código	Descrição
21-45	Importação de pneus e similares - Resolução CONAMA nº 416/2009

Conforme dados disponíveis na presente data, CERTIFICA-SE que a pessoa jurídica está em conformidade com as obrigações cadastrais e de prestação de informações ambientais sobre as atividades desenvolvidas sob controle e fiscalização do Ibama, por meio do CTF/APP.

O Certificado de Regularidade emitido pelo CTF/APP não desobriga a pessoa inscrita de obter licenças, autorizações, permissões, concessões, alvarás e demais documentos exigíveis por instituições federais, estaduais, distritais ou municipais para o exercício de suas atividades

O Certificado de Regularidade emitido pelo CTF/APP não habilita o transporte e produtos e subprodutos florestais e faunísticos.

<b>Chave de autenticação</b>	45MAYY8TT4SAGGG9
------------------------------	------------------

*Handwritten signatures and initials in blue ink:*  
 - Top right: "R" and "L" initials  
 - Middle right: "S" and "am" initials  
 - Bottom center: "Fernanda"  
 - Bottom right: a scribbled signature



Ministério do Meio Ambiente  
 Instituto Brasileiro do Meio Ambiente e dos Recursos Naturais Renováveis  
 CADASTRO TÉCNICO FEDERAL  
 CERTIFICADO DE REGULARIDADE - CR



<b>Registro n.º</b>	<b>Data da consulta:</b>	<b>CR emitido em:</b>	<b>CR válido até:</b>
216410	14/05/2019	14/05/2019	14/08/2019

**Dados básicos:**

CNPJ : 61.077.079/0001-43  
 Razão Social : MAGGION INDUSTRIAS DE PNEUS E MAQUINAS LTDA  
 Nome fantasia : MAGGION  
 Data de abertura : 26/10/1957

**Endereço:**

logradouro: RUA JOSÉ CAMPANELLA  
 N.º: 501 Complemento: ATUAL 467  
 Bairro: MACEDO Município: GUARULHOS  
 CEP: 07112-100 UF: SP

**Cadastro Técnico Federal de Atividades Potencialmente Poluidoras  
 e Utilizadoras de Recursos Ambientais – CTF/APP**

<b>Código</b>	<b>Descrição</b>
9-6	Fabricação de pneumáticos

Conforme dados disponíveis na presente data, CERTIFICA-SE que a pessoa jurídica está em conformidade com as obrigações cadastrais e de prestação de informações ambientais sobre as atividades desenvolvidas sob controle e fiscalização do Ibama, por meio do CTF/APP.

O Certificado de Regularidade emitido pelo CTF/APP não desobriga a pessoa inscrita de obter licenças, autorizações, permissões, concessões, alvarás e demais documentos exigíveis por instituições federais, estaduais, distritais ou municipais para o exercício de suas atividades

O Certificado de Regularidade emitido pelo CTF/APP não habilita o transporte e produtos e subprodutos florestais e faunísticos.

<b>Chave de autenticação</b>	CHHN6QXAN1NMVJCC
------------------------------	------------------

481

Feuranda

*(Handwritten signatures and initials in blue ink)*



Ministério do Meio Ambiente  
 Instituto Brasileiro do Meio Ambiente e dos Recursos Naturais Renováveis  
 CADASTRO TÉCNICO FEDERAL  
 CERTIFICADO DE REGULARIDADE - CR



<b>Registro n.º</b>	<b>Data da consulta:</b>	<b>CR emitido em:</b>	<b>CR válido até:</b>
273624	22/05/2019	22/05/2019	22/08/2019

**Dados básicos:**

CNPJ : 04.140.399/0001-67  
 Razão Social : AUTOAMERICA IMPORTAÇÃO, EXPORTAÇÃO, IND. E COM DE PRODUTOS AUTOMOTIVOS E PNEUMÁ  
 Nome fantasia : AUTOAMERICA IMP. E EXP. LTDA  
 Data de abertura : 03/09/2003

**Endereço:**

logradouro: RUA SHIRLEI BOEIRA SOUTO  
 N.º: 376 Complemento:  
 Bairro: CENTRO INDUSTRIAL MAUÁ Município: COLOMBO  
 CEP: 83413-740 UF: PR

**Cadastro Técnico Federal de Atividades Potencialmente Poluidoras  
 e Utilizadoras de Recursos Ambientais – CTF/APP**

Código	Descrição
21-45	Importação de pneus e similares - Resolução CONAMA nº 416/2009

Conforme dados disponíveis na presente data, CERTIFICA-SE que a pessoa jurídica está em conformidade com as obrigações cadastrais e de prestação de informações ambientais sobre as atividades desenvolvidas sob controle e fiscalização do Ibama, por meio do CTF/APP.

O Certificado de Regularidade emitido pelo CTF/APP não desobriga a pessoa inscrita de obter licenças, autorizações, permissões, concessões, alvarás e demais documentos exigíveis por instituições federais, estaduais, distritais ou municipais para o exercício de suas atividades

O Certificado de Regularidade emitido pelo CTF/APP não habilita o transporte e produtos e subprodutos florestais e faunísticos.

<b>Chave de autenticação</b>	YD25TDUCJN85AGPR
------------------------------	------------------

*Handwritten signatures and initials in blue ink.*

*Handwritten signature: Fernanda*





**RENDEL**  
A M B I E N T A L

Rio Claro, 09 de abril de 2018.

**DECLARAÇÃO DE DESTINAÇÃO DE  
PNEUMÁTICOS INSERVÍVEIS.**

Declaramos para os devidos fins que a Empresa **AUTOAMERICA IMPORTAÇÃO, EXPORTAÇÃO, IND. E COM. ATACADISTA DE PRODUTOS AUTOMOTIVOS E PNEUMÁTICOS LTDA**, CNPJ: 04.140.399/0001-67 cumpriu com os procedimentos necessários para a destinação final adequada de unidades de pneumáticos inservíveis, equivalentes a **294.214,000 Kg** (conforme ordem de serviço anexo **OS: 18/0046**), originalmente destinados à moagem para fins industriais, sob responsabilidade de **RENNA & RENNA ASSESSORIA AMBIENTAL A INDÚSTRIA EIRELI**. Em conformidade com o disposto na Resolução CONAMA nº416, de 30 de setembro de 2009.

A M B I E N T A L

Responsável pela Firma:-----

*Elvia Maria Renna Fernandes*  
**ELVIA MARIA RENNA FERNANDES.**

*Fernanda*

1  
Renna & Renna Assessoria Ambiental A Indústria Eireli.  
CNPJ: 04.080.865/0001-66 - Inscr. Estadual 86.630.818 - Inscr. Municipal 010731666652.  
Licença Ambiental Simplificada- LAS Nº 002 - 05/2014  
Estrada De Tocos Nº 2000 - Ponte Pirafá - Itambé - Rio Claro - RJ - Cep:27.460-000  
Tel.: +55 (24) 3343-7782 / 9.9841-9892 / 9.9996-0123 / 9.9841-2623  
E-mail: [fernandes.rede@gmail.com](mailto:fernandes.rede@gmail.com)  
[www.greensustentabilidade.com.br](http://www.greensustentabilidade.com.br)

*483*



# MAGGION

## PNEUS & CÂMARAS

Leia com atenção este termo de garantia, mantenha-o ao seu alcance e consulte-o sempre que surgir dúvidas.

### TERMO DE GARANTIA

A Maggion Inds. de Pneus e Máquinas Ltda. garante, por um período de 5 ( cinco ) anos, para pneus e 3 ( três ) para câmaras de ar contra anomalias de fabricação, a partir da data da nota fiscal de compra, desde que devidamente constatados por um técnico da Maggion ou ainda por representante técnico indicado pelo Inmetro. Caso o comprovante de venda não esteja disponível, será considerada a data de fabricação do pneu, verificada na sua série DOT (exemplo nas especificações técnicas), para efeito de contagem do prazo de garantia.

#### GARANTIA

Os períodos de garantia compreendem os 3 primeiros meses de garantia legal, acrescidos de 4 anos e 9 meses de garantia contratual, oferecida pela Maggion.

Nos 3 primeiros meses, o pneu ou a câmara de ar, caso constatada alguma anomalia de fabricação, será repostado (a) sem ônus para o consumidor, excetuando-se os pneus e câmaras de ar para veículos classificados na categoria "placas de aluguel" (placas de uso comercial), por não serem considerados pelo Código de Proteção e Defesa ao Consumidor como destinatários finais (artigo 2º).

Decorridos os três meses da data da compra e, quando constatada anomalia de fabricação, por técnico da Maggion ou técnico indicado pelo Inmetro, um novo pneu do mesmo tipo e medida ou semelhante será entregue ao titular da garantia, cobrando-se apenas o valor proporcional ao desgaste do pneu, nas seguintes condições:

- Desgaste de 0 a 20%: substituição integral do pneu.
- Desgaste de 21 a 100%: ressarcimento proporcional (limitado a 1.6mm de profundidade do sulco – ID indicador de desgaste TWI).

O valor será cobrado sobre o preço de venda do pneu ao consumidor, referente ao dia da entrega em substituição, com seus respectivos tributos.

A garantia se restringe a pneus fabricados pela Maggion em sua banda de rodagem original até a profundidade remanescente de desenho de 1.6 mm (TWI). Para os pneus recauchutados ou reformados, a garantia deverá ser dada pelos responsáveis do respectivo processo.

*Formando*

*om 1*

*[Handwritten signature]*

*484*

No caso das câmaras de ar, se constatada anomalia de fabricação, por técnico da Maggion ou técnico indicado pelo Inmetro, a reposição será gratuita.

Caso haja qualquer dúvida com relação a nossos produtos e/ou a garantia, contate o nosso SAC através do telefone **0800 55 54 77** ou o nosso site **www.maggion.com.br**.

Sempre que reclamar um produto apresente para exame seus complementos, tais como: pneus, câmara de ar (se houver), roda, válvula e protetor. A ausência dos mesmos dificultará a conclusão do exame e a elaboração do laudo técnico.

## LIMITES DA GARANTIA

A garantia legal e contratual dos produtos fabricados pela Maggion não se aplica quando constatado:

- Uso incorreto da pressão de ar;
- Avarias acidentais, como: furos, penetrações, rasgos, quebra da carcaça ou bolhas na lateral do pneu causado por impactos;
- Desalinhamento da direção ou desbalanceamento do conjunto pneu/roda;
- Irregularidades mecânicas no sistema de suspensão, amortecedores, direção e freios do veículo;
- Alterações no projeto original do veículo podem invalidar a garantia dos pneus;
- Instalação de medidas de pneus não equivalente à original do veículo;
- ☐ Montagem e desmontagem incorretas dos pneus no aro;
- Uso de aros não recomendados, enferrujados, trincados, tortos, amassados ou danificados de alguma forma;
- Sobrecarga ou má distribuição de carga;
- Aplicação indevida do pneu quanto ao índice de carga e velocidade exigidos pelo veículo;
- Aplicação indevida do pneu quanto à sua banda de rodagem (desenho) em relação a sua posição no veículo ou ao tipo de serviço e solo;
- Utilização de pneu com objetivo de competições, exposições ou práticas que contrariem a legislação brasileira de trânsito;
- Contaminação por produtos químicos, óleos, graxas, solventes ou qualquer tipo de produto derivado de petróleo;
- ☐ Sinais de envelhecimento (fora de uso por muito tempo);
- Consertos de qualquer natureza inclusive a pratica de "DUPLAR" alterando o projeto inicial;
- ☐ Frenagens bruscas, patinagens e arrancadas;
- Utilização de câmaras de ar e protetores usados, em pneus novos;
- Aplicação incorreta da medida da câmara de ar e do protetor em relação à medida do pneu;
- Câmara de ar com mais de 2 (dois) reparos;
- Pneu montado com sentido de rodagem invertido em relação ao indicado no pneu;
- Pneu que apresente desgaste igual ou inferior aos limites técnicos legais (TWI, ID);
- Pneu cujas marcações nas laterais tenham sido raspadas, cortadas ou adulteradas.

fundada

Q J am

2

485

## ESCOLHA DO PNEU ADEQUADO

A escolha do pneu correto irá representar maior segurança, economia e desempenho para seus pneus:

- Substitua os pneus por outros da mesma medida recomendada pelo fabricante do veículo;
- No caso de pneu com câmara de ar é recomendável a troca da mesma quando necessário;
- Verifique se o índice de carga e velocidade são adequados ao seu veículo;
- Nunca monte pneus de dimensões ou construções diferentes num mesmo veículo, exceto quando indicado pela montadora do mesmo;
- Nunca misture pneus com medidas, tipo de construção (radial ou convencional), desenho da banda de rodagem diferente no mesmo eixo do veículo.

## RECOMENDAÇÕES IMPORTANTES

### PRESSÃO DO AR

A pressão do ar é um fator importante na vida útil do pneu. É o que mais afeta o desgaste do pneu e, conseqüentemente, reduz a sua vida útil.

Dicas:

- Utilize sempre a pressão de ar recomendada pelo manual do fabricante do veículo;
- Para caminhões, ônibus e utilitários, utilizar a pressão de ar relacionada à carga e velocidade do veículo;
- Verifique a pressão semanalmente, sempre com os pneus frios e utilizando calibradores aferidos;
- Não esqueça de calibrar o estepe (quando houver);
- Jamais retire o ar quente dos pneus (sangria);
- Por ocasião da checagem da pressão, examine as válvulas e recolque suas respectivas tampas.

### ALINHAMENTO

O alinhamento de direção pode prolongar a vida útil de seus pneus. O veículo desalinhado faz com que o pneu sofra desgastes irregulares, comprometendo a dirigibilidade e a segurança do veículo.

Recomenda-se fazer o alinhamento a cada 5.000 km.

Refaça o alinhamento, principalmente quando:

- constatado desgaste irregular nos pneus;
- os pneus forem substituídos ou houver rodízio entre eles;
- forem substituídas peças da suspensão.

*Handwritten notes and diagrams:*  
A diagram showing a car's front view with arrows pointing to the front wheels, labeled 'A'. Below it, the word 'em' is written. To the right, there is a large handwritten 'R' and a squiggly line.

## BALANCEAMENTO

O desbalanceamento provoca oscilações do conjunto pneu/aro, transmitindo uma trepidação ao volante, reduzindo a vida útil dos pneus e um grande desconforto ao dirigir.

Recomenda-se fazer o balanceamento a cada 5.000 km.

Refaça o balanceamento, principalmente quando:

- Os pneus forem substituídos, montados ou desmontados. Se houver rodízio entre eles, verifique a necessidade;
- Surgirem vibrações ou trepidações;
- ☐ Houver reparo do pneu;
- Para conjuntos empregados em motocicletas que possuam rodas dotadas de raios, verificar periodicamente a tensão e o estado dos mesmos, eliminando excentricidades radiais e laterais.

## CONSERTOS

- Nunca se deve aplicar consertos nas laterais do pneu (região que vai desde o ombro até o talão);
- Consertos em pneus diagonais de caminhão e camioneta deverão seguir as normas de reparos específicas.

## INDICADORES DE SEGURANÇA

Para que você saiba o momento exato de trocar os pneus, atente para os indicadores de desgastes, localizados no alto da lateral do pneu e marcados com o símbolo  $\Delta$  ou as letras TWI.

Na direção dos indicadores atente para as marcas em relevo na base dos sulcos.

Estas marcas indicam que o pneu atingiu o nível máximo de desgaste (1,6 mm de profundidade no sulco remanescente da banda de rodagem).

Pneus nestas condições devem ser imediatamente substituídos, conforme determinação do Código de Trânsito Brasileiro, pois comprometem a segurança do veículo.

## HÁBITOS E COSTUMES AO DIRIGIR

A maneira de dirigir de cada motorista tem grande influência no desgaste e na durabilidade dos pneus.

- Evite buracos e obstáculos. Os impactos e atritos podem causar avarias irreversíveis aos pneus;
- Evite fazer curvas em alta velocidade, pois esta situação força o arraste lateral dos pneus e causa um desgaste maior na área dos ombros;
- Evite freadas ou arrancadas bruscas (só se necessário). Esta prática favorece o desgaste irregular e acelerado do pneu.



## RODÍZIO DOS PNEUS

Devido às características de cada veículo, os pneus podem apresentar desgastes diferenciados entre eles. Para igualar estes desgastes, evitando a troca prematura de um dos pneus, recomendamos seguir sempre a orientação do manual do fabricante do veículo, no que se refere ao modo e periodicidade do rodízio.

## SUBSTITUIÇÃO OBRIGATÓRIA DOS PNEUS

Os pneus devem ser imediatamente substituídos se apresentarem:

- Bolhas ou cortes laterais;
- Avarias nos talões;
- Sinais de envelhecimento de materiais (rachaduras);
- Cortes ou furos não reparáveis na banda de rodagem;
- Quando atingirem o nível máximo de desgaste (1,6 mm de profundidade remanescente do sulco da banda de rodagem).

Fernanda



489

## INFORMAÇÕES TÉCNICAS

### EQUIVALÊNCIA DE CARGA \*:

Equivalência entre índice de carga e a carga máxima determinada para o pneu.

IC	kg	IC	kg	IC	kg	IC	kg	IC	kg	IC	kg	IC	kg
0	45	23	87,5	46	170	69	325	92	630	115	1215	138	2360
1	46,2	24	90	47	175	70	335	93	650	116	1250	139	2430
2	47,5	25	92,5	48	180	71	345	94	670	117	1285	140	2500
3	48,7	26	95	49	185	72	355	95	690	118	1320	141	2575
4	50	27	97,5	50	190	73	365	96	710	119	1360	142	2650
5	51,5	28	100	51	200	74	375	97	730	120	1400	143	2725
6	53	29	103	52	200	75	387	98	750	121	1450	144	2800
7	54,5	30	106	53	206	76	400	99	775	122	1500	145	2900
8	56	31	109	54	212	77	412	100	800	123	1550	146	3000
9	58	32	112	55	218	78	425	101	825	124	1600	147	3075
10	60	33	115	56	224	79	437	102	850	125	1650	148	3150
11	61,5	34	118	57	230	80	450	103	875	126	1700	149	3250
12	63	35	121	58	236	81	462	104	900	127	1750	150	3350
13	65	36	125	59	243	82	475	105	925	128	1800	151	3450
14	67	37	125	60	250	83	487	106	950	129	1850	152	3550
15	69	38	128	61	257	84	500	107	975	130	1900	153	3650
16	71	39	132	62	265	85	515	108	1000	131	1950	154	3750
17	73	40	136	63	272	86	530	109	1030	132	2000	155	3875
18	75	41	140	64	280	87	545	110	1060	133	2060	156	4000
19	77,5	42	145	65	290	88	560	111	1090	134	2120	157	4125
20	80	43	150	66	300	89	580	112	1120	135	2180	158	4250
21	82,5	44	155	67	307	90	600	113	1150	136	2240	159	4375
22	85	45	160	68	315	91	615	114	1180	137	2300	160	4500

Fonte ALAPA (Associação Latino Americana de Pneus e Aros)

\*peso máximo por pneu.

### EQUIVALÊNCIA DE VELOCIDADE:

Equivalência entre o Símbolo de Velocidade e a Velocidade Máxima correspondente.

SÍMBOLO DE VELOCIDADE	VELOCIDADE (KM/H)	SÍMBOLO DE VELOCIDADE	VELOCIDADE (KM/H)	SÍMBOLO DE VELOCIDADE	VELOCIDADE (KM/H)
B	50	K	110	S	180
C	60	L	120	T	190
D	65	M	130	U	200
E	70	N	140	H	210
F	80	O	150	V	240
G	90	Q	160	W	270
J	100	R	170	Y	300



## INFORMAÇÕES TÉCNICAS NA LATERAL DO PNEU

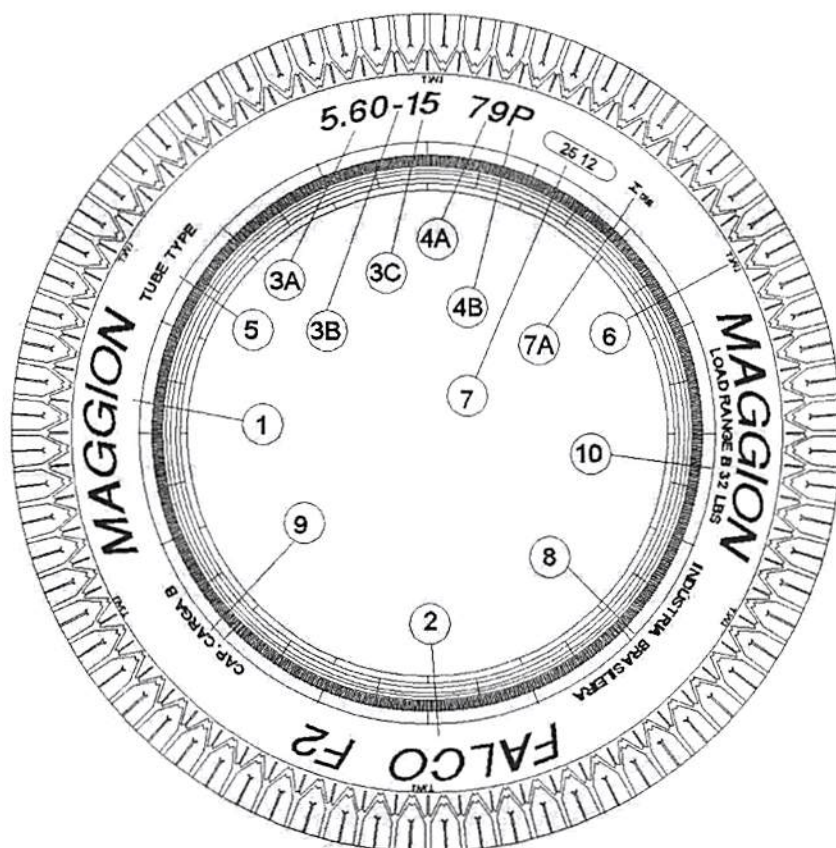

ITEM	DESCRIÇÃO
1	Nome da empresa
2	Modelo do pneu
3	Características de construção:
3 A	Indica a largura nominal do pneu, em polegadas
3 B	Indica o tipo de construção do pneu (diagonal)
3 C	Indica o diâmetro interno do pneu (aro), em polegada
4	Índice de carga/código de velocidade:
4 A	Índice de carga suportável pelo pneu (consultar tabela)
4 B	Índice de velocidade máxima do pneu (consultar tabela)
5	Indicação para uso com câmara de ar (tube type – tipo câmara)
6	Indicadores de desgaste do pneu (TWI – tread wear indicator)
7	Códigos internos para rastreamento da produção dos pneus
7 A	Código de certificação do INMETRO
8	Local de fabricação
9	Dados referentes à estrutura do pneu
10	Capacidade de carga e pressão máxima

Fernanda



490



**MAGGION INDÚSTRIAS DE PNEUS E MÁQUINAS LTDA.**

**SAC 0800 55 54 77**

**[www.maggion.com.br](http://www.maggion.com.br)**

**Certificações: ISO 9001:2015**

**INMETRO**

**INTI**



*Handwritten signatures and initials in blue ink, including a large signature, the initials 'om', and a checkmark.*

*Handwritten signature: Fernanda*

*Handwritten scribble in blue ink.*

*Handwritten number: 491*

BRASIL  
(HTTPS://GOV.BR)



# Avaliação da Conformidade

Procurando algo?

Clique para ativar o plug-in Adobe Flash Player

Buscar

Página inicial (<http://www.inmetro.gov.br/>) / Qualidade (<http://www.inmetro.gov.br/qualidade/>) / Registro de objeto (..) / Consultar registros concedidos

## Registro de Objeto Consultar registros concedidos

### Detalhes do Registro 001759/2012

Exportar para Excel

Exportar para PDF

**Status**

Ativo

**Concessão**

21/08/2012

**Validade**

28/07/2020

**LUKE EMPREENDIMENTOS E PARTICIPACOES LTDA**

Estrada da Batalha, 2305 B Cep:54315570 | Prazeres - Jaboatao Dos Guarara - PE  
Tel: (Telefone) (81) 3205.3000 - reeife@yahoo.com.br (mailto:reeife@yahoo.com.br)

**Programa de Avaliação da Conformidade**

Pneus Novos de Motocicleta, Motoneta e Ciclomotor, Automóvel de Passageiros, inclusive os de uso misto, e rebocados, Veículos Comerciais, Comerciais Leves e Rebocados

**Portaria Inmetro**

nº (número) 544 de 25/10/2012

**Nome de Família**

2A2B1C4D3

**Certificado**

PN-6-M00272-025-16/6

↳Pesquisar histórico de alterações

*Handwritten signatures and initials in blue ink.*

*Handwritten signature: Fernanda*

Data	Alteração	Marca	Modelo	Descrição
------	-----------	-------	--------	-----------

*Handwritten scribble in blue ink.*

492



Data	Alteração	Marca	Modelo	Descrição
17/12/2014	Incluido	TORNEL	AMERICA AT-909	P 175/70 R13 82S TL
17/12/2014	Incluido	TORNEL	DIRECCIONAL	P 215/70 R14 96S
17/12/2014	Incluido	JK TYRE	ULTIMA XPT	P175/70R13 82T TL
17/12/2014	Incluido	JK TYRE	ELANZO SE	P175/70R13 82T TL

4 página(s) < 1 2 (?pag=2&NumeroRegistro=001759/2012)

3 (?pag=3&NumeroRegistro=001759/2012) 4 (?pag=4&NumeroRegistro=001759/2012)

> (?pag=4&NumeroRegistro=001759/2012)

<< Voltar

(<http://www.brasil.gov.br>) Barra GovBr (<http://www.acaoainformacao.gov.br/>)

Fernanda

om  
S

494

BRASIL

(HTTPS://GOV.BR)



# Avaliação da Conformidade

Procurando algo?

Clique para ativar o plug-in Adobe Flash Player

Buscar

Página inicial (<http://www.inmetro.gov.br/>) / Qualidade (<http://www.inmetro.gov.br/qualidade/>) / Registro de objeto (..) / Consultar registros concedidos

## Registro de Objeto Consultar registros concedidos

### Detalhes do Registro 001759/2012

Exportar para Excel

Exportar para PDF

**Status**

Ativo

**Concessão**

21/08/2012

**Validade**

28/07/2020

**LUKE EMPREENDIMENTOS E PARTICIPACOES LTDA**

Estrada da Batalha, 2305 B Cep:54315570 | Prazeres - Jaboatao Dos Guarara - PE  
Tel: (Telefone) (81) 3205.3000 - reeife@yahoo.com.br (mailto:reeife@yahoo.com.br)

**Programa de Avaliação da Conformidade**

Pneus Novos de Motocicleta, Motoneta e Ciclomotor, Automóvel de Passageiros, inclusive os de uso misto, e rebocados, Veículos Comerciais, Comerciais Leves e Rebocados

**Portaria Inmetro**

nº (número) 544 de 25/10/2012

**Nome de Família**

2A2B1C4D3

**Certificado**

PN-6-M00272-025-16/6

-Pesquisar histórico de alterações

**Período**

De	dd/mm/yyyy	↕	📅
Até	dd/mm/yyyy	↕	📅

*fernanda*

*om*

*[Handwritten signature]*

*[Handwritten signature]*

*495*

**Tipo de alteração**

Incluído

**Código de barra****Marca****Modelo****Descrição**

Pesquisar

Limpar (detalhe.aspx?pag=1&amp;NumeroRegistro=001759/2012)

Data	Alteração	Marca	Modelo	Descrição
17/12/2014	Incluído	TORNEL	AMERICA SELECTA	P 195/70 R14 90S TL
17/12/2014	Incluído	TORNEL	AMERICA AT-909	P 175/70 R13 82S TL
17/12/2014	Incluído	TORNEL	DIRECCIONAL	P 215/70 R14 96S
09/03/2015	Incluído	TORNEL	TURBO	P175/70R13 82T TL
09/03/2015	Incluído	JK TYRE	ELANZO TOURING	P235/70R16 104T TL
23/09/2015	Incluído	JK TYRE	VECTRA	165/70R14 81T TL
14/11/2016	Incluído	JK TYRE	BLAZZE H/T	P265/70R16 111T
14/11/2016	Incluído	JK TYRE	STAR TRAK	P185/70R14 88T
06/02/2017	Incluído	JKTYRE	BLAZZE H/T	P265/70R17 113T
06/02/2017	Incluído	JK TYRE	STAR TRAK P175/70R13 82T TL	P175/70R13 82T TL
06/02/2017	Incluído	JK TYRE	BLAZZE H/T P265/70R17 113T TL	P265/70R17 113T TL
06/02/2017	Incluído	JK TYRE	ELANZO TOURING P215/70R16 99T	P215/70R16 99T TL
06/02/2017	Incluído	JKTYRE	STAR TRAK	P175/70R13 82T TL
06/02/2017	Incluído	JKTYRE	ELANZO TOURING	P215/70R16 99T

Fernanda

496

Data	Alteração	Marca	Modelo	Descrição
06/02/2017	Incluido	JK TYRE	VECTRA.	165/70R13 79T TL
06/02/2017	Incluido	JK TYRE	VECTRA 165/70R13 79T TL	165/70R13 79T TL
07/06/2017	Incluido	TORNEL.	CLASSIC	P175/70R13 82T TL
11/09/2017	Incluido	TORNEL	AMERICA SELECTA PLUS	P175/70R13 82T TL
20/10/2017	Incluido	TORNEL	TURBO ECO	P175/70R13 82T TL
26/11/2018	Incluido	TORNEL.	AMERICA SELECTA PLUS	P185/70R13 86T TL
13/08/2019	Incluido	JK TYRE	VECTRA..	175/70R14 84T TL
13/08/2019	Incluido	TORNEL	AMERICA SELECTA PLUS.	P185/70R13 85T TL
13/08/2019	Incluido	TORNEL	CLASSIC..	P195/70R14 90S TL

2 página(s)

< (?)  
pag=1&NumeroRegistro=001759%2F2012&id=&dataHistoricoInicio=&dataHistoricoFinal=&ctl00%24MainConte

1 (?)  
pag=1&NumeroRegistro=001759%2F2012&id=&dataHistoricoInicio=&dataHistoricoFinal=&ctl00%24MainConte

2 &gt;

&lt;&lt; Voltar

(<http://www.brasil.gov.br>) Barra GovBr (<http://www.acaoainformacao.gov.br/>)

*fernanda*

*om*

*497*

BRASIL

(HTTPS://GOV.BR)



# Avaliação da Conformidade

Procurando algo?

Clique para ativar o plug-in Adobe Flash Player

Buscar

Página inicial (<http://www.inmetro.gov.br/>) / Qualidade (<http://www.inmetro.gov.br/qualidade/>) / Registro de objeto (..) / Consultar registros concedidos

## Registro de Objeto Consultar registros concedidos

### Detalhes do Registro 009803/2014

Exportar para Excel

Exportar para PDF

**Status**

Cancelado

**Concessão**

19/12/2014

**Cancelamento**

24/03/2016

**ANGELS INVESTIMENTOS LTDA**

AVENIDA: JOSE MARIA DE BRITO, 601 Cep:85864320 | JARDIM DAS NAÇÕES - FOZ DO IGUAÇU - PR

Tel: (Telefone) (45) 3025.5088 - [inmetro@angelsinvestimentos.com.br](mailto:inmetro@angelsinvestimentos.com.br)

(<mailto:inmetro@angelsinvestimentos.com.br>)

**Programa de Avaliação da Conformidade**

Pneus Novos de Motocicleta, Motoneta e Ciclomotor, Automóvel de Passageiros, inclusive os de uso misto, e rebocados, Veículos Comerciais, Comerciais Leves e Rebocados

**Portaria Inmetro**

nº (número) 544 de 25/10/2012

**Nome de Família**

2A2B1C5D4

**Certificado**

CN-PNEU-0657-2013-CI

*Fernanda*

*om*

*UF*  
*[Handwritten signature]*

-Pesquisar histórico de alterações

*[Handwritten signature]*  
*498*



Data	Alteração	Marca	Modelo	Descrição
19/12/2014	Incluído	ADERENZA	ENDURANCE	P225/65R17 102H
19/12/2014	Incluído	ADERENZA	ENDURANCE	P235/65R18 102H
19/12/2014	Incluído	ADERENZA	SPEEDLINE	195/65R15 91H
19/12/2014	Incluído	ADERENZA	SPEEDLINE	205/65R15 94H
19/12/2014	Incluído	ADERENZA	SPEEDLINE	175/65R14 82H
19/12/2014	Incluído	ADERENZA	SPEEDLINE	215/65R16 98H
19/12/2014	Incluído	ADERENZA	PREMIUM	185/65R14 86H
19/12/2014	Incluído	ADERENZA	SPEEDLINE	185/65R14 86H
19/12/2014	Incluído	ADERENZA	SPEEDLINE	185/65R15 88H

<< Voltar

(<http://www.brasil.gov.br/Barra GovBr> (<http://www.acessoainformacao.gov.br/>))

Fernanda

om

Handwritten signatures and scribbles in blue ink, including a large 'S' and the number '499'.

BRASIL

(HTTPS://GOV.BR)



# Avaliação da Conformidade

Procurando algo?

Clique para ativar o plug-in Adobe Flash Player



Página inicial (<http://www.inmetro.gov.br/>) / Qualidade (<http://www.inmetro.gov.br/qualidade/>)  
 / Registro de objeto (...) / Consultar registros concedidos

## ☰ Registro de Objeto Consultar registros concedidos

### 🔍 Detalhes do Registro 000835/2014

**Status**

Ativo

**Concessão**

29/01/2014

**Validade**

04/02/2020

**ANGELS INVESTIMENTOS LTDA**

AVENIDA: JOSE MARIA DE BRITO, 601 Cep:85864320 | JARDIM DAS NAÇÕES - FOZ DO IGUAÇU - PR

Tel: (Telefone) (45) 3025.5088 - [inmetro@angelsinvestimentos.com.br](mailto:inmetro@angelsinvestimentos.com.br)

(<mailto:inmetro@angelsinvestimentos.com.br>)

**Programa de Avaliação da Conformidade**

Pneus Novos de Motocicleta, Motoneta e Ciclomotor, Automóvel de Passageiros, inclusive os de uso misto, e rebocados, Veículos Comerciais, Comerciais Leves e Rebocados

**Portaria Inmetro**

nº (número) 544 de 25/10/2012

**Nome de Família**

3A2B2C2

**Certificado**

94.019/16

*Fernanda*

↳Pesquisar histórico de alterações

*Handwritten notes and signatures in blue ink, including the name 'Fernanda' and a large signature.*

*Handwritten number '500'.*

Data	Alteração	Marca	Modelo	Descrição
03/12/2014	Incluido	CONSTANCY	LY366	185/75R16C 8PR 104/102Q
03/12/2014	Incluido	CONSTANCY	LY366	185R14C 8PR 102/100Q
03/12/2014	Incluido	CONSTANCY	LY399	195/70R15C 8PR 104/102Q
03/12/2014	Incluido	CONSTANCY	LY366	195/70R15C 8PR 104/102Q
19/03/2015	Incluido	CONSTANCY	LY288	175/70R14LT 6PR 95/93S
14/03/2016	Incluido	CONSTANCY	195/65R16C 8PR 104/102Q LY366	
14/03/2016	Incluido	CONSTANCY	165R13LT 94/93Q LY288	
14/03/2016	Incluido	ADERENZA	195/70R15C 8PR 104/102Q CARGOMAX	
14/03/2016	Incluido	ADERENZA	185/75R16C 8PR 104/102Q CARGOMAX	
14/03/2016	Incluido	ADERENZA	155/70R12LT 104/102N TRAFFIC	
14/03/2016	Incluido	ADERENZA	165R13LT 94/93Q TRAFFIC	
14/03/2016	Incluido	CONSTANCY	175/75R16C 101/99R LY399	
14/03/2016	Incluido	CONSTANCY	155/70R12LT 104/102N LY288	
14/03/2016	Incluido	ADERENZA	195/65R16C 8PR 104/102Q CARGOMAX	
14/03/2016	Incluido	ADERENZA	185R14C 8PR 102/100Q CARGOMAX	
14/03/2016	Incluido	ADERENZA	175/70R14LT 6PR 95/93S TRAFFIC	
14/03/2016	Incluido	CONSTANCY	185R14C 102/100Q LY399	
15/04/2016	Incluido	XBRI	185R14C 8PR 102/100Q CARGOPLUS	
15/04/2016	Incluido	XBRI	195/70R15C 8PR 104/102Q CARGOPLUS	

*Fernanda*

*504*

*504*

Data	Alteração	Marca	Modelo	Descrição
15/04/2016	Incluído	XBRI	175/70R14LT 6PR 95/93S CITYMAX	
05/01/2017	Incluído	CONSTANCY	LT215/75R15 100/97Q CONQUEROR C5 M/T	
05/01/2017	Incluído	CONSTANCY	LT235/75R15 104/101Q CONQUEROR C5 M/T	
05/01/2017	Incluído	ADERENZA	LT215/75R15 100/97Q OPENLAND M/T	
05/01/2017	Incluído	ADERENZA	LT235/75R15 104/101Q OPENLAND M/T	
05/01/2017	Incluído	XBRI	LT235/75R15 104/101Q FORZA HT 2	
05/01/2017	Incluído	XBRI	LT225/70R16 102/99S FORZA HT 2	
05/01/2017	Incluído	XBRI	LT215/75R15 100/97Q FORZA M/T	
05/01/2017	Incluído	XBRI	LT235/75R15 104/101Q FORZA M/T	
05/01/2017	Incluído	XBRI	LT215/75R15 100/97T FORZA HT 2	
05/01/2017	Incluído	XBRI	LT225/75R15 102/99T FORZA HT 2	

3 página(s) < 1 2 (?pag=2&NumeroRegistro=000835/2014)

3 (?pag=3&NumeroRegistro=000835/2014) > (?pag=3&NumeroRegistro=000835/2014)

<< Voltar

(<http://www.brasil.gov.br/BarraGovBr>) (<http://www.acessoainformacao.gov.br/>)

Fernanda

502

BRASIL

(HTTPS://GOV.BR)



# Avaliação da Conformidade

Procurando algo?

Clique para ativar o plug-in Adobe Flash Player



Página inicial (<http://www.inmetro.gov.br/>) / Qualidade (<http://www.inmetro.gov.br/qualidade/>)  
 / Registro de objeto (..) / Consultar registros concedidos

## ☰ Registro de Objeto Consultar registros concedidos

### 🔍 Detalhes do Registro 003503/2013

**Status**

Ativo

**Concessão**

17/04/2013

**Validade**

06/10/2020

**Tia do Brasil Consultoria Ltda**

Rua Shirlei Boeira Souto, 376 Cep:83413740 | Maua - Colombo - PR

Tel: (Telefone) (41) 3262.8191 - [administrativo@autoamerica.com.br](mailto:administrativo@autoamerica.com.br)

(mailto:administrativo@autoamerica.com.br)

**Programa de Avaliação da Conformidade**

Pneus Novos de Motocicleta, Motoneta e Ciclomotor, Automóvel de Passageiros, inclusive os de uso misto, e rebocados, Veículos Comerciais, Comerciais Leves e Rebocados

**Portaria Inmetro**

nº (número) 544 de 25/10/2012

**Nome de Família**

(F13) 3A2B4C2

**Certificado**

04P-0529.03-13

*om*  
*Fernanda*  
*503*

Data	Alteração	Marca	Modelo	Descrição
17/04/2013	Incluído	LT245/75R17 121/118S TORQUE		TQ-AT701
17/04/2013	Incluído	LT265/75R16 123/120R TORQUE		TQ-AT
17/04/2013	Incluído	215/75R16C 116/114R TORQUE		TQ2000
17/04/2013	Incluído	215/75R16C 116/114R TORQUE		TQ8200
17/04/2013	Incluído	LT215/85R16 115/112R HIFLY		VIGOROUS AT601
17/04/2013	Incluído	LT215/85R16 115/112R TORQUE		TQ-AT702
17/04/2013	Incluído	LT265/70R17 121/118S TORQUE		TQ-AT702
17/04/2013	Incluído	215/75R16C 116/114R HIFLY		SUPER2000
17/04/2013	Incluído	215/75R16C 116/114R TORQUE		TQ-05
17/04/2013	Incluído	235/65R16C 115/113T TORQUE		TQ2000
17/04/2013	Incluído	LT245/75R17 121/118S HIFLY		VIGOROUS AT601
09/10/2013	Incluído	LT265/75R16 123/120R HIFLY		VIGOROUS HT601
09/10/2013	Incluído	LT245/75R16 120/116S TORQUE		TQ-HT701
09/10/2013	Incluído	LT245/75R17 121/118S HIFLY		VIGOROUS HT601
09/10/2013	Incluído	LT265/75R16 123/120R TORQUE		TQ-HT701
09/10/2013	Incluído	LT225/75R16 115/112S HIFLY		VIGOROUS HT601
09/10/2013	Incluído	LT235/85R16 120/116R HIFLY		VIGOROUS HT601

*fernanda*

Data	Alteração	Marca	Modelo	Descrição
09/10/2013	Incluido	T245/75R17 121/118S TORQUE TQ-HT701		
09/10/2013	Incluido	LT265/70R17 121/118S TORQUE TQ-HT701		
09/10/2013	Incluido	LT235/85R16 120/116R TORQUE TQ-HT701		
09/10/2013	Incluido	LT265/70R17 121/118S HIFLY VIGOROUS HT601		
09/10/2013	Incluido	LT245/75R16 120/116S HIFLY VIGOROUS HT601		
09/10/2013	Incluido	LT225/75R16 115/112S TORQUE TQ-HT701		
06/08/2015	Incluido	HIFLY	SUPER 2000	225/75R16C 12PR 121/120R
13/02/2017	Incluido	HIFLY	VIGOROUS AT601	LT275/70R16 10PR 119/116S TL
13/02/2017	Incluido	HIFLY	VIGOROUS MT601	LT265/70R17 10PR 121/118Q TL
13/02/2017	Incluido	HIFLY	VIGOROUS MT 601	LT265/75R16 10PR 123/120Q TL

2 página(s)

&lt; (?pag=1&amp;NumeroRegistro=003503/2013)

1 (?pag=1&amp;NumeroRegistro=003503/2013)

2

&gt;

&lt;&lt; Voltar

(<http://www.brasil.gov.br>) Barra GovBr (<http://www.acaoainformacao.gov.br/>)

*fernanda*

*em*  
*505*

*505*

*505*



# CERTIFICADO DE CONFORMIDADE

## Conformity Certificate

**Nº 94.020/16**

A ABNT concede o Certificado de Conformidade de Produto à empresa:  
ABNT grants the Product Conformity Certificate to the company:

### Angels Investimentos Ltda

CNPJ: 82.534.819/0001-01

Av. José Maria de Brito, 601 - Jardim das Nações  
85864-320 - Foz do Iguaçu - PR - Brasil

Para o(s) produto(s):  
To the following product(s):

**Pneus novos destinados a automóveis de passageiros, inclusive os de uso misto e rebocados, veículos comerciais, comerciais leves e rebocados.**

(Conforme Anexo)

Produzido(s) na unidade localizada em:  
Produced in the unit located in:

**Shandong longyue rubber co., ltd.**  
The South Of Yalujiang Road, Wenzhuang Village Qinghe Agency Of Cao County, Heze City, Shandong Province, P.R China.

Centro de Tecnologia, Pesquisa e Desenvolvimento (CTPD) localizado em:  
Center for Technology, Research and Development (CTPD) located in:

**Shandong longyue rubber co., ltd.**  
The South Of Yalujiang Road, Wenzhuang Village Qinghe Agency Of Cao County, Heze City, Shandong Province, P.R China.

Atendendo aos requisitos do Procedimento Especifico ABNT:  
Meeting the requirements of specific procedure ABNT:

**PE-340.02**

Atendendo aos requisitos da Portaria:  
Meeting the requirements of the Governmental Decrees:

**Requisitos de Avaliação da Conformidade**  
**Portaria nº 544 de 25/10/2012**  
**Regulamento Técnico da Qualidade**  
**Portaria nº 83 de 13/03/2008**  
**Regulamento Técnico da Qualidade**  
**Portaria nº 165 de 30/05/2008**  
**Regulamento Técnico da Qualidade**  
**Portaria n.º 205 de 17/06/2008**

Modelos de Certificação: 5  
Models System: 5

Auditoria de Certificação realizada nos dias: 26 e 27 de outubro de 2015  
Certification Audit held on:

Primeira concessão: 04/02/2016  
First concession:

Período de validade:  
Validity period

**04/02/2016 a 04/02/2020**

Rio de Janeiro, 04 de fevereiro de 2016

  
**Sergio Pacheco**  
Gerente de Certificação de Produto  
Product Certification Manager

A validade deste certificado está atrelada à realização das avaliações de manutenção e tratamento de possíveis não conformidades de acordo com as orientações da ABNT previstas no procedimento específico. Para verificação da condição atualizada de regularidade deste Certificado de Conformidade deve ser consultado o banco de dados de produtos e serviços certificados do Inmetro. Este certificado está sujeito ao contínuo atendimento ao Procedimento Geral para Avaliação da Conformidade, ao Procedimento Especifico da Marca de Conformidade ABNT bem como aos requisitos da Portaria acima, sendo válido somente em original e com o timbre da ABNT em alto-relevo seco, assinado pelo Gerente de Certificação de Produto, e sua validade pode ser confirmada no seguinte endereço eletrônico: [www.abnt.org.br](http://www.abnt.org.br). Este certificado está vinculado ao contrato nº 94.CP.019/2015, e para o endereço acima citado. (CNPJ: 33.402.892/0001-06 - Tel: (21) 3974-2300 / Fax: (21) 3974-2315). Certificado de Conformidade válido somente acompanhado das páginas de 1 a 2. The validity of this certificate is tied to the achievement of maintenance assessments and treatment of possible non-compliance in accordance with the ABNT guidelines in the specific procedure. For verification the updated condition of regularity of this Certificate must be obtained from the product database and Certificate Services Inmetro. This certificate is subject to the continuous fulfillment of the requirements of the General Procedure for Conformity Assessment, and to the Specific Procedure of the ABNT Conformity Mark, as well as to the Governmental Decree referred above and will be valid only in its original form, with the ABNT stamp in dry high relief, duly signed by the Product Certification Manager, and its validity may be confirmed at the following electronic address: [www.abnt.org.br](http://www.abnt.org.br). This certificate is related to the contract nr 94.CP.019/2015 and for the location above indicate. Certificate valid only together with pages 1-2.

ABNT Associação Brasileira de Normas Técnicas

Av. Treze de Maio, 13 - 28º Andar - Centro - Rio de Janeiro - RJ - CEP 20031-901  
Av. Paulista, 726 - 10º Andar - Bela Vista - São Paulo - SP - CEP 01310-910

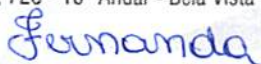







# CERTIFICADO DE CONFORMIDADE

## Conformity Certificate

**Nº 94.020/16**

O presente anexo I integra o Certificado de Conformidade de Produto nº 94.020/16, tendo por finalidade detalhar o escopo da empresa: Angels Investimentos Ltda.

*This annex I is part of the Products Conformity Certificate nº 94.020/16, having for purpose to detail to the: Angels Investimentos Ltda.*

Família: 3A2B3C2

Marca(s): ADERENZA / CONSTANCY

Modelo	Código Comercial	*RRC	**G	***dB
205/65R16C 8PR 107/105Q CARGOMAX	6938628205177	E	C	2
205/75R16C 8PR 110/108Q CARGOMAX	6938628205184	E	C	2
225/70R15C 8PR 112/110Q CARGOMAX	6938628205191	E	C	2
31X10.50R15LT 6PR 109Q ENDURANCE	6938628205207	E	C	2
195/75R16C 8PR 107/105Q CARGOMAX	6938628205214	E	C	2
195R14C 8PR 106/104Q CARGOMAX	6938628205221	E	C	2
195R15C 8PR 106/104Q CARGOMAX	6938628205238	E	C	2
205R14C 8PR 109/107Q CARGOMAX	6938628205245	E	C	2
225/70R15C 112/110Q LY366	6938628201124	E	C	2
195/75R16C 8PR 107/105Q LY366	6938628201155	E	C	2
195R14C 8PR 106/104Q LY366	6938628201087	E	C	2
195R15C 8PR 106/104Q LY366	6938628201094	E	C	2
205R14C 8PR 109/107Q LY366	6938628201100	E	C	2
195R14C 8PR 106/104Q LY399	6938628201193	E	C	2
195R15C 8PR 106/104Q LY399	6938628201230	E	C	2
205/75R16C 8PR 110/108Q LY366	6938628201162	E	C	2
31X10.50R15LT 6PR 109Q LY788	6938628201568	E	C	2
205/65R16C 8PR 107/105Q LY399	6938628201179	E	C	2
205/65R16C 8PR 107/105Q LY366	6938628205672	E	C	2
195/75R16C 8PR 107/105Q LY399	6938628205689	E	C	2
215/65R16C 109/107R LY399	6938628205917	E	C	2
225/65R16C 112/110R LY399	6938628205924	E	C	2
205R14C 109/107R LY399	6938628205962	E	E	2
215R14C 112/110R LY399	6938628205979	E	E	2

\* RRC: Coeficiente de resistência ao rolamento;

\*\* G: Coeficiente de aderência a pista molhada;

\*\*\* dB: Emissão Sonora.



Relatório de Ensaio		
Nome do laboratório/CRL	Número	Data
Idiada Automotive Technology	CV15120179	21/12/2015
	CV15120178	18/12/2015
	CV15120177	15/12/2015
	CV15120176	18/12/2015
	CV15120175	15/12/2015
	CV15120143	18/12/2015
	CV15120142	16/12/2015
	CV15120141	18/12/2015
	CV15120140	17/12/2015
	CV15120135	17/12/2015
	CV15120135	16/12/2015
	CV15120134	15/12/2015
	CV15120133	16/12/2015
	CV15120132	16/12/2015
	CV15120131	15/12/2015

ABNT Associação Brasileira de Normas Técnicas

Av. Treze de Maio, 13 - 28º Andar - Centro - Rio de Janeiro - RJ - CEP 20031-901

Av. Paulista, 726 - 10º Andar - Bela Vista - São Paulo - SP - CEP 01310-910

fernanda



# CERTIFICADO DE CONFORMIDADE

## Conformity Certificate

**Nº 94.107/16**

A ABNT concede o Certificado de Conformidade de Produto à empresa:  
ABNT grants the Product Conformity Certificate to the company:

**Interpneus Representações Ltda (Interpneus)**

CNPJ: 10.927.066/0001-85

Av. Cristóvão Colombo, 3000 - Sala 401 - Floresta  
90560-002 - Porto Alegre - RS - Brasil

Para o(s) produto(s):  
To the following product(s):

**Pneus novos destinados a automóveis  
caminhões e ônibus  
(Conforme Anexos)**

Produzido(s) na unidade localizada em:  
Produced in the unit located in:

**Sailun Jinyu Group Co., Ltd**

West of Jiangshan Middle Road, Economic & Technological Development Zone  
(Hi-Tech Industrial Park) Qingdao City / Shandong Province / China

**Sailun (Vietnam) CO., Ltd.**

Lot 37-1...42-6-1, Phuoc, Dong Industrial Park, Phuoc, Dong Ward, go Dautay Ninh, Vietnam

**Shenyang Peace Radial Tyre Manufacturing Co., Ltd.**

Nº 2 East Shexisan Road, Shenyang Chemical Industry Garden, Shenyang City –  
Liaoning Province - China

Centro de Tecnologia, Pesquisa e Desenvolvimento (CTPD) localizado em:  
Center for Technology, Research and Development (CTPD) located in:

**Sailun Jinyu Group P&D Center**

3 Yuanjiang Road, Qingdao Economic and Technology Development Zone  
Qingdao City / Shandong Province / China

Atendendo aos requisitos do Procedimento Específico ABNT:  
Meeting the requirements of specific procedure ABNT:

**PE-340.02**

Atendendo aos requisitos da Portaria:  
Meeting the requirements of the Governmental Decrees:

**Requisitos de Avaliação da Conformidade**

**Portaria nº 544 de 25/10/2012**

**Regulamento Técnico da Qualidade**

**Portaria nº 83 de 13/03/2008**

**Regulamento Técnico da Qualidade**

**Portaria nº 165 de 30/05/2008**

**Regulamento Técnico da Qualidade**

**Portaria n.º 205 de 17/06/2008**

Modelos de Certificação: 5

Models System: 5

Auditoria de Certificação realizada no dia: 21 e 22 de março de 2016

Certification Audit held on:

Primeira concessão: 30/05/2016

First concession:

Período de validade:

Validity period

**30/05/2016 a 30/05/2020**

Rio de Janeiro, 30 de maio de 2016

*om*  
*[Handwritten signature]*  
**Sergio Pacheco**

**Gerente de Certificação de Produto**

**Product Certification Manager**

A validade deste certificado está atrelada à realização das avaliações de manutenção e tratamento de possíveis não conformidades de acordo com as orientações da ABNT previstas no procedimento específico. Para verificação da condição atualizada de regularidade deste Certificado de Conformidade deve ser consultado o banco de dados de produtos e serviços certificados do Inmetro. Este certificado está sujeito ao contínuo atendimento ao Procedimento Geral para Avaliação da Conformidade, ao Procedimento Específico da Marca de Conformidade ABNT bem como aos requisitos da Portaria acima, sendo válido somente em original e com o timbre da ABNT em alto-relevo seco, assinado pelo Gerente de Certificação de Produto, e sua validade pode ser confirmada no seguinte endereço eletrônico: [www.abnt.org.br](http://www.abnt.org.br). Este certificado está vinculado ao contrato nº 94.CP.001/2016, e para o endereço acima citado. (CNPJ: 33.402.892/0001-06 – Tel: (21) 3974-2300 / Fax: (21) 3974-2315).  
Certificado de Conformidade válido somente acompanhado das páginas de 1 a 2. The validity of this certificate is tied to the achievement of maintenance assessments and treatment of possible non-compliance in accordance with the ABNT guidelines in the specific procedure. For verification of the updated condition of regularity of this Certificate must be obtained from the product database and Certified Services Inmetro. This certificate is subject to the continuous fulfillment of the requirements of the General Procedure for Conformity Assessment, and to the Specific Procedure of the ABNT Conformity Mark, as well as to the Governmental Decree referred above and will be valid only in its original form, with the ABNT stamp in dry high-relief, duly signed by the Product Certification Manager, and its validity may be confirmed at the following electronic address: [www.abnt.org.br](http://www.abnt.org.br). This certificate is related to the contract nº 94.CP.001/2016 and for the location above indicated. Certificate valid only together with pages 1-2.

**ABNT Associação Brasileira de Normas Técnicas**

Página 1 de 2

Av. Treze de Maio, 13 - 28º Andar - Centro - Rio de Janeiro - RJ - CEP 20031-901

Av. Paulista, 726 - 10º Andar - Bela Vista - São Paulo - SP - CEP 01310-910

*[Handwritten signature]*  
**Fernanda**

*[Handwritten signature]*  
**508**





# CERTIFICADO DE CONFORMIDADE

## Conformity Certificate

**N° 94.107/16**

O presente anexo I integra o Certificado de Conformidade de Produto n° 94.107/16, tendo por finalidade detalhar o escopo da empresa: Interpneus Representações Ltda.

*This annex I is part of the Products Conformity Certificate n° 94.107/16, having for purpose to detail to the: Interpneus Representações Ltda.*

Família: 4A2B3C2

Marca(s): Sailun / Rovelo / Roadx

Modelo	Código Comercial	*RRC	**G	***dB
245/70R19.5 133/131L 14PR S737	1000187	D	C	3
245/70R19.5 133/131L 14PR S637	1000766	D	C	3
215/75R17.5 135/133L 16PR S637	1000758	E	B	3
215/75R17.5 135/133L 16PR S737	1000011	E	B	3
245/70R19.5 133/131M 14PR S637	1000766	D	C	3
245/70R19.5 16PR 135/133L S740	-	D	C	3
9.5R17.5 16PR 132/130M S637+	-	C	B	2
9.5R17.5 16PR 132/130M S637	-	C	B	3
215/75R17.5 135/133L 16PR S737A	-	D	C	3
215/75R17.5 135/133J 16PR S637	-	D	C	3
9R22.5 133/131M 12PR S637	-	C	B	3
215/75R17.5 135/133L 16PR S637+	-	D	C	2
235/75R17.5 132/130M 14PR S637+	-	D	C	2
235/75R17.5 132/130M 14PR S702	-	D	C	3
215/75R17.5 135/133L 16PR SSR4	5540850	D	C	3
235/75R17.5 132/130M 14PR SSR4	-	D	C	3
245/70R19.5 133/131K 14PR SSR4	-	D	C	3
245/70R19.5 135/133K 16PR SSR4	-	D	C	3
215/75R17.5 135/133L 16PR RH520	1000938	D	C	3
245/70R19.5 133/131K 14PR RH520	1000954	D	C	3
245/70R19.5 135/133K 16PR RH520	-	D	C	3
235/75R17.5 132/130M 14PR RH520	-	D	C	3
215/75R17.5 135/133L 16PR RH620	-	D	C	3
235/75R17.5 132/130M 14PR RH620	-	D	C	3
245/70R19.5 133/131L 14PR RH620	-	D	C	3
245/70R19.5 135/133L 16PR RH620	-	D	C	3
245/70R19.5 16PR 135/133L RT787	-	D	C	3

\* RRC: Coeficiente de resistência ao rolamento;

\*\* G: Coeficiente de aderência a pista molhada;

\*\*\* dB: Emissão Sonora.

om A

Relatório de Ensaio		
Nome do laboratório/CRL	Número	Data
Idiada Automotive Technology, S.A. - 0589	CV16040536	03/04/16
	CV16040542	21/04/16
	CV16040543	
	CV16040546	
	CV16040547	
	CV16040544	22/04/16
	CV1604054	28/04/16
	CV16040540	02/05/16
	CV16040530	
	CV16040531	
	CV16040532	03/05/16
	CV16040533	
	CV16040539	04/05/16
	CV16040537	05/05/16
	CV16040538	

Rio de Janeiro, 30 de maio de 2016

ABNT Associação Brasileira de Normas Técnicas

Av. Treze de Maio, 13 - 28º Andar - Centro - Rio de Janeiro - RJ - CEP 20031-901

Av. Paulista, 726 - 10º Andar - Bela Vista - São Paulo - SP - CEP 01310-910

Página 2 de 2

Fernanda

509



BRASIL

(HTTPS://GOV.BR)



# Avaliação da Conformidade

Procurando algo?

Clique para ativar o plug-in Adobe Flash Player



Página inicial (<http://www.inmetro.gov.br/>) / Qualidade (<http://www.inmetro.gov.br/qualidade/>)

/ Registro de objeto (..) / Consultar registros concedidos

## Registro de Objeto Consultar registros concedidos

### Detalhes do Registro 001555/2013

**Status**

Ativo

**Concessão**

20/02/2013

**Validade**

14/01/2020

**Maggion Indústrias de Pneus e Máquinas Ltda.**

Rua José Campanella, 501 Cep:07122902 | Macedo - Guarulhos - SP

Tel: (Telefone) (11) 2229.9221 - [claudiney@maggion.com.br](mailto:claudiney@maggion.com.br) (<mailto:claudiney@maggion.com.br>)**Programa de Avaliação da Conformidade**

Pneus Novos de Motocicleta, Motoneta e Ciclomotor, Automóvel de Passageiros, inclusive os de uso misto, e rebocados, Veículos Comerciais, Comerciais Leves e Rebocados

**Portaria Inmetro**

nº (número) 544 de 25/10/2012

**Nome de Família**

3A1B4C1

**Certificado**

03029-16/2016

**-Pesquisar histórico de alterações**

Data

Alteração

Marca

Modelo

Descrição

*fernanda*

*om*

*[Handwritten signature]*

510

Data	Alteração	Marca	Modelo	Descrição
27/01/2015	Incluído	MAGGION	TRANSCARGA MLT2	7.50-16 CAP CARGA E
27/01/2015	Incluído	MAGGION	LUNGAVIA	7.50-16 L CAP.CARGA E
27/01/2015	Incluído	MAGGION	SUPER TRACTION	7.50-16 CAP CARGA F
27/01/2015	Incluído	MAGGION	LUNGAVIA	7.00-16 113/117L
27/01/2015	Incluído	MAGGION	MILITAR 4X4	7.00-16 CAP.CARGA F
27/01/2015	Incluído	MAGGION	TRANSCARGA MLT2	7.50-16 CAP CARGA F 12L
23/07/2015	Incluído	MAGGION	LUNGAVIA	7.50-16 12 LONAS
27/01/2015	Excluído	MAGGION - 7.50-16 CAP.CARGA F TRANSCARGA MLT2		
27/01/2015	Excluído	MAGGION - 7.50-16 CAP. CARGA E TRANSCARGA MLT2		
27/01/2015	Excluído	MAGGION - 7.00-16 113/117L LUNGAVIA		
27/01/2015	Excluído	MAGGION - 7.50-16 L - CAP CARGA E LUNGAVIA		
27/01/2015	Excluído	MAGGION - 7.50-16 CAP.CARGA F SUPER TRACTION		
27/01/2015	Excluído	MAGGION - 7.00-16 CAP. CARGA F MILITAR 4X4		

&lt;&lt; Voltar

(<http://www.brasil.gov.br>) Barra GovBr (<http://www.acaoainformacao.gov.br/>)

*Fernanda*

*511*

O IQA concede o Certificado de Conformidade para os produtos do escopo abaixo à empresa, conforme requisitos do Sistema Brasileiro de Avaliação da Conformidade. A validade deste Certificado está atrelada à realização das avaliações de manutenção e tratamento de possíveis não conformidades, de acordo com as orientações do IQA e previstas no RAC específico. Para verificação da condição atualizada de regularidade deste Certificado de Conformidade, deve ser consultado o banco de dados de produtos e serviços certificados do INMETRO.

*The IQA is granting the Certificate of Conformity for the products of the scope below to the company as per requirements of the Brazilian System of Conformity Assessment. The validity of this Certificate is subject to the accomplishment of maintenance assessments and treatment of eventual nonconformities, according to the IQA guidance and set forth in the specific RAC. To verify the current regularity condition of this certificate, the INMETRO data base of certified products and services shall be consulted.*



**Certificado No.** 04P-0529.03-10  
*Certificate Nr.*

**Certificação Inicial** 08/04/2011  
*Initial Certification*

**Validade** 06/10/2016 - 06/10/2020  
*Validity*

**Fornecedor / Representante Legal** Tia do Brasil Consultoria Limitada  
*Supplier / Legal Representative*

**Contato** Eduardo Culpi  
*Contact*

**Endereço** R. Capitão Teófilo, 49 - Sala 02 - Centro - 07011-050 - Guarulhos/SP  
*Address*

**CNPJ** 13.234.591/0001-03

**Documentos de Referência** Portaria INMETRO nº 544 de 25/10/2012.  
*Reference Documents*

**Escopo** Pneus Novos, Destinados a Automóveis de Passageiros, Inclusive os de Uso Misto e Rebocados, Veículos Comerciais, Comerciais Leves e Rebocados. / Brand-New Tires Intended for Passenger Cars, including those of Mixed Usage and Towed Vehicles, Commercial, Light-duty Commercial and Towed Vehicles.  
*Scope*

**Modelo de Certificação** 5  
*Certification Model*

**Família** (F10) 3A2B2C2  
*Family*

**Laboratório de Ensaio** Shandong Hengfeng Rubber & Plastic Co., Ltd. / Shandong Changfeng Tyre Co., Ltd. / Applus IDIADA Group  
*Testing Laboratory*

**Relatório de Ensaio** 04P-0529.03-30RE de 18/05/2016 / CV16060590 e CV16060591 de 28/06/2016 / CV16060604 e CV16060605 de 29/06/2016 / CV16060588 e CV16060589 de 30/06/2016 / CV16060602 de 01/07/2016 / CV16060603 de 04/07/2016 / CV16070073, CV16070075, CV16070076 e CV16070077 de 20/07/2016 / CV16060592 de 27/07/2016 / CV16070074 de 28/07/2016 / CV16060606 de 26/08/2016  
*Test Report*

**Data da Auditoria** 17/05/2016  
*Audit Date*

ACREDITADO / ACCREDITED: CGCRE	Analisado / Reviewed:		Aprovado / Approved:	Pag. 1 / 4	Data de Revisão Revision Date: 06/10/2016
	E. K. Förster	M. Giovatto	Mario S. Gujti		

*Handwritten signatures and initials: "om" and "S".*

*Handwritten signature: "fernanda"*

*Handwritten signature and number "512".*



# Certificado de Conformidade

Certificate of Conformity

**Marcas**  
Brands

Hifly, Torque

**Centro de Tecnologia**  
Technical Center

Shandong Hengfeng Rubber & Plastic Co., Ltd. / Shandong  
Changfeng Tyre Co., Ltd.  
High-tech Development Zone, Guangrao County, Dongying City,  
Shandong Province, 257335 - China

om

ACREDITADO / ACCREDITED: CGCRE	Analísado / Reviewed: <i>ell. 17-06</i> E. K. Förster M. Giovatto	Aprovado / Approved: <i>[Signature]</i> Mario S. Guitti	Pag. 2 / 4	Data de Revisão Revision Date: 06/10/2016
--------------------------------------	---	---	---------------	---

INSTITUTO DA QUALIDADE AUTOMOTIVA  
Alameda dos Nhambiquaras, 1509 - Indianópolis - 04090-013 - São Paulo / SP - Brasil  
Tel.: (11) 5091-4545 - Fax: (11) 5533-8867 - www.iqa.org.br

*Fernanda*

513



**Certificado de Conformidade**  
*Certificate of Conformity*

**Fábricas Vinculadas**  
*Linked Manufacturing Plants*

**Shandong Hengfeng Rubber & Plastic Co., Ltd. / Shandong Changfeng Tyre Co., Ltd.**  
High-tech Development Zone, Guangrao County, Dongying City, Shandong Province, 257335 - China

*[Handwritten signature]*

*Fernanda*

*[Handwritten signature]*

514





## Lista de Produtos Aprovados Approved Products List

Marca / Descrição / Modelo / Código Comercial Brand / Description / Model / Commercial Code	Data de Atualização Updating Date
Hifly 175/70R14C 6PR 95/93S TL Super2000 / 200H9001	26/11/2015
Hifly 185R14C 102/100R TL Super2000 / 200H9002	06/05/2016
Hifly 195/70R15C 104/102R TL Super2000 / 200H9003	06/05/2016
Hifly LT235/75R15 104/101R TL Vigorous AT601 / 200H7007	21/01/2013
Hifly LT235/75R15 104/101R TL Vigorous HT601 / 200H6010	21/01/2013
Torque 185/75R16C 104/102R TL TQ-02 / 200T0260	21/01/2013
Torque 185/75R16C 104/102R TL TQ-05 / 200T0560	21/01/2013
Torque 185/75R16C 104/102R TL TQ2000 / 200T5001	09/06/2011
Torque 185/75R16C 104/102R TL TQ3000 / 200T3001	14/11/2012
Torque 185/75R16C 104/102R TL TQ8100 / 200T8100	31/05/2011
Torque 185/75R16C 104/102R TL TQ8200 / 200T8200	21/01/2013
Torque 185R14C 8PR 102/100R TL TQ-02 / 200T0261	21/01/2013
Torque 195/70R15C 104/102R TL TQ-02 / 200T0262	21/01/2013
Torque 195/70R15C 104/102R TL TQ-05 / 200T0561	21/01/2013
Torque 195/70R15C 104/102R TL TQ2000 / 200T5002	21/01/2013
Torque 195/70R15C 104/102R TL TQ3000 / 200T3002	21/01/2013
Torque 195/70R15C 104/102R TL TQ8100 / 200T8101	19/03/2012
Torque 195/70R15C 104/102R TL TQ8200 / 200T8201	23/01/2012
Torque LT235/75R15 104/101R TL TQ-AT / 200T7001	11/06/2013
Torque LT235/75R15 104/101R TL TQ-AT701 / 200T7002	21/01/2013
Torque LT235/75R15 104/101R TL TQ-AT702 / 200T7003	21/01/2013
Torque LT235/75R15 104/101R TL TQ-HT701 / 200T6010	11/06/2013

\* Novos itens inseridos / New items included

Fernanda

515



# CERTIFICADO DE CONFORMIDADE

## Conformity Certificate

**Nº 94.019/16**

A ABNT concede o Certificado de Conformidade de Produto à empresa:  
ABNT grants the Product Conformity Certificate to the company:

### Angels Investimentos Ltda

CNPJ: 82.534.819/0001-01

Av. José Maria de Brito, 601 - Jardim das Nações  
85864-320 - Foz do Iguaçu - PR - Brasil

Para o(s) produto(s):  
To the following product(s):

**Pneus novos destinados a automóveis de passageiros, inclusive os de uso misto e rebocados, veículos comerciais, comerciais leves e rebocados.**

(Conforme Anexo)

Produzido(s) na unidade localizada em:  
Produced in the unit located in:

**Shandong longyue rubber co., ltd.**  
The South Of Yalujiang Road, Wenzhuang Village Qinghe Agency Of Cao County, Heze City, Shandong Province, P.R China.

Centro de Tecnologia, Pesquisa e Desenvolvimento (CTPD) localizado em:  
Center for Technology, Research and Development (CTPD) located in:

**Shandong longyue rubber co., ltd.**  
The South Of Yalujiang Road, Wenzhuang Village Qinghe Agency Of Cao County, Heze City, Shandong Province, P.R China.

Atendendo aos requisitos do Procedimento Especifico ABNT:  
Meeting the requirements of specific procedure ABNT:

**PE-340.02**

Atendendo aos requisitos da Portaria:  
Meeting the requirements of the Governmental Decrees:

**Requisitos de Avaliação da Conformidade**  
**Portaria nº 544 de 25/10/2012**  
**Regulamento Técnico da Qualidade**  
**Portaria nº 83 de 13/03/2008**  
**Regulamento Técnico da Qualidade**  
**Portaria nº 165 de 30/05/2008**  
**Regulamento Técnico da Qualidade**  
**Portaria n.º 205 de 17/06/2008**

Modelos de Certificação: 5  
Models System: 5

Auditoria de Certificação realizada nos dias: 26 e 27 de outubro de 2015  
Certification Audit held on:

Primeira concessão: 04/02/2016  
First concession:

Período de validade:  
Validity period

**04/02/2016 a 04/02/2020**

Rio de Janeiro, 04 de fevereiro de 2016

  
**Sergio Pacheco**  
Gerente de Certificação de Produto  
Product Certification Manager



A validade deste certificado está atrelada à realização das avaliações de manutenção e tratamento de possíveis não conformidades de acordo com as orientações da ABNT previstas no procedimento específico. Para verificação da condição atualizada de regularidade deste Certificado de Conformidade deve ser consultado o banco de dados de produtos e serviços certificados do Inmetro. Este certificado está sujeito ao contínuo atendimento ao Procedimento Geral para Avaliação da Conformidade, ao Procedimento Especifico da Marca de Conformidade ABNT bem como aos requisitos da Portaria acima, sendo válido somente em original e com o timbre da ABNT em alto-relevo seco, assinado pelo Gerente de Certificação de Produto, e sua validade pode ser confirmada no seguinte endereço eletrônico: [www.abnt.org.br](http://www.abnt.org.br). Este certificado está vinculado ao contrato nº 94.CP.019/2015, e para o endereço acima citado. (CNPJ: 33.402.892/0001-06 - Tel.: (21) 3974-2300 / Fax: (21) 3974-2315). Certificado de Conformidade válido somente acompanhado das páginas de 1 a 2. The validity of this certificate is tied to the achievement of maintenance assessments and treatment of possible non-compliance in accordance with the ABNT guidelines of the specific procedure. For verification the updated condition of regularity of this Certificate must be obtained from the product database and Certificate Services Inmetro. This certificate is subject to the continuous fulfillment of the requirements of the General Procedure for Conformity Assessment, and to the Specific Procedure of the ABNT Conformity Mark, as well as to the Governmental Decree referred above and will be valid only in its original form, with the ABNT stamp in dry high-relief duly signed by the Product Certification Manager, and its validity may be confirmed at the following electronic address: [www.abnt.org.br](http://www.abnt.org.br). This certificate is related to the contract nr 94.CP.019/2015 and for the location above indicate. Certificate valid only together with pages 1-2.

**ABNT Associação Brasileira de Normas Técnicas**

Av. Treze de Maio, 13 - 28º Andar - Centro - Rio de Janeiro - RJ - CEP 20031-901  
Av. Paulista, 726 - 10º Andar - Bela Vista - São Paulo - SP - CEP 01310-910

*Fernanda*

516



# CERTIFICADO DE CONFORMIDADE

## Conformity Certificate

**Nº 94.019/16**

O presente anexo I integra o Certificado de Conformidade de Produto nº 94.019/16, tendo por finalidade detalhar o escopo da empresa: Angels Investimentos Ltda.

*This annex I is part of the Products Conformity Certificate nº 94.019/16, having for purpose to detail to the: Angels Investimentos Ltda.*

Família: 3A2B2C2

Marca(s): ADERENZA / CONSTANCY

Modelo	Código Comercial	*RRC	**G	***dB
195/70R15C 8PR 104/102Q CARGOMAX	6938628205122	E	C	2
185/75R16C 8PR 104/102Q CARGOMAX	6938628205139	E	C	2
195/65R16C 8PR 104/102Q CARGOMAX	6938628205146	E	C	2
185R14C 8PR 102/100Q CARGOMAX	6938628205153	E	C	2
175/70R14LT 6PR 95/93S TRAFFIC	6938628205160	E	C	2
155/70R12LT 104/102N TRAFFIC	6938628206167	F	E	1
165R13LT 94/93Q TRAFFIC	6938628206174	F	E	1
175/70R14LT 6PR 95/93S LY288	6938628201858	E	C	2
195/70R15C 8PR 104/102Q LY399	6938628201223	E	C	2
185/75R16C 104/102Q LY399	6938628205665	E	C	2
195/65R16C 8PR 104/102Q LY366	6938628201148	E	C	2
195/70R15C 8PR 104/102Q LY366	6938628201117	E	C	2
185/75R16C 8PR 104/102Q LY366	6938628201131	E	C	2
185R14C 8PR 102/100Q LY366	6938628201070	E	C	2
185R14C 102/100Q LY399	6938628205740	E	C	2
175/65R14C 90/88R LY399	6938628205900	E	C	2
175/75R16C 101/99R LY399	6938628205948	E	C	2
155/70R12LT 104/102N LY288	6938628205986	F	E	1
165R13LT 94/93Q LY288	6938628205993	F	E	1

\* RRC: Coeficiente de resistência ao rolamento;

\*\* G: Coeficiente de aderência a pista molhada;

\*\*\* dB: Emissão Sonora.

Relatório de Ensaio		
Nome do laboratório/CRL	Número	Data
Idiada Automotive Technology	CV15120179	21/12/2015
	CV15120178	18/12/2015
	CV15120177	15/12/2015
	CV15120176	18/12/2015
	CV15120175	15/12/2015
	CV15120143	18/12/2015
	CV15120142	16/12/2015
	CV15120141	18/12/2015
	CV15120140	17/12/2015
	CV15120135	17/12/2015
	CV15120135	16/12/2015
	CV15120134	15/12/2015
	CV15120133	16/12/2015
	CV15120132	16/12/2015
	CV15120131	15/12/2015

Rio de Janeiro, 04 de fevereiro de 2016

ABNT Associação Brasileira de Normas Técnicas

Av. Treze de Maio, 13 - 28º Andar - Centro - Rio de Janeiro - RJ - CEP 20031-901

Av. Paulista, 726 - 10º Andar - Bela Vista - São Paulo - SP - CEP 01310-910

ferman da

Handwritten signature

517



O IQA concede o Certificado de Conformidade para os produtos do escopo abaixo à empresa, conforme requisitos do Sistema Brasileiro de Avaliação da Conformidade. A validade deste Certificado está atrelada à realização das avaliações de manutenção e tratamento de possíveis não conformidades, de acordo com as orientações do IQA e previstas no RAC específico. Para verificação da condição atualizada de regularidade deste Certificado de Conformidade, deve ser consultado o banco de dados de produtos e serviços certificados do INMETRO.

*The IQA is granting the Certificate of Conformity for the products of the scope below to the company as per requirements of the Brazilian System of Conformity Assessment. The validity of this Certificate is subject to the accomplishment of maintenance assessments and treatment of eventual nonconformities, according to the IQA guidance and set forth in the specific RAC. To verify the current regularity condition of this certificate, the INMETRO data base of certified products and services shall be consulted.*



**Certificado No.** 04P-0529.03-13  
*Certificate Nr.*

**Certificação Inicial** 08/04/2011  
*Initial Certification*

**Validade** 06/10/2016 - 06/10/2020  
*Validity*

**Fornecedor / Representante Legal** Tia do Brasil Consultoria Limitada  
*Supplier / Legal Representative*

**Contato** Eduardo Culpi  
*Contact*

**Endereço** R. Capitão Teófilo, 49 - Sala 02 - Centro - 07011-050 - Guarulhos/SP  
*Address*

**CNPJ** 13.234.591/0001-03

**Documentos de Referência** Portaria INMETRO nº 544 de 25/10/2012.  
*Reference Documents*

**Escopo** Pneus Novos, Destinados a Automóveis de Passageiros, Inclusive os de Uso Misto e Rebocados, Veículos Comerciais, Comerciais Leves e Rebocados. / Brand-New Tires Intended for Passenger Cars, including those of Mixed Usage and Towed Vehicles, Commercial, Light-duty Commercial and Towed Vehicles.  
*Scope*

**Modelo de Certificação** 5  
*Certification Model*

**Família** (F13) 3A2B4C2  
*Family*

**Laboratório de Ensaio** Shandong Hengfeng Rubber & Plastic Co., Ltd. / Shandong Changfeng Tyre Co., Ltd. / Applus IDIADA Group  
*Testing Laboratory*

**Relatório de Ensaio** 04P-0529.03-30RE de 18/05/2016 / CV16060590 e CV16060591 de 28/06/2016 / CV16060604 e CV16060605 de 29/06/2016 / CV16060588 e CV16060589 de 30/06/2016 / CV16060602 de 01/07/2016 / CV16060603 de 04/07/2016 / CV16070073, CV16070075, CV16070076 e CV16070077 de 20/07/2016 / CV16060592 de 27/07/2016 / CV16070074 de 28/07/2016 / CV16060606 de 26/08/2016  
*Test Report*

**Data da Auditoria** 17/05/2016  
*Audit Date*

ACREDITADO / ACCREDITED: CGCRE	Analisado / Reviewed: E. K. Förster	Aprovado / Approved: M. Giovatto	Pag. 1 / 5	Data de Revisão / Revision Date: 06/10/2016
-----------------------------------	--	-------------------------------------	---------------	--

*Fernanda*

*57/8*



# Certificado de Conformidade

Certificate of Conformity

**Marcas**  
Brands

Hifly, Torque

**Centro de Tecnologia**  
Technical Center

Shandong Hengfeng Rubber & Plastic Co., Ltd. / Shandong Changfeng Tyre Co., Ltd.  
High-tech Development Zone, Guangrao County, Dongying City, Shandong Province, 257335 - China

ACREDITADO / ACCREDITED: CGCRE	Analisado / Reviewed:  E. K. Förster	Aprovado / Approved:  Mario S. Gulti	Pag. 2 / 5	Data de Revisão / Revision Date: 06/10/2016
-----------------------------------	--	--	---------------	--

INSTITUTO DA QUALIDADE AUTOMOTIVA  
Alameda dos Nhambiquaras, 1509 - Indianópolis - 04090-013 - São Paulo / SP - Brasil  
Tel.: (11) 5091-4545 - Fax: (11) 5533-8867 - www.iqa.org.br

*Fernanda*

519



# Certificado de Conformidade

*Certificate of Conformity*

**Fábricas Vinculadas**  
*Linked Manufacturing Plants*

**Shandong Hengfeng Rubber & Plastic Co., Ltd. / Shandong Changfeng Tyre Co., Ltd.**  
High-tech Development Zone, Guangrao County, Dongying City, Shandong Province, 257335 - China

Handwritten blue ink marks, including a large scribble, a signature-like mark, and several loops and lines.

Handwritten signature: *Fernanda*

Handwritten scribble in blue ink.

Handwritten number: *520*



## Lista de Produtos Aprovados Approved Products List

Marca / Descrição / Modelo / Código Comercial Brand / Description / Model / Commercial Code	Data de Atualização Updating Date
Hifly 215/75R16C 116/114R TL Super2000 / 200H9012	20/10/2011
Hifly 215/75R16C 116/114R TL Super2000 / 200H9013	19/03/2012
Hifly 225/75R16C 12PR 121/120R TL Super2000 / 200H9014	21/01/2013
Hifly LT215/85R16 115/112R TL Vigorous AT601 / 200H7009	21/01/2013
Hifly LT225/75R16 115/112S TL Vigorous AT601 / 200H7010	21/01/2013
Hifly LT225/75R16 115/112S TL Vigorous HT601 / 200H6012	21/01/2013
Hifly LT235/85R16 120/116R TL Vigorous AT601 / 200H7011	21/01/2013
Hifly LT235/85R16 120/116R TL Vigorous HT601 / 200H6013	21/01/2013
Hifly LT245/75R16 120/116S TL Vigorous HT601 / 200H6014	20/05/2015
Hifly LT245/75R17 121/118S TL Vigorous AT601 / 200H7012	21/01/2013
Hifly LT245/75R17 121/118S TL Vigorous HT601 / 200H6015	21/01/2013
Hifly LT265/70R17 121/118S TL Vigorous AT601 / 200H7013	21/01/2013
Hifly LT265/70R17 121/118S TL Vigorous HT601 / 200H6016	21/01/2013
Hifly LT265/75R16 123/120R TL Vigorous AT601 / 200H7014	21/01/2013
Hifly LT265/75R16 123/120R TL Vigorous HT601 / 200H6017	21/01/2013
Torque 215/75R16C 116/114R TL TQ-02 / 200T0265	19/03/2012
Torque 215/75R16C 116/114R TL TQ-05 / 200T0565	23/01/2012
Torque 215/75R16C 116/114R TL TQ2000 / 200T5005	21/01/2013
Torque 215/75R16C 116/114R TL TQ3000 / 200T3005	21/01/2013
Torque 215/75R16C 116/114R TL TQ8100 / 200T8104	19/03/2012
Torque 215/75R16C 116/114R TL TQ8200 / 200T8204	11/06/2013
Torque 235/65R16C 115/113T TL TQ-02 / 200T0266	24/01/2012
Torque 235/65R16C 115/113T TL TQ-05 / 200T0566	21/01/2013
Torque 235/65R16C 115/113T TL TQ2000 / 200T5006	21/01/2013
Torque 235/65R16C 115/113T TL TQ3000 / 200T3006	11/06/2013
Torque 235/65R16C 115/113T TL TQ8100 / 200T8105	19/03/2012
Torque 235/65R16C 115/113T TL TQ8200 / 200T8205	11/06/2013
Torque LT215/85R16 115/112R TL TQ-AT / 200T7008	23/01/2012
Torque LT215/85R16 115/112R TL TQ-AT701 / 200T7009	21/01/2013
Torque LT215/85R16 115/112R TL TQ-AT702 / 200T7010	21/01/2013
Torque LT225/75R16 115/112S TL TQ-AT / 200T7011	11/06/2013
Torque LT225/75R16 115/112S TL TQ-AT701 / 200T7012	11/06/2013
Torque LT225/75R16 115/112S TL TQ-AT702 / 200T7013	21/01/2013
Torque LT225/75R16 115/112S TL TQ-HT701 / 200T6012	21/01/2013
Torque LT235/85R16 120/116R TL TQ-AT / 200T7014	21/01/2013
Torque LT235/85R16 120/116R TL TQ-AT701 / 200T7015	11/06/2013
Torque LT235/85R16 120/116R TL TQ-AT702 / 200T7016	19/03/2012
Torque LT235/85R16 120/116R TL TQ-HT701 / 200T6013	11/06/2013
Torque LT245/75R16 120/116S TL TQ-AT / 200T7018	23/01/2012
Torque LT245/75R16 120/116S TL TQ-AT701 / 200T7019	21/01/2013
Torque LT245/75R16 120/116S TL TQ-AT702 / 200T7020	21/01/2013
Torque LT245/75R16 120/116S TL TQ-HT701 / 200T6014	11/06/2013
Torque LT245/75R17 121/118S TL TQ-AT / 200T7021	19/03/2012
Torque LT245/75R17 121/118S TL TQ-AT701 / 200T7022	11/06/2013
Torque LT245/75R17 121/118S TL TQ-AT702 / 200T7023	23/01/2012
Torque LT245/75R17 121/118S TL TQ-HT701 / 200T6015	21/01/2013
Torque LT265/70R17 121/118S TL TQ-AT / 200T7024	21/01/2013
Torque LT265/70R17 121/118S TL TQ-AT701 / 200T7025	11/06/2013

\* Novos itens inseridos / New items included

Fernanda

521



## Lista de Produtos Aprovados Approved Products List

Marca / Descrição / Modelo / Código Comercial <i>Brand / Description / Model / Commercial Code</i>	Data de Atualização <i>Updating Date</i>
Torque LT265/70R17 121/118S TL TQ-AT702 / 200T7026	11/06/2013
Torque LT265/70R17 121/118S TL TQ-HT701 / 200T6016	19/03/2012
Torque LT265/75R16 123/120R TL TQ-AT / 200T7027	23/01/2012
Torque LT265/75R16 123/120R TL TQ-AT701 / 200T7028	21/01/2013
Torque LT265/75R16 123/120R TL TQ-AT702 / 200T7029	21/01/2013
Torque LT265/75R16 123/120R TL TQ-HT701 / 200T6017	11/06/2013

\* Novos itens inseridos / New items included

04P-0529.03-13

Pag. 5 / 5

06/10/2016

Fernanda

522



O IQA concede o Certificado de Conformidade para os produtos do escopo abaixo à empresa, conforme requisitos do Sistema Brasileiro de Avaliação da Conformidade. A validade deste Certificado está atrelada à realização das avaliações de manutenção e tratamento de possíveis não conformidades, de acordo com as orientações do IQA e previstas no RAC específico. Para verificação da condição atualizada de regularidade deste Certificado de Conformidade, deve ser consultado o banco de dados de produtos e serviços certificados do INMETRO.

*The IQA is granting the Certificate of Conformity for the products of the scope below to the company as per requirements of the Brazilian System of Conformity Assessment. The validity of this Certificate is subject to the accomplishment of maintenance assessments and treatment of eventual nonconformities, according to the IQA guidance and set forth in the specific RAC. To verify the current regularity condition of this certificate, the INMETRO data base of certified products and services shall be consulted.*



**Certificado No.** / *Certificate Nr.* 04P-0529.03-10

**Certificação Inicial** / *Initial Certification* 08/04/2011

**Validade** / *Validity* 06/10/2016 - 06/10/2020

**Fornecedor / Representante Legal** / *Supplier / Legal Representative* Tia do Brasil Consultoria Limitada

**Contato** / *Contact* Eduardo Culpi

**Endereço** / *Address* R. Capitão Teófilo, 49 - Sala 02 - Centro - 07011-050 - Guarulhos/SP

**CNPJ** 13.234.591/0001-03

**Documentos de Referência** / *Reference Documents* Portaria INMETRO nº 544 de 25/10/2012.

**Escopo** / *Scope* Pneus Novos, Destinados a Automóveis de Passageiros, Inclusive os de Uso Misto e Rebocados, Veículos Comerciais, Comerciais Leves e Rebocados. / Brand-New Tires Intended for Passenger Cars, including those of Mixed Usage and Towed Vehicles, Commercial, Light-duty Commercial and Towed Vehicles.

**Modelo de Certificação** / *Certification Model* 5

**Família** / *Family* (F10) 3A2B2C2

**Laboratório de Ensaio** / *Testing Laboratory* Shandong Hengfeng Rubber & Plastic Co., Ltd. / Shandong Changfeng Tyre Co., Ltd. / Applus IDIADA Group

**Relatório de Ensaio** / *Test Report* 04P-0529.03-30RE de 18/05/2016 / CV16060590 e CV16060591 de 28/06/2016 / CV16060604 e CV16060605 de 29/06/2016 / CV16060588 e CV16060589 de 30/06/2016 / CV16060602 de 01/07/2016 / CV16060603 de 04/07/2016 / CV16070073, CV16070075, CV16070076 e CV16070077 de 20/07/2016 / CV16060592 de 27/07/2016 / CV16070074 de 28/07/2016 / CV16060606 de 26/08/2016

**Data da Auditoria** / *Audit Date* 17/05/2016

ACREDITADO / ACCREDITED: CGCRE	Analisado / Reviewed: E. K. Förster M. Giovatto	Aprovado / Approved: Mario S. Guíti	Pag. 1 / 4	Data de Revisão / Revision Date: 06/10/2016
-----------------------------------	--	--	---------------	--

*Fernanda*

*om*



# Certificado de Conformidade

Certificate of Conformity

**Marcas**  
Brands

Hifly, Torque

**Centro de Tecnologia**  
Technical Center

Shandong Hengfeng Rubber & Plastic Co., Ltd. / Shandong  
Changfeng Tyre Co., Ltd.  
High-tech Development Zone, Guangrao County, Dongying City,  
Shandong Province, 257335 - China

*Handwritten signature in blue ink.*

ACREDITADO / ACCREDITED: CGCRE	Analísado / Reviewed: <i>17/06</i> E. K. Förster	Aprovado / Approved: <i>[Signature]</i> Mario S. Guitti	Pag. 2 / 4	Data de Revisão Revision Date: 06/10/2016
--------------------------------------	--	---	---------------	---

INSTITUTO DA QUALIDADE AUTOMOTIVA  
Alameda dos Nhambiquaras, 1509 - Indianópolis - 04090-013 - São Paulo / SP - Brasil  
Tel.: (11) 5091-4545 - Fax: (11) 5533-8867 - www.iqa.org.br

*Handwritten signature: Fernanda*

*Handwritten signature in blue ink.*

*Handwritten number: 524*



**Certificado de Conformidade**  
*Certificate of Conformity*

---

**Fábricas Vinculadas**  
*Linked Manufacturing Plants*

**Shandong Hengfeng Rubber & Plastic Co., Ltd. / Shandong Changfeng Tyre Co., Ltd.**  
High-tech Development Zone, Guangrao County, Dongying City, Shandong Province, 257335 - China

am  
S

Fernanda

525

<b>Marca / Descrição / Modelo / Código Comercial</b> <i>Brand / Description / Model / Commercial Code</i>	<b>Data de Atualização</b> <i>Updating Date</i>
Hifly 175/70R14C 6PR 95/93S TL Super2000 / 200H9001	26/11/2015
Hifly 185R14C 102/100R TL Super2000 / 200H9002	06/05/2016
Hifly 195/70R15C 104/102R TL Super2000 / 200H9003	06/05/2016
Hifly LT235/75R15 104/101R TL Vigorous AT601 / 200H7007	21/01/2013
Hifly LT235/75R15 104/101R TL Vigorous HT601 / 200H6010	21/01/2013
Torque 185/75R16C 104/102R TL TQ-02 / 200T0260	21/01/2013
Torque 185/75R16C 104/102R TL TQ-05 / 200T0560	21/01/2013
Torque 185/75R16C 104/102R TL TQ2000 / 200T5001	09/06/2011
Torque 185/75R16C 104/102R TL TQ3000 / 200T3001	14/11/2012
Torque 185/75R16C 104/102R TL TQ8100 / 200T8100	31/05/2011
Torque 185/75R16C 104/102R TL TQ8200 / 200T8200	21/01/2013
Torque 185R14C 8PR 102/100R TL TQ-02 / 200T0261	21/01/2013
Torque 195/70R15C 104/102R TL TQ-02 / 200T0262	21/01/2013
Torque 195/70R15C 104/102R TL TQ-05 / 200T0561	21/01/2013
Torque 195/70R15C 104/102R TL TQ2000 / 200T5002	21/01/2013
Torque 195/70R15C 104/102R TL TQ3000 / 200T3002	21/01/2013
Torque 195/70R15C 104/102R TL TQ8100 / 200T8101	19/03/2012
Torque 195/70R15C 104/102R TL TQ8200 / 200T8201	23/01/2012
Torque LT235/75R15 104/101R TL TQ-AT / 200T7001	11/06/2013
Torque LT235/75R15 104/101R TL TQ-AT701 / 200T7002	21/01/2013
Torque LT235/75R15 104/101R TL TQ-AT702 / 200T7003	21/01/2013
Torque LT235/75R15 104/101R TL TQ-HT701 / 200T6010	11/06/2013

*Handwritten signatures and initials in blue ink.*

*Handwritten signature in blue ink.*

*Handwritten scribble in blue ink.*

*Handwritten number 526 in blue ink.*

O IQA concede o Certificado de Conformidade para os produtos do escopo abaixo à empresa, conforme requisitos do Sistema Brasileiro de Avaliação da Conformidade. A validade deste Certificado está atrelada à realização das avaliações de manutenção e tratamento de possíveis não conformidades, de acordo com as orientações do IQA e previstas no RAC específico. Para verificação da condição atualizada de regularidade deste Certificado de Conformidade, deve ser consultado o banco de dados de produtos e serviços certificados do INMETRO.

*The IQA is granting the Certificate of Conformity for the products of the scope below to the company as per requirements of the Brazilian System of Conformity Assessment. The validity of this Certificate is subject to the accomplishment of maintenance assessments and treatment of eventual nonconformities, according to the IQA guidance and set forth in the specific RAC. To verify the current regularity condition of this certificate, the INMETRO data base of certified products and services shall be consulted.*



<b>Certificado No.</b> <i>Certificate Nr.</i>	04P-0686.01-01
<b>Data de Emissão</b> <i>Issue Date</i>	30/01/2018
<b>Validade da Certificação</b> <i>Certification Validity</i>	30/01/2018 - 30/01/2022
<b>Fornecedor / Representante Legal</b> <i>Supplier / Legal Representative</i>	Tia do Brasil Consultoria Limitada
<b>Contato</b> <i>Contact</i>	Gilvane Andrade
<b>Endereço</b> <i>Address</i>	R. Shirlei Boeira Souto, 376 - Mauá - 83413-740 - Colombo/PR
<b>CNPJ</b>	13.234.591/0001-03
<b>Documentos de Referência</b> <i>Reference Documents</i>	Portaria INMETRO nº 544 de 25/10/2012.
<b>Escopo</b> <i>Scope</i>	Pneus Novos, Destinados a Automóveis de Passageiros, Inclusive os de Uso Misto e Rebocados, Veículos Comerciais, Comerciais Leves e Rebocados / Brand-New Tires Intended for Passenger Cars, including those of Mixed Usage and Towed Vehicles, Commercial, Light-duty Commercial and Towed Vehicles
<b>Modelo de Certificação</b> <i>Certification Model</i>	5
<b>Família</b> <i>Family</i>	(F01) 2A2B1C5D4
<b>Laboratório de Ensaio</b> <i>Testing Laboratory</i>	IDIADA Automotive Technology, S.A. (010) / Scientific and Technical Center "Kama" - Test Center and Test Laboratory (116)
<b>Relatório de Ensaio</b> <i>Test Report</i>	04P-0686.01-30RE de 24/11/2017 (116) / CV18010047 de 16/01/2018 e CV18010059 de 17/01/2018 (010)
<b>Data da Auditoria</b> <i>Audit Date</i>	21/11/2017
<b>Marcas</b> <i>Brands</i>	Kama
<b>Centro de Tecnologia</b> <i>Technical Center</i>	Nizhnekamsk All Steel Tires Plant Ltd. Nizhnekamsk, Republic of Tatarstan, 423580 - Russia

*Handwritten signatures and initials in blue ink.*

ACREDITADO / ACCREDITED: CGCRE	Analisado / Reviewed: <i>E.K. Förster</i> E. K. Förster	Aprovado / Approved: <i>S. H. Kina</i> S. H. Kina	Pag. 1 / 3	Data de Revisão Revision Date: 30/01/2018
--------------------------------------	---	---	---------------	---

*Handwritten signature: Fernanda*

*Handwritten signature*

527



**Certificado de Conformidade**  
*Certificate of Conformity*

---

**Fábricas Vinculadas**  
*Linked Manufacturing Plants*

**Nizhnekamsk All Steel Tires Plant Ltd.**  
Nizhnekamsk, Republic of Tatarstan, 423580 - Russia

*Handwritten signature*

*Om*

*Handwritten mark*

*Fernanda*

*Handwritten scribble*

*528*



## Lista de Produtos Aprovados Approved Products List

Marca / Descrição / Modelo / Código Comercial <i>Brand / Description / Model / Commercial Code</i>	Data de Atualização <i>Updating Date</i>
Kama 175/65R14 82H 217 / 1120004	30/01/2018
Kama 175/65R14 82H Breeze / 1110002	30/01/2018
Kama 185/65R14 86H 230 / 1120006	30/01/2018
Kama 185/65R14 86H Breeze / 1110005	30/01/2018
Kama 195/65R15 91H 234 / 1120007	30/01/2018
Kama 195/65R15 91H Breeze / 1110007	30/01/2018
Kama 195/65R15 91H Nikola / 1120008	30/01/2018

om  
9  
X  
S

\* Novos itens inseridos / New items included

04P-0686.01-01

Pag. 3 / 3

30/01/2018

Fernanda

529

O IQA concede o Certificado de Conformidade para os produtos do escopo abaixo à empresa, conforme requisitos do Sistema Brasileiro de Avaliação da Conformidade. A validade deste Certificado está atrelada à realização das avaliações de manutenção e tratamento de possíveis não conformidades, de acordo com as orientações do IQA e previstas no RAC específico. Para verificação da condição atualizada de regularidade deste Certificado de Conformidade, deve ser consultado o banco de dados de produtos e serviços certificados do INMETRO.

*The IQA is granting the Certificate of Conformity for the products of the scope below to the company as per requirements of the Brazilian System of Conformity Assessment. The validity of this Certificate is subject to the accomplishment of maintenance assessments and treatment of eventual nonconformities, according to the IQA guidance and set forth in the specific RAC. To verify the current regularity condition of this certificate, the INMETRO data base of certified products and services shall be consulted.*

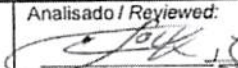
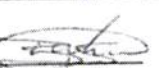

<b>Certificado No.</b> <i>Certificate Nr.</i>	04P-0686.01-02
<b>Data de Emissão</b> <i>Issue Date</i>	30/01/2018
<b>Validade da Certificação</b> <i>Certification Validity</i>	30/01/2018 - 30/01/2022
<b>Fornecedor / Representante Legal</b> <i>Supplier / Legal Representative</i>	Tia do Brasil Consultoria Limitada
<b>Contato</b> <i>Contact</i>	Gilvane Andrade
<b>Endereço</b> <i>Address</i>	R. Shirlei Boeira Souto, 376 - Mauá - 83413-740 - Colombo/PR
<b>CNPJ</b>	13.234.591/0001-03
<b>Documentos de Referência</b> <i>Reference Documents</i>	Portaria INMETRO nº 544 de 25/10/2012.
<b>Escopo</b> <i>Scope</i>	Pneus Novos, Destinados a Automóveis de Passageiros, Inclusive os de Uso Misto e Rebocados, Veículos Comerciais, Comerciais Leves e Rebocados / Brand-New Tires Intended for Passenger Cars, including those of Mixed Usage and Towed Vehicles, Commercial, Light-duty Commercial and Towed Vehicles
<b>Modelo de Certificação</b> <i>Certification Model</i>	5
<b>Família</b> <i>Family</i>	(F02) 2A2B1C4D3
<b>Laboratório de Ensaio</b> <i>Testing Laboratory</i>	IDIADA Automotive Technology, S.A. (010) / "Scientific and Technical Center ""Kama"" - Test Center and Test Laboratory" (116)
<b>Relatório de Ensaio</b> <i>Test Report</i>	04P-0686.01-30RE de 24/04/2018 (116) / CV18060695 de 26/06/2018, CV18060722 de 28/08/2018 e CV18060717 de 02/07/2018. (010)
<b>Data da Auditoria</b> <i>Audit Date</i>	21/11/2017
<b>Marcas</b> <i>Brands</i>	Kama
<b>Centro de Tecnologia</b> <i>Technical Center</i>	Nizhnekamsk All Steel Tires Plant Ltd. Nizhnekamsk, Republic of Tatarstan, 423580 - Russia

ACREDITADO / ACCREDITED: CGCRE	Analisado / Reviewed:  E. Sack	Aprovado / Approved:  M. Giovatto	Pag. 1 / 3	Data de Revisão Revision Date: 18/09/2018
--------------------------------------	---	--	---------------	---

*Fernanda*

*530*





**Certificado de Conformidade**  
*Certificate of Conformity*

---

**Fábricas Vinculadas**  
*Linked Manufacturing Plants*

**Nizhnekamsk All Steel Tires Plant Ltd.**  
Nizhnekamsk, Republic of Tatarstan, 423580 - Russia

*Fernanda*

531



## Lista de Produtos Aprovados Approved Products List

Marca / Descrição / Modelo / Código Comercial  
Brand / Description / Model / Commercial Code

Data de Atualização  
Updating Date

Kama 175/70R14 84T Kama Breeze / 1110003  
Kama 185/70R14 88T Kama Breeze / 1110006  
Kama 205/70R15 96T 232 / 1120010

18/09/2018\*  
18/09/2018\*  
18/09/2018\*

Fernanda

532



# CERTIFICADO DE CONFORMIDADE

## Conformity Certificate

**Nº 94.093/15**

A ABNT concede o Certificado de Conformidade de Produto à empresa:  
ABNT grants the Product Conformity Certificate to the company:

### Angels Investimentos Ltda

CNPJ: 82.534.819/0001-01

Av. José Maria de Brito, 601 - Jardim das Nações  
85864-320 - Foz do Iguaçu - PR - Brasil

Para o(s) produto(s):  
To the following product(s):

### Pneus Novos destinados a automóveis de passageiros

Produzido(s) na unidade localizada em:  
Produced in the unit located in:

Zhongce Rubber Group Co. Ltd. No 1, #1  
Street Hangzhou Economic & Technological Development Area (HEDA) Xiasha,  
Hangzhou 310018, China

Hangzhou Chaoyang Rubber Co., Ltd.  
Nº 23, Street 1, Hangzhou Economic & Technical Development Zone,  
Zhejiang Province, China

Zhongce Rubber (Thailand) Co., Ltd.  
No.7 China Zone Second Phase, Amata City Industrial Park, Rayong, Thailand.

Centro de Tecnologia, Pesquisa e Desenvolvimento (CTPD) localizado em:  
Center for Technology, Research and Development (CTPD) located in:

Zhongce Rubber Group Co. Ltd. No 1, #1  
Street Hangzhou Economic & Technological Development Area (HEDA) Xiasha,  
Hangzhou 310018, China

Atendendo aos requisitos do Procedimento Especifico ABNT:  
Meeting the requirements of specific procedure ABNT:

### PE-340.03

Atendendo aos requisitos da Portaria:  
Meeting the requirements of the Governmental Decrees:

**Requisitos de Avaliação da Conformidade**  
Portaria Inmetro nº 544 de 25/10/2012  
Portaria Inmetro nº 538 de 11/11/2013  
Portaria Inmetro nº 365 de 22/07/2015

**Regulamento Técnicos da Qualidade**  
Portaria Inmetro nº 083 de 13/03/2008  
Portaria Inmetro nº 165 de 30/05/2008  
Portaria Inmetro nº 205 de 17/06/2008

Sistema de Certificação: 5  
Models System: 5

Auditoria de Certificação realizada no dia: 27 e 28 de julho de 2015  
Certification Audit held on:

Data de concessão no OCP anterior: 19/07/2012  
Concession date of previous:

Data de transferência para a ABNT: 15/12/2015  
ABNT transfer date:

Período de validade:  
Validity period

**15/12/2015 a 15/12/2019**

Data da Emissão: Rio de Janeiro, 15 de dezembro de 2015.  
Emission Date

Última Revisão: Rio de Janeiro, 15 de março de 2017  
Last Revision



ABNT Associação Brasileira de Normas Técnicas

Av. Treze de Maio, 13 - 28º Andar - Centro - Rio de Janeiro - RJ - CEP 20031-901  
Av. Paulista, 726 - 10º Andar - Bela Vista - São Paulo - SP - CEP 01310-910

Sergio Pacheco  
Gerente de Certificação de Produto  
Product Certification Manager.



# CERTIFICADO DE CONFORMIDADE

## Conformity Certificate

Nº 94.093/15

Marca	Modelo	Descrição (Descrição Técnica do Modelo)	Código de Barras (se aplicável)
GOODRIDE	295/80R22.5 18PR 152/149M CR960	Família: 4A2B7C2	69271161 7165 0
	295/80R22.5 18PR 152/149M CR976A		69271161 7066 0
	295/80R22.5 18PR 152/149M CM982		69271161 7447 7
	295/80R22.5 18PR 152/149M CM993		69271161 7335 7
	315/80R22.5 18PR 154/151M CM985		69271161 7420 0
	315/80R22.5 18PR 154/151M CM993		69271161 7333 3
	315/80R22.5 18PR 154/151M CR960		69271161 7163 6
	295/80R22.5 18PR 152/149M AZ670W		69271161 7806 2
	295/80R22.5 18PR 152/149L AD733		69271161 7857 4
	295/80R22.5 18PR 152/149L CR926D		8859305518619
	295/80R22.5 18PR 152/149L AD153		8859305584874
	295/80R22.5 18PR 152/149M AS668		8859305559841
	295/80R22.5 18PR 152/149L MD738		8859305520643
	295/80R22.5 18PR 152/149M CR966		6927116120160
	295/80R22.5 18PR 152/149M CR931		6927116118327
	295/80R22.5 18PR 152/149M AT161		6927116118341
	295/80R22.5 18PR 152/149M CM958		6927116120733
	295/80R22.5 18PR 152/149M CM922		6927116120290
	295/80R22.5 18PR 152/149M AZ171		6927116118440
	295/80R22.5 18PR 152/149M CM961		6927116120054
295/80R22.5 18PR 152/149M AD156	69271161 1851 8		
295/80R22.5 18PR 152/149M AD733	69271161 5248 2		
295/80R22.5 18PR 152/149M AD153	69271161 1858 7		
XBRI	295/80R22.5 18PR 152/149M ECOPLUS	69271161 0606 5	
	295/80R22.5 18PR 152/149M ROBUSTO	69271161 0605 8	
	315/80R22.5 18PR 154/151M ECOPLUS	69271161 0604 1	
	315/80R22.5 18PR 154/151M ROBUSTO	69271161 0603 4	
	295/80R22.5 18PR 152/149M ECOWAY	69271161 0467 2	
	295/80R22.5 18PR 152/149M ECOCITY	6927116155896	
	295/80R22.5 18PR 152/149M ROBUSTO+	6927116159580	

Rio de Janeiro, 15 de março de 2017.

ABNT Associação Brasileira de Normas Técnicas

Av. Treze de Maio, 13 - 28º Andar - Centro - Rio de Janeiro - RJ - CEP 20031-901

Av. Paulista, 726 - 10º Andar - Bela Vista - São Paulo - SP - CEP 01310-910



Fernanda

om



# CERTIFICADO DE CONFORMIDADE

## Conformity Certificate

**Nº 94.093/15**

Laboratório / CRL: <i>Laboratory / CRL:</i>	Idiada Automotive Technology	CRL 0549
Relatório de Ensaio Nº / Data: <i>Number Test Report / Data:</i>	CV15080221 CV15080222	01/09/2015

### Observações Gerais:

*General Observations*

A validade deste certificado está atrelada à realização das avaliações de manutenção e tratamento de possíveis não conformidades de acordo com as orientações da ABNT previstas no procedimento específico. Para verificação da condição atualizada de regularidade deste Certificado de Conformidade deve ser consultado o banco de dados de produtos e serviços certificados do Inmetro. Este certificado está sujeito ao contínuo atendimento ao Procedimento Geral para Avaliação da Conformidade, ao Procedimento Específico da Marca de Conformidade ABNT bem como aos requisitos da Portaria acima, sendo válido somente em original e com o timbre da ABNT em alto-relevo seco, assinado pelo Gerente de Certificação de Produto, e sua validade pode ser confirmada no seguinte endereço eletrônico: [www.abnt.org.br](http://www.abnt.org.br). Este certificado está vinculado ao contrato nº 94.SP.002/2015, e para o endereço acima citado. (CNPJ: 33.402.892/0001-06 - Tel.: (21) 3974-2300 / Fax: (21) 3974-2315). Certificado de Conformidade válido somente acompanhado das páginas de 1 a 3. *The validity of this certificate is tied to the achievement of maintenance assessments and treatment of possible non-compliance in accordance with the ABNT guidelines in the specific procedure. For verification the updated condition of regularity of this Certificate must be obtained from the product database and Certificate Services Inmetro. This certificate is subject to the continuous fulfillment of the requirements of the General Procedure for Conformity Assessment, and to the Specific Procedure of the ABNT Conformity Mark, as well as to the Governmental Decree referred above and will be valid only in its original form, with the ABNT stamp in dry high-relief, duly signed by the Product Certification Manager, and its validity may be confirmed at the following electronic address: [www.abnt.org.br](http://www.abnt.org.br). This certificate is related to the contract nr 94.SP.002/2015 and for the location above indicate. Certificate valid only together with pages 1-3.*

### Histórico de Revisões

*Revision history*

Data <i>Date</i>	Justificativa <i>Justification</i>
31/01/2017	<b>Adequação Portaria Inmetro nº 544 de 25/10/2012</b> <b>Atualização do PE-340.03</b> <b>Inclusão da Fabrica:</b> Hangzhou Chaoyang Rubber Co., Ltd. Nº 23, Stree 1, Hangzhou Economic & Technical Development Zone, Zhejiang Province, China. <b>Inclusão dos Modelos:</b> - 295/80R22.5 18PR 152/149L CR926D - Cód: 8859305518619 - 295/80R22.5 18PR 152/149L AD153 - Cód: 8859305584874 - 295/80R22.5 18PR 152/149M AS668 - Cód: 8859305559841 - 295/80R22.5 18PR 152/149L MD738 - Cód: 8859305520643 - 295/80R22.5 18PR 152/149M CR966 - Cód: 6927116120160 - 295/80R22.5 18PR 152/149M CR931 - Cód: 6927116118327 - 295/80R22.5 18PR 152/149M AT161 - Cód: 6927116118341 - 295/80R22.5 18PR 152/149M CM958 - Cód: 6927116120733 - 295/80R22.5 18PR 152/149M CM922 - Cód: 6927116120290 - 295/80R22.5 18PR 152/149M AZ171 - Cód: 6927116118440 - 295/80R22.5 18PR 152/149M CM961 - Cód: 6927116120054 - 295/80R22.5 18PR 152/149M AD156 - Cód: 69271161 1851 8 - 295/80R22.5 18PR 152/149M ECOCITY- Cód: 6927116155896 - 295/80R22.5 18PR 152/149M ROBUSTO+ - Cód: 6927116159580 - 295/80R22.5 18PR 152/149M AD733 - Cód: 69271161 5248 2 - 295/80R22.5 18PR 152/149M AD153 - Cód: 69271161 1858 7
15/03/2017	<b>Exclusão do índice de Desempenho</b> <b>Inclusão da Fabrica:</b> Zhongce Rubber (Thailand) Co., Ltd. No.7 China Zone Second Phase, Amata City Industrial Park, Rayong, Thailand.



Rio de Janeiro, 15 de março de 2017.

ABNT Associação Brasileira de Normas Técnicas

Av. Treze de Maio, 13 - 28º Andar - Centro - Rio de Janeiro - RJ - CEP 20031-901  
Av. Paulista, 726 - 10º Andar - Bela Vista - São Paulo - SP - CEP 01310-910

*fernanda*

*om*



# CERTIFICADO DE CONFORMIDADE

## Conformity Certificate

**Nº 94.092/15**

A ABNT concede o Certificado de Conformidade de Produto à empresa:  
ABNT grants the Product Conformity Certificate to the company:

### Angels Investimentos Ltda

CNPJ: 82.534.819/0001-01

Av. José Maria de Brito, 601 - Jardim das Nações  
85864-320 - Foz do Iguaçu - PR - Brasil

Para o(s) produto(s):  
To the following product(s):

### Pneus Novos destinados a automóveis de passageiros

Produzido(s) na unidade localizada em:  
Produced in the unit located in:

Zhongce Rubber Group Co. Ltd. No 1, #1  
Street Hangzhou Economic & Technological Development Area (HEDA) Xiasha,  
Hangzhou 310018, China

Hangzhou Chaoyang Rubber Co., Ltd.  
Nº 23, Street 1, Hangzhou Economic & Technical Development Zone,  
Zhejiang Province, China

Zhongce Rubber (Thailand) Co., Ltd.  
No.7 China Zone Second Phase, Amata City Industrial Park, Rayong, Thailand.

Centro de Tecnologia, Pesquisa e Desenvolvimento (CTPD) localizado em:  
Center for Technology, Research and Development (CTPD) located in:

Zhongce Rubber Group Co. Ltd. No 1, #1  
Street Hangzhou Economic & Technological Development Area (HEDA) Xiasha,  
Hangzhou 310018, China

Atendendo aos requisitos do Procedimento Especifico ABNT:  
Meeting the requirements of specific procedure ABNT:

### PE-340.03

Atendendo aos requisitos da Portaria:  
Meeting the requirements of the Governmental Decrees:

**Requisitos de Avaliação da Conformidade**  
Portaria Inmetro nº 544 de 25/10/2012  
Portaria Inmetro nº 538 de 11/11/2013  
Portaria Inmetro nº 365 de 22/07/2015

**Regulamento Técnicos da Qualidade**  
Portaria Inmetro nº 083 de 13/03/2008  
Portaria Inmetro nº 165 de 30/05/2008  
Portaria Inmetro nº 205 de 17/06/2008

Sistema de Certificação: 5  
Models System: 5

Auditoria de Certificação realizada no dia: 27 e 28 de julho de 2015  
Certification Audit held on:

Data de concessão no OCP anterior: 19/07/2012  
Concession date of previous:

Data de transferência para a ABNT: 15/12/2015  
ABNT transfer date:

Período de validade:  
Validity period

**15/12/2015 a 15/12/2019**

Data da Emissão: Rio de Janeiro, 15 de dezembro de 2015.  
Emission Date

Última Revisão: Rio de Janeiro, 15 de março de 2017.  
Last Revision

ABNT Associação Brasileira de Normas Técnicas

Av. Treze de Maio, 13 - 28º Andar - Centro - Rio de Janeiro - RJ - CEP 20031-901  
Av. Paulista, 726 - 10º Andar - Bela Vista - São Paulo - SP - CEP 01310-910

Sergio Pacheco  
Gerente de Certificação de Produto  
Product Certification Manager.

Juranda





# CERTIFICADO DE CONFORMIDADE

Conformity Certificate

Nº 94.092/15

Marca	Modelo	Descrição (Descrição Técnica do Modelo)	Código de Barras (se aplicável)
GOODRIDE	11R24.5 16PR 149/146L CM973	Família: 4A2B6C2	69271161 7465 1
	11R24.5 16PR 149/146L CR960		69271161 7171 1
	11R24.5 16PR 149/146L CR989		69271161 7029 5
	275/70R22.5 16PR 148/145M CR976A		69271161 7045 5
	275/80R22.5 16PR 149/146M CR976A		69271161 7068 4
	285/75R24.5 16PR 147/144K CM957		69271161 7516 0
	295/80R22.5 16PR 150/147M CR976A		69271161 7067 7
	315/80R22.5 16PR 151/148M CR960		69271161 7164 3
	315/80R22.5 16PR 151/148M CR962B		69271161 7245 9
	295/80R22.5 16PR 150/147M CM993		69271161 7336 4
	11R22.5 16PR 148/145M CR976A		69271161 7072 1
	295/80R22.5 16PR 150/147M CR960		69271161 7168 1
	275/80R22.5 16PR 149/146L AD153		6927116124830
	XBRI		285/75R24.5 16PR 148/145K XB66
275/80R22.5 16PR 149/146M ECOWAY		69271161 6487 4	
295/80R22.5 18PR 150/147M ECOWAY		6927116151461	
11R24.5 16PR 149/146L ECOSMART		69271161 5948 1	
11R24.5 16PR 149/146L TRACKPLUS		69271161 5961 0	

Laboratório / CRL: <i>Laboratory / CRL:</i>	Idiada Automotive Technology	CRL 0589
Relatório de Ensaio Nº / Data: <i>Number Test Report / Date:</i>	CV15080221 CV15080222	01/09/2015

Rio de Janeiro, 15 de março de 2017.



ABNT Associação Brasileira de Normas Técnicas

Av. Treze de Maio, 13 - 28º Andar - Centro - Rio de Janeiro - RJ - CEP 20031-901  
Av. Paulista, 726 - 10º Andar - Bela Vista - São Paulo - SP - CEP 01310-910

2/3

537



# CERTIFICADO DE CONFORMIDADE

## Conformity Certificate

Nº 94.092/15

### Observações Gerais:

#### General Observations

A validade deste certificado está atrelada à realização das avaliações de manutenção e tratamento de possíveis não conformidades de acordo com as orientações da ABNT previstas no procedimento específico. Para verificação da condição atualizada de regularidade deste Certificado de Conformidade deve ser consultado o banco de dados de produtos e serviços certificados do Inmetro. Este certificado está sujeito ao contínuo atendimento ao Procedimento Geral para Avaliação da Conformidade, ao Procedimento Específico da Marca de Conformidade ABNT bem como aos requisitos da Portaria acima, sendo válido somente em original e com o timbre da ABNT em alto-relevo seco, assinado pelo Gerente de Certificação de Produto, e sua validade pode ser confirmada no seguinte endereço eletrônico: [www.abnt.org.br](http://www.abnt.org.br). Este certificado está vinculado ao contrato nº 94.SP.002/2015, e para o endereço acima citado. (CNPJ: 33.402.892/0001-06 – Tel.: (21) 3974-2300 / Fax: (21) 3974-2315). Certificado de Conformidade válido somente acompanhado das páginas de 1 a 3. *The validity of this certificate is tied to the achievement of maintenance assessments and treatment of possible non-compliance in accordance with the ABNT guidelines in the specific procedure. For verification the updated condition of regularity of this Certificate must be obtained from the product database and Certificate Services Inmetro. This certificate is subject to the continuous fulfillment of the requirements of the General Procedure for Conformity Assessment, and to the Specific Procedure of the ABNT Conformity Mark, as well as to the Governmental Decree referred above and will be valid only in its original form, with the ABNT stamp in dry high-relief, duly signed by the Product Certification Manager, and its validity may be confirmed at the following electronic address: [www.abnt.org.br](http://www.abnt.org.br). This certificate is related to the contract nr 94.SP.002/2015 and for the location above indicate. Certificate valid only together with pages 1-3.*

### Histórico de Revisões

#### Revision history

Data Date	Justificativa Justification
15/12/2015	<b>Certificação</b>
16/11/2016	<b>Adequação e Inclusão do Modelos:</b> - 275/80R22.5 16PR 149/146M ECOWAY
31/01/2017	<b>Inclusão da Fabrica:</b> Hangzhou Chaoyang Rubber Co., Ltd. Nº 23, Stree 1, Hangzhou Economic & Technical Development Zone, Zhejiang Province, China. <b>Inclusão dos Modelos:</b> 275/80R22.5 16PR 149/146L AD153 – Cód: 6927116124830 295/80R22.5 18PR 150/147M ECOWAY – Cód: 6927116151461 11R24.5 16PR 149/146L ECOSMART - Cód: 69271161 5948 1 11R24.5 16PR 149/146L TRACKPLUS - Cód: 69271161 5961 0
15/03/2017	<b>Exclusão do índice de Desempenho</b> <b>Inclusão da Fabrica:</b> Zhongce Rubber (Thailand) Co., Ltd. No.7 China Zone Second Phase, Amata City Industrial Park, Rayong, Thailand.

Rio de Janeiro, 15 de março de 2017.



ABNT Associação Brasileira de Normas Técnicas

Av. Treze de Maio, 13 - 28º Andar - Centro - Rio de Janeiro - RJ - CEP 20031-901  
Av. Paulista, 726 - 10º Andar - Bela Vista - São Paulo - SP - CEP 01310-910

3/3

538





# CERTIFICADO DE CONFORMIDADE

## Conformity Certificate

**Nº 94.115/16**

A ABNT concede o Certificado de Conformidade de Produto à empresa:  
ABNT grants the Product Conformity Certificate to the company:

**Interpneus Representações Ltda (Interpneus)**

CNPJ: 10.927.066/0001-85

Av. Cristovão Colombo, 3000 - Sala 401 - Floresta  
90560-002 - Porto Alegre - RS - Brasil

Para o(s) produto(s):  
To the following product(s):

**Pneus novos destinados a automóveis  
caminhões e ônibus  
(Conforme Anexos)**

Produzido(s) na unidade localizada em:  
Produced in the unit located in:

**Sailun Jinyu Group Co., Ltd**

West of Jiangshan Middle Road, Economic & Tecnological Development Zone  
(Hi-Tech Industrial Park) Qingdao City / Shandong Province / China

**Sailun (Vietnam) CO., Ltd.**

Lot 37-1...42-6-1, Phuoc, Dong Industrial Park, Phuoc, Dong Ward, go Dautay Ninh, Vietnam

**Shenyang Peace Radial Tyre Manufacturing Co., Ltd.**

Nº 2 East Shenxisan Road, Shenyang Chemical Industry Garden, Shenyang City –  
Liaoning Province - China

Centro de Tecnologia, Pesquisa e Desenvolvimento (CTPD) localizado em:  
Center for Technology, Research and Development (CTPD) located in:

**Sailun Jinyu Group P&D Center**

3 Yuanjiang Road, Qingdao Economic and Technology Development Zone  
Qingdao City / Shandong Province / China

Atendendo aos requisitos do Procedimento Especifico ABNT:  
Meeting the requirements of specific procedure ABNT:

**PE-340.02**

Atendendo aos requisitos da Portaria:  
Meeting the requirements of the Governmental Decrees:

**Requisitos de Avaliação da Conformidade**

**Portaria nº 544 de 25/10/2012**

**Regulamento Técnico da Qualidade**

**Portaria nº 83 de 13/03/2008**

**Regulamento Técnico da Qualidade**

**Portaria nº 165 de 30/05/2008**

**Regulamento Técnico da Qualidade**

**Portaria n.º 205 de 17/06/2008**

Modelos de Certificação: 5

Models System: 5

Auditoria de Certificação realizada no dia: 21 e 22 de março de 2016

Certification Audit held on:

Primeira concessão: 30/05/2016

First concession:

Período de validade:

Validity period

**30/05/2016 a 30/05/2020**

Rio de Janeiro, 30 de maio de 2016

*[Handwritten signature and initials]*  
**Sergio Pacheco**  
Gerente de Certificação de Produto  
Product Certification Manager



A validade deste certificado está atrelada à realização das avaliações de manutenção e tratamento de possíveis não conformidades de acordo com as orientações da ABNT previstas no procedimento específico. Para verificação da condição atualizada de regularidade deste Certificado de Conformidade deve ser consultado o banco de dados de produtos e serviços certificados do Inmetro. Este certificado está sujeito ao contínuo atendimento ao Procedimento Geral para Avaliação da Conformidade, ao Procedimento Especifico da Marca de Conformidade ABNT bem como aos requisitos da Portaria acima, sendo válido somente em original e com o timbre da ABNT em alto-relevo seco, assinado pelo Gerente de Certificação de Produto, e sua validade pode ser confirmada no seguinte endereço eletrônico: [www.abnt.org.br](http://www.abnt.org.br). Este certificado está vinculado ao contrato nº 94.CP.001/2016, e para o endereço acima citado. (CNPJ: 33.402.892/0001-06 – Tel.: (21) 3974-2300 / Fax: (21) 3974-2315).  
Certificate of Conformity is valid only in its original form, with the ABNT stamp in dry high-relief, duly signed by the Product Certification Manager, and its validity may be confirmed at the following electronic address: [www.abnt.org.br](http://www.abnt.org.br). This certificate is related to the contract nº 94.CP.001/2016 and for the location above indicate. Certificate valid only together with pages 1 e 4.

ABNT - Associação Brasileira de Normas Técnicas

Página 1 de 4

Av. Treze de Maio, 13 - 28º Andar - Centro - Rio de Janeiro - RJ - CEP 20031-901  
Av. Paulista, 726 - 10º Andar - Bela Vista - São Paulo - SP - CEP 01310-910

*[Handwritten signature]*

*[Handwritten scribble]*

539



# CERTIFICADO DE CONFORMIDADE

## Conformity Certificate

Nº 94.115/16

O presente anexo I integra o Certificado de Conformidade de Produto nº 94.115/16, tendo por finalidade detalhar o escopo da empresa: Interpneus Representações Ltda.

*This annex I is part of the Products Conformity Certificate nº 94.115/16, having for purpose to detail to the: Interpneus Representações Ltda.*

Família: 4A2B7C2

Marca(s): Sailun / Rovelo / Roadx

Modelo	Código Comercial	*RRC	**G	***dB
295/80R22.5 16PR 152/148M S606	1000214	D	B	3
295/80R22.5 16PR 152/148M S737	1000755	D	B	3
295/80R22.5 152/148M 16PR S606	1000214	D	B	3
295/80R22.5 152/148M 16PR S815	1001094	D	B	3
295/80R22.5 152/148M 16PR S607	1000213	D	B	3
295/80R22.5 16PR 152/148M S702	5540897	D	B	3
295/80R22.5 16PR 152/148J S917	1000873	D	B	3
295/80R22.5 16PR 152/148M S629	5540167	C	B	3
295/80R22.5 16PR 152/148M S701	5540891	D	B	3
11.00R20 18PR 152/149K S811	1000645	D	B	2
11.00R20 18PR 152/149K S815	1000647	D	B	3
295/80R22.5 18PR 152/149L S737	1001027	D	B	3
295/80R22.5 18PR 152/149L S606	1001349	D	B	3
295/80R22.5 18PR 152/149M S629	5540168	C	B	3
295/80R22.5 18PR 152/149L S701	5540889	D	B	3
295/80R22.5 18PR 152/149L S702	5540895	D	B	3
315/80R22.5 156/150L 18PR S815	1000743	D	B	3
315/80R22.5 156/150L 18PR S607	1000749	D	B	3
295/80R22.5 152/148M 16PR S737	1000755	D	B	3
315/80R22.5 156/150L 18PR S737	1000756	D	B	3
315/80R22.5 156/150L 18PR S606	1000822	D	B	3
315/70R22.5 154/150L 18PR S606	1000855	D	B	3
315/70R22.5 152/148M 16PR S606	1000856	D	B	3
315/70R22.5 154/150L 18PR S737	1000860	D	B	3
315/70R22.5 152/148M 16PR S737	1000861	D	B	3
13R22.5 156/150L 18PR S815	1000985	D	B	3
13R22.5 156/150K 18PR S737	1000976	D	B	3
13R22.5 154/151K 18PR S711	5540621	D	B	3
295/80R22.5 152/148M 16PR S628	1001280	D	B	3
12R22.5 152/149G 18PR S917	1001337	E	C	3
12R22.5 152/149M 18PR S629	1001355	D	B	3
12R22.5 152/149L 18PR S606	1001382	D	B	3
13R22.5 156/150K 18PR S711	5540623	D	B	3
295/80R22.5 152/148M 16PR S629	5540167	C	B	3
295/80R22.5 152/149M 18PR S629	5540168	C	B	3
315/80R22.5 154/150M 16PR S629	5540860	C	B	3
315/80R22.5 156/150L 18PR S629	5540861	C	B	3
315/80R22.5 154/151L 18PR S629	5540862	C	B	3
315/80R22.5 154/150M 16PR S701	5540863	D	B	3
315/80R22.5 156/150L 18PR S701	5540864	D	B	3
315/80R22.5 154/151L 18PR S701	5540865	D	B	3
315/80R22.5 154/150M 16PR S702	5540866	D	B	3
315/80R22.5 156/150L 18PR S702	5540867	D	B	3
315/80R22.5 154/151L 18PR S702	5540868	D	B	3
315/70R22.5 156/150L 18PR S629	5540883	C	B	3
315/70R22.5 152/148M 16PR S629	5540884	C	B	3
315/70R22.5 154/150L 18PR S629	5540885	C	B	3
315/70R22.5 156/150L 18PR S701	5540886	D	B	3
315/70R22.5 152/148M 16PR S701	5540887	D	B	3
315/70R22.5 154/150L 18PR S701	5540888	D	B	3



ABNT Associação Brasileira de Normas Técnicas

Av. Treze de Maio, 13 - 28º Andar - Centro - Rio de Janeiro - RJ - CEP 20031-901  
Av. Paulista, 726 - 10º Andar - Bela Vista - São Paulo - SP - CEP 01310-910

Página 2 de 4

Fernanda

Am

540



# CERTIFICADO DE CONFORMIDADE

## Conformity Certificate



Nº 94.115/16

O presente anexo II integra o Certificado de Conformidade de Produto nº 94.115/16, tendo por finalidade detalhar o escopo da empresa: Interpneus Representações Ltda.

*This annex II is part of the Products Conformity Certificate nº 94.115/16, having for purpose to detail to the: Interpneus Representações Ltda.*

Família: 4A2B7C2

Marca(s): Sailun / Rovelo / Roadx

Modelo	Código Comercial	*RRC 	**G 	***dB 
315/70R22.5 156/150L 18PR S702	5540892	D	B	3
315/70R22.5 152/148M 16PR S702	5540893	D	B	3
315/70R22.5 154/150L 18PR S702	5540894	D	B	3
275/80R22.5 151/148J 18PR S880	5540516	E	B	3
285/70R19.5 150/148K 18PR S637+	5540877	D	C	2
12.00R20 18PR 154/151K S711	-	D	C	3
295/80R22.5 18PR 152/149L SW03	-	D	A	3
295/80R22.5 16PR 152/148L SW03	-	D	A	3
295/80R22.5 18PR 152/149L SW02	-	D	A	3
295/80R22.5 16PR 152/148L SW02	-	D	A	3
295/80R22.5 152/149K 18PR S753	-	D	B	3
12R22.5 18PR 152/149M S661	-	D	B	3
12R22.5 18PR 152/149L S738	-	D	B	3
295/80R22.5 152/149K 18PR S791	-	D	B	3
295/80R22.5 18PR 152/149J S917	-	D	B	3
315/70R22.5 20PR 154/150L S737	-	D	B	3
315/60R22.5 20PR 152/148L S629	-	C	B	3
315/60R22.5 20PR 152/148L S701	-	D	B	3
315/60R22.5 20PR 152/148L S702	-	D	B	3
315/80R22.5 18PR 156/150G S917	-	D	B	3
295/80R22.5 152/148K 18PR S737	-	D	B	3
295/80R22.5 152/149M 16PR S737	-	D	B	3
12R22.5 152/148M 16PR S737A	-	D	B	3
315/60R22.5 152/148L 18PR S606	-	D	B	3
315/60R22.5 152/148L 18PR S737	-	D	B	3
315/80R22.5 154/150M 16PR S606	-	D	B	3
12R22.5 152/148G 16PR S917	-	E	C	3
13R22.5 154/151K 18PR S815	-	D	B	3
12R22.5 152/148K 16PR S828	-	D	B	3
12R22.5 152/148M 16PR S606	-	D	B	3
12R22.5 152/148M 16PR S629	-	D	B	3
12R22.5 152/149L 18PR S815	-	D	B	3
12R22.5 152/148L 16PR S815	-	D	B	3
295/80R22.5 152/149L 18PR S815	-	D	B	3
12R22.5 152/148M 16PR S729	-	D	B	3
12R22.5 152/149M 18PR S628	-	D	B	3
295/80R22.5 152/148M 16PR S609	-	D	B	3
295/80R22.5 152/148M 16PR S619	-	D	B	3
12R22.5 152/149L 18PR S729	-	D	B	3
315/80R22.5 156/150L 18PR S629A	-	C	B	3
315/80R22.5 156/150L 18PR S702A	-	D	B	3
315/60R22.5 152/148L 18PR S629	-	C	B	3
315/60R22.5 152/148L 18PR S701	-	D	B	3
315/60R22.5 152/148L 18PR S702	-	D	B	3
295/80R22.5 152/149L 18PR S701	-	D	B	3
295/80R22.5 152/148M 16PR S701	-	D	B	3
295/80R22.5 152/149L 18PR S702	-	D	B	3
295/80R22.5 150/147M 16PR S629	-	C	B	3
11R24.5 149/146M 16PR S665EFT	-	C	C	3
285/75R24.5 147/144M 16PR S665EFT	-	C	C	3



ABNT Associação Brasileira de Normas Técnicas

Av. Treze de Maio, 13 - 28º Andar - Centro - Rio de Janeiro - RJ - CEP 20031-901  
Av. Paulista, 726 - 10º Andar - Bela Vista - São Paulo - SP - CEP 01310-910

Página 3 de 4

Fernanda

541



# CERTIFICADO DE CONFORMIDADE

## Conformity Certificate

**Nº 94.115/16**

O presente anexo III integra o Certificado de Conformidade de Produto nº 94.115/16, tendo por finalidade detalhar o escopo da empresa: Interpneus Representações Ltda.

*This annex III is part of the Products Conformity Certificate nº 94.115/16, having for purpose to detail to the: Interpneus Representações Ltda.*

Família: 4A2B7C2

Marca(s): Sailun / Rovelo / Roadx

Modelo	Código Comercial	*RRC	**G	***dB
11R22.5 148/145J 16PR S868	-	E	B	3
11R22.5 148/145L 16PR S753EFT	-	E	B	3
11R24.5 149/146L 16PR S753EFT	-	E	B	3
295/60R22.5 150/147L 18PR S702	-	D	B	3
295/80R22.5 150/147M 16PR S701	-	D	B	3
295/80R22.5 150/147M 16PR S702	-	D	B	3
295/80R22.5 152/148M 16PR S702	-	D	B	3
295/80R22.5 152/148M 16PR SSR2	1001061	C	B	3
12R22.5 152/148M 16PR SSR2	1001127	D	B	3
315/80R22.5 154/151L 18PR RH648	996379-36	D	B	3
295/80R22.5 152/148M 16PR RH648	996378-36	D	B	3
315/80R22.5 157/154K 20PR RH648	1001167	D	B	3

\* RRC: Coeficiente de resistência ao rolamento;

\*\* G: Coeficiente de aderência a pista molhada;

\*\*\* dB: Emissão Sonora.

Relatório de Ensaio		
Nome do laboratório/CRL	Número	Data
Idiada Automotive Technology, S.A. - 0589	CV16040536	03/04/16
	CV16040542	21/04/16
	CV16040543	
	CV16040546	
	CV16040547	
	CV16040544	22/04/16
	CV1604054	28/04/16
	CV16040540	02/05/16
	CV16040530	
	CV16040531	
	CV16040532	03/05/16
	CV16040533	
	CV16040539	
	CV16040537	
	CV16040538	05/05/16

Rio de Janeiro, 30 de maio de 2016



ABNT Associação Brasileira de Normas Técnicas

Av. Treze de Maio, 13 - 28º Andar - Centro - Rio de Janeiro - RJ - CEP 20031-901  
Av. Paulista, 726 - 10º Andar - Bela Vista - São Paulo - SP - CEP 01310-910

Página 4 de 4

*Fernanda*

*9*  
*am*  
*5*

*[Handwritten signature]*

542



# CERTIFICADO DE CONFORMIDADE

## Conformity Certificate

**Nº 94.163/16**

A ABNT concede o Certificado de Conformidade de Produto à empresa:  
ABNT grants the Product Conformity Certificate to the company:

### Angels Investimentos Ltda

CNPJ: 82.534.819/0001-01  
Av. José Maria de Brito, 601 - Jardim das Nações  
85864-320 - Foz do Iguaçu - PR - Brasil

Para o(s) produto(s):  
To the following product(s):

**Pneus novos destinados a automóveis, caminhões e ônibus  
(Conforme Anexo)**

Produzido(s) na unidade localizada em:  
Produced in the unit located in:

**Dezhou Linglong Tyre Co., Ltd.**  
East of Deshang Road, Economic Development Zone, Wucheng County,  
Dezhou City, Shandong Province, P.R. China / 253300.

**LLIT (Thailand) Co., Ltd.**  
911/9 MOO 5, Khaokhansong, Sriracha, Chonburi 20110, Thailand.

**Guangxi Linglong Tire Co., Ltd. Nº1, Guanong Road, Luorong Town,  
Liuzhou City, Guangxi, P.R. China**

Centro de Tecnologia, Pesquisa e Desenvolvimento (CTPD) localizado em:  
Center for Technology, Research and Development (CTPD) located in:

**Shandong Linglong Tyre Co. Ltd.**  
Jinglong Road, 777, Zhaoyuan - SG - China

Atendendo aos requisitos do Procedimento Especifico ABNT:  
Meeting the requirements of specific procedure ABNT:

**PE-340.01**

Atendendo aos requisitos da Portaria:  
Meeting the requirements of the Governmental Decrees:

**Requisitos de Avaliação da Conformidade**  
Portaria nº 544 de 25/10/2012  
Regulamento Técnico da Qualidade  
Portaria nº 83 de 13/03/2008  
Regulamento Técnico da Qualidade  
Portaria nº 165 de 30/05/2008  
Regulamento Técnico da Qualidade  
Portaria n.º 205 de 17/06/2008

Modelos de Certificação: 5  
Models System: 5

Auditoria de Certificação realizada no dia: 21 de março de 2016  
Certification Audit held on:

Primeira concessão: 18/08/2015  
First concession:

Período de validade:  
Validity period

**08/06/2016 a 08/06/2020**

Este Certificado cancela e substitui os de nº (94.006/15, 94.007/15, 94.008/15 e 94.009/15)  
Rio de Janeiro, 08 de junho de 2016



*Sergio Pacheco*  
Gerente de Certificação de Produto  
Product Certification Manager

A validade deste certificado está atrelada à realização das avaliações de manutenção e tratamento de possíveis não conformidades de acordo com as orientações da ABNT previstas no procedimento específico. Para verificação da condição atualizada de regularidade deste Certificado de Conformidade deve ser consultado o banco de dados de produtos e serviços certificados do Inmetro. Este certificado está sujeito ao contínuo atendimento ao Procedimento Geral para Avaliação da Conformidade, ao Procedimento Especifico da Marca de Conformidade ABNT bem como aos requisitos da Portaria acima, sendo válido somente em original e com o timbre da ABNT em alto-relevo seco, assinado pelo Gerente de Certificação de Produto, e sua validade pode ser confirmada no seguinte endereço eletrônico: [www.abnt.org.br](http://www.abnt.org.br). Este certificado está vinculado ao contrato nº 94.CP.022/2015 / 94.CP.025/2016 / 94.CP.026/2016 e 94.026/2016, e para o endereço acima citado. (CNPJ: 33.402.892/0001-06 - Tel.: (21) 3974-2300 / Fax: (21) 3974-2315). Certificado de Conformidade válido somente acompanhado das páginas de 1 a 2. The validity of this certificate is tied to the achievement of maintenance assessments and treatment of possible non-compliance in accordance with the ABNT guidelines in the specific procedure. For verification the updated condition of regularity of this Certificate must be obtained from the product database and Certificate Services Inmetro. This certificate is subject to the continuous fulfillment of the requirements of the General Procedure for Conformity Assessment, and to the Specific Procedure of the ABNT Conformity Mark, as well as to the Governmental Decree referred above and will be valid only in its original form, with the ABNT stamp in dry high-relief, duly signed by the Product Certification Manager, and its validity may be confirmed at the following electronic address: [www.abnt.org.br](http://www.abnt.org.br). This certificate is related to the contract for 94.CP.022/2015 - 94.CP.024/2016 - 94.CP.025/2016 - 94.CP.026/2016 and for the location above indicate. Certificate valid only together with pages 1-2.

ABNT Associação Brasileira de Normas Técnicas

Av. Treze de Maio, 13 - 28º Andar - Centro - Rio de Janeiro - RJ - CEP 20031-901  
Av. Paulista, 726 - 10º Andar - Bela Vista - São Paulo - SP - CEP 01310-910

543



# CERTIFICADO DE CONFORMIDADE



## Conformity Certificate

**Nº 94.163/16**

O presente anexo I integra o Certificado de Conformidade de Produto nº 94.163/16, tendo por finalidade detalhar o escopo da empresa: Angels Investimentos Ltda.

*This annex I is part of the Products Conformity Certificate nº 94.163/16, having for purpose to detail to the: Angels Investimentos Ltda.*

Família: 4A2B2C2

Marca	Modelo	Código Comercial	*RRC 	**G 	***dB 
LEAO	215/75R17.5 14PR 126/124L D905	6959956720866	E	B	2
	215/75R17.5 14PR 126/124M LLF86	6959956720873	E	B	2
LINGLONG	9.5R17.5 14PR 129/127M LLF26	6959956716388	E	C	2
	215/75R17.5 14PR 126/124M LLF86	6959956716395	E	B	2
	225/70R19.5 14PR 128/126M F820	6959956716401	E	B	2
	215/75R17.5 14PR 126/124M D905	6959956716418	E	B	2
	215/75R17.5 14PR 126/124L LLF86	6959956716425	E	B	2
	215/75R17.5 14PR 126/124L D905	6959956716432	E	B	2
	8R22.5 14PR 130/128M LLF26	6959956716449	E	B	3
	8R22.5 14PR 130/128M LLF76	6959956716456	E	B	3
	9.5R17.5 14PR 129/127K D960	6959956716463	E	B	3
	215/75R17.5 16PR 127/124J LLF86	6959956716470	E	B	2
XBRI	215/75R17.5 16PR 127/124J NOVA CITY	6959956718481	E	B	2
	215/75R17.5 16PR 127/124J X FORZA	6959956718498	E	B	2

\* RRC: Coeficiente de resistência ao rolamento;

\*\* G: Coeficiente de aderência a pista molhada;

\*\*\* dB: Emissão Sonora.

Relatório de Ensaio		
Nome do laboratório/CRL	Número	Data
3ª Parte Acreditado (IDIADA - Espanha) – CRL 0589	Q09-338	22/03/2016
	CV16040225	19/04/2016
	CV16040226	
	CV16040252	
	CV16040253	

Rio de Janeiro, 08 de junho de 2016



*Fernanda*

ABNT Associação Brasileira de Normas Técnicas

Av. Treze de Maio, 13 - 28º Andar - Centro - Rio de Janeiro - RJ - CEP 20031-901  
Av. Paulista, 726 - 10º Andar - Bela Vista - São Paulo - SP - CEP 01310-910

Página 2 de 2

544



## Bristol Centro Civico Hotel

**Endereço:** Rua Deputado Mario de Barros, 1158, Curitiba, CEP 80530-280, Brasil

**Número de estrelas:** ★★★ hotel 3 estrelas

**Telefone:** +55 41 3595 4000

**Coordenadas para GPS:** S 025° 24.756, W 49° 15.904

ENTRADA

19

AGOSTO

Segunda-feira

⊙ a partir das  
12:00

SAIDA

21

AGOSTO

Quarta-feira

⊙ até as 12:00

QUARTOS DIARIAS

1 / 2

## PREÇO

1 quarto

R\$ 358

## Preço

(para 1 hóspede)

R\$ 358

## Cobranças adicionais

O preço que você está vendo abaixo é aproximado e pode conter taxas com base na ocupação máxima. Este valor pode incluir impostos estabelecidos pelos governos locais ou cobranças estabelecidas pela acomodação.

ISS (5.0000%)

R\$ 17,90

## Preço final

(impostos incluídos)

R\$ 375,90

O preço final exibido é o valor que você irá pagar à acomodação.

A Booking.com não cobra nenhuma taxa de reserva, administração ou para outros fins.

O emissor do seu cartão pode cobrar uma taxa de transação internacional.

## Informação sobre pagamentos

A Bristol Centro Civico Hotel cuida de todos os pagamentos.

Esta propriedade aceita as seguintes formas de pagamento: American Express, Visa, Mastercard

## Pré-autorização

Para verificar a validade do seu cartão de crédito e garantir sua reserva, a acomodação se reserva o direito de temporariamente reter um valor antes da chegada. Este procedimento padrão é apenas uma verificação e o valor será estornado para você. [Leia mais sobre pré-autorização aqui.](#)

## Outras informações

Por favor, observe que pedidos adicionais (por exemplo, cama extra) não estão incluídos neste valor. Se você cancelar, impostos aplicáveis ainda podem ser cobrados pela acomodação.

Se você não comparecer sem cancelar com antecedência, a acomodação poderá cobrar o valor total da reserva.

Por favor, lembre-se de ler as **Informações importantes** abaixo, pois podem conter dados importantes que não foram mencionados aqui.

## Quer saber mais sobre pagamentos?

Leia nossas [Perguntas Frequentes](#) sobre como e quando pagar.

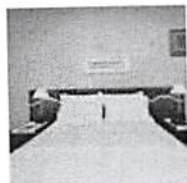

## Quarto Duplo Superior - Ocupação Individual

**Nome do hóspede:** Douglas Staczewski / para máx. 2 hóspedes.

**Tamanho do quarto:** 20 m<sup>2</sup>

**Plano de Refeições:**

O café da manhã está incluído no preço final

Frigobar • Chuveiro • Cofre • Telefone • Ar-condicionado • Vaso sanitário • Banheiro privativo • Canais a cabo • TV de tela plana

**Tamanho da cama:** 1 cama de casal (131 a 150 cm de largura)

**Pré-pagamento:** Não é necessário pré-pagamento.

**Custos de cancelamento:**

até 16 de agosto de 2019 23:59, às [-03]: R\$ 0  
a partir de 17 de agosto de 2019 00:00, [-03]: R\$ 187,95 -  
Não é possível alterar as datas da sua reserva.

Fernanda

545



Ministério do Meio Ambiente  
Instituto Brasileiro do Meio Ambiente e dos Recursos Naturais Renováveis



**CADASTRO TÉCNICO FEDERAL  
CONSULTA PÚBLICA A CERTIFICADO DE REGULARIDADE - CR**

Registro n.º: 216410 Data da consulta: 14/08/2019 CR emitido em: 14/05/2019 CR válido até: 14/08/2019

**Dados básicos**

CNPJ: 61.077.079/0001-43  
Razão social: MAGGION INDUSTRIAS DE PNEUS E MAQUINAS LTDA  
Nome fantasia: MAGGION  
Data de abertura: 26/10/1957

**Endereço**

Logradouro: RUA JOSÉ CAMPANELLA Complemento: ATUAL 467  
N.º: 501 Município: GUARULHOS  
Bairro: MACEDO UF: SP  
CEP: 07112-100

**Cadastro Técnico Federal de Atividades Potencialmente Poluidoras e Utilizadoras de Recursos Ambientais – CTF/APP**

Categoria	Detalhe
9 - Indústria de Borracha	6 - Fabricação de pneumáticos

Conforme dados disponíveis na presente data, a pessoa jurídica acima possui Certificado de Regularidade em conformidade com as obrigações cadastrais e de prestação de informações ambientais sobre as atividades desenvolvidas sob controle e fiscalização do Ibama, por meio do CTF/APP.

O certificado de regularidade emitido pelo CTF/APP não desobriga a pessoa inscrita de obter licenças, autorizações, permissões, concessões, alvarás e demais documentos exigíveis por instituições federais, estaduais, distritais ou municipais para o exercício de suas atividades.

O Certificado de Regularidade do CTF/APP não habilita o transporte e produtos e subprodutos florestais e faunísticos.

Fechar

*Fernanda*

*546*





## Processo de Licenciamento

Publicado: Terça, 06 de Fevereiro de 2018, 10h09 | Última atualização em Quinta, 06 de Setembro de 2018, 10h31

Imprimir

- Projetos sujeitos ao Licenciamento Ambiental Federal (LAF)
- Como iniciar um processo de licenciamento
- Como solicitar licenças e autorizações
- Tipos de licenças e autorizações
- Guia Prático para preenchimento da Ficha de Caracterização de Atividade (Guia FCA)
- Consulta a processos de licenciamento ambiental
- Consulta a licenças emitidas por ano
- Consulta a licenças emitidas por período

## Projetos sujeitos ao Licenciamento Ambiental Federal (LAF)

A Política Nacional do Meio Ambiente (Lei nº 6938/81) estabelece que atividades efetiva ou potencialmente poluidoras devem ser submetidas ao licenciamento ambiental.

*Art. 10. A construção, instalação, ampliação e funcionamento de estabelecimentos e atividades utilizadores de recursos ambientais, efetiva ou potencialmente poluidores ou capazes, sob qualquer forma, de causar degradação ambiental dependerão de prévio licenciamento ambiental.*

Portanto, estão sujeitas ao procedimento administrativo do Licenciamento Ambiental as atividades ou empreendimentos que devem ser submetidos a Avaliação de Impacto Ambiental (AIA), visando evitar, minimizar, reparar e compensar possíveis danos causados ao meio ambiente (meios físico, biótico e socioeconômico).

O Ibama é o órgão responsável pelo licenciamento ambiental na esfera Federal. A Lei Complementar nº 140, de 08 de dezembro de 2011 e o Decreto nº 8.437, de 22 de abril de 2015, estabelece quais os projetos devem ser submetidos ao Licenciamento Ambiental Federal (LAF).

De acordo com a Lei Complementar nº 140, art. 7º, Inciso XIV, é de competência do Ibama o licenciamento ambiental de empreendimentos e atividades que atendam uma das situações apresentados no quadro a seguir:

### Projetos de competência do Ibama

*Fernanda*

*om*

*547*

a) localizados ou desenvolvidos conjuntamente no Brasil e em país limítrofe

b) localizados ou desenvolvidos no mar territorial, na plataforma continental ou na zona econômica exclusiva

c) localizados ou desenvolvidos em terras indígenas

d) localizados ou desenvolvidos em unidades de conservação instituídas pela União, exceto em Áreas de Proteção Ambiental (APAs)

e) localizados ou desenvolvidos em 2 (dois) ou mais Estados

f) de caráter militar, excetuando-se do licenciamento ambiental, nos termos de ato do Poder Executivo, aqueles previstos no preparo e emprego das Forças Armadas, conforme disposto na Lei Complementar no 97, de 9 de junho de 1999

g) destinados a pesquisar, lavrar, produzir, beneficiar, transportar, armazenar e dispor material radioativo, em qualquer estágio, ou que utilizem energia nuclear em qualquer de suas formas e aplicações, mediante parecer da Comissão Nacional de Energia Nuclear (Cnen)

h) que atendam tipologia estabelecida por ato do Poder Executivo, a partir de proposição da Comissão Tripartite Nacional, assegurada a participação de um membro do Conselho Nacional do Meio Ambiente (Conama), e considerados os critérios de porte, potencial poluidor e natureza da atividade ou empreendimento

A Lei Complementar nº 140 foi regulamentada pelo Decreto nº 8.437, o qual estabelece, sem prejuízo das disposições contidas no art. 7º dessa Lei, quais empreendimentos ou atividades que serão licenciadas pelo Ibama, conforme apresentado no quadro a seguir:

Empreendimento ou atividade	Casos em que a competência é do Ibama
Rodovias Federais	<p>a. Implantação;</p> <p>b. Pavimentação e ampliação de capacidade com extensão igual ou superior a duzentos quilômetros;</p> <p>c. Regularização ambiental de rodovias pavimentadas, podendo ser contemplada a autorização para as atividades de manutenção, conservação, recuperação, restauração, ampliação de capacidade e melhoramento;</p> <p>d. Atividades de manutenção, conservação, recuperação, restauração e melhoramento em rodovias federais regularizadas.</p> <p>O disposto no item a e b, em qualquer extensão, não se aplica nos casos de contornos e acessos rodoviários, anéis viários e travessias urbanas.</p>

fermonde

om

5

548

- a. Implantação;  
b. Ampliação de capacidade;  
c. Regularização ambiental de ferrovias federais.

Não se aplica nos casos de implantação e ampliação de pátios ferroviários, melhoramentos de ferrovias, implantação e ampliação de estruturas de apoio de ferrovias, ramais e contornos ferroviários.

## Hidrovias federais

- a. Implantação;  
b. Ampliação de capacidade cujo somatório dos trechos de intervenções seja igual ou superior a duzentos quilômetros de extensão.

## Portos organizados

Todos, com exceto das instalações portuárias que movimentem carga em volume inferior a 450.000 TEU/ano ou a 15.000.000 ton/ano.

## Terminais de uso privado e instalações portuárias

Terminais de uso privado e instalações portuárias que movimentem carga em volume superior a 450.000 TEU/ano ou a 15.000.000 ton/ano.

## Petróleo, gás natural e outros hidrocarbonetos fluidos

- a. Exploração e avaliação de jazidas, compreendendo as atividades de aquisição sísmica, coleta de dados de fundo (piston core), perfuração de poços e teste de longa duração quando realizadas no ambiente marinho e em zona de transição terra-mar (offshore);  
b. Produção, compreendendo as atividades de perfuração de poços, implantação de sistemas de produção e escoamento, quando realizada no ambiente marinho e em zona de transição terra-mar (offshore);  
c. Produção, quando realizada a partir de recurso não convencional de petróleo e gás natural, em ambiente marinho e em zona de transição terra-mar (offshore) ou terrestre (onshore), compreendendo as atividades de perfuração de poços, fraturamento hidráulico e implantação de sistemas de produção e escoamento.

## Usinas hidrelétricas

Usinas hidrelétricas com capacidade instalada igual ou superior a trezentos megawatt.

## Usinas termelétricas

Usinas termelétricas com capacidade instalada igual ou superior a trezentos megawatt.

## Usinas eólicas

Empreendimentos e atividades offshore e zona de transição terra-mar.

Além disso, o Art. 7º do referido Decreto estabelece que a “competência para o licenciamento será da União quando caracterizadas situações que comprometam a continuidade e a segurança do suprimento eletroenergético, reconhecidas pelo Comitê de Monitoramento do Setor Elétrico (CMSE), ou a necessidade de sistemas de transmissão de energia elétrica associados a empreendimentos estratégicos, indicada pelo Conselho Nacional de Política Energética (CNPE).”

Voltar para o topo

Fernando

549

# Como iniciar um processo de licenciamento

Para iniciar um processo de licenciamento ambiental no Ibama, o interessado deverá preencher a Ficha de Caracterização de Atividade (FCA), que é o formulário eletrônico padrão de solicitação de licenciamento definido pelo Ibama visando a caracterização inicial do projeto – empreendimento ou atividade.

A FCA está disponível para preenchimento no portal de serviços do Ibama, cujo acesso é habilitado apenas para pessoas físicas ou jurídicas que possuem registro no Cadastro Técnico Federal (CTF). Para entrar no Portal de Serviços do Ibama, clique no link Login Serviços, disponível na parte superior da página do Ibama na Internet, e informe o usuário e senha, gerados a partir do registro no CTF.

Após acessar o Portal de Serviços do Ibama, selecione a opção “Licenciamento Ambiental” disponível no menu “Serviços”. Na tela que será exibida, selecione a opção “Solicitar Abertura de Processo”, a qual dará acesso à página que permite criar, editar e enviar a FCA.

Em caso de dúvidas sobre como acessar os serviços ou efetuar a inscrição no CTF, consulte o manual do CTF.

Para iniciar o preenchimento de uma nova FCA, clique no botão “Nova FCA” disponível no canto superior direito do quadro apresentado no grupo “FCA EM EDIÇÃO”. Cada FCA cujo preenchimento tenha sido iniciado será apresentada como um registro na tabela deste grupo. Desta forma, o preenchimento de uma FCA pode ser realizado por etapas, pois seu conteúdo permanece armazenado no banco de dados do Ibama, permitindo a edição. Após o preenchimento de toda FCA e o seu envio ao Ibama a edição deste formulário será desabilitada.

Em caso de dúvidas sobre o preenchimento e envio da FCA consulte o Guia FCA.

Ao receber a FCA, o Ibama providenciará a instauração do processo, no prazo de até 7 dias úteis. O processo, após instaurado, será exibido na área de “Acompanhamento de processos” que pode ser acessada selecionando a opção “Licenciamento Ambiental Federal”, disponível no menu “Serviços” do CTF.

[Voltar para o topo](#)

## Como solicitar licenças e autorizações

Para solicitar licenças e autorizações no âmbito do licenciamento ambiental de empreendimentos e atividades, é necessário, primeiramente, que o processo de licenciamento tenha sido instaurado no Ibama (veja como iniciar um processo de licenciamento).

O tipo de licença ou autorização a ser requerida, bem como o tipo de estudo a ser entregue pelo empreendedor, são definidos previamente pelo Ibama no âmbito de cada processo de licenciamento, com base no estabelecido nas normativas legais relacionadas a cada tipologia de empreendimento. O estudo a ser elaborado pelo empreendedor tem por objetivo subsidiar a Avaliação de Impacto Ambiental que é a principal ferramenta de apoio a decisão do Ibama quanto ao deferimento ou indeferimento do requerimento da licença ou autorização.

O interessado deverá realizar o **requerimento de licença por meio do preenchimento do formulário** disponível no Portal de Serviços do Ibama.

A solicitação de **retificação, prorrogação ou renovação de licenças ou autorizações emitidas pelo Ibama** também é realizada por meio do preenchimento desse formulário.

fernanda

550

A contagem do prazo de análise do requerimento de licença/autorização é iniciada somente a partir da data de protocolo do estudo ambiental no Ibama.

## Preenchimento do formulário de requerimento de Licença ou Autorização

Para preencher o formulário de requerimento de licença ou autorização, o interessado deverá acessar o Portal de Serviços do Ibama, clicando no link Login Serviços disponível na parte superior da página do Ibama na Internet, e informar usuário e senha gerados a partir do registro no CTF.

Em caso de dúvidas sobre como acessar os serviços no CTF, consulte o manual disponibilizado no ou entre em contato no telefone (61) 3316-1677.

Ao entrar no Portal de Serviços do Ibama, selecione a opção "Licenciamento Ambiental Federal" disponível no menu "Serviços". Na tela que será exibida, selecione a opção "Consultar Processos - Requerimentos", a qual dará acesso a página que permite realizar novos requerimentos e consultar o processo de licenciamento.

Nessa tela "selecione a opção "Requerimento – Enviar Arquivo – Outros Serviços". Será exibido o quadro "Processos abertos e/ou em fase em abertura" onde estão relacionados todos os processos instaurado em nome do interessado.

Para iniciar o preenchimento de um novo requerimento, clique no link "Solicitar Licença" apresentado ao lado do processo para o qual se deseja requerer a licença ou autorização. Esse link dará acesso ao formulário eletrônico de solicitação de licença/autorização.

No formulário de solicitação de Licença, deverão ser preenchidas as seguintes informações:

Tipo de Licença, de acordo com o definido previamente pelo Ibama;

Informações adicionais, na qual deverá ser descrito informações básicas sobre o empreendimento ou atividade;

Quais os órgãos financiadores, caso o projeto seja financiado;

Valor do empreendimento.

Após preencher as informações solicitadas nesse formulário, clique no botão "Criar Formulário".

[Voltar para o topo](#)

## Tipos de licenças e autorizações

### Autorizações

Autorização de Supressão de Vegetação (ASV)

Autorização para captura, coleta e transporte de material biológico

Autorização para a inclusão da Unidade Marítima de Perfuração

### Licenças

Fernanda



551

Licença ambiental única de instalação e de operação

Licença de instalação

Licença de operação

Licença de operação para pesquisa mineral

Licença de pesquisa sísmica

Licença Prévia (LP)

Licença-Prévia de produção para pesquisa

Licença-Prévia para perfuração

[Voltar para o topo](#)

## Guia Prático para preenchimento da Ficha de Caracterização de Atividade (FCA)

[Acesse o Guia FCA \(PDF - 8,56 MB\)](#)

Anexo 1- Setor de Energia (PDF - 1,18 MB)

Anexo 2- Setor de Mineração (PDF - 705.10 KB)

Anexo 3- Setor de Petróleo e Gás (PDF - 839.30 KB)

Anexo 4- Setor de Nuclear e Radioativo (PDF - 605.80 KB)

Anexo 5- Setor de Transporte (PDF - 1,30 MB)

Anexo 6- Setor de Recursos Hídricos (PDF - 723.86 KB)

Anexo 7- Outros Setores (PDF - 637.61 KB)

[Voltar para o topo](#)

## Consulta a processos de licenciamento ambiental

[Acesse a consulta a processos de licenciamento ambiental](#)

[Voltar para o topo](#)

## Consulta a licenças emitidas por ano

[Acesse a consulta a licenças emitidas por ano](#)

[Voltar para o topo](#)

## Consulta a licenças emitidas por período

*formanda*

*552*

Fernanda



## Douglas Staczewski

---

**De:** Pneus Le Fort do Brasil Ltda <pneuslefort@hotmail.com>  
**Enviado em:** quarta-feira, 14 de agosto de 2019 11:39  
**Para:** Douglas Staczewski  
**Assunto:** ENC: Ibama

**Favor informar/acusar o recebimento deste email.**

### Att

Pneus Le Fort do Brasil Ltda  
Rod. BR 277 km 590 nº 9152  
Cascavel-PR  
(45)3220-4567  
[www.lefort.com.br](http://www.lefort.com.br)  
Msn: [pneuslefort@hotmail.com](mailto:pneuslefort@hotmail.com)  
Skype: pneuslefort  
Facebook: @pneuslefort



---

**De:** adelson.rodrigues@maggion.com.br <adelson.rodrigues@maggion.com.br>  
**Enviado:** quarta-feira, 14 de agosto de 2019 08:48  
**Para:** 'Pneus Le Fort do Brasil Ltda' <pneuslefort@hotmail.com>  
**Assunto:** RES: Ibama

Bom dia Valessa!

IBAMA como vence hoje só consigo te enviar amanhã.  
Quanto ao INMETRO irei solicitar ao departamento responsável.

Atenciosamente,



---

**De:** Pneus Le Fort do Brasil Ltda <pneuslefort@hotmail.com>  
**Enviada em:** quarta-feira, 14 de agosto de 2019 08:31  
**Para:** adelson.rodrigues@maggion.com.br  
**Assunto:** Ibama







Bom dia Adelson

Seria possível me enviar o certificado do IBAMA? O mesmo vence hoje, e tenho clientes que irão participar de licitações amanhã.



Referente ao INMETRO poderia me mandar também, de todos os pneus e camaras de ar? O que tenho aqui esta um pouco velho, e não localizei dos pneus de Carga.

No aguardo





Att  
Valessa

**Favor informar/acusar o recebimento deste email.**

**Att**

Pneus Le Fort do Brasil Ltda  
Rod. BR 277 km 590 nº 9152  
Cascavel-PR  
(45)3220-4567  
[www.lefort.com.br](http://www.lefort.com.br)  
Msn: [pneuslefort@hotmail.com](mailto:pneuslefort@hotmail.com)  
Skype: pneuslefort  
Facebook: @pneuslefort



Livre de vírus. [www.avast.com](http://www.avast.com).

Esta mensagem foi verificada pelo sistema de antivírus e acredita-se estar livre de perigo.

Fernanda

*[Handwritten signatures and scribbles]*

## Comprovante de Inscrição e de Situação Cadastral

Contribuinte,

Confira os dados de Identificação da Pessoa Jurídica e, se houver qualquer divergência, providencie junto à RFB a sua atualização cadastral.

A informação sobre o porte que consta neste comprovante é a declarada pelo contribuinte.

 <b>REPÚBLICA FEDERATIVA DO BRASIL</b> <b>CADASTRO NACIONAL DA PESSOA JURÍDICA</b>		
NÚMERO DE INSCRIÇÃO <b>13.835.750/0001-25</b> MATRIZ	<b>COMPROVANTE DE INSCRIÇÃO E DE SITUAÇÃO CADASTRAL</b>	DATA DE ABERTURA <b>07/06/2011</b>
NOME EMPRESARIAL <b>A L STACZEWSKI E FILHO LTDA</b>		
TÍTULO DO ESTABELECIMENTO (NOME DE FANTASIA) *****		PORTE <b>EPP</b>
CÓDIGO E DESCRIÇÃO DA ATIVIDADE ECONÔMICA PRINCIPAL <b>45.30-7-05 - Comércio a varejo de pneumáticos e câmaras-de-ar</b>		
CÓDIGO E DESCRIÇÃO DAS ATIVIDADES ECONÔMICAS SECUNDÁRIAS <b>45.20-0-06 - Serviços de borracharia para veículos automotores</b> <b>45.30-7-02 - Comércio por atacado de pneumáticos e câmaras-de-ar</b> <b>47.51-2-01 - Comércio varejista especializado de equipamentos e suprimentos de informática</b> <b>62.09-1-00 - Suporte técnico, manutenção e outros serviços em tecnologia da informação</b>		
CÓDIGO E DESCRIÇÃO DA NATUREZA JURÍDICA <b>206-2 - Sociedade Empresária Limitada</b>		
LOGRADOURO <b>AV BRASIL</b>	NÚMERO <b>970</b>	COMPLEMENTO
CEP <b>85.760-000</b>	BAIRRO/DISTRITO <b>CENTRO</b>	MUNICÍPIO <b>CAPANEMA</b>
UF <b>PR</b>	TELEFONE <b>(46) 3552-1288</b>	
ENDEREÇO ELETRÔNICO		
ENTE FEDERATIVO RESPONSÁVEL (EFR) *****		
SITUAÇÃO CADASTRAL <b>ATIVA</b>	DATA DA SITUAÇÃO CADASTRAL <b>07/06/2011</b>	
MOTIVO DE SITUAÇÃO CADASTRAL		
SITUAÇÃO ESPECIAL *****	DATA DA SITUAÇÃO ESPECIAL *****	

Aprovado pela Instrução Normativa RFB nº 1.863, de 27 de dezembro de 2018.

Emitido no dia 13/08/2019 às 09:51:00 (data e hora de Brasília).

Página: 1/1

[Consulta QSA / Capital Social](#)

[Voltar](#)

 Preparar Página para impressão

A RFB agradece a sua visita. Para informações sobre política de privacidade e uso, [clique aqui](#).  
[Atualize sua página](#)

A L STACZEWSKI & FILHO LTDA  
CONTRATO SOCIAL

FL 1/2

1. ALVINA LOPES STACZEWSKI, brasileira, natural de Capanema - PR, casada sob o regime de Comunhão Universal de Bens, nascida em 14/12/1956, comerciante, portadora da Cédula de Identidade sob nº 2.265.331-8 SESP/PR e CPF sob o nº 368.890.919-49, residente e domiciliada nesta cidade de Capanema - PR, sito à Rua Luiz G. Hollen, nº 799, Centro, CEP 85760-000.

2. DOUGLAS ALEXANDRE STACZEWSKI, brasileiro, natural de Capanema - PR, solteiro, nascido em 29/05/1988, portador da cédula de Identidade sob nº 9.037.214-9 SESP/PR e CPF sob o nº 059.526.679-70, residente e domiciliada nesta cidade de Capanema - PR, sito à Rua Luiz G. Hollen, nº 799, Centro, CEP 85760-000, constituem uma sociedade limitada, mediante as seguintes cláusulas:

CLAUSULA PRIMEIRA: A sociedade girará sob o nome empresarial A L STACZEWSKI & FILHO LTDA, e terá sede e domicílio na cidade de Capanema - PR, Rua Luiz G. Hollen, nº 799, Centro, CEP 85760-000.

CLAUSULA SEGUNDA: O capital social será R\$ 20.000,00 (vinte mil reais), dividido em 20.000 (vinte mil) quotas de valor nominal de R\$ 1,00 (um real) cada uma, integralizadas, neste ato em moeda corrente do País, pelos sócios:

SÓCIOS	%	QUOTAS	CAPITAL R\$
ALVINA LOPES STACZEWSKI	50	10.000	10.000,00
DOUGLAS ALEXANDRE STACZEWSKI	50	10.000	10.000,00
TOTAL	100	20.000	20.000,00

CLAUSULA TERCEIRA: O objeto social da sociedade será: Comércio Varejista de Pneus e Câmaras de Ar Novos e Usados para Veículo Automotor, Serviço de Borracharia de Veículo Automotor, Comércio Varejista Especializado de Equipamentos e Suprimentos de Informática, Suporte Técnico, Manutenção e Outros Serviços em Tecnologia de Informação.

CLAUSULA QUARTA: A sociedade iniciará suas atividades em 20/06/2011 e seu prazo de duração é indeterminado.

CLAUSULA QUINTA: As quotas são indivisíveis e não poderão ser cedidas ou transferidas a terceiros sem o consentimento do outro sócio, a quem fica assegurado, em igualdade de condições e preço direito de preferência para a sua aquisição se postas à venda, formalizando, se realizada a cessão delas, a alteração contratual pertinente.

CLAUSULA SEXTA: A responsabilidade de cada sócio é restrita ao valor de suas quotas, mas todos respondem solidariamente pela integralização do capital social.

CLÁUSULA SÉTIMA: A administração da sociedade caberá aos sócios ALVINA LOPES STACZEWSKI e DOUGLAS ALEXANDRE STACZEWSKI, individualmente, com os poderes e atribuições de administradores autorizados ao uso do nome empresarial, vedado, no entanto, em atividades estranhas ao interesse social ou assumir obrigações seja em favor de qualquer quotista ou de terceiros, bem como onerar ou alienar bens imóveis da sociedade, sem autorização do outro sócio.

CLAUSULA OITAVA: Os Administradores declaram, sob as penas da lei, de que não estão impedidos de exercer a administração da sociedade, por lei especial, ou em virtude de condenação criminal, ou por se encontrar sob os efeitos dela, a pena que vede, ainda que temporariamente, o acesso a cargos públicos; ou por crime falimentar, de prevaricação, peita ou suborno, concussão, peculato, ou contra a economia popular, contra o sistema financeiro nacional, contra normas de defesa da concorrência, contra as relações de consumo, fé pública, ou a propriedade.

CLAUSULA NONA: Ao término de cada exercício social, em 31 de dezembro, os administradores prestarão contas justificadas de sua administração, procedendo à elaboração do inventário, do balanço patrimonial e do balanço de resultado econômico, cabendo aos sócios, na proporção de suas quotas, os lucros ou perdas apurados.

fernanda





557

EM BRANCO

EM BRANCO

TABELIONATO DE NOTAS  
CAPANEMA - PARANÁ  
AUTENTICAÇÃO  
A presente fotocópia confere  
com seu original. Dou fé.

14 AGO. 2019

*Daniela Ribeiro do Carmo*

Daniela Ribeiro do Carmo  
Escrivente

A L STACZEWSKI & FILHO LTDA  
CONTRATO SOCIAL

FL 2/2

CLAUSULA DECIMA: Nos quatro meses seguintes ao termino do exercicio social, os sócios deliberarão sobre as contas e designarão administrador quando for o caso.

CLAUSULA DÉCIMA PRIMEIRA: A sociedade poderá a qualquer tempo, abrir ou fechar filial ou outra dependência, mediante alteração contratual assinada pelos sócios.

CLAUSULA DÉCIMA SEGUNDA: Os sócios poderão de comum acordo, fixar uma retirada mensal, a título de "pro labore", observadas as disposições regulamentares pertinentes.

CLAUSULA DÉCIMA TERCEIRA: Falecendo ou interditada qualquer sócio, a sociedade continuará sua atividade com os herdeiros, sucessores e a incapaz. Não sendo possível ou inexistindo interesse destes ou do(s) sócio(s) remanescente(s), o valor de seus haveres será apurado e liquidado com base na situação patrimonial da sociedade, à data da resolução, verificada em balanço especialmente levantado. Parágrafo Único – O mesmo procedimento será adotado em outros casos que a sociedade se resolva em relação a seus sócios.

CLAUSULA DÉCIMA QUARTA: Fica eleito o foro da Comarca de Capanema-PR, para o exercicio e o cumprimento dos direitos e obrigações resultantes deste contrato.

E, por estarem justos e contratados assinam o presente instrumento em três vias.

Capanema-PR, 25 de Maio de 2011.

*Alvina L. Staczevski*  
ALVINA LOPES STACZEWSKI  
Sócia - Administradora

*Douglas A. Staczevski*  
DOUGLAS ALEXANDRE STACZEWSKI  
Sócio - Administrador

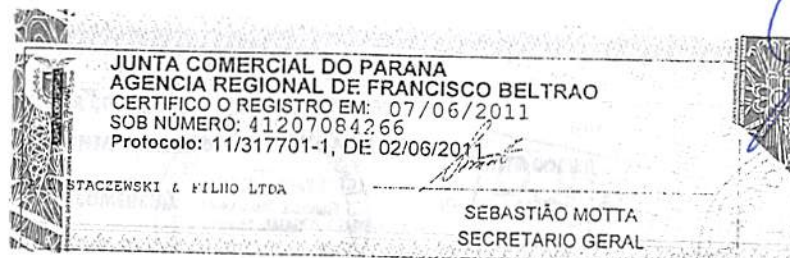

SECRETARIA DE REGISTRO E AUTENTICAÇÃO  
CAMPUS CARLOS KOPPEL 1000  
PR - 81130-900

*Fernanda*

*558*

EM BRANCO

EM BRANCO



TABELIONATO DE NOTAS  
CAPANEMA - PARANÁ  
AUTENTICAÇÃO  
A presente fotocópia confere  
com seu original. Dou fé.

14 AGO. 2019

*Daniela Ribeiro do Carmo*  
Daniela Ribeiro do Carmo  
Escrevente

**A L STACZEWSKI & FILHO LTDA**  
**CNPJ: 13.835.750/0001-25**  
**1º ALTERAÇÃO DO CONTRATO SOCIAL**  
**NIRE 41207084266**

ALVINA LOPES STACZEWSKI, brasileira, natural de Capanema - PR, casada sob o regime de Comunhão Universal de Bens, nascida em 14/12/1956, comerciante, portadora da Cédula de Identidade sob nº 2.265.331-8 SESP/PR e CPF sob o nº 368.890.919-49, residente e domiciliada nesta cidade de Capanema - PR, sito à Rua Luiz G. Hollen, nº 799, Centro CEP 85760-000.

DOUGLAS ALEXANDRE STACZEWSKI, brasileiro, natural de Capanema - PR, solteiro, comerciante, nascido em 29/05/1988 portador da cédula de Identidade sob nº 9.037.214-9 SESP/PR e CPF sob o nº 059.526.679-70, residente e domiciliada nesta cidade de Capanema - PR, sito à Rua Luiz G. Hollen, nº 799 Centro, CEP 85760-000, únicos sócios da empresa A L STACZEWSKI & FILHO LTDA, com sede e foro na cidade de Capanema - PR, Rua Luiz G. Hollen, nº 799, Centro, CEP 85760-000. com contrato social arquivado na Junta Comercial do Estado do Paraná, sob o NIRE 41207084266 por despacho em sessão de 07/06/2011 inscrita no CNPJ sob o nº 13.835.750/0001-25 resolvem, assim, alterar o contrato social:

CLAUSULA PRIMEIRA: Fica alterado o endereço da sociedade para Av. Brasil, nº 970, centro, Capanema/PR, CEP 85760-000.

CLAUSULA SEGUNDA: O Capital Social no valor de R\$ 20.000,00 (vinte mil reais) passa para R\$ 50.000,00 (cinquenta mil reais) divididos em 50.000 (cinquenta mil) quotas de R\$ 1,00 (um real) cada uma cujo aumento de R\$ 30.000,00 (trinta mil reais) será integralizado da seguinte forma:

a) A sócia ALVINA LOPES STACZEWSKI que possui 10.000 (dez mil) quotas de R\$ 1,00 (um real) cada uma totalizando R\$ 10.000,00 (dez mil reais) passa para 25.000 (vinte e cinco mil) quotas de R\$ 1,00 (um real) cada uma totalizando R\$ 25.000,00 (vinte e cinco mil reais) cujo aumento de 15.000 (quinze mil) quotas de R\$ 1,00 (um real) cada uma totalizando o valor do aumento de R\$ 15.000,00 (quinze mil reais) que será integralizado neste ato em moeda corrente do país.

b) O sócio DOUGLAS ALEXANDRE STACZEWSKI que possui 10.000 (dez mil) quotas de R\$ 1,00 (um real) cada uma totalizando R\$ 10.000,00 (dez mil reais) passa para 25.000 (vinte e cinco mil) quotas de R\$ 1,00 (um real) cada uma totalizando R\$ 25.000,00 (vinte e cinco mil reais) cujo aumento de 15.000 (quinze mil) quotas de R\$ 1,00 (um real) cada uma totalizando o valor do aumento de R\$ 15.000,00 (quinze mil reais) que será integralizado neste ato em moeda corrente do país.

CLAUSULA TERCEIRA: Em virtude das modificações citadas a cláusula de capital social passa a ter a seguinte redação: o capital social é de R\$ 50.000,00 (cinquenta mil reais) divididos em 50.000 (cinquenta mil) quotas de valor nominal de R\$ 1,00 (um real) cada uma, integralizado em moeda corrente do País, assim subscritas:



CERTIFICO O REGISTRO EM 27/03/2019 14:05 SOB Nº 20191541290.  
 PROTOCOLO: 191541290 DE 25/03/2019. CÓDIGO DE VERIFICAÇÃO:  
 11901382292. NIRE: 41207084266.  
 A L STACZEWSKI & FILHO LTDA

LEANDRO MARCOS RAYSEL BISCAIA  
 SECRETÁRIO-GERAL  
 CURITIBA, 27/03/2019  
 www.empresafacil.pr.gov.br

*Fernanda*

A L STACZEWSKI & FILHO LTDA  
 CNPJ: 13.835.750/0001-25  
 1º ALTERAÇÃO DO CONTRATO SOCIAL  
 NIRE 41207084266

SÓCIOS	%	QUOTAS	CAPITAL R\$
ALVINA LOPES STACZEWSKI	50	25.000	25.000,00
DOUGLAS ALEXANDRE STACZEWSKI	50	25.000	25.000,00
TOTAL	100,00	50.000	50.000,00

CLAUSULA QUARTA: A administração da sociedade caberá a sócia **ALVINA LOPES STACZEWSKI**, com os poderes e atribuições de Administradora, autorizada ao uso do nome empresarial, vedada, no entanto, em atividades estranhas ao interesse social ou assumir obrigações seja em favor de quaisquer quotistas ou de terceiros bem como onerar ou alienar bens imóveis da sociedade sem autorização do outro sócio.

CLÁUSULA QUINTA: A administradora declara, sob as penas da lei, de que não esta impedida de exercer a administração da sociedade, por lei especial, ou em virtude de condenação criminal, ou por se encontrarem sob os efeitos dela, a pena que vede ainda que temporariamente, o acesso a cargos públicos; ou por crime falimentar, de prevaricação, peita ou suborno, concussão, peculato, ou contra a economia popular contra o sistema financeiro nacional, contra normas de defesa da concorrência contra as relações de consumo, fé publica, ou a propriedade.

CLÁUSULA SEXTA: Permanecem inalteradas as demais cláusulas vigentes que não colidirem com as disposições do presente instrumento.

E, por assim estarem justos e de acordo, assinam o presente instrumento em uma via.

Capanema-PR, 19 de Março de 2019.



*Alvina L. Staczevski*  
 ALVINA LOPES STACZEWSKI  
 Socia Administradora



*Douglas A. Staczevski*  
 DOUGLAS ALEXANDRE STACZEWSKI  
 Sócio



CERTIFICO O REGISTRO EM 27/03/2019 14:05 SOB Nº 20191541290.  
 PROTOCOLO: 191541290 DE 25/03/2019. CÓDIGO DE VERIFICAÇÃO:  
 11901382292. NIRE: 41207084266.  
 A L STACZEWSKI & FILHO LTDA

LEANDRO MARCOS RAYSEL BISCAIA  
 SECRETÁRIO-GERAL  
 CURITIBA, 27/03/2019  
 www.empresafacil.pr.gov.br

*Fernanda*



**TABELIONATO DE NOTAS - CAPANEMA - PR (46)3552-3710**

Celo Digital: 4Y9cA:1g2C.6Xkpc. Control: M53VL.aNGu5

Consulte esse selo em <http://wfunaroen.com.br>

Reconheço por SEMELHANÇA as assinaturas indicadas de ALVINA LOPES STACZEWSKI e DOUGLAS ALEXANDRE STACZEWSKI Dou fé Capanema-PR, 27 de março de 2019.

Em Test: \_\_\_\_\_ ca Verdade

Danielz Ribeiro do Carmo - Escrevente



CERTIFICO O REGISTRO EM 27/03/2019 14:05 SOB N° 20191541290.  
PROTOCOLO: 191541290 DE 25/03/2019. CÓDIGO DE VERIFICAÇÃO:  
11901382292. NIRE: 41207084266.  
A L STACZEWSKI & FILHO LTDA

LEANDRO MARCOS RAYSEL BISCAIA  
SECRETÁRIO-GERAL  
CURITIBA, 27/03/2019  
[www.empresafacil.pr.gov.br](http://www.empresafacil.pr.gov.br)

*fernanda*

*9*

*om*

*[Handwritten scribble]*

*7*  
*5*

# A L STACZEWSKI E FILHO LTDA

Av. Brasil, Nº 970, Centro, Capanema/PR.

CNPJ: 13.835.750/0001-25

Tel: (46) 99912-8483 E-mail: douglas@wln.com.br

## PREGÃO PRESENCIAL Nº 037/2019

### ANEXO IV – DECLARAÇÃO DE IDONEIDADE

RAZÃO SOCIAL: A L STACZEWSKI E FILHO LTDA

CNPJ Nº 13.835.750/0001-25

ENDEREÇO: AVENIDA BRASIL, Nº970, CENTRO.

FONE: (46) 99912-8483

MUNICÍPIO: CAPANEMA EST. PARANÁ

Declaramos para os fins de direito, na qualidade de proponente do procedimento licitatório, sob a modalidade de PREGÃO PRESENCIAL Nº 037/2019, instaurado pelo Município de Planalto, que não fomos declarados inidôneos para licitar ou contratar com o Poder Público, em qualquer de suas esferas.

Por ser a expressão da verdade, firmamos a presente.

Planalto/PR, 13 de Agosto de 2019.

Alvina L. Staczevski

ALVINA LOPES STACZEWSKI

RG: 2.265.331-8 SSP/PR CPF: 368.890.919-49

Sócia Administradora

Fernanda



562

# A L STACZEWSKI E FILHO LTDA

Av. Brasil, Nº 970, Centro, Capanema/PR.

CNPJ: 13.835.750/0001-25

Tel: (46) 99912-8483 E-mail: douglas@wln.com.br

## PREGÃO PRESENCIAL Nº 037/2019

### ANEXO V – DECLARAÇÃO DE OBSERVÂNCIA AO DISPOSTO DO INCISO XXXIII DO ARTIGO 7º DA CONSTITUIÇÃO FEDERAL

PROPONENTE: A L STACZEWSKI E FILHO LTDA

CNPJ Nº 13.835.750/0001-25

ENDEREÇO: AVENIDA BRASIL, Nº 970, CENTRO.

FONE: (46) 99912-8483

MUNICÍPIO: CAPANEMA EST. PARANÁ

A proponente abaixo assinada, participante da licitação modalidade de PREGÃO PRESENCIAL Nº 037/2019, por seu representante, declara, na forma e sob as penas impostas pela Lei nº 8.666/93, de 21 de junho de 1993 e demais legislação pertinente, que, nos termos do § 6º do artigo 27 da Lei nº 6.544, de 22 de novembro de 1989, encontra-se em situação regular perante o Ministério do Trabalho, no que se refere à observância do disposto no inciso XXXIII do artigo 7º da Constituição Federal.

Por ser a expressão da verdade, firmamos a presente.

Planalto/PR, 13 de Agosto de 2019.



ALVINA LOPES STACZEWSKI

RG: 2.265.331-8 SSP/PR CPF: 368.890.919-49

Sócia Administradora







563



**GOVERNO DO PARANÁ**  
 SECRETARIA DA ADMINISTRAÇÃO E DA PREVIDÊNCIA  
**JUNTA COMERCIAL DO PARANÁ**  
 SISTEMA INTEGRADO DE AUTOMAÇÃO DO REGISTRO MERCANTIL - SIARCO

**CERTIDÃO SIMPLIFICADA**

Página: 001 / 001

Certificamos que as informações abaixo constam dos documentos arquivados nesta Junta Comercial e são vigentes na data da sua expedição.

<b>Nome Empresarial</b> A L STACZEWSKI & FILHO LTDA			
<b>Natureza Jurídica:</b> SOCIEDADE EMPRESÁRIA LIMITADA			
<b>Número de Identificação do Registro de Empresas - NIRE (Sede)</b> 41 2 0708426-6	<b>CNPJ</b> 13.835.750/0001-25	<b>Data de Arquivamento do Ato Constitutivo</b> 07/06/2011	<b>Data de Início de Atividade</b> 20/06/2011
<b>Endereço Completo (Logradouro, Nº e Complemento, Bairro, Cidade, UF, CEP)</b> AVENIDA BRASIL, 970, CENTRO, CAPANEMA, PR, 85.760-000			
<b>Objeto Social</b> 4530-7/05 - Comércio a varejo de pneumáticos e câmaras-de-ar 4530-7/02 - Comércio por atacado de pneumáticos e câmaras-de-ar 4520-0/06 - Serviços de borracharia para veículos automotores 6209-1/00 - Suporte técnico, manutenção e outros serviços em tecnologia da informação 4751-2/01 - Comércio varejista especializado de equipamentos e suprimentos de informática			
<b>Capital: R\$</b> 50.000,00 (CINQUENTA MIL REAIS)		<b>Microempresa ou Empresa de Pequeno Porte</b> (Lei nº 123/2006)	<b>Prazo de Duração</b>
<b>Capital Integralizado: R\$</b> 50.000,00 (CINQUENTA MIL REAIS)		<b>Empresa de pequeno porte</b>	<b>Indeterminado</b>
<b>Sócios/Participação no Capital/Espécie de Sócio/Administrador/Término do Mandato</b>			<b>Término do Mandato</b>
<b>Nome/CPF ou CNPJ</b>	<b>Participação no capital (R\$)</b>	<b>Espécie de Sócio</b>	<b>Administrador</b>
ALVINA LOPES STACZEWSKI 368.890.919-49	25.000,00	SOCIO	Administrador
DOUGLAS ALEXANDRE STACZEWSKI 059.526.679-70	25.000,00	SOCIO	
<b>Último Arquivamento</b>			<b>Situação</b>
<b>Data:</b> 27/03/2019	<b>Número:</b> 20191541290		<b>REGISTRO ATIVO</b>
<b>Ato:</b> ALTERAÇÃO			<b>Status</b>
<b>Evento (s):</b> ALTERACAO DE DADOS (EXCETO NOME EMPRESARIAL)			XXXXXXXXXXXXXXXXXXXX

CURITIBA - PR, 12 de julho de 2019

19/372718-8

  
 LEANDRO MARCOS RAYSEL BISCAIA  
 SECRETARIO GERAL







Para verificar a autenticidade acesse [www.juntacomercial.pr.gov.br](http://www.juntacomercial.pr.gov.br) e informe o número 193727188 na Consulta de Autenticidade  
 Consulta disponível por 30 dias



Documento Assinado Digitalmente 12/07/2019  
 Junta Comercial do Paraná  
 CNPJ: 77.968.170/0001-99

Você deve instalar o certificado da JUCEPAR  
[www.juntacomercial.pr.gov.br/certificado](http://www.juntacomercial.pr.gov.br/certificado)

564